

Deel 1

Algemene voorschriften

Inhoudsopgave

1.1	Toepassingsgebied en toepasbaarheid
1.1.1	Structuur
1.1.2	Toepassingsgebied
1.1.3	Vrijstellingen
1.1.3.1	Vrijstellingen die samenhangen met de aard van het vervoersproces
1.1.3.2	Vrijstellingen die samenhangen met het vervoer van gassen
1.1.3.3	Vrijstellingen in samenhang met de aandrijving van de schepen, voertuigen en wagens, de bedrijfsvoering van hun bijzondere installaties, het huishoudelijk gebruik of de handhaving van de veiligheid
1.1.3.4	Vrijstellingen die samenhangen met bijzondere bepalingen of met gevaarlijke goederen, verpakt in gelimiteerde hoeveelheden
1.1.3.5	Vrijstellingen die samenhangen met ongereinigde lege verpakkingen
1.1.3.6	Vrijstellingen die samenhangen met de vrijgestelde hoeveelheid aan boord van schepen
1.1.4	Toepasbaarheid van andere voorschriften
1.1.4.1	Algemeen
1.1.4.2	Vervoer in een transportketen die vervoer over zee, over de weg, over de spoorweg of door de lucht omvat
1.1.4.3-	
1.1.9	gereserveerd
1.2	Definities en meeteenheden
1.2.1	Definities
1.2.2	Meeteenheden
1.2.3-	
1.2.9	gereserveerd
1.3	Onderricht van personen die betrokken zijn bij het vervoer van gevaarlijke goederen
1.3.1	Toepassingsgebied
1.3.2	Aard van het onderricht
1.3.2.1	Algemene bewustmaking
1.3.2.2	Functie-specifiek onderricht
1.3.2.3	Veiligheidsonderricht
1.3.2.4	Onderricht voor Klasse 7
1.3.3	Dokumentatie
1.3.4-	
1.3.9	gereserveerd
1.4	Veiligheidsplichten van de betrokkenen
1.4.1	Algemene zorg voor de veiligheid
1.4.2	Plichten van de belangrijkste betrokkenen
1.4.2.1	Afzender
1.4.2.2	Vervoerder
1.4.2.3	Geadresseerde
1.4.3	Plichten van andere betrokkenen
1.4.3.1	Belader
1.4.3.2	Verpakker
1.4.3.3	Vuller
1.4.3.4	Exploitant van een tankcontainer of transporttank
1.4.3.5	gereserveerd
1.4.4-	
1.4.9	gereserveerd
1.5	Speciale regelingen, bijzondere machtigingen
1.5.1	Speciale regelingen
1.5.1.1	Voorschriften van tijdelijke aard
1.5.1.2	Bijzondere machtigingen
1.5.1.3	Gelijkwaardigheid en afwijkingen
1.5.1.4	Verklaring met betrekking tot bijzondere machtigingen, afwijkingen en gelijkwaardigheden
1.5.2-	

1.5.9 gereserveerd

1.6 Overgangsvoorschriften

1.6.1 Diversen

1.6.2 Houders voor gassen van Klasse 2

1.6.3 Vaste tanks (tankwagens), afneembare tanks, batterijwagens en reservoirwagens

1.6.4 Tankcontainers en gascontainers met verscheidene elementen (MEGC)

1.6.5 Voertuigen

1.6.6 Klasse 7

1.6.7 Schepen

1.6.7.1 Drogelading schepen

1.6.7.2 Tankschepen

1.6.8-

1.6.9 gereserveerd

1.7 Algemene voorschriften voor Klasse 7

1.8 Controle maatregelen en andere maatregelen voor de ondersteuning van de naleving van de veiligheidsvoorschriften

1.8.1 Naleving van de voorschriften

1.8.1.1 Algemeen

1.8.1.2 Wijze van controleren

1.8.1.3 Overtredingen tegen de voorschriften

1.8.1.4 Controles in de ondernemingen evenals bij laad- en losplaatsen

1.8.1.5 Monstername

1.8.1.6 Samenwerking van de bevoegde autoriteiten

1.8.2 Ambtelijke hulp

1.8.3 Veiligheidsadviseur

1.8.4 Lijst van de bevoegde autoriteiten en de door hun aangewezen instanties

1.8.5 Meldingen van gebeurtenissen met gevaarlijke goederen

1.8.6-

1.8.9 gereserveerd

1.9 Beperkingen in het vervoer door de bevoegde autoriteiten

gereserveerd

1.1 Toepassingsgebied en toepasbaarheid

1.1.1 Structuur

Het ADNR is onderverdeeld in negen delen.

1.1.2 Toepassingsgebied

1.1.2.1 *Het ADNR legt de voorwaarden vast waaronder gevaarlijke goederen over de Rijn vervoerd mogen worden.*

In het ADNR zijn vastgesteld:

- a) de gevaarlijke goederen, die van het vervoer over de Rijn zijn uitgesloten;
- b) de gevaarlijke goederen waarvan het vervoer over de Rijn is toegestaan en de voorschriften die voor deze goederen gelden (met inbegrip van de vrijstellingen), in het bijzondere met betrekking tot:
 - de indeling (classificatie) van de goederen, met inbegrip van de criteria voor de indeling en de daarbij behorende beproevingsmethoden;
 - het gebruik van verpakkingen (met inbegrip van gezamenlijke verpakking);
 - het gebruik van tanks (met inbegrip van het vullen daarvan);
 - de procedures voor de verzending (met inbegrip van de kenmerking en etikettering van colli en vervoermiddelen, alsmede de documentatie en voorgeschreven aanduidingen en vermeldingen);
 - de voorschriften voor de constructie, de beproeving en de toelating van verpakkingen en tanks;
 - het gebruik van vervoermiddelen (met inbegrip van de belading, het samenladen en het lossen).

De voorschriften van deze delen zijn ook van toepassing op ledige of geloste schepen, zolang de laadruimen, de ladingtanks of de aan boord toegelaten vaten niet vrij van gevaarlijke goederen of gassen zijn.

1.1.2.2 gereserveerd

1.1.2.3 gereserveerd

1.1.2.4 gereserveerd

1.1.3 Vrijstellingen

1.1.3.1 *Vrijstellingen die samenhangen met de aard van het vervoersproces*

De voorschriften van het ADNR zijn niet van toepassing op:

- a) vervoer van gevaarlijke goederen, verricht door particulieren, indien deze goederen zijn verpakt voor de verkoop in de detailhandel en zijn bestemd voor hun persoonlijk of huishoudelijk gebruik dan wel voor recreatie- of sportactiviteiten, op voorwaarde dat maatregelen zijn genomen om lekkage van de inhoud onder normale vervoersomstandigheden te verhinderen. Gevaarlijke goederen in IBC's, grote verpakkingen of tanks worden niet beschouwd als te zijn verpakt voor de verkoop in de detailhandel;
- b) vervoer van in het ADNR niet nader aangeduide machines of materieel die mogelijk gevaarlijke goederen bevatten in inwendige of in voor de werking ervan benodigde onderdelen, op voorwaarde dat maatregelen zijn genomen om lekkage van de inhoud onder normale vervoersomstandigheden te verhinderen.;
- c) vervoer, verricht door ondernemingen, dat ondergeschikt is aan hun hoofdbedrijfsactiviteit, zoals leveringen aan bouwplaatsen, of in verband met toezicht, herstel of onderhoud, in hoeveelheden van ten hoogste 450 liter per verpakking en met inachtneming van de in 1.1.3.6 genoemde hoogst toelaatbare hoeveelheden. Er moeten maatregelen zijn genomen om lekkage van de inhoud onder normale vervoersomstandigheden te verhinderen. Deze vrijstellingen zijn niet van toepassing op Klasse 7.
Deze vrijstelling geldt echter niet voor vervoer, door bedoelde ondernemingen verricht ten behoeve van hun eigen toelevering of externe dan wel interne distributie;
- d) vervoer, uitgevoerd door of onder toezicht van hulpdiensten;
- e) vervoer in noodgevallen, onder toezicht van de bevoegde autoriteiten, bedoeld om

mensenlevens te redden of ter bescherming van het milieu, mits alle maatregelen zijn genomen om ervoor zorg te dragen dat dit vervoer volkomen veilig geschiedt.

Opmerking:

Voor radioactieve stoffen, zie 2.2.7.1.2

1.1.3.2 *Vrijstellingen die samenhangen met het vervoer van gassen*

De voorschriften van het ADNR zijn niet van toepassing op het vervoer van:

- a) gereserveerd;
- b) gereserveerd;
- c) gassen van groepen "A" en "O" (overeenkomstig 2.2.2.1), waarvan de druk in de houder of het reservoir bij 15 °C ten hoogste 200 kPa (2 bar) bedraagt, en die tijdens het vervoer volledig gasvormig blijven; dit geldt voor elke soort van houder of reservoir, bijv. ook voor diverse onderdelen van machines en apparaten;
- d) gereserveerd;
- e) gereserveerd;
- f) ongereinigde lege stationaire drukhouders, die vervoerd worden onder voorwaarde dat zij hermetisch gesloten zijn;
- g) gassen in voedingsmiddelen of dranken.

1.1.3.3 *Vrijstellingen in samenhang met de aandrijving van de schepen, voertuigen en wagens, de bedrijfsvoering van hun bijzondere installaties, het huishoudelijk gebruik of de handhaving van de veiligheid*

Op gevaarlijke goederen, die voor de aandrijving van de schepen, voertuigen en wagens, de bedrijfsvoering van hun bijzondere installaties, voor huishoudelijk gebruik of voor handhaving van de veiligheid dienen en aan boord in de gebruikelijke verpakking worden meegevoerd zijn de voorschriften van het ADNR niet van toepassing.

1.1.3.4 *Vrijstellingen in samenhang met bijzondere bepalingen of met gevaarlijke goederen, verpakt in gelimiteerde hoeveelheden*

Opmerking:

Voor radioactieve stoffen, zie 2.2.7.1.2

1.1.3.4.1 Het vervoer van bepaalde gevaarlijke goederen wordt door bepaalde bijzondere bepalingen van 3.3 gedeeltelijk of geheel van de voorschriften van het ADNR vrijgesteld. Deze vrijstelling is van toepassing indien bij de positie van de overeenkomstige gevaarlijke goederen in 3.2, Tabel A, kolom 6, de bijzondere bepaling is opgenomen.

1.1.3.4.2 Bepaalde gevaarlijke goederen die verpakt zijn in gelimiteerde hoeveelheden, kunnen zijn onderworpen aan vrijstellingen, onder voorwaarde dat is voldaan aan de voorschriften van 3.4.

1.1.3.5 *Vrijstellingen in samenhang met ongereinigde lege verpakkingen*

Ongereinigde lege verpakkingen, met inbegrip van IBC's en grote verpakkingen, die stoffen van de Klassen 2, 3, 4,1, 5,1, 6,1, 8 en 9 hebben bevat, zijn niet onderworpen aan de voorschriften van het ADNR, indien geschikte maatregelen zijn genomen, om mogelijke gevaren uit te sluiten. Deze gevaren zijn uitgesloten indien geschikte maatregelen zijn genomen om alle gevaren van de Klassen 1 t/m 9 op te heffen.

1.1.3.6 *Vrijstellingen in samenhang met de vrijgestelde hoeveelheden aan boord van schepen*

1.1.3.6.1 Bij het vervoer van gevaarlijke goederen in colli zijn de voorschriften van het ADNR niet van toepassing, indien de bruto massa 3 000 kg niet overschrijdt.

Dit is niet van toepassing

- voor stoffen en voorwerpen van de Klasse 1,
- voor stoffen van de Klasse 2 met "F" of "T" in 3.2, Tabel A, Kolom 3b) en de spuitbussen van de groepen "C", "CO", "F", "FC", "T", "TF", "TC", "TO", "TFC" en "TOC" als bedoeld in 2.2.2.1.6,
- voor stoffen van de Klasse 4.1 met gevaarsetiket 1 in 3.2, Tabel A, Kolom 5,

- voor stoffen van de Klasse 5.2 met gevaarsetiket 1 in 3.2, Tabel A, Kolom 5,
- voor stoffen van de Klasse 7, met uitzondering van UN 2908, 2909, 2910 en 2911,
- voor alle stoffen, die onder verpakkingsgroep I vallen en
- tijdens het vervoer van tanks (tankcontainers, tankwagens, enz.).

Bij het vervoer van gevaarlijke goederen in colli zijn de voorschriften van het ADNR niet van toepassing, indien de bruto massa van de gevaarlijke stoffen

- van de Klasse 2, met "F" in 3.2, Tabel A, Kolom 3b), en
- gevaarlijke goederen die onder verpakkingsgroep I vallen de 300 kg niet overschrijdt.

1.1.3.6.2 Bij het vervoer van vrijgestelde hoeveelheden als bedoeld in 1.1.3.6.1 moet echter aan de volgende voorwaarden zijn voldaan:

- a) De in 1.8.5 voorgeschreven meldingsplicht is ook van toepassing op het vervoer van vrijgestelde hoeveelheden.
- b) De volgende documenten moeten aan boord worden meegevoerd:
 - vervoerdocumenten (zie 5.4.1.1);
De vervoerdocumenten moeten alle zich aan boord bevindende gevaarlijke goederen omvatten;
 - stuwplan (zie 7.1.4.11.1).
- c) De goederen moeten in de laadruimen zijn ondergebracht:
Dit is niet van toepassing op goederen in:
 - Containers met volledige, spuitwaterdichte wanden;
 - Voertuigen en wagens met volledige, spuitwaterdichte wanden;
 - tankcontainers, transporttanks, MEGC, voertuigen met afneembare tanks, tankwagens, batterijwagens of reservoirwagens.
- d) De goederen van verschillende Klassen moeten door middel van een afstand van ten minste 3,00 m (horizontaal) van elkaar zijn gescheiden. Ze mogen niet op elkaar worden geplaatst.
Dit is niet van toepassing op:
 - Containers met gesloten metalen wanden;
 - Voertuigen en wagens met gesloten metalen wanden;
 - tankcontainers, transporttanks, MEGC,
 - voertuigen met afneembare tanks, tankwagens, batterijwagens of reservoirwagens.
- e) Zeeschepen en binnenschepen, indien deze laatste slechts containers, tankcontainers, transporttanks of MEGC hebben geladen, voldoen aan de bovengenoemde voorwaarden indien aan de stuw- en scheidingsvoorschriften van de IMDG code wordt voldaan en dit in het vervoerdocument is vermeld.

1.1.4 Toepasbaarheid van andere voorschriften

1.1.4.1 Algemeen

Voor colli is van toepassing:

- a) Verpakkingen (inclusief grote verpakkingen en IBC's)) moeten voldoen aan de verpakkings-, etiketterings- en samenladingsvoorschriften van één der internationale regelingen.
- b) Containers, tankcontainers, transporttanks en gascontainers met verscheidene elementen (MEGC), IBC's, grote verpakkingen en flessenbatterijen evenals hun inhoud moeten voldoen aan de van toepassing zijnde voorschriften van het ADR, RID of de IMDG Code.
- c) Voertuigen of wagens evenals hun inhoud moeten voldoen aan de voorschriften van het ADR of het RID.

Opmerking:

Voor de kenmerking, de etikettering, het aanbrengen van grote etiketten (Placards) en de oranje borden zie ook 5.2 en 5.3.

1.1.4.2 **Vervoer in een transportketen die vervoer over zee, over de weg, over de spoorweg of door de lucht omvat**

Indien het vervoer wordt gevolgd door of voorafgaat aan vervoer over zee, over de weg, over de spoorweg of door de lucht mag de in 5.4.1 en 5.4.2 en in elke bijzondere bepaling van 3.3 vereiste informatie vervangen worden door het vervoerdocument en de instructies als bedoeld in de IMDG code, het ADR, het RID of de ICAO-TI.

1.1.4.3 gereserveerd

1.1.4.4 gereserveerd

1.1.4.5 gereserveerd

1.2 Definities en meeteenheden

1.2.1 Definities

Opmerking:

In deze sectie zijn alle algemene en bijzondere definities opgenomen.

In het ADNR wordt verstaan onder:

A

Adembeschermingsapparaat (van de buitenlucht afhankelijk):

een apparaat, dat de drager bij het werken in een gevaarlijke atmosfeer door middel van een geschikt ademfilter beschermd;

Adembeschermingsapparaat (van de buitenlucht onafhankelijk):

een apparaat, dat de drager bij het werken in een gevaarlijke atmosfeer door middel van meegevoerde perslucht of via een slang van lucht voorziet;

ADNR:

Reglement voor het vervoer van gevaarlijke stoffen over de Rijn.

De afkorting ADNR komt van het **ADN**:

Accord européen relatif au transport international des marchandises **D**angereuses par voie de **N**avigation intérieure.

De letter '**R**' werd toegevoegd en staat voor Rijn;

ADR:

Europese overeenkomst betreffende het internationale vervoer van gevaarlijke goederen langs de weg. Deze overeenkomst omvat tevens de bijzondere regelingen die zijn ondertekend door alle bij het vervoer betrokken landen;

Aérosol:

zie Spuitbus;

Afgifte-inrichting (bunkersysteem):

een inrichting voor de afgifte van vloeibare scheepsaandrijfstoffen;

Afneembare tank:

een tank - niet zijnde een vaste tank, een transporttank, een tankcontainer of een element van een batterijwagen of een MEGC - met een capaciteit groter dan 450 liter, die is ontworpen voor het vervoer van stoffen om tussentijds opnieuw te vullen en die gewoonlijk slechts kan worden behandeld indien de tank leeg is;

Afvalstoffen:

stoffen, oplossingen, mengsels of voorwerpen, die niet bestemd zijn voor direct gebruik, maar die worden vervoerd om te worden opgewerkt, gestort of vernietigd door middel van verbranding of andere verwerkingsmethoden;

Afzender:

de onderneming die zelf of voor derden gevaarlijke goederen verzendt. Indien het vervoer plaats vindt op grond van een vervoersovereenkomst, dan geldt als afzender de afzender volgens deze overeenkomst. Bij tankschepen met lege of geloste ladingtanks wordt met het oog op de vereiste vervoerdocumenten de schipper als afzender beschouwd;

B

Batterijwagen:

een voertuig (wagen) dat uit elementen bestaat, die door een verzamelleiding met elkaar zijn verbonden en die duurzaam op een transporteenheid zijn bevestigd.

Als elementen van een batterijwagen worden beschouwd: flessen, grote cilinders, drukvaten en flessenbatterijen, alsmede tanks voor stoffen van Klasse 2 met een inhoud van meer dan 450 liter.

BC code:

Code van de internationale Maritieme Organisatie (IMO) voor de veilige behandeling van losgestorte lading bij vervoer met zeeschepen;

Bedrijfsdruk:

de evenwichtsdruk van een samengeperst gas bij een referentietemperatuur van 15 °C in een vol drukvat;

Bedrijfsdruk (hoogste):

de hoogste tijdens het bedrijf in een ladingtank, inclusief de restladingtank, optredende druk. De druk is gelijk aan de openingsdruk van het snelafblaasventiel;

Belader:

de onderneming die verpakte gevaarlijke goederen in een schip, in een voertuig of in een grote container laadt;

Benaming, technisch:

een erkende chemische benaming, indien van toepassing een biologische benaming of andere benaming die gewoonlijk gebruikt wordt in wetenschappelijke en technische handboeken, tijdschriften en artikelen (zie 3.1.2.8.1.1);

Beperkt explosieveilige elektrische inrichting:

- een elektrische inrichting, die zodanig is geconstrueerd, dat tijdens normaal bedrijf geen vonken veroorzaakt worden en geen oppervlakte-temperaturen optreden, die boven de vereiste temperatuurklasse liggen. Hiertoe behoren bijvoorbeeld:
 - draaistroomkooiankeromotoren;
 - borstelloze generatoren met contactloze bekrachtigingsinrichtingen;
 - smeltveiligheden van het gesloten type;
 - contactloze elektronische inrichtingen,

of

- een elektrische inrichting met een spuitwaterdichte omhulling (beschermingsgraad IP 55), die zodanig is uitgevoerd dat onder normale bedrijfsomstandigheden geen oppervlakte temperaturen optreden, die boven de vereiste temperatuurklasse liggen;

Beproevingdruk:

de druk, die bij het onder druk beproeven voor de eerste maal en bij herhalingsbeproevingen moet worden gebruikt;

Bergingsapparaat:

een apparaat, waarmee personen uit ladingtanks, kofferdammen en zijtanks gered kunnen worden. Het apparaat moet door één persoon te bedienen zijn;

Bergingsverpakking:

een speciale verpakking, die aan de van toepassing zijnde voorschriften van Hoofdstuk 6.1 voldoet en waarin beschadigde, defecte of lekkende colli met gevaarlijke goederen of gevaarlijke goederen die gemorst of vrijgekomen zijn, worden geplaatst met het doel deze te vervoeren voor terugwinning of vernietiging;

Beschermde IBC (voor metalen IBC's):

een IBC, voorzien van een extra bescherming tegen stoten, waarbij deze beschermende voorziening bijvoorbeeld kan bestaan uit een meerlagige wand ("sandwich") of een dubbelwandige constructie, of uit een omhullend raamwerk met metalen tralies;

Beschermde zone:

- a) het laadruim of de laadruimen (indien explosiebescherming wordt vereist, vergelijkbaar zone 1)
- b) de ruimte die boven dek ligt (indien explosiebescherming wordt vereist, vergelijkbaar zone 2) en die begrensd is:
 - dwarsscheeps door verticale vlakken, die met de huid samenvallen;
 - in de lengterichting van het schip door verticale vlakken, die met de laadruimeindschotten samenvallen;

- in de hoogte door een 2,00 m boven de bovenzijde van de lading gelegen horizontaal vlak, ten minste echter door een 3,00 m boven dek gelegen horizontaal vlak;

Bevoegde autoriteit:

de autoriteit(en) of andere instantie(s), die in iedere staat in elk speciaal geval overeenkomstig nationaal recht als zodanig is (zijn) aangewezen;

Bilgeboot:

een tankschip van het type N open, dat gebouwd en ingericht is voor de inname en het vervoer van olie- en vethoudende scheepsbedrijfsafvalstoffen, met een laadvermogen tot 300 ton. Schepen zonder ladingtanks worden als drogelading schepen beschouwd;

Bilgewater:

oliehoudend water uit de bilge van de machinekamer, de voor- en achterpiek, de kofferdammen en de zijtanks;

Binnenverpakking:

een verpakking die voor het vervoer moet zijn voorzien van een buitenverpakking;

Brandbaar bestanddeel (voor spuitbussen en gaspatronen):

een gas dat bij normale druk in lucht brandbaar is, of een stof of preparaat in vloeibare toestand, die/dat een vlampunt bezit van ten hoogste 100 °C.

Bruto massa (grootste toelaatbare):

Zie Grootste toelaatbare bruto massa;

Buitenverpakking:

de buitenbescherming van een combinatieverpakking of van een samengestelde verpakking met inbegrip van absorberende materialen, materialen voor het opvullen en alle andere elementen die noodzakelijk zijn om de binnenhouders of binnenverpakkingen te bevatten en te beschermen;

Bunkerboot:

een tankschip van het type N open, dat gebouwd en ingericht is voor het vervoer en de afgifte van scheepsaandrijfstoffen aan andere schepen, met een laadvermogen tot 300 ton;

C

Cargo Transport Unit (CTU):

een voertuig in de zin van artikel 1, onder a van het ADR, een wagen, een container, een tankcontainer, een transporttank of een MEGC;

Classificatiebureau (erkend):

een classificatiebureau, welk door alle Rijnsoeverstaten en België is erkend;

Collo:

het eindproduct van de verpakkingshandelingen, dat gereed is voor verzending, bestaande uit de verpakking, grote verpakking of IBC zelf met de inhoud ervan. De definitie omvat houders voor gassen, zoals gedefinieerd in deze sectie, alsmede voorwerpen die vanwege hun omvang, massa of vorm onverpakt of op sleden, in kratten of in andere inrichtingen voor de hantering mogen worden vervoerd. De definitie is niet van toepassing op onverpakte goederen, die los gestort worden vervoerd en evenmin op stoffen die in ladingtanks worden vervoerd.

Aan boord van schepen omvat de definitie "collo" ook voertuigen, wagens, containers (inclusief wisselopbouwen), tankcontainers, transporttanks, grote verpakkingen, IBC's, batterijwagens, tankwagens, reservoirwagens en gascontainers met meerdere elementen (MEGC);

Opmerking:

Voor radioactieve stoffen, zie 2.2.7.2.

Combinatie-IBC met binnenhouder van kunststof:

een IBC bestaande uit een constructieve uitrusting in de vorm van een stijve uitwendige omhulling die een kunststof binnenhouder omsluit, alsmede bedrijfsuitrusting of andere

constructieve uitrusting. Zij zijn zodanig geconstrueerd dat indien de uitwendige omhulling en de binnenhouder eenmaal zijn samengebouwd, deze daarna een onverbreekelijke eenheid vormen, die als zodanig wordt gevuld, opgeslagen, vervoerd en geledigd;

Opmerking:

“Kunststof “ voor zover gebruikt in verband met binnenhouders van combinatie-IBC's, omvat ook andere polymere materialen, zoals rubber, enz.

Combinatieverpakking (glas, porselein of aardewerk):

een verpakking bestaande uit een binnenhouder van glas, porselein of aardewerk en een buitenverpakking (van metaal, hout, karton, kunststof, geëxpandeerde kunststof, etc.). Indien de verpakking eenmaal is samengebouwd, blijft deze daarna een onverbreekelijke eenheid die als zodanig wordt gevuld, opgeslagen, verzonden en geledigd;

Opmerking:

Het “binnenelement” van een “combinatieverpakking” wordt normaliter aangeduid als “binnenhouder”. Zo is bijvoorbeeld het binnenelement van een combinatieverpakking van type 6HA1 (kunststof) een dergelijke “binnenhouder”, gezien het feit dat deze normaliter niet is ontworpen om een functie van omsluiting (houder) te vervullen zonder de “buitenverpakking”, zodat het derhalve niet gaat om een binnenverpakking.

Combinatieverpakking (kunststof):

een verpakking bestaande uit een binnenhouder van kunststof en een buitenverpakking (van metaal, karton, gelamineerd hout, etc.). Indien de verpakking eenmaal is samengebouwd, blijft deze daarna een onverbreekelijke eenheid die als zodanig wordt gevuld, opgeslagen, verzonden en geledigd;

Opmerking:

Zie Opmerking onder “Combinatieverpakking (glas, porselein of aardewerk)”.

Conformiteitsborging (radioactieve stoffen):

een systematisch programma van maatregelen, dat door een bevoegde autoriteit toegepast wordt met het doel te garanderen dat de voorschriften van het ADN in de praktijk in acht worden genomen;

Container:

een vervoermiddel (laadkist of dergelijke constructie),

- van permanente aard en derhalve stevig genoeg voor herhaald gebruik,
- speciaal gebouwd om het vervoer van goederen, zonder overlading van de inhoud, door een of meer vervoerswijzen te vergemakkelijken,
- voorzien van inrichtingen die de behandeling en de vastzetting vergemakkelijken, met name bij het overladen van het ene vervoermiddel op het andere,
- dat zodanig ontworpen is, dat het vullen en legen wordt vergemakkelijkt.

(Zie ook “Gesloten container”, “Grote container”, “Kleine container”, “Met dekzeil uitgeruste container” en “Open container”)

Een **wissellaadbak** is een container die volgens de Europese norm EN 283 (versie van 1991) de volgende bijzonderheden vertoont:

- hij is wat betreft sterkte van de constructie alleen geschikt voor het vervoer met wagens of voertuigen over land of met veerboten;
- hij is niet stapelbaar,
- hij kan met middelen die zich aan boord van voertuigen bevinden op steunen worden geplaatst en daarvan weer worden weggenomen.

Opmerking:

Onder de definitie “container” vallen noch gewone verpakkingen, noch IBC's, noch tankcontainers noch voertuigen.

Controle-instantie:

een door de bevoegde autoriteit toegelaten onafhankelijke controle- en beproevingsinstantie;

Controletemperatuur:

de maximumtemperatuur waarbij het organische peroxide of de zelfontledende stof veilig vervoerd kan worden;

Cryo-houder:

een verplaatsbaar drukvat met warmte-isolerende bescherming voor sterk gekoelde vloeibaar gemaakte gassen met een waterinhoud van ten hoogste 1000 liter;

CSC :

Internationale Overeenkomst voor Veilige Containers ("International Convention for Safe Containers") (Genève, 1972) zoals gewijzigd, uitgegeven door de Internationale Maritieme Organisatie (IMO) te Londen.

D**Deflagratie:**

een explosie, die zich, met een snelheid lager dan de geluidssnelheid, voortplant (zie EN 1127-1:1997);

Detonatie:

een explosie, die zich, met een snelheid hoger dan de geluidssnelheid, voortplant, gekenmerkt door een drukgolf (zie EN 1127-1:1997);

Dichtheid:

de dichtheid wordt aangegeven in kg/m³. Bij de weergave wordt slechts het getal genoemd;

Dienstruimte:

een gedurende het in bedrijf zijn betreedbare ruimte, die noch tot de woning noch tot de tanks behoort, met uitzondering van de voor- en achterpiek, voor zover in deze voor- en achterpiek geen machine-installaties zijn ingebouwd;

Doos:

zie Kist;

Drukhouder:

een verzamelterm voor flessen, grote cilinders, drukvaten, gesloten cryo-houders en flessenbatterijen;

Drukken:

de diverse op ladingtanks betrekking hebbende drukken (bijv. bedrijfsdruk, openingsdruk van het snelafblaasventiel, beproevingsdruk) worden in kPa (bar) overdruk aangegeven, de dampspanning van de stoffen echter in kPa (bar) absolute druk;

Druktank:

een ladingtank die voor een bedrijfsdruk ≥ 400 kPa (4 bar) ontworpen en toegelaten is;

Drukvat:

een gelast verplaatsbaar drukvat met een waterinhoud van meer dan 150 liter en niet meer dan 1000 liter (bijv. cilindervormige houders met rolbanden en bolvormige vaten op sleden);

Duurbrand:

gelijkmatig branden tijdens een onbeperkte tijd (zie EN 12 874:1999);

E**EG-Richtlijn:**

door de bevoegde instellingen van de Europese Gemeenschap vastgelegde bepalingen, die met betrekking tot het te bereiken resultaat bindend zijn voor elke geadresseerde Lidstaat, maar waarvan de keuze van vorm en methoden wordt overgelaten aan de nationale autoriteiten;

Erkend veilige elektrische inrichting:

een elektrische inrichting, die door de bevoegde autoriteit ten aanzien van zijn bedrijfszekerheid in een explosieve atmosfeer beproefd en toegelaten is, bijv.

- intrinsiekveilige inrichting;
- inrichting in een explosie veilige omhulling;
- inrichting in overdruk omhulling;
- inrichting met zandvulling;
- ingegoten inrichting;
- inrichting van verhoogde veiligheid;

Opmerking:

Beperkt explosieveilige elektrische inrichtingen vallen niet onder deze definitie;

Evenwichtsdruk:

de druk van de inhoud een drukvat bij temperatuur- en diffusie-evenwicht;

Exploitant van een tankcontainer of transporttank:

de onderneming op naam waarvan de tankcontainer of de transporttank is geregistreerd of anderszins ten vervoer is toegelaten;

Explosie:

plotselinge oxidatie- of slijtingsreactie met het oplopen van de temperatuur, de druk of beiden tegelijkertijd (zie EN 1127-1:1997);

Explosiegevaarlijke plaats:

explosiegevaarlijke plaatsen zijn plaatsen waar een zodanige explosieve atmosfeer kan voorkomen dat speciale voorzorgsmaatregelen vereist zijn voor de bescherming van de gezondheid en de veiligheid van de betrokken personen (zie Richtlijn 1999/92/EG);

Explosiegroep:

indeling van de brandbare gassen en dampen naar hun vonkdoorslag-mogelijkheid door spleten volgens vastgelegde voorwaarden en/of volgens de minimum ontstekingsstroom verhouding (zie I E C-publicatie 79 en EN 50 014 (1994));

Explosieve atmosfeer:

een mengsel van lucht en brandbare stoffen in de vorm van gassen, dampen of nevel onder atmosferische omstandigheden, waarin de verbranding zich na ontsteking uitbreidt op het gehele niet verbrande mengsel (zie EN 1127-1:1997);

F

Fles (cilinder):

een verplaatsbaar drukvat met een inhoud van niet meer dan 150 liter ;

Flessenbatterij (cilinderpakket):

een verzameling flessen, die aan elkaar zijn bevestigd en onderling door een verzamelleiding zijn verbonden en die als ondeelbare eenheid worden vervoerd. De totale waterinhoud mag niet meer bedragen dan 3 000 liter; bij flessenbatterijen bestemd voor het vervoer van giftige gassen van Klasse 2 (groepen beginnend met letter "T" overeenkomstig 2.2.2.1.3) moet de waterinhoud tot 1 000 liter worden beperkt;

Flexibele IBC :

een IBC bestaande uit een verpakkingslichaam van folie, weefsel of een ander flexibel materiaal of combinaties van dit soort materialen en zondig een binnenbekleding of binnenzak, alsmede uit bijbehorende bedrijfsuitrusting en voorzieningen voor de behandeling;

G

Gas:

een stof die

- a) bij 50 °C een dampdruk bezit hoger dan 300 kPa (3 bar), of
- b) bij 20 °C en de standaarddruk van 101,3 kPa volledig gasvormig is;

Gascontainer met verscheidene elementen ("multiple element gas container", MEGC):

een vervoermiddel, dat bestaat uit elementen die door een verzamelleiding met elkaar zijn verbonden en die duurzaam in een raamwerk zijn gemonteerd. Als elementen van een MEGC met verscheidene elementen worden beschouwd flessen, grote cilinders, drukvaten en flessenbatterijen, alsmede tanks met een inhoud van meer dan 450 liter voor gassen van Klasse 2;

Opmerking:

Voor UN goedgekeurde MEGC's zie 6.7 van het ADR.

Gasafvoerleiding:

een leiding, die een ladingtank tijdens het laden met de walinstallatie verbindt, die voorzien is van veiligheidsventielen ter voorkoming van ontoelaatbare over- en onderdrukken in de ladingtank en die bestemd is voor de afvoer van gassen en dampen naar de walinstallatie;

Gasdetectie-installatie:

een vast ingebouwde installatie, waarmee tijdig van belang zijnde concentraties van uit de lading komende brandbare gassen onder de onderste explosiegrens gemeten en gealarmeerd kunnen worden;

Gasdetectiemeter:

een apparaat, waarmee van belang zijnde concentraties van vanuit de lading komende brandbare gassen onder de onderste explosiegrens kunnen worden gemeten en die de aanwezigheid van grotere concentraties ondubbelzinnig aantoont.

Gasdetectiemeters kunnen zowel als individuele meter als ook als combinatiemeter voor het meten van brandbare gassen en zuurstof zijn uitgevoerd.

Het apparaat moet zo zijn uitgevoerd dat ook metingen mogelijk zijn zonder de ruimte, waarin moet worden gemeten, te betreden;

Gaspatroon:

zie Houder, klein, met gas;

Gaspendelleiding:

een leiding van de walinstallatie, die tijdens het lossen met de gasverzamel- of gasafvoerleiding van het schip wordt verbonden en die zodanig is uitgevoerd, dat het schip tegen detonatie en vlamdoorslag vanuit de wal is beschermd;

Gassen:

gassen en dampen;

Gasterugvoerleiding:

een leiding van de walinstallatie, die tijdens het laden met de gasverzamel- of gasafvoerleiding van het schip wordt verbonden en die zodanig is uitgevoerd, dat het schip tegen detonatie en vlamdoorslag vanuit de wal is beschermd;

Gasverzamelleiding:

een leiding, die twee of meer ladingtanks met elkaar verbindt, die voorzien is van veiligheidsventielen ter voorkoming van ontoelaatbare over- en onderdrukken in de ladingtanks en die bestemd is voor de afvoer van gassen en dampen naar de walinstallatie;

Geadresseerde:

de geadresseerde volgens de vervoersovereenkomst. Indien de geadresseerde volgens de bepalingen van de vervoersovereenkomst een derde aanwijst, dan geldt deze derde als geadresseerde in de zin van het ADN. Indien het vervoer plaats vindt zonder vervoersovereenkomst, dan is de geadresseerde de onderneming die de gevaarlijke goederen bij aankomst in ontvangst neemt;

Gerepareerde IBC:

een metalen IBC, een IBC van stijve kunststof of een combinatie-IBC, die als gevolg van stoten of een andere oorzaak (bijv. corrosie, verbrossing of andere sporen van verminderde sterkte in vergelijking met het beproefde constructietype) in de oude staat is gerepareerd, zodat hij weer aan het beproefde constructietype voldoet en de beproevingen van het constructietype kan doorstaan. In de zin van het ADR/RID wordt de vervanging van de stijve binnenhouder van een combinatie-IBC door een houder volgens de oorspronkelijke specificatie van de fabrikant als reparatie beschouwd. Regelmatig onderhoud van IBC's wordt echter niet als reparatie beschouwd. De verpakkingen van IBC's van stijve kunststof en de binnenhouders van combinatie-IBC's zijn niet te repareren.

Gesloten container:

een volledig gesloten container met een vast dak, vaste zijwanden, vaste kopwanden en een vloer. Het begrip omvat containers met een beweegbaar dak, voor zover het dak tijdens het vervoer gesloten is;

Gesloten voertuig:

een voertuig, waarvan de carrosserie een afsluitbare laadruimte omvat;

Gevaarlijke goederen:

stoffen voorwerpen, waarvan het vervoer volgens het ADNR is verboden of slechts onder de daarin opgenomen voorwaarden is toegestaan;

Gevaarlijke reactie:

- a) een verbranding en/of een aanmerkelijke warmteontwikkeling;
- b) de ontwikkeling van brandbare, verstikkende, oxiderende, en/of giftige gassen;
- c) de vorming van bijtende stoffen;
- d) de vorming van instabiele stoffen; of
- e) een gevaarlijke drukverhoging (alleen voor tanks en ladingtanks).

Giftigheidsmeter:

een apparaat, waarmee iedere van belang zijnde concentratie van vanuit de lading komende giftige gassen gemeten kan worden.
Het apparaat moet zo zijn uitgevoerd dat ook metingen mogelijk zijn zonder de ruimte, waarin moet worden gemeten, te betreden;

Grootste inhoud:

grootste binnenvolume van houders of verpakkingen, met inbegrip van grote verpakkingen en IBC's, uitgedrukt in m³ of liters;

Grootste netto massa:

de grootste netto massa van de inhoud van een enkele verpakking of de grootste gezamenlijke massa van de binnenverpakkingen en hun inhoud, uitgedrukt in kg;

Grootste toelaatbare belading (voor *flexibele IBC's*):

de grootste netto massa, waarvoor de IBC is ontworpen en voor het vervoer waarvan de IBC is toegelaten;

Grootste toelaatbare bruto massa:

- a) (voor alle categorieën IBC's met uitzondering van flexibele IBC's): de som van de massa van de IBC en de totale bedrijfsuitrusting en constructieve uitrusting en de maximaal toelaatbare netto massa;
- b) (voor tanks): de som van de eigen massa van de tank en de hoogste voor het vervoer toegelaten massa van de lading;

Opmerking:

Voor transporttanks, zie 6.7 van het ADR.

Grote cilinder ("tube") (Klasse 2):

een naadloos, verplaatsbaar drukvat met een waterinhoud van meer dan 150 liter en niet meer dan 3 000 liter;

Grote container:

- a) een container met een inhoud van meer dan 3,0 m³;
- b) in de zin van de CSC: een container met een grondvlak, dat begrensd is door de vier buitenhoeken,
 - (i) van ten minste 14 m² (150 sq ft), of
 - (ii) van ten minste 7 m² (75 sq ft), indien de container aan de bovenzijde voorzien is van hoekstukken ("corner fittings");

Opmerking:

Voor radioactieve stoffen, zie 2.2.7.2.

Grote verpakking:

een verpakking die bestaat uit een buitenverpakking die voorwerpen of binnenverpakkingen bevat en die:

- a) ontworpen is voor behandeling met mechanische hulpmiddelen en
- b) een netto massa van meer dan 400 kg of een inhoud van meer dan 450 liter, maar een inhoud van ten hoogste 3,0 m³ heeft;

Handboek beproevingen en criteria:

de derde herziene editie van de "Recommendations on the Transport of Dangerous Goods, Manual of Tests and Criteria", gepubliceerd door de Verenigde Naties (ST/SG/AC.10/11/Rev.3/Amend 1);

Hoogste klasse:

een schip wordt in de hoogste klasse ingedeeld, indien:

- de scheepsromp inclusief de roer- en de stuurmachine-installatie evenals de ankers en kettingen voldoen aan de voorschriften van een erkend classificatiebureau en onder hun toezicht gebouwd en beproefd zijn;
- de voortstuwingsinstallatie evenals de voor het vaarbedrijf noodzakelijke hulpmachines en werktuigbouwkundige- en elektrische inrichtingen volgens de voorschriften van dit classificatiebureau samengesteld en beproefd zijn, de inbouw ervan onder toezicht van het classificatiebureau is uitgevoerd en de totale installatie na de inbouw door hen met goed gevolg is beproefd;

Houder:

een omhulsel, bestemd om stoffen of voorwerpen op te nemen en te bevatten met inbegrip van alle sluitingsmiddelen. Reservoirs vallen niet onder deze definitie;

(Zie ook Binnenhouder, Cryo-houder, Gaspatroon en Stijve binnenhouder)

Opmerking:

Houders voor gassen van Klasse 2 zijn flessen, grote cilinders, drukvaten, cryo-houders en flessenbatterijen.

Houder (voor Klasse 1):

als binnen- en tussenverpakkingen gebruikte kisten of dozen, flessen, blikken, vaten, potten en tubes, met inbegrip van elk soort van afsluitinrichting;

Houder, klein, met gas (gaspatroon):

een niet hervulbare houder, die een gas of gasmengsel onder druk bevat. Hij kan zijn voorzien van een afsluitventiel;

Houten IBC:

een IBC bestaande uit een stijf of inklapbaar houten verpakkingslichaam, voorzien van een binnenzak (maar geen binnenverpakkingen), alsmede uit de bijbehorende bedrijfsuitrusting en constructieve uitrusting;

Huis van een vlamkerende inrichting:

het deel van een vlamkerende inrichting dat als hoofddoel heeft een geschikte behuizing voor het vlamkerend rooster te vormen en een mechanische verbinding met andere systemen mogelijk te maken;

I

IBC ("Intermediate Bulk Container"):

een stijve of flexibele verpakking die niet in 6.1 van het ADR is genoemd en die:

- a) een inhoud heeft van
 - (i) ten hoogste 3,0 m³ voor vaste stoffen en vloeistoffen van de verpakkingsgroepen II en III;
 - (ii) ten hoogste 1,5 m³ voor vaste stoffen van verpakkingsgroep I, verpakt in flexibele IBC's, IBC's van stijve kunststof, combinatie-IBC's, kartonnen IBC's of houten IBC's;
 - (iii) ten hoogste 3,0 m³ voor vaste stoffen van verpakkingsgroep I, verpakt in metalen IBC's;
 - (iv) ten hoogste 3,0 m³ voor radioactieve stoffen van Klasse 7,
- b) ontworpen is voor behandeling met mechanische hulpmiddelen;
- c) de belastingen bij de behandeling en het vervoer kan doorstaan, zoals deze door beproevingen volgens 6.5 van het ADR vastgesteld.
(Zie ook Combinatie-IBC met binnenhouder van kunststof, Flexibele IBC, Houten IBC, IBC van stijve kunststof, Kartonnen IBC en Metalen IBC)

Opmerking 1:

Transporttanks of tankcontainers, die voldoen aan de voorschriften van 6.7 of 6.8 van het ADR, worden niet als IBC's beschouwd.

Opmerking 2:

IBC's, die voldoen aan de voorschriften van 6.5 van het ADR, worden niet als containers in de zin van het ADR beschouwd.

Opmerking 3:

*Voor flexibele IBC: zie onder F;
Voor beschermde IBC: zie onder B;
Voor combinatie IBC met binnenhouder van kunststof: zie onder C;
Voor metalen IBC: zie onder M;
Voor regelmatig onderhoud van een IBC: zie onder R
Voor gerepareerde IBC's: zie onder G;
Voor IBC van stijve kunststof: zie onder I;
Voor stijve binnenhouder (voor combinatie IBC's): zie onder S;
Voor omgebouwde IBC: zie onder O;*

IEC:

International Electrotechnical Commission;

IBC van stijve kunststof:

een IBC die bestaat uit een verpakkingslichaam van stijve kunststof, dat kan zijn voorzien van een constructieve uitrusting en uit de bijbehorende bedrijfsuitrusting;

IMDG Code:

“International Maritime Dangerous Goods Code”, uitvoeringsbepalingen voor Hoofdstuk VII, deel A van het Internationale Verdrag voor de Veiligheid van Mensenlevens op Zee van 1974 (SOLAS-verdrag), uitgegeven door de Internationale Maritieme Organisatie (IMO) te London;

ICAO-TI:

Zie Technische instructies van de ICAO;

Internationale Regelingen:

Zie ADR, ICAO-TI, IMDG Code of RID;

J

Jerrycan:

een verpakking van metaal of kunststof met een rechthoekige of veelhoekige doorsnede, voorzien van één of meer openingen;

K

Kartonnen IBC:

een IBC bestaande uit een verpakkingslichaam van karton met of zonder gescheiden deksel of bodem, zonodig voorzien van een binnenzak (maar geen binnenverpakkingen), alsmede uit de bijbehorende bedrijfsuitrusting en constructieve uitrusting;

Kist (doos):

een verpakking met rechthoekige of veelhoekige dichte wanden, van metaal, hout, gelamineerd hout, houtvezelmateriaal, karton, kunststof of van een ander geschikt materiaal. Teneinde de behandeling of het openen te vergemakkelijken, of om te voldoen aan de classificatiecriteria mogen kleine openingen zijn aangebracht, voor zover de ongeschonden staat van de verpakking gedurende het vervoer hierdoor niet wordt aangetast;

Kleine container:

een container met een inhoud van ten minste 1,0 m³ en ten hoogste 3,0 m³;

Opmerking:

Voor radioactieve stoffen, zie 2.2.7.2.

Kofferdam:(indien explosiebescherming wordt vereist, vergelijkbaar zone 1)

een dwarsscheeps liggende afdeling van het schip die door waterdichte schotten wordt begrensd en die geïnspecteerd kan worden.

De kofferdam moet het gehele oppervlak van de eindschotten van de ladingtanks beslaan. Het van de ladingzone afgewende schot moet van scheepshuid tot scheepshuid en van scheepsbodem tot dek in één spantvlak zijn aangebracht;

Korf:

een buitenverpakking met een opengewerkt oppervlak;

Kritieke temperatuur:

de temperatuur waarbij noodmaatregelen in werking moeten treden, indien de temperatuur niet meer beheerst wordt;

Kritische temperatuur:

de temperatuur, waarboven een stof niet in vloeibare toestand kan bestaan;

Kwaliteitsborging:

een systematisch controle- en inspectieprogramma, dat door iedere betrokken organisatie of instantie toegepast wordt met het doel te garanderen dat de in het ADNR voorgeschreven veiligheidsvoorschriften in de praktijk in acht worden genomen;

L

Laad- en losleidingen:

alle leidingen waarin zich vloeibare- of gasvormige lading kan bevinden, inclusief de bijbehorende pompen, filters en afsluitinrichtingen;

Laadruim:(indien explosiebescherming wordt vereist, vergelijkbaar zone 1)

een naar voor en achter door schotten begrensd, open of door middel van luiken gesloten deel van het schip, dat voor het vervoer van goederen in colli of losgestort is bestemd.

De bovenste begrenzing van het laadruim is de bovenzijde van de denneboom.

Lading, die boven de denneboom uitsteekt, geldt als zijnde aan dek gestuwd.

Laadruim (toestand):

gelost : leeg, maar nog ladingrestanten aanwezig

leeg : zonder ladingrestanten (uitgeveegd)

Ladingjournaal:

een boek, waarin alle activiteiten die betrekking hebben op het laden, lossen, schoonmaken, ontgassen, afgeven van waswater en inname en afgifte van ballastwater (in ladingtanks) worden opgenomen;

Ladingrestanten:

vloeibare lading, die niet door lossen of nalenzen uit de ladingtank of het leidingsysteem verwijderd kan worden;

Ladingtank (toestand):

gelost : leeg, maar nog ladingrestanten aanwezig

leeg : droog, maar niet gasvrij

gasvrij: geen aanwijsbare concentratie van gevaarlijke gassen of dampen aanwezig;

Ladingtank:(indien explosiebescherming wordt vereist, vergelijkbaar zone 0)

een met het schip vast verbonden tank, die bestemd is voor het vervoer van gevaarlijke stoffen, waarvan de wanden hetzij door de scheepsromp zelf, hetzij door van de scheepsromp onafhankelijke wanden zijn gevormd;

Ladingtank (onafhankelijk):(indien explosiebescherming wordt vereist, vergelijkbaar zone 0)

een van de scheepsconstructie onafhankelijke, maar vast ingebouwde ladingtank;

Ladingtankruimte:(indien explosiebescherming wordt vereist, vergelijkbaar zone 1)

een naar voor en achter door waterdichte schotten begrensd, gesloten deel van het schip, hetwelk slechts bestemd is voor opname van onafhankelijke ladingtanks;

Ladingzone:

het geheel der volgende ruimten (zie navolgende schets):

Zone de cargaison

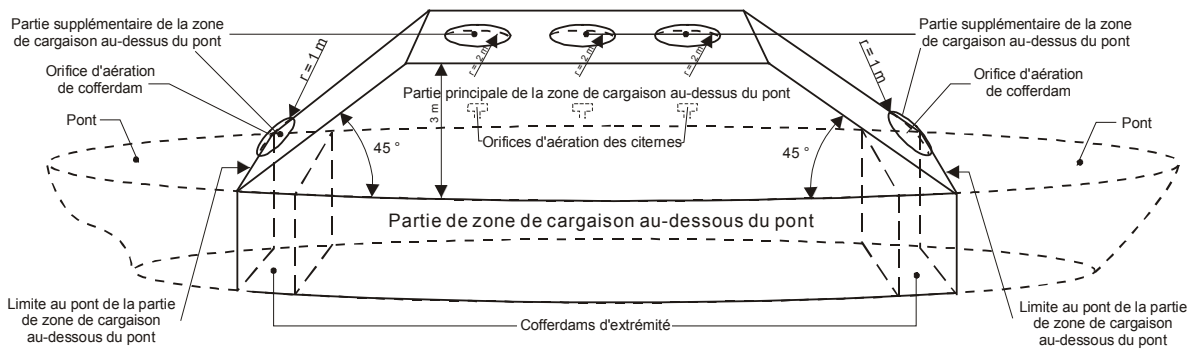

Zone de cargaison au-dessus du pont pour bateaux-citernes différents

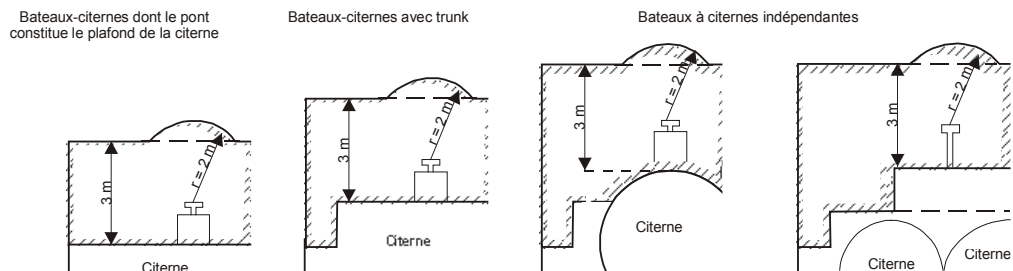

onderdeks gelegen ladingzone:

de ruimte, gelegen tussen twee verticale vlakken loodrecht op het langsscheepse vlak van het schip, die de ladingtanks, de ladingtankruimte, de kofferdammen, de zijtanks en de dubbele bodems omvat, waarbij deze vlakken in de regel samenvallen met de uiterste kofferdamschotten of met de schotten die de ladingtankruimte begrenzen. De snijlijn met het dek wordt "dekgrens van de onderdeks gelegen ladingzone" genoemd.

hoofdgedeelte van de bovendeks gelegen ladingzone:(vergelijkbaar zone 1)

de ruimte, die begrensd is:

- zijdelings door de verlenging van de scheepshuid gerekend vanaf het dek naar boven,
- door vlakken aan voor en achterzijde, die onder een hoek van 45° naar de ladingzone hellen en door de "dekgrens van de onderdeks gelegen ladingzone" lopen,
- in de hoogte tot 3,00 m boven dek;

aansluitend gedeelte van de bovendeks gelegen ladingzone:(vergelijkbaar zone 1)

de ruimte, die gevormd wordt door de in het hoofdgedeelte van de bovendeks gelegen ladingzone niet inbegrepen bolsegmenten met een straal van 1,00 m rond de ventilatie-openingen van de kofferdammen en de onderdeks, in de ladingzone, gelegen dienstruimten en met een straal van 2,00 m rond de ventilatie-openingen van de ladingtanks;

Lekveiligheidsplan:

het lekveiligheidsplan bevat de aan de stabiliteitsberekening ten grondslag liggende waterdichte indeling, de maatregelen ten behoeve van het opheffen van een door het binnendringen van water veroorzaakte slagzij alsmede alle afsluitinrichtingen die tijdens de vaart gesloten moeten worden gehouden;

Lichte metalen verpakking:

een verpakking met cirkelvormige, elliptische, rechthoekige of veelhoekige doorsnede (ook kegelvormig), alsmede een verpakking met een kegelvormig bovenstuk of in de vorm van een emmer, vervaardigd van metaal met een wanddikte van minder dan 0,5 mm (bijv. blik), met platte of gewelfde bodem, en voorzien van één of meer openingen en niet vallend onder de definities gegeven voor vaten en jerrycans;

Los gestort vervoer:
zie Vervoer als los gestort goed;

M

Massa van een collo:
indien niet anders is bepaald, de bruto massa van het collo.
De massa van containers of tanks, die bij het vervoer van goederen worden gebruikt, is niet in de bruto massa begrepen;

MEGC:
zie Gascontainer met verscheidene elementen;

Metalen IBC:
een IBC bestaande uit een verpakkingslichaam van metaal, alsmede uit de bijbehorende bedrijfsinrichting en constructieve uitrusting;

Met dekzeil uitgeruste container:
een open container die ter bescherming van de lading met een dekzeil is uitgerust;

Met dekzeil uitgerust voertuig:
een open voertuig die ter bescherming van de lading met een dekzeil is uitgerust;

Moeilijk ontvlambaar:
een materiaal dat zelf of waarvan ten minste het oppervlak moeilijk ontbrandbaar is en dat het uitbreiden van een brand op adequate wijze beperkt.

Als testprocedures voor het vaststellen van het moeilijk ontvlambaar zijn worden de IMO Resolutie A.653(16) of gelijkwaardige voorschriften van één van de Rijnsoeverstaten of van België erkend.

N

Nalensysteem (efficiënt stripping):
een systeem voor het zoveel als mogelijk ledigen van de ladingtanks en het strippen van de laad- en losleidingen tot op de niet lensbare resthoeveelheid;

N.e.g.-positie (niet elders genoemde positie):
een verzamelaanduiding, waaronder stoffen, mengsels, oplossingen of voorwerpen kunnen worden ingedeeld, die
a) in 3.2, Tabel A niet met name zijn genoemd, en
b) chemische, fysische en/of gevaarseigenschappen bezitten, die overeenkomen met de Klasse, de classificatiecode, de verpakkingsgroep en de benaming van de n.e.g.-positie;

Nominale inhoud van de houder:
het nominale volume in liters van de gevaarlijke stof in de houder. Voor flessen met samengeperste gassen moet de nominale inhoud overeenkomen met de waterinhoud van de fles;

O

Omgebouwde IBC:
een metalen IBC, een IBC van stijve kunststof of een combinatie-IBC, die:
a) als een UN-verpakkingstype wordt vervaardigd uit een niet UN-verpakkingstype; of
b) wordt omgebouwd van het ene UN constructie type naar het andere UN constructietype.

Omgebouwde IBC's zijn onderworpen aan dezelfde voorschriften van het ADR/RID als die welke van toepassing zijn een nieuwe IBC van hetzelfde type (zie ook de definitie van het constructietype in 6.5.4.1.1 van het ADR);

Onbeschermd licht:

een licht, dat gemaakt wordt door een vlam, en niet door een explosieveilig omhulsel is omsloten;

Onderdrukventiel:

een door druk automatisch werkende veerbelaste inrichting ter bescherming van de ladingtank tegen een ontoelaatbare inwendige onderdruk;

Opmerking:

In het ADR worden dergelijke inrichtingen ter bescherming van tanks vacuümklep genoemd.

Onderneming:

elke natuurlijke persoon, elke rechtspersoon met of zonder winstoogmerk, elke vereniging of groep van personen zonder rechtspersoonlijkheid en met of zonder winstoogmerk, alsmede elk onder de overheid ressorterend lichaam, ongeacht of het een eigen rechtspersoonlijkheid bezit of afhankelijk is van een autoriteit met rechtspersoonlijkheid;

Onderricht:

het aanleren van een vaardigheid en het bijbrengen hoe iets gedaan en hoe gehandeld moet worden, die binnen het bedrijf door het eigen personeel gegeven kan worden;

Ontstekingsbeschermingssoorten:

EEx (d) : explosieveilige omhulling (EN 50 018);
EEx (e) : verhoogde veiligheid (EN 50 019);
EEx (ia) en EEx (ib) : intrinsiekveilige stroomkring (EN 50 020);
EEx (m) : ingegoten omhulling (EN 50 028);
EEx (p) : overdruk omhulling (EN 50 016);
EEx (q) : zandvulling (EN 50 017);
(zie IEC-Publikatie 79 en EN 50 014 (1994))

Ontstekingstemperatuur: (zie EN 1127-1, Nr. 3.31) (...)

de onder voorgeschreven beproevingsvoorwaarden verkregen laagste temperatuur van een heet oppervlak, waarbij de ontsteking van een brandbare stof als gas/lucht- of damp/luchtmengsel aanvangt;

Ontwerpdruk:

de druk op basis waarvan de ladingtank of de restladingtank ontworpen en gebouwd is. De druk komt in het algemeen overeen met de maximaal toelaatbare werkdruk;

Openingsdruk:

de druk conform 3.2, Tabel C, waarbij het snelafblaasventiel zich opent. Bij druktanks komt de openingsdruk van het veiligheidsventiel overeen met de door de bevoegde autoriteit of een erkend classificatiebureau vastgestelde voorschriften;

Open container:

een container met open dak of een platte container;

Open voertuig:

een voertuig, waarvan de laadbak geen opbouw heeft of slechts is voorzien van schotten aan de zijkanten en de achterkant;

Opleiding:

Scholing, cursussen of leergangen, die door een door de bevoegde autoriteit erkende instelling worden gegeven;

Overdrukventiel:

een door druk automatisch werkende veerbelaste inrichting ter bescherming van de ladingtank tegen een ontoelaatbare inwendige overdruk;

Oververpakking:

een omhulling die gebruikt wordt door één enkele afzender met het doel om één of meer dan één colli te bevatten en een eenheid te vormen die tijdens het vervoer gemakkelijker kan worden behandeld en gestuwd.

Voorbeelden van oververpakkingen zijn:

- a) een laadplateau, zoals een pallet waarop meerdere colli worden geplaatst of gestapeld en die door banden van kunststof, krimp- of rekfolie of andere geschikte middelen worden vastgezet, of
- b) een beschermende buitenverpakking zoals een kist of een krat;

P

Pompkamer: (indien explosiebescherming wordt vereist, vergelijkbaar zone 1)
een dienruimte waarin de laad-, los- en de nalenspomp met hun betreffende installaties voor het transporteren van stoffen vanuit de ladingtanks zijn ondergebracht;

Portable tank:
zie Transporttank;

Q

R

Regelmatig onderhoud van een IBC:

het regelmatig uitvoeren van werkzaamheden aan metalen IBC's, IBC's van stijve kunststof of combinatie-IBC's, zoals:

- a) schoonmaken;
- b) verwijderen en opnieuw aanbrengen of vervangen van sluitingen van het verpakingslichaam (met inbegrip van de bijbehorende pakkingen) of van de bedrijfsuitrusting volgens de oorspronkelijke specificaties van de fabrikant op voorwaarde dat de IBC wordt gecontroleerd op lektheid; of
- c) reparatie van de constructie uitrusting, die niet rechtstreeks verband houdt met het omsluiten van gevaarlijke goederen of het handhaven van de losdruk, zodat aan het beoefde constructietype wordt voldaan (bijv. het richten van het bodempallet of hijsinrichtingen) op voorwaarde dat de functie van omsluiten van de IBC niet wordt aangetast;

Reservoirwagen:

een wagen voor het vervoer van vloeibare, gasvormige, poedervormige of korrelvormige goederen, die bestaat uit een opbouw met één of meer tanks, daaronder begrepen de uitrustingsdelen en een onderstel met bestaat voorzien van eigen uitrustingsdelen (loopwerk, vering, stoot- en trekwerk, remmen en opschriften);

Opmerking:

Wagens met afneembare tanks worden eveneens als reservoirwagens behandeld.

Restlading:

vloeibare lading, die na het lossen, zonder gebruik making van een nalensysteem, als rest in de ladingtank of het leidingsysteem achterblijft;

RID:

het Reglement betreffende het internationale spoorwegvervoer van gevaarlijke goederen, Bijlage I van de Bijlage B (Uniforme Regelen betreffende de overeenkomst van internationaal spoorwegvervoer - CIM) bij de COTIF (Verdrag betreffende het internationale spoorwegvervoer);

S

SADT ("self-accelerating decomposition temperature"):

de laagste temperatuur, waarbij een zichzelf-versnellende ontleding kan optreden van een stof, in de verpakking zoals gebruikt tijdens het vervoer. De voorschriften voor de bepaling van de SADT en van de effecten bij verwarming onder opsluiting, zijn opgenomen in het Handboek beproevingen en criteria, Deel II;

Scheepsbedrijfsafval (olie- en vethoudend):

afgewerkte olie, bilgewater en ander olie- en vethoudend afval zoals afgewerkt vet, gebruikte filters, gebruikte poetslappen, vaten en verpakkingsmateriaal van dit afval;

Scheepstypen:

Type G : een tankschip dat bestemd is voor het vervoer van gassen onder druk of in gekoelde toestand.

Type C : een tankschip dat bestemd is voor het vervoer van vloeistoffen. Het schip moet als dubbelwandig gladdekschip, met zijtanks, dubbele bodem en zonder trunk zijn uitgevoerd, waarbij de ladingtanks door de scheepsconstructie worden gevormd of als onafhankelijke ladingtanks in de ladingtankruimten opgesteld kunnen zijn.

Type N: Een tankschip, dat bestemd is voor het vervoer van vloeistoffen.

Type N gesloten: Een tankschip, dat bestemd is voor het vervoer van vloeistoffen in gesloten ladingtanks.

Type N open met vlamkerende inrichtingen:

Een tankschip, dat bestemd is voor het vervoer van vloeistoffen in open ladingtanks, waarbij de openingen van de ladingtanks naar de buitenlucht zijn voorzien van vlamkerende inrichtingen die een duurbrand kunnen doorstaan.

Type N open: Een tankschip, dat bestemd is voor het vervoer van vloeistoffen in open ladingtanks.

Schets: (bijvoorbeeld)

Type G ...:

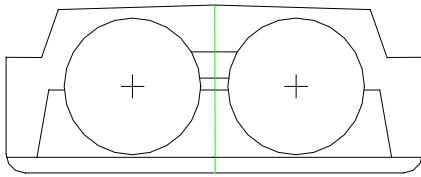

Type G, Ladingtanktoestand 1, Ladingtanktype 1
(ook bij gladdek)

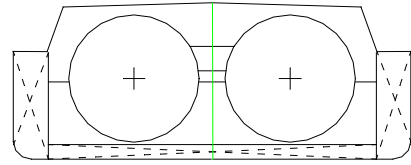

Type G, Ladingtanktoestand 1,
(ook bij gladdek)

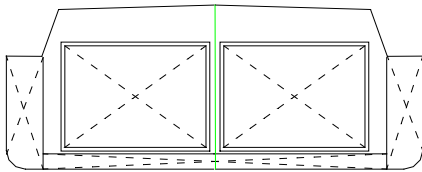

Type G, Ladingtanktoestand 2, Ladingtanktype 1
(ook bij gladdek)

Type C ...:

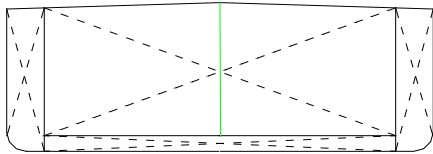

Type C, Ladingtanktoestand 2, Ladingtanktype 2
Ladingtanktype 1

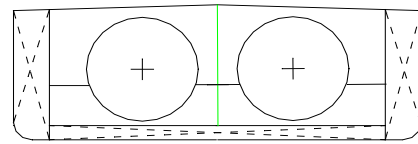

Type C, Ladingtanktoestand 1,

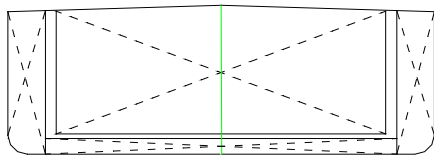

Type C, Ladingtanktoestand 2, Ladingtanktype 1

Type N ...:

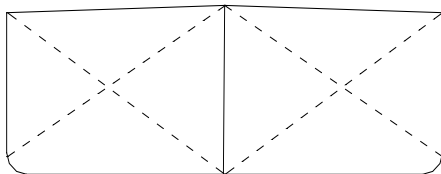

Type N, Ladingtanktoestand 2,3 of 4, Ladingtanktype 2

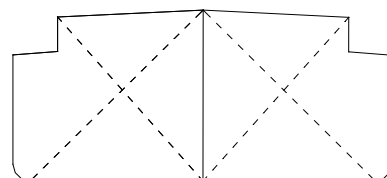

Type N, Ladingtanktoestand 2,3 of 4, Ladingtanktype 2

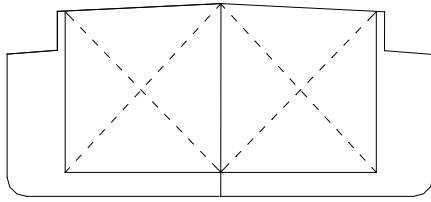

Type N, Ladingtanktoestand 2,3 of 4, Ladingtanktype 1 (ook bij gladdek)

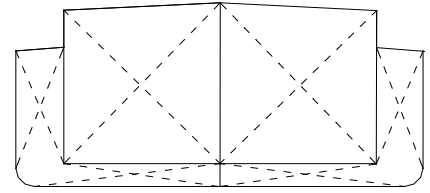

Type N, Ladingtanktoestand 2,3 of 4, Ladingtanktype 3 (ook bij gladdek)

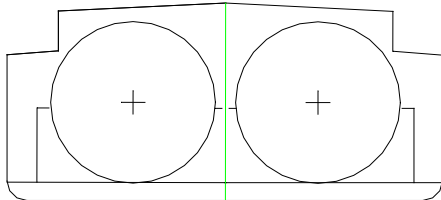

Type N, Ladingtanktoestand 2,3 of 4, Ladingtanktype 1 (ook bij gladdek)

Schip:

een binnenschip of een zeeschip;

Schipper:

een persoon als bedoeld in artikel 1.02 van het Reglement van politie voor de Rijnvaart;

Schot:

een, doorgaans verticale, metalen wand, waarvan beide zijden zich binnen het schip bevinden en die door de bodem, de scheepshuid, een dek, de luiken of een ander schot wordt begrensd;

Schot (waterdicht):

een schot geldt als waterdicht, wanneer het zodanig is geconstrueerd, dat het

- bij droge lading schepen een waterdruk van 1,00 m boven dek, echter ten minste tot de bovenzijde van de denneboom en
- bij tankschepen een waterdruk van 1,00 m boven dek kan weerstaan;

Slob:

pompbaar of niet pompbaar mengsel van ladingrestanten met bijv. waswater of roest;

Sluitting:

een voorziening die ertoe dient de opening van een houder te sluiten;

Snelafblaasventiel:

een overdrukventiel, dat voldoet aan een genormeerde stroomsnelheid die boven de vlamuitbreidingsnelheid van het brandbare mengsel ligt en op die wijze een vlamdoorslag verhindert. Een dergelijke inrichting moet conform de Europese norm EN 12 874 (1999) zijn beproefd;

SOLAS:

Internationale overeenkomst van 1974 ter bescherming van het menselijke leven op zee, in de op een gegeven ogenblik van kracht zijnde uitgave;

Spoel (Klasse 1):

een inrichting van kunststof, hout, karton, metaal of van een ander geschikt materiaal die bestaat uit een centrale spindel en eventuele zijwanden aan elk uiteinde van de spindel. De voorwerpen en de stoffen moeten kunnen worden opgerold op de spindel en in voorkomend geval vastgehouden worden door de zijwanden;

Spuitbus (aërosol):

een niet hervulbare houder van metaal, glas of kunststof, die aan de voorschriften van 6.2.2 van het ADR of het RID voldoet, die een samengeperst, vloeibaar gemaakt of opgelost gas, al dan niet met een vloeibare, pasteuze of poedervormige stof bevat en voorzien is van een aftapinrichting die het mogelijk maakt, dat de inhoud wordt uitgestoten in de vorm van een suspensie van vaste of vloeibare deeltjes in een gas, in de vorm van schuim, pasta of poeder of in vloeibare of gasvormige toestand;

Spuitwaterdichte elektrische inrichting:

een elektrische inrichting, die zodanig is geconstrueerd, dat een door een straalpijp vanuit een willekeurige richting gespoten waterstraal, geen schade veroorzaakt.
De beproevingsvoorwaarden zijn in de I E C-publicatie 529, minimum beschermingsgraad IP 55, vastgelegd;

Stijve binnenhouder (voor combinatie-IBC's):

een houder die zijn normale vorm in lege toestand behoudt zonder dat de sluitingen zich op de juiste plaats bevinden en zonder steun van de uitwendige omhulling. Binnenhouders die niet "stijf" zijn, worden als "flexibel" beschouwd;

Stofdichte verpakking:

een verpakking die geen droge inhoud doorlaat met inbegrip van poedervormige vaste stoffen die tijdens het vervoer zijn ontstaan;

Stofnummer:

vier-cijferig nummer, bedoeld als identificatienummer van stoffen (beginnend met 9000), die nog niet onder een UN-nummer zijn ingedeeld;

T**Tank:**

een reservoir met inbegrip van de bedrijfsuitrusting en de constructieve uitrusting. Indien deze term zonder nadere aanduiding wordt gebruikt omvat deze tankcontainers, transporttanks, afneembare tanks en vaste tanks, zoals gedefinieerd in dit deel, alsmede tanks als elementen van batterijwagens of van MEGC's;

Opmerking:

Voor transporttanks, zie 6.7.4.1 van het ADR

Tankcontainer:

een hulpmiddel bij het vervoer dat voldoet aan de definitie van container en dat bestaat uit een reservoir en uitrustingsdelen, daaronder begrepen de uitrustingsdelen die verplaatsing van de tankcontainer mogelijk maken zonder een aanmerkelijke wijziging te brengen in de ligging van de tankcontainer in de evenwichtstoestand en dat gebruikt wordt voor het vervoer van gasvormige, vloeibare, poedervormige of korrelvormige stoffen, met een inhoud groter dan 0,45 m³ (450 liter);

Opmerking:

IBC's, die voldoen aan de voorschriften van 6.5 van het ADR, worden niet beschouwd als tankcontainers

Tankschip:

een schip dat gebouwd is voor het vervoer van stoffen in ladingtanks;

Tankwagen:

een voertuig, gebouwd om vloeistoffen, gassen, poedervormige of korrelvormige stoffen te vervoeren en uitgerust met één of meer vaste tanks. Behalve het voertuig zelf of in plaats daarvan het onderstel, bestaat een tankwagen uit één of meer reservoirs, de uitrustingsdelen en de delen ter bevestiging van de reservoirs aan het voertuig of het onderstel;

Technische instructies van de ICAO:

de "Technical Instructions for the Safe Transport of Dangerous Goods by Air", ter aanvulling van Aanhangsel 18 bij het Verdrag van Chicago voor het internationale burgerluchtvaartverkeer (Chicago, 1944), uitgegeven door de Internationale Organisatie voor de Burgerluchtvaart (ICAO), Montreal;

Temperatuurklasse:

indeling van de brandbare gassen en de dampen van brandbare vloeistoffen naar hun ontstekingstemperatuur evenals de voor het gebruik in explosiegevaarlijke gebieden toegelaten werktuigen volgens de oppervlakte temperatuur (zie I E C-publicatie 79 en EN 50 014 (1994)) ;

Transporteenheid:

een motorvoertuig, waaraan geen aanhangwagen of oplegger is gekoppeld, en elk geheel, bestaande uit een motorvoertuig en de aanhangwagen of de oplegger, die daaraan is gekoppeld;

Transporteenheid (waterwegen):

transporteenheid betekent bij het vervoer over waterwegen een schip, een laadruim of een bepaald deel van het dek van een schip;

Transporttank :

een multimodale tank met een inhoud van meer dan 450 liter die overeenkomt met de definitie in 6.7 van het ADR of in de IMDG Code en die in 3.2, Tabel A, Kolom (10), met een transporttankinstructie (T-code) is aangeduid;

Tray (Klasse 1):

een schaal van metaal, kunststof, karton of ander geschikt materiaal, geplaatst in de binnen-, tussen- of buitenverpakkingen en die een compacte stuwage in deze verpakkingen mogelijk maakt. Het oppervlak van de trays mag zodanig zijn gevormd, dat de verpakkingen of de voorwerpen daarin ingezet, veilig vastgehouden en onderling gescheiden kunnen worden;

U**UN-nummer:**

vier-cijferig nummer, bedoeld als identificatienummer van stoffen of voorwerpen overeenkomstig de VN-modelbepalingen;

V**Vacuümklep:**

zie Onderdrukventiel;

Vaste stof :

- een stof met een smeltpunt of een beginsmeltpunt hoger dan 20 °C bij een druk van 101,3 kPa of
- een stof, die volgens de beproevingsmethode ASTM D 4359-90 niet vloeibaar is en die volgens de criteria van de in 2.3.4 beschreven beproevingsmethode voor de bepaling van het vloeigedrag (penetrometermethode) dikvloeibaar is;

Vat:

een cilindrische verpakking van metaal, karton, kunststof, gelamineerd hout of van een ander geschikt materiaal, met platte of gewelfde bodem. Onder deze definitie vallen ook verpakkingen met een andere vorm, bijv. ronde verpakkingen met een kegelvormig bovenstuk of verpakkingen in de vorm van een emmer. Houten tonnen en jerrycans vallen niet onder deze definitie;

Veiligheidsadviseur:

een persoon, die in een onderneming, die als taak het vervoer van gevaarlijke goederen over de waterwegen of het met dit vervoer samenhangende verpakken, verladen, vullen of ontladen omvat, de taak heeft om risicos bij het vervoer van gevaarlijke goederen te voorkomen;

Veiligheidsklep:

een door druk automatisch werkende veerbelaste inrichting ter bescherming van de ladingtank tegen een ontoelaatbare inwendige over- of onderdruk (zie ook snelafblaasventiel, over- en onderdrukventiel);

Verpakker:

de onderneming die de gevaarlijke goederen in verpakkingen, met inbegrip van grote verpakkingen en IBC's, doet en zo nodig de colli voor het vervoer voorbereidt;

Verpakking:

een houder en alle andere elementen of materialen die noodzakelijk zijn om het mogelijk te maken dat de houder zijn functie van omsluiten / vasthouden vervult.

(Zie ook Bergingsverpakking, Binnenverpakking, Buitenverpakking, Combinatieverpakking (glas, porselein of aardewerk), Combinatieverpakking (kunststof), Gereconditioneerde verpakking, Grote verpakking, IBC, Hergebruikte verpakking, Lichte metalen verpakking, Omgebouwde verpakking, Samengestelde verpakking, Stofdichte verpakking en Tussenverpakking);

Opmerking:

Voor radioactieve stoffen, zie 2.2.7.2.

Verpakkingsgroep:

een groep, waarin bepaalde stoffen op grond van hun gevaarlijkheid tijdens het vervoer zijn ingedeeld voor verpakkingsdoeleinden. De verpakkingsgroepen hebben de volgende betekenis, die in Deel 2 nader wordt verklaard:

verpakkingsgroep I: zeer gevaarlijke stoffen

verpakkingsgroep II: gevaarlijke stoffen

verpakkingsgroep III: minder gevaarlijke stoffen;

Opmerking:

Bepaalde voorwerpen, die gevaarlijke stoffen bevatten, zijn ook in een verpakkingsgroep ingedeeld.

Vervoer:

de verplaatsing van gevaarlijke goederen, met inbegrip van voor het vervoer noodzakelijk oponthoud en met inbegrip van voor het verkeer noodzakelijk verblijf van gevaarlijke goederen in de voertuigen, tanks en in de containers vóór, tijdens en na de verplaatsing.

Onder deze definitie valt ook de tijdelijke tussenopslag van gevaarlijke goederen voor de verandering van wijze van vervoer of vervoermiddel (overslag). Dit is van toepassing onder voorwaarde dat de vervoerdocumenten, waaruit de plaats van verzending en bestemming blijken, op verzoek kunnen worden getoond en dat de verpakking en de tanks gedurende de tussenopslag niet worden geopend, behalve voor controles door de bevoegde autoriteit;

Opmerking:

Voor radioactieve stoffen zie 2.2.7.2.

Vervoer als los gestort goed:

vervoer van een onverpakte, vaste goederen, welke los gestort kunnen worden;

Opmerking:

Vervoer als los gestort goed volgens het ADR geldt voor het ADN als vervoer van colli.

Vervoerder:

de onderneming, die het vervoer met of zonder vervoersovereenkomst uitvoert;

Verzamelaanduiding:

een gedefinieerde groep van stoffen of voorwerpen (zie 2.1.1.2, letters "B", "C" en "D");

Vlamkerende inrichting:

een inrichting, die aan de opening van een deel van een installatie of in de verbindende pijpleiding van een aantal installaties is ingebouwd en die als doel heeft de doorstroming mogelijk te maken, maar een doorslag van vlammen te verhinderen. Een dergelijke inrichting moet conform de Europese norm EN 12 874 (1999) zijn beproefd;

Vlamkerend rooster:

het deel van een vlamkerende inrichting dat als hoofddoel heeft een doorslag van vlammen te verhinderen;

Vlampunt:

de laagste temperatuur van een vloeistof, waarbij de damp daarvan met lucht een ontvlambaar mengsel vormt;

Vloeistof:

een stof die bij 50 °C een dampdruk heeft van ten hoogste 300 kPa (3 bar), en bij 20 °C en een druk van 101,3 kPa niet volledig gasvormig is, en die

- bij een druk van 101,3 kPa een smeltpunt of beginsmeltpunt heeft van 20 °C of lager, of
- die volgens de beproevingsmethode ASTM D 4359-90 vloeibaar is, of
- volgens de criteria van de in 2.3.4 beschreven beproevingsmethode voor de bepaling van het vloeigedrag (penetrometermethode) niet dikvloeibaar is.

Opmerking:

Als vervoer in vloeibare toestand, in de zin van de tankvoorschriften, wordt beschouwd:

- vervoer van vloeistoffen volgens bovenstaande definitie, of
- vervoer van vaste stoffen die in gesmolten toestand ten vervoer worden aangeboden.

Vluchtapparaat (geschikt):

een gemakkelijk aan te brengen adembeschermingsapparaat, dat mond, neus en ogen van de drager bedekt en bestemd is om uit de gevarezone te vluchten;

VN-modelbepalingen:

de "Model Regulations", opgenomen als bijlage bij de elfde herziene editie van de "Recommendations on the Transport of Dangerous Goods", gepubliceerd door de Verenigde Naties (ST/SG/AC.10/1/Rev.11);

VN-nummer:

zie UN-nummer;

Voertuig:

zie Batterijwagen, Gesloten voertuig, Met dekzeil uitgerust voertuig, Open voertuig en Tankwagen;

Voorziening voor de behandeling (voor flexibele IBC's):

draagbanden, lussen, ogen of raamwerken die aan het verpakkingslichaam van de IBC zijn bevestigd, of die zijn gevormd uit een verlenging van het materiaal waarvan het verpakkingslichaam is vervaardigd;

Vuldruk:

de hoogste effectieve druk die tijdens het vullen onder druk in de tank ontwikkeld wordt.

Vuller:

de onderneming,

- die gevaarlijke goederen laadt in een tank (tankwagen, afneembare tank of tankcontainer) in een batterijwagen of in een gascontainer met verscheidene elementen (MEGC);
- die gevaarlijke goederen laadt in een ladingtank of
- die gevaarlijke goederen los gestort laadt in een schip, een voertuig, een grote container of een kleine container;

Vullingsgraad:

de verhouding van de massa van het gas tot de massa van het water bij 15 °C, die een voor het gebruik gereed zijnd drukvat volledig vult (inhoud);

Vullingsgraad:

indien voor ladingtanks een vullingsgraad wordt aangegeven, geldt deze, voor zover geen andere temperatuur is genoemd, voor een percentage van de inhoud bij een temperatuur van de stof bij het laden van 15 °C;

W

Wagen:

een spoorwegvoertuig zonder eigen voortbewegingsinrichting, dat op eigen wielen langs spoorstaven kan rijden en bestemd is voor het vervoer van goederen;

Wagen met dekzeil:

een open wagen die ter bescherming van de lading voorzien is van dekzeil;

Werkdruk (maximaal toelaatbare):

de maximale, onder bedrijfsomstandigheden, optredende druk in een ladingtank, met inbegrip van de restladingtank. De druk is dezelfde als de openingsdruk van het snelafblaasventiel;

Wissellaadbak:

zie Container;

Wissellaadtank:

een wissellaadtank wordt beschouwd als een tankcontainer;

Woning:

de voor de normaal aan boord verblijvende personen bestemde ruimten, met inbegrip van keukens, proviandkamers, toiletten, wasruimten, gangen, portalen enz., met uitzondering van het stuurhuis;

X

Y

Z

Zak:

een flexibele verpakking van papier, kunststof folie, textiel, geweven materiaal of van een ander geschikt materiaal;

Zending:

een collo of colli of lading gevaarlijke stoffen, dat/die door een afzender ten vervoer wordt aangeboden.

Zone indeling: (zie Richtlijn 1999/92/EG)

zone 0 Gebieden, waarin een explosieve atmosfeer als mengsel van lucht en brandbare gassen, dampen of nevel voortdurend, langdurig of vaak aanwezig is;

zone 1 Gebieden, waarin zich onder normale bedrijfsomstandigheden regelmatig een explosieve atmosfeer als mengsel van lucht en brandbare gassen, dampen of nevel kan vormen;

zone 2 Gebieden, waarin onder normale bedrijfsomstandigheden een explosieve atmosfeer als mengsel van lucht en brandbare gassen, dampen of nevel niet of slechts kortstondig optreedt;

Zuurstofmeter:

een apparaat, waarmee iedere van belang zijnde vermindering van het zuurstofgehalte van de lucht kan worden gemeten. Zuurstofmeters kunnen zowel als individuele meter als ook als combinatiemeter voor het meten van brandbare gassen en zuurstof zijn uitgevoerd.

Het apparaat moet zo zijn uitgevoerd dat ook metingen mogelijk zijn zonder de ruimte, waarin moet worden gemeten, te betreden.

1.2.2 Meeteenheden

1.2.2.1 In het ADNR zijn de volgende meeteenheden ¹⁾ van toepassing:

Grootheid	SI-eenheid ²⁾	alternatief toegelaten eenheid	betrekking tussen de eenheden
Lengte	m (meter)	-	-
Oppervlak	m ² (vierkante meter)	-	-
Inhoud, volume	m ³ (kubieke meter)	l (liter) ³⁾	1 l = 10 ⁻³ m ³
Tijd	s (seconde)	min (minuut) h (uur) d (dag)	1 min = 60 s 1 h = 3600 s 1 d = 86400 s
Massa	kg (kilogram)	g (gram) t (ton)	1 g = 10 ⁻³ kg 1 t = 10 ³ kg
Volumieke massa (dichtheid)	kg/m ³	kg/l	1 kg/l = 10 ³ kg/m ³
Temperatuur	K (kelvin)	°C (graad Celsius)	0 °C = 273,15 K
Temperatuursverschil	K (kelvin)	°C (graad Celsius)	1 °C = 1 K
Kracht	N (newton)	-	1 N = 1 kg.m/s ²
Druk, spanning	Pa (pascal)	bar (bar)	1 Pa = 1 N/m ² 1 bar = 10 ⁵ Pa
Mechanische spanning	N/m ²	N/mm ²	1 N/mm ² = 1 MPa
Arbeid	J (joule)	kWh (kilowatt uur)	1 kWh = 3,6 MJ
Energie	J (joule)	-	1 J = 1 N.m = 1 W.s
Hoeveelheid warmte	J (joule)	eV (elektronvolt)	1 eV = 0,1602 .10 ⁻¹⁸ J
Vermogen	W (watt)	-	1 W = 1 J/s = 1 N.m/s
Kinematische viscositeit	m ² /s	mm ² /s	1 mm ² /s = 10 ⁻⁶ m ² /s
Dynamische viscositeit	Pa.s	mPa.s	1 mPa.s = 10 ⁻³ Pa.s
Activiteit	Bq (becquerel)	-	-
Dosisequivalent	Sv (sievert)	-	-

¹⁾ Voor de omrekening van de tot nog toe gebruikte eenheden in SI-eenheden zijn de volgende afgeronde waarden van toepassing:

Kracht

$$1 \text{ kg} = 9,807 \text{ N}$$

$$1 \text{ N} = 0,102 \text{ kg}$$

Mechanische spanning

$$1 \text{ kg/mm}^2 = 9,807 \text{ N/mm}^2$$

$$1 \text{ N/mm}^2 = 0,102 \text{ kg/mm}^2$$

Druk

$$1 \text{ Pa} = 1 \text{ N/m}^2 = 10^{-5} \text{ bar} = 1,02 \cdot 10^{-5} \text{ kg/cm}^2 = 0,75 \cdot 10^{-2} \text{ mm Hg}$$

$$1 \text{ bar} = 10^5 \text{ Pa} = 1,02 \text{ kg/cm}^2 = 750 \text{ mm Hg}$$

$$1 \text{ kg/cm}^2 = 9,807 \cdot 10^4 \text{ Pa} = 0,9807 \text{ bar} = 736 \text{ mm Hg}$$

$$1 \text{ mm Hg} = 1,33 \cdot 10^2 \text{ Pa} = 1,33 \cdot 10^{-3} \text{ bar} = 1,36 \cdot 10^{-3} \text{ kg/cm}^2$$

Arbeid, energie, hoeveelheid warmte

$$1 \text{ J} = 1 \text{ Nm} = 0,278 \cdot 10^{-6} \text{ kWh} = 0,102 \text{ kg.m} = 0,239 \cdot 10^{-3} \text{ kcal}$$

$$1 \text{ kWh} = 3,6 \cdot 10^6 \text{ J} = 367 \cdot 10^3 \text{ kgm} = 860 \text{ kcal}$$

$$1 \text{ kg.m} = 9,807 \text{ J} = 2,72 \cdot 10^{-6} \text{ kWh} = 2,34 \cdot 10^{-3} \text{ kcal}$$

$$1 \text{ kcal} = 4,19 \cdot 10^3 \text{ J} = 1,16 \cdot 10^{-3} \text{ kWh} = 427 \text{ kg.m}$$

Vermogen

$$1 \text{ W} = 0,102 \text{ kg.m/s} = 0,86 \text{ kcal/h}$$

$$1 \text{ kg.m/s} = 9,807 \text{ W} = 8,43 \text{ kcal/h}$$

$$1 \text{ kcal/h} = 1,16 \text{ W} = 0,119 \text{ kg.m/s}$$

Kinematische viscositeit

$$1 \text{ m}^2/\text{s} = 10^4 \text{ St (stokes)}$$

$$1 \text{ St} = 10^{-4} \text{ m}^2/\text{s}$$

Dynamische viscositeit

$$1 \text{ Pa.s} = 1 \text{ Ns/m}^2 = 10 \text{ P (poise)} = 0,102 \text{ kg.s/m}^2$$

$$1 \text{ P} = 0,1 \text{ Pa.s} = 0,1 \text{ N.s/m}^2 = 1,02 \cdot 10^{-2} \text{ kg.s/m}^2$$

$$1 \text{ kg.s/m}^2 = 9,807 \text{ Pa.s} = 9,807 \text{ N.s/m}^2 = 98,07 \text{ P}$$

²⁾ Het Internationale Stelsel van Eenheden (SI) komt voort uit de beslissingen van de Conférence Générale des Poids et Mesures (algemene vergadering voor gewichten en maten) (adres: Pavillon de Breteuil, Parc de St. Cloud, F-92 310 Sèvres).

³⁾ Het symbool 'l' voor liter is ook toegestaan in plaats van het symbool 'l', indien gebruik gemaakt wordt van de schrijfmachine.

De decimale veelvouden van een eenheid kunnen worden gevormd met behulp van de volgende voorvoegsels of symbolen, die voor de naam of voor het symbool van de eenheid worden geplaatst:

factor		voorvoegsel	symbool	
1000 000 000 000 000 000	= 10^{18}	triljoen	exa	E
1 000 000 000 000 000	= 10^{15}	biljard	peta	P
1 000 000 000 000	= 10^{12}	biljoen	tera	T
1 000 000 000	= 10^9	miljard	giga	G
1 000 000	= 10^6	miljoen	mega	M
1 000	= 10^3	duizend	kilo	k
100	= 10^2	honderd	hecto	h
10	= 10^1	tien	deca	da
0,1	= 10^{-1}	tiende	deci	d
0,01	= 10^{-2}	honderdste	centi	c
0,001	= 10^{-3}	duizendste	milli	m
0,000 001	= 10^{-6}	miljoenste	micro	μ
0,000 000 001	= 10^{-9}	miljardste	nano	n
0,000 000 000 001	= 10^{-12}	biljoenste	pico	p
0,000 000 000 000 001	= 10^{-15}	biljardste	femto	f
0,000 000 000 000 000 001	= 10^{-18}	triljoenste	atto	a

1.2.2.2

Tenzij uitdrukkelijk anders is aangegeven, betekent het teken “%” in het ADNR:

- voor mengsels van vaste stoffen of vloeistoffen, alsmede voor oplossingen of met een vloeistof bevochtigde vaste stoffen: het massapercentage ten opzichte van de totale massa van het mengsel, de oplossing of de bevochtigde stof;
- voor mengsels van samengeperste gassen, indien zij onder druk worden gevuld, het volumepercentage ten opzichte van het totale volume van het gasmengsel, of, indien zij op massa worden gevuld, het massapercentage ten opzichte van de totale massa van het mengsel;
- voor vloeibaar gemaakte gasmengsels alsmede opgeloste gassen het massapercentage ten opzichte van de totale massa van het mengsel.

1.2.2.3

Drukken van elke aard in verband met houders (bijvoorbeeld beproevingsdruk, inwendige druk, openingsdruk van veiligheidskleppen) worden steeds aangegeven als manometrische druk (overdruk ten opzichte van de atmosferische druk); de dampdruk daarentegen wordt steeds aangegeven als absolute druk.

1.2.2.4

Indien het ADNR voor houders een vullingsgraad voorschrijft, dan heeft deze steeds betrekking op een temperatuur van de stoffen van 15°C , voor zover niet een andere temperatuur is aangegeven.

1.3 Onderricht van personen die betrokken zijn bij het vervoer van gevaarlijke goederen

1.3.1 Toepassingsgebied

De personen die werkzaam zijn bij de betrokkenen overeenkomstig 1.4 en wier taken betrekking hebben op het vervoer van gevaarlijke goederen, moeten worden opgeleid, al naar gelang de eisen die het vervoer van gevaarlijke goederen aan hun verantwoordelijkheden en taken stelt.

Opmerking 1:

Wat betreft de opleiding van de veiligheidsadviseur, zie 1.8.3.

Opmerking 2:

Wat betreft de opleiding van de deskundige, zie 8.2.

1.3.2 Aard van het onderricht

Het onderricht moet, al naar gelang de verantwoordelijkheden en taken van de betreffende persoon, in de volgende vorm geschieden:

1.3.2.1 Algemene bewustmaking

Het personeel moet bekend zijn met de algemene bepalingen van de voorschriften voor het vervoer van gevaarlijke goederen.

1.3.2.2 Functie-specifiek onderricht

1.3.2.2.1 Het personeel moet een gedetailleerd onderricht in de bepalingen van de regelgeving inzake het vervoer van gevaarlijke goederen krijgen die direct aansluit op hun taken en verantwoordelijkheden.

Indien het vervoer van gevaarlijke goederen een multimodaal vervoersproces inhoudt, moet het personeel zijn geïnformeerd over de voorschriften die van toepassing zijn op de andere vervoerswijzen.

1.3.2.2.2 De bemanning moet met de bediening van de brandblusinstallaties en het gebruik van de brandblusapparaten bekend gemaakt worden.

1.3.2.2.3 De bemanning moet met het gebruik van de speciale uitrusting als bedoeld in 8.1.5 bekend gemaakt worden.

1.3.2.2.4 Personen, die van de buitenlucht onafhankelijke adembeschermingsapparaten gebruiken, moeten de extra belastingen lichamelijk kunnen volbrengen.

Zij moeten:

- voor apparaten, die door middel van meegevoerde perslucht van lucht worden voorzien, in het gebruik en het onderhoud van deze apparaten zijn opgeleid; of
- voor apparaten, die door middel van een slang van lucht worden voorzien, in het gebruik en het onderhoud van deze apparaten zijn onderricht. Het onderricht moet tevens praktijk oefeningen omvatten.

1.3.2.3.5 De schipper moet de aan boord aanwezige personen van de van toepassing zijnde schriftelijke instructies op de hoogte stellen, zodat zij in staat zijn ze te gebruiken.

1.3.2.3 Veiligheidsonderricht

In verband met de mogelijke gevaren van verwonding of blootstelling als gevolg van incidenten bij het vervoer van gevaarlijke goederen, met inbegrip van laden en lossen, moet het personeel worden onderricht inzake de risico's en gevaren die samenhangen met de gevaarlijke goederen.

Het onderricht moet tot doel hebben het personeel bewust te maken van de veilige behandelings- en noodprocedures.

1.3.2.4 *Onderricht voor Klasse 7*

Ten behoeve van Klasse 7 moet het personeel geëigend onderricht krijgen betreffende de stralingsgevaaren en de te nemen voorzorgsmaatregelen om hun blootstelling te beperken en die van andere personen, die door hun handelingen zouden kunnen worden getroffen.

1.3.3 *Documentatie*

De gegevens omtrent alle genoten onderricht moeten zowel door de werkgever als door de werknemer bewaard worden en bij aanvang van een nieuwe betrekking gecontroleerd worden. Het onderricht moet periodiek worden aangevuld met bijscholingscursussen om rekening te houden met wijzigingen in de regelgeving.

1.3.4-

1.3.9 gereserveerd

1.4 Veiligheidsplichten van de betrokkenen

1.4.1 Algemene zorg voor de veiligheid

1.4.1.1 De bij het vervoer van gevaarlijke goederen betrokkenen moeten overeenkomstig de aard en de omvang van de te voorziene gevaren maatregelen treffen, om schadegevallen te verhinderen en indien schade optreedt, de omvang daarvan zo beperkt mogelijk te houden. Zij moeten in elk geval de voor hen geldende bepalingen van het ADNR in acht nemen.

1.4.1.2 De betrokkenen moeten een mogelijk direct gevaar voor de openbare veiligheid onmiddellijk melden aan de instanties voor de hulpverlening en de veiligheid en zij moeten deze instanties voorzien van de voor hun optreden noodzakelijke informatie.

1.4.1.3 In het ADNR kunnen bepaalde plichten van de betrokkene nader worden vastgelegd.

Onder voorwaarde dat de in 1.4.2 en 1.4.3 genoemde plichten in acht worden genomen, kan de Rijnsoeverstaat of België in haar nationale wetgeving de plichten die rusten op een van de genoemde betrokkenen overdragen op één of meer andere betrokkenen, indien zij van opvatting is, dat dit niet leidt tot een verlaging van het veiligheidsniveau.

Deze afwijkingen moeten door de Rijnsoeverstaat of België worden meegedeeld aan het secretariaat van de Centrale Commissie voor de Rijnscheepvaart, dat deze ter kennis brengt aan de overige staten.

De bepalingen van 1.2.1, 1.4.2 en 1.4.3 inzake de definities van de betrokkenen en de voor hun geldende plichten zijn niet van invloed op de voorschriften van het nationale recht inzake de juridische gevolgen (strafstelling, aansprakelijkheid, enz.), die samenhangen met het feit of de bedoelde betrokkene bijvoorbeeld een rechtspersoon, een natuurlijk persoon, een voor eigen rekening werkzaam persoon, een werkgever of een werknemer is.

1.4.2 Plichten van de belangrijkste betrokkenen

1.4.2.1 Afzender

1.4.2.1.1 De afzender van gevaarlijke goederen is verplicht een zending ten vervoer aan te bieden, die voldoet aan de voorschriften van het ADNR. In het kader van 1.4.1 moet hij in het bijzonder:

- a) zich ervan vergewissen dat de gevaarlijke goederen overeenkomstig het ADNR zijn ingedeeld en ten vervoer zijn toegelaten;
- b) aan de vervoerder de vereiste gegevens en informatie en eventueel de vereiste vervoerdocumenten en begeleidende documenten (vergunningen, toelatingen, mededelingen, certificaten, schriftelijke instructies, enz.) leveren, in het bijzonder met inachtneming van de voorschriften van 5.4 en van de Tabellen van Deel 3;
- c) uitsluitend verpakkingen, grote verpakkingen, IBC's en tanks (tankwagens, reservoirwagens, batterijwagens, afneembare tanks, MEGC's, transporttanks of tankcontainers) gebruiken, die voor het vervoer van de betreffende goederen zijn toegelaten en geschikt zijn, alsmede van de in één van de internationale regelingen voorgeschreven kenmerking zijn voorzien of uitsluitend schepen of tankschepen gebruiken, die voor het vervoer van de betreffende goederen zijn toegelaten en geschikt zijn;
- d) de voorschriften voor de wijze van verzending en de beperkingen van de verzending in acht nemen;
- e) ervoor zorgen dat ook ongereinigde en niet ontgaste lege tanks (tankwagens, batterijwagens, afneembare tanks, MEGC's, transporttanks of tankcontainers) of ongereinigde lege voertuigen, grote en kleine containers voor los gestort goed op de juiste wijze van kenmerking en etiketten worden voorzien en dat ongereinigde lege tanks op dezelfde wijze gesloten zijn en dezelfde waarborgen van dichtheid bieden als in gevulde toestand.

1.4.2.1.2 Indien de afzender gebruik maakt van diensten van andere betrokkenen (verpakker, belader, vuller, enz.), dan moet hij geschikte maatregelen treffen om te waarborgen dat de zending aan de voorschriften van het ADNR voldoet. Hij kan echter in de gevallen van 1.4.2.1.1 a), b), c) en e), vertrouwen op de informatie en gegevens die hem door andere betrokkenen ter beschikking zijn gesteld.

1.4.2.1.3 Indien de afzender in opdracht van een derde handelt, dan moet deze derde de afzender schriftelijk wijzen op het gevaarlijke goed en hem alle informatie en documenten, die ter vervulling van zijn plichten noodzakelijk zijn, ter beschikking te stellen.

1.4.2.2 Vervoerder

1.4.2.2.1 De vervoerder moet in het kader van 1.4.1, in voorkomend geval in het bijzonder

- a) controleren of de te vervoeren gevaarlijke goederen conform het ADNR ten vervoer zijn toegelaten;
- b) zich ervan vergewissen dat de voorgeschreven documenten aan boord worden meegenomen;
- c) door middel van een visuele controle vaststellen dat de lading geen duidelijke gebreken, geen lekkage of scheuren vertoont, dat geen uitrustingsdelen ontbreken, enz.;
- d) gereserveerd;
- e) gereserveerd;
- f) gereserveerd;
- g) zich ervan vergewissen dat de voor het schip voorgeschreven kenmerkingen zijn aangebracht;
- h) zich ervan vergewissen dat de in de schriftelijke instructies voorgeschreven uitrusting aan boord wordt meegenomen;
- i) zich ervan vergewissen dat de tijdens het laden, vervoeren, lossen en overige behandeling van gevaarlijke goederen in laadruimen of ladingtanks de bijzondere voorschriften in acht worden genomen.

1.4.2.2.2 De vervoerder kan echter in de gevallen bedoeld in 1.4.2.2.1 a) en b) vertrouwen op de informatie en gegevens die hem door andere betrokkenen ter beschikking zijn gesteld.

1.4.2.2.3 Indien de vervoerder overeenkomstig 1.4.2.2.1 een overtreding van de voorschriften van het ADNR vaststelt, dan mag hij deze zending niet verder vervoeren totdat aan de voorschriften is voldaan.

1.4.2.2.4 gereserveerd

1.4.2.3 Geadresseerde

1.4.2.3.1 De geadresseerde is verplicht, de aanneming van de gevaarlijke goederen niet zonder dwingende redenen te vertragen en voor, tijdens en na het lossen te controleren of de voorschriften van het ADNR die hem betreffen zijn nageleefd.

In het kader van 1.4.1 moet hij in het bijzonder:

- a) in de volgens het ADNR bedoelde gevallen de voorgeschreven handelingen tijdens het lossen van schepen uittevoeren;
- b) in de volgens het ADNR bedoelde gevallen de voorgeschreven reiniging en decontaminatie van schepen uitvoeren;
- c) er voor zorgen, dat bij volledig geloste, schoongemaakte en gedecontamineerde containers, voertuigen en wagens geen gevaarsaanduiding overeenkomstig 5.3 zichtbaar zijn;
- d) waarborgen dat zowel in de omgeving van het voor- als het achterschip geschikte middelen aanwezig zijn om het schip, ook in noodgevallen, te verlaten;
- e) in de conform het ADNR bedoelde gevallen waarborgen, dat in de gasterugvoer- of gaspendelleiding een vlamkerende inrichting aanwezig is, die het schip tegen detonatie en vlamdoorslag vanuit de wal beschermd.
- f) waarborgen, dat de door hem ter beschikking gestelde pakkingen tussen de verbindingsflenzen in de land-schip verbinding van de laad- en losleidingen uit materiaal bestaat, dat noch door de lading wordt aangetast of een ontleding van de lading tot gevolg kan hebben noch met hem schadelijke of gevaarlijke verbindingen kan aangaan;
- g) waarborgen, dat tijdens de totale duur van de overslag een voortdurend en doelmatig toezicht is verzekerd.

1.4.2.3.2 Indien de geadresseerde gebruik maakt van de diensten van andere betrokkenen (losser, reiniger, decontaminatiebedrijf, enz.), dan moet hij geschikte maatregelen treffen om te waarborgen dat de voorschriften van het ADNR worden nageleefd.

1.4.2.3.3 Indien deze controle een overtreding van de voorschriften van het ADNR aan het licht brengt, dan mag de geadresseerde de container, het voertuig of de wagen pas aan de vervoerder ter beschikking stellen indien aan deze voorschriften is voldaan.

1.4.3 Plichten van andere betrokkenen

In het onderstaande zijn de andere betrokkenen en hun plichten bij wijze van voorbeeld aangegeven. De plichten van de andere betrokkenen vloeien voort uit 1.4.1, voor zover deze betrokkenen weten of zouden moeten weten, dat zij hun opdrachten uitvoeren in het kader van vervoer dat is onderworpen aan het ADNR.

1.4.3.1 *Belader*

1.4.3.1.1 In het kader van 1.4.1 heeft de belader in het bijzonder de volgende plichten:
De belader

- a) mag gevaarlijke goederen slechts aan de vervoerder aanbieden, indien zij volgens het ADNR vervoerd mogen worden;
- b) moet bij het aanbieden ten vervoer van verpakte gevaarlijke goederen of van ongereinigde lege verpakkingen controleren of de verpakking is beschadigd. Hij mag een collo, waarvan de verpakking is beschadigd, in het bijzonder wanneer deze lekt, zodat de gevaarlijke stof naar buiten komt of kan komen, slechts ten vervoer aanbieden nadat het gebrek is opgeheven; hetzelfde geldt voor ongereinigde lege verpakkingen;
- c) moet bij het laden van gevaarlijke goederen in schepen, voertuigen, wagens, grote of kleine containers de bijzondere voorschriften voor het laden en de behandeling naleven;
- d) moet na het laden van gevaarlijke goederen in een container, de voorschriften voor de gevaarsaanduidingen overeenkomstig 5.3 naleven;
- e) moet bij het laden van colli de samenladingsverboden naleven, daarbij tevens rekening houdend met gevaarlijke goederen die zich reeds in het schip, het voertuig of de grote container bevinden. Voorts moet hij de voorschriften voor de scheiding van levensmiddelen, genotmiddelen of voer voor dieren naleven;
- f) moet waarborgen dat zowel in de omgeving van het voor- als het achterschip geschikte middelen aanwezig zijn om het schip, ook in noodgevallen, te verlaten;
- g) moet het in de schriftelijke instructies vereiste materiaal en de extra veiligheidsuitrusting aan de schipper meegeven.

1.4.3.1.2 De belader mag echter in de gevallen in 1.4.3.1.1 a), d) en e) vertrouwen op de informatie en gegevens die hem door andere betrokkenen ter beschikking zijn gesteld.

1.4.3.2 *Verpakker*

In het kader van 1.4.1 moet de verpakker in het bijzonder het volgende naleven:

- a) de verpakkingsvoorschriften en de voorschriften voor de gezamenlijke verpakking, alsmede
- b) indien hij de colli voorbereidt voor het vervoer, de voorschriften voor de kenmerking en etikettering van de colli.

1.4.3.3 *Vuller*

In het kader van 1.4.1 heeft de vuller in het bijzonder de volgende plichten:

Plichten met betrekking tot het vullen van tanks (tankwagens, batterijwagens, reservoirwagens, afneembare tanks, transporttanks, tankcontainers en MEGC's)

De vuller

- a) moet zich vóór het vullen van de tanks ervan vergewissen dat de tanks en de uitrustingsdelen technisch in goede staat zijn;
- b) moet zich ervan vergewissen dat bij tanks de datum van de volgende beproeving niet is overschreden;
- c) mag tanks slechts vullen met gevaarlijke goederen waarvoor deze tanks zijn toegelaten;
- d) moet bij het vullen van de tanks de voorschriften betreffende gevaarlijke goederen in direct aan elkaar grenzende compartimenten van de tank naleven;
- e) moet bij het vullen van de tanks de hoogst toelaatbare vullingsgraad of de hoogst toelaatbare massa van de vulling per liter inhoud voor de te beladen stof aanhouden;
- f) moet na het vullen van de tanks de dichtheid van de afsluitinrichtingen controleren;
- g) moet erop letten dat zich aan de buitenzijde van de door hem gevulde tanks geen gevaarlijke resten van de inhoud bevinden;

- h) moet, indien hij gevaarlijke goederen voor het vervoer voorbereidt, de voorgeschreven etikettering overeenkomstig 5.3 op de door hem gevulde tanks aanbrengen.

Plichten met betrekking tot het vullen van voertuigen, wagens of containers met losgestorte gevaarlijke goederen

De vuller

- i) moet zich vóór het vullen ervan vergewissen dat de voertuigen, de wagens en de containers, en eventueel hun uitrustingsdelen technisch in goede staat zijn en dat het vervoer van de betreffende losgestorte gevaarlijke goederen in deze voertuigen, wagens of containers is toegelaten;
- j) moet na het vullen waarborgen, dat op de door hem gevulde voertuigen, wagens of containers de voorgeschreven etikettering overeenkomstig 5.3 is aangebracht;

Plichten met betrekking tot het vullen van ladingtanks

De vuller

- k) moet vóór het vullen waarborgen, dat het in de schriftelijke instructies vereiste materiaal en de extra veiligheidsuitrusting aan de schipper zijn meegegeven;
- l) moet vóór het vullen van de ladingtanks van een tankschip zijn deel van de Controlelijst conform 7.2.4.10 overeenkomstig invullen;
- m) mag ladingtanks slechts vullen met gevaarlijke goederen waarvoor deze tanks zijn toegelaten;
- n) moet, indien noodzakelijk, bij het vervoer van stoffen met een smeltpunt ≥ 0 °C een verwarmingsinstructie meegeven;
- o) moet waarborgen, dat bij het laden de gever voor het inschakelen van de overvulbeveiliging de door de walinstallatie gegeven en gevoede stroomkring onderbreekt en dat hij maatregelen tegen een overloper neemt;
- p) moet waarborgen dat zowel in de omgeving van het voor- als het achterschip geschikte middelen aanwezig zijn om het schip, ook in noodgevallen, te verlaten;
- q) moet waarborgen, dat in de gasterugvoer- of gaspendelleiding, indien deze conform 7.2.4.25.5 is vereist, een vlamkerende inrichting aanwezig is, die het schip tegen detonatie en vlamdoorslag vanuit de wal beschermd;
- r) moet waarborgen, dat de laadsnelheid in overeenstemming is met de laadinstructie conform 9.3.2.25.9 of 9.3.3.25.9 en de druk aan het walaansluitpunt de openingsdruk van het snelafblaasventiel niet te boven gaat;
- s) moet waarborgen, dat de door hem ter beschikking gestelde pakkingen tussen de verbindingsflenzen in de land-schip verbinding van de laad- en losleidingen uit materiaal bestaat, dat noch door de lading wordt aangetast of een ontleding van de lading tot gevolg kan hebben noch met hem schadelijke of gevaarlijke verbindingen kan aangaan;
- t) moet waarborgen, dat tijdens de totale duur van de overslag een voortdurend en doelmatig toezicht is verzekerd;

Plichten met betrekking tot het vullen van schepen met los gestorte gevaarlijke goederen

De vuller

- u) moet vóór het vullen waarborgen, dat het in de schriftelijke instructies vereiste materiaal en de extra veiligheidsuitrusting aan de schipper zijn meegegeven;
- v) mag het schip slechts vullen met gevaarlijke goederen waarvoor dit schip is toegelaten;
- w) moet waarborgen dat zowel in de omgeving van het voor- als het achterschip geschikte middelen aanwezig zijn om het schip, ook in noodgevallen, te verlaten.

1.4.3.4 Exploitant van een tankcontainer of transporttank

In het kader van 1.4.1 moet de exploitant van een tankcontainer of transporttank in het bijzonder ervoor zorgen dat:

- a) de voorschriften betreffende constructie, uitrusting, beproevingen en kenmerking worden nageleefd;
- b) het onderhoud van de reservoirs en de uitrusting daarvan op een wijze wordt uitgevoerd, die waarborgt dat de tankcontainer of transporttank onder normale bedrijfsomstandigheden tot de volgende beproeving voldoet aan de voorschriften van het ADR, RID of de IMDG code;

- c) een buitengewone keuring wordt uitgevoerd, indien de veiligheid van het reservoir of de uitrustingsdelen door herstelling, ombouw of een ongeval mogelijk verminderd is.

1.4.3.5 gereserveerd

1.5 Speciale regelingen, bijzondere machtigingen

1.5.1 Speciale regelingen

1.5.1.1 Voorschriften van tijdelijke aard

1.5.1.1.1 De bevoegde autoriteiten kunnen, indien het noodzakelijk blijkt, in afwachting van een te verwachten wijziging van deze voorschriften, maatregelen treffen door middel van voorschriften van tijdelijke aard, om hetzij gevaarlijke goederen, die van het vervoer zijn uitgesloten, tot het vervoer toe te laten, hetzij voor deze goederen afwijkende voorwaarden vast te stellen.

1.5.1.1.2 Deze voorschriften van tijdelijke aard moeten worden bekendgemaakt en hebben een geldigheidsduur van ten hoogste vijf jaar. Zij mogen niet worden verlengd. Zij treden tegelijkertijd in alle Rijnsoeverstaten en België in werking en worden op overeenkomstige wijze buiten werking gesteld.

1.5.1.2 Bijzondere machtigingen

1.5.1.2.1 Iedere bevoegde autoriteit kan op grond van de door de Centrale Commissie voor de Rijnvaart vastgelegde procedure goederen, welke nog niet in 3.2, Tabel C zijn opgenomen, tot het vervoer toelaten.

De dienovereenkomstig afgegeven bijzondere machtigingen gelden voor een ieder zonder staatkundige of geografische beperking op de Rijn, conform de in de bijzondere machtiging gestelde eisen. Zij zijn ten hoogste twee jaar geldig, behoudens eerdere intrekking.

Zij kunnen na goedkeuring van de Centrale Commissie voor de Rijnvaart met ten hoogste één jaar worden verlengd.

De bevoegde autoriteit brengt de aanvragen tot bijzondere machtigingen, de afwijzingen en de afgegeven bijzondere machtigingen onverwijld aan de Centrale Commissie voor de Rijnvaart ter kennis.

1.5.1.2.2 In dringende gevallen kan, voorzover de veiligheid is gewaarborgd, iedere bevoegde autoriteit goederen tot het vervoer toelaten, welke op grond van Deel 3 van het vervoer zijn uitgesloten of voor de daar genoemde goederen lichtere voorwaarden stellen.

De dienovereenkomstig afgegeven bijzondere machtigingen gelden slechts op het grondgebied van de staat, waartoe de bevoegde autoriteit die ze heeft afgegeven, behoort. Zij zijn ten hoogste drie jaar geldig, behoudens eerdere intrekking. Indien het vervoer zich uitstrekt over het gebied van meerdere staten zullen de bevoegde autoriteiten zich met elkaar in verbinding stellen, teneinde, indien dit mogelijk is, gelijke voorwaarden voor de betreffende goederen te stellen.

De bevoegde autoriteit brengt de bijzondere machtigingen onverwijld aan de Centrale Commissie voor de Rijnvaart ter kennis.

1.5.1.3 Gelijkwaardigheid en afwijkingen

1.5.1.3.1 Indien de voorschriften voorschrijven dat bepaalde materialen, inrichtingen of uitrustingen aan boord van een schip ingebouwd of meegevoerd moeten worden, of dat bepaalde bouwtechnische maatregelen of bepaalde voorschriften in acht moeten worden genomen dan kan de bevoegde autoriteit toestaan dat aan boord van dit schip andere materialen, inrichtingen of uitrustingen ingebouwd of meegevoerd worden of dat andere bouwtechnische maatregelen of andere voorschriften in acht worden genomen welke op grond van aanbevelingen, berustend op een besluit van de Centrale Commissie voor de Rijnvaart, als gelijkwaardig zijn erkend.

1.5.1.3.2 Ten behoeve van testdoeleinden en voor een beperkte tijd kan een bevoegde autoriteit op grond van een aanbeveling, welke berust op een besluit van de Centrale Commissie voor de Rijnvaart, een Certificaat van Goedkeuring afgeven aan een schip voorzien van technische nieuwigheden, welke van de voorschriften afwijken, voorzover deze nieuwigheden een voldoende zekerheid waarborgen.

1.5.1.4 Verklaring met betrekking tot bijzondere machtigingen, afwijkingen en gelijkwaardigheden

1.5.1.4.1 Omtrent bijzondere machtigingen en toegestane gelijkwaardigheden conform 1.5.1.2 3 en 1.5.1.3 moet een verklaring worden opgesteld, die aan boord moet worden meegevoerd.

1.5.1.4.2 Bijzondere machtigingen, afwijkingen en toegelaten gelijkwaardigheden, die betrekking hebben op de bouw, de inrichting of de uitrusting van het schip moeten in het Certificaat van Goedkeuring worden aangetekend

1.5.2 gereserveerd

1.6 Overgangsvoorschriften

1.6.1 Diversen

1.6.1.1 Voor zover niet anders is voorgeschreven, mogen stoffen en voorwerpen van het ADNR tot en met 30 juni 2003 worden vervoerd volgens de voorschriften van het ADNR van toepassing tot en met 31 december 2002.

1.6.1.2 De gevaarsetiketten die overeenkomen met de tot en met 31 december 1998 voorgeschreven modellen, mogen nog worden gebruikt totdat de voorraad is uitgeput.

1.6.1.3 De overgangsvoorschriften in 1.6.1.3 en 1.6.1.4 van het ADR, het RID of in 4.1.5 van de IMDG code met betrekking tot de verpakking van stoffen en voorwerpen van de Klasse 1 zijn ook van toepassing op vervoer dat onder het ADNR valt.

1.6.1.4 gereserveerd

1.6.1.5 De conform vroegere voorschriften van het ADNR afgegeven Certificaten van Goedkeuring blijven tot de in het Certificaat van Goedkeuring vermelde afloopdatum geldig.

1.6.1.6 De in 1.4.2.3.1 d) en 1.4.3.1.1 f) voorgeschreven vluchtwegen zijn pas vanaf 01-01-2005 verplicht.

1.6.2 Houders voor gassen van Klasse 2

De overgangsvoorschriften in 1.6.2 van het ADR, het RID of in 6.2.3 van de IMDG code zijn ook van toepassing op vervoer dat onder het ADNR valt.

1.6.3 Vaste tanks (tankwagens en reservoirwagens), afneembare tanks, transporttanks en batterijwagens

De overgangsvoorschriften in 1.6.3 van het ADR of het RID zijn ook van toepassing op vervoer dat onder het ADNR valt.

1.6.4 Tankcontainers en gascontainers met verscheidene elementen (MEGC)

De overgangsvoorschriften in 1.6.4 van het ADR, het RID of in 4.2.0 van de IMDG code zijn ook van toepassing op vervoer dat onder het ADNR valt.

1.6.5 Voertuigen en wagens

De overgangsvoorschriften in 1.6.5 van het ADR en het RID zijn ook van toepassing op vervoer dat onder het ADNR valt.

1.6.6 Klasse 7

De overgangsvoorschriften in 1.6.6 van het ADR, het RID of in 6.4.24 van de IMDG code zijn ook van toepassing op vervoer dat onder het ADNR valt.

1.6.7 Schepen

1.6.7.1 Drogelading schepen

1.6.7.1.1 De hierna vermelde overgangsvoorschriften en –termijnen zijn slechts van toepassing op in bedrijf zijnde schepen.

In bedrijf zijnde schepen in de zin van dit reglement zijn schepen, die op het tijdstip van inwerking treding van dit reglement of bij een wijziging in het bezit zijn van een geldig Certificaat van Goedkeuring, evenals schepen, die op deze datum nog geen geldig Certificaat van Goedkeuring bezitten, maar zich in bouw of ombouw bevinden en de in bedrijfsstelling binnen een half jaar na de inwerking treding van de wijziging plaats vindt en voor deze datum een geldig Certificaat van Goedkeuring zullen ontvangen.

Zij moeten aan de voorschriften van alle niet in de tabel vermelde nummers binnen één jaar na de inwerking treding van dit reglement of deze wijziging voldoen.

Bouw en uitrusting van schepen, die op het tijdstip van inwerking treding van het reglement of de wijziging reeds in bedrijf zijn, moeten ten minste op de huidige stand met betrekking tot de veiligheid worden gehouden.

In deze tabel betekent:

„N.V.O., vanaf“:

Het voorschrift is niet van toepassing op schepen die op de vermelde datum reeds in bedrijf zijn of het moet zijn dat de betreffende delen worden vervangen of omgebouwd, d.w.z. het voorschrift is slechts van toepassing op

Nieuwbouw, bij **V**ervanging en bij **O**mbouw

Worden bestaande delen door delen welke in techniek en bouwwijze gelijk zijn, vervangen, dan betekent dit geen vervanging „V“ in de zin van dit overgangsvoorschrift.

„Vernieuwing Certificaat van Goedkeuring na“:

Aan het voorschrift moet bij de eerstvolgende vernieuwing van het Certificaat van Goedkeuring, na de genoemde datum, worden voldaan. Indien het Certificaat van Goedkeuring binnen één jaar na de genoemde datum afloopt, heeft, onafhankelijk van de afloopdatum, pas na één jaar aan het voorschrift te worden voldaan.

Tabel van de overgangsvoorschriften

Nummer	Inhoud	Termijn en voorwaarden
9.1.0.12.1	Ventilatie van de laadruimen	N.V.O. vanaf 01-01-1995 Aan boord van in bedrijf zijnde schepen moet aan de volgende voorschriften worden voldaan: Ieder laadruim moet doeltreffend gelucht of geventileerd kunnen worden; Bij het vervoer van stoffen van de Klasse 4.3 moet ieder laadruim mechanisch worden geventileerd; de voor dit doel gebruikte inrichtingen moeten zo zijn uitgevoerd dat er geen water in het laadruim kan binnendringen.
9.1.0.12.3	Ventilatie dienstruimten	N.V.O. vanaf 01-01-1995
9.1.0.17.2	Naar de laadruimen gerichte openingen moeten gasdicht zijn	N.V.O. vanaf 01-01-1995 Aan boord van in bedrijf zijnde schepen moet aan de volgende voorschriften worden voldaan: De naar de ruimen gerichte openingen van de verblijven en het stuurhuis moeten goed gesloten kunnen worden.
9.1.0.17.3	Toegangen en openingen gericht naar de beschermde zone	N.V.O. vanaf 01-01-1995 Aan boord van in bedrijf zijnde schepen moet aan de volgende voorschriften worden voldaan: De naar de ruimen gerichte openingen van de verblijven en het stuurhuis moeten goed gesloten kunnen worden.
9.1.0.31.2	Inlaatopeningen van de motoren	N.V.O. vanaf 01-01-1995
9.1.0.32.2	Ontluchtingsleidingen Hoogte 0,50 m boven dek	N.V.O. vanaf 01-01-1995
9.1.0.34.1	Plaats uitlaatgassenleidingen	N.V.O. vanaf 01-01-1995
9.1.0.35	Lenspomp in de beschermde zone	N.V.O. vanaf 01-01-1999 Aan boord van in bedrijf zijnde schepen moet aan de volgende voorschriften worden voldaan: Tijdens het vervoer van goederen van de Klasse 4.1, UN 3175, alle losgestorte of onverpakte goederen van de Klasse 4.3 en expandeerbare polymeerkorrels van de Klasse 9, UN 2211 mag het lenzen van de laadruimen slechts met behulp van een in de beschermde zone opgestelde lensinrichting plaats vinden. De lensinrichting via de machinekamer moet van blindflenzen zijn voorzien.

Tabel van de overgangsvoorschriften		
Nummer	Inhoud	Termijn en voorwaarden
9.1.0.40.1	Brandblusinstallatie, twee pompen enz.	N.V.O. vanaf 01-01-1995
9.1.0.40.2	Vast ingebouwde brandblusinstallatie in de machinekamer	N.V.O. vanaf 01-01-1995
9.1.0.41 in verbinding met 7.1.3.41	Vuur en onbeschermd licht	N.V.O. vanaf 01-01-1995 Aan boord van in bedrijf zijnde schepen moet aan de volgende voorschriften worden voldaan: De openingen van schoorstenen moeten tenminste 2,00 m zijn verwijderd van het dichtstbijzijnde punt van het luikhoofd. Maatregelen moeten zijn genomen om het uitstoten van vonken en het binnendringen van water te voorkomen. Verwarmingstoestellen en fornuizen zijn slechts toegestaan in de verblijven en in gesloten stuurhuizen met metalen onderbouw. Het is echter toegestaan: - verwarmingstoestellen voor vloeibare brandstof met een vlammpunt hoger dan 55 °C in de machinekamer te plaatsen; - met vaste brandstof gestookte centrale verwarmingsketels te plaatsen in een speciale benedendeks gelegen ruimte, welke slechts vanaf het dek toegankelijk is.
9.2.0.31.2	Inlaatopeningen van de motoren	N.V.O. vanaf 01-01-1995
9.2.0.34.1	Plaats uitlaatgassenleidingen	N.V.O. vanaf 01-01-1995
9.2.0.41 in verbinding met 7.1.3.41	Vuur en onbeschermd licht	N.V.O. vanaf 01-01-1995 Aan boord van in bedrijf zijnde schepen moet aan de volgende voorschriften worden voldaan: De openingen van schoorstenen moeten tenminste 2,00 m zijn verwijderd van het dichtstbijzijnde punt van het luikhoofd. Maatregelen moeten zijn genomen om het uitstoten van vonken en het binnendringen van water te voorkomen. Verwarmingstoestellen en fornuizen zijn slechts toegestaan in de verblijven en in gesloten stuurhuizen met metalen onderbouw. Het is echter toegestaan: - verwarmingstoestellen voor vloeibare brandstof met een vlammpunt hoger dan 55 °C in de machinekamer te plaatsen; - met vaste brandstof gestookte centrale verwarmingsketels te plaatsen in een speciale benedendeks gelegen ruimte, welke slechts vanaf het dek toegankelijk is.

1.6.7.1.2 Schepen, die slechts de hierna vermelde gevaarlijke goederen vervoeren, behoeven pas op 01-01-2005 aan de voorschriften van het ADNR te voldoen.

Klasse 4.1	1350 3175	ZWAVEL; VASTE STOFFEN of mengsels van vaste stoffen (zoals preparaten, formuleringen en afvalstoffen, DIE BRANDBARE VLOEISTOFFEN met een vlampunt van ten hoogste 61 °C BEVATTEN, N.E.G.;
Klasse 4.2	1364 1365 1376 1379 2210 1373 3190	KATOENAFVAL, OLIEHOUDEND, los gestort; KATOEN, VOCHTIG, los gestort; IJZEROXIDE, AFGEWERKT of IJZERSPONS, AFGEWERKT, afkomstig van de lichtgaszuivering, los gestort; PAPIER, BEHANDELD MET OVERZADIGBARE OLIËN, onvolledig gedrogd (met inbegrip van carbonpapier), los gestort; MANEB of MANEB-PREPARATEN met ten minste 60 massa-% maneb, los gestort; VEZELS of WEEFSELS VAN DIERLIJKE, PLANTAARDIGE of SYNTHETISCHE OORSPRONG, N.E.G., geïmpregneerd met olie, los gestort; VOOR ZELFVERHITTING VATBARE ANORGANISCHE VASTE STOF, N.E.G., verpakkingsgroep III, los gestort.
Klasse 9	2969	RICINUSZAAD, los gestort.

De schepen moeten echter voldoen aan de voorschriften in de hieronder vermelde nummers van Deel 7:

7.1.1.11 en 7.1.3.51.4

1.6.7.2 **Tankschepen**

1.6.7.2.1 De hierna vermelde overgangsvoorschriften en -termijnen zijn slechts van toepassing op in bedrijf zijnde schepen.

In bedrijf zijnde schepen in de zin van dit reglement zijn schepen, die op het tijdstip van inwerking treding van dit reglement of bij een wijziging in het bezit zijn van een geldig Certificaat van Goedkeuring, evenals schepen, die op deze datum nog geen geldig Certificaat van Goedkeuring bezitten, maar zich in bouw of ombouw bevinden en de in bedrijfsstelling binnen een half jaar na de inwerking treding van de wijziging plaats vindt en voor deze datum een geldig Certificaat van Goedkeuring zullen ontvangen.

Zij moeten aan de voorschriften van alle niet in de tabel 2 vermelde nummers binnen één jaar na de inwerking treding van dit reglement of deze wijziging voldoen.

Bouw en uitrusting van schepen, die op het tijdstip van inwerking treding van het reglement of de wijziging reeds in bedrijf zijn, moeten ten minste op de huidige stand met betrekking tot de veiligheid worden gehouden.

In deze tabel betekent:

„N.V.O., vanaf“:

Het voorschrift is niet van toepassing op schepen die op de vermelde datum reeds in bedrijf zijn of het moet zijn dat de betreffende delen worden vervangen of omgebouwd, d.w.z. het voorschrift is slechts van toepassing op

Nieuwbouw, bij Vervanging en bij Ombouw

Worden bestaande delen door delen welke in techniek en bouwwijze gelijk zijn, vervangen, dan betekent dit geen vervanging „**V**“ in de zin van dit overgangsvoorschrift.

Onder "**O**mbouw" wordt ook een wijziging van een bestaand type schip, type van de ladingtank of uitvoering van de ladingtank in een hoger type of toestand beschouwd. In het bijzonder is het volgende van toepassing:

- a) Bij het vervangen van gehele secties, zonder wijziging van het type, zijn de overgangsvoorschriften van het ADNR 95 voor deze secties, voorzover zij voldoen aan de op 31 december 1994 geldende voorschriften, zonder gebruik te maken van de overgangsvoorschriften voor het ADNR 77, van toepassing.
- b) Bij wijziging van gehele secties naar een hoogwaardiger type moet het schip conform Tabel 1 worden behandeld. Doorslaggevend voor de toekenning van het type is de ladingzone.
- c) De voorschriften voor afstanden moeten bij het samenvoegen van secties als bedoeld onder a) en b) worden aangehouden.

Tabel 1

Voorschip	Middenschip Ladingzone	Achterschip	Opmerking
Type X - Oud	Type Y - Oud	Type X - Oud	
Overgangsvoorschriften kunnen slechts voor de hieronder genoemde nummers in aanmerking worden genomen	Overgangsvoorschriften als bedoeld in het ADNR met uitzondering van 9.3.x.51.3 kunnen slechts in aanmerking worden genomen	Overgangsvoorschriften kunnen slechts voor de hieronder genoemde nummers in aanmerking worden genomen	Voor het middenschip kunnen de overgangsvoorschriften als bedoeld in het ADNR in aanmerking worden genomen met uitzondering van 9.3.x.51.3 Voor het voor- en achterschip kunnen slechts de overgangsvoorschriften voor de hieronder genoemde nummers in aanmerking worden genomen.
Type X - Oud	Type Y - Nieuw	Type X - Oud	
Overgangsvoorschriften kunnen slechts voor de hieronder genoemde nummers in aanmerking worden genomen		Overgangsvoorschriften kunnen slechts voor de hieronder genoemde nummers in aanmerking worden genomen	Het middenschip moet voldoen aan het geldende ADNR. Voor het voor- en achterschip kunnen slechts de overgangsvoorschriften voor de hieronder genoemde nummers in aanmerking worden genomen.

Overgangsvoorschriften voor de volgende nummers kunnen in aanmerking worden genomen:

1.2.1;
 7.2.2.6;
 7.2.3.20;
 7.2.3.20.1;
 9.3.1.0.3 d), 9.3.2.0.3 d), 9.3.3.0.3 d);
 9.3.1.10.2, 9.3.2.10.2, 9.3.3.10.2;
 9.3.1.31.4, 9.3.2.31.4, 9.3.3.31.4;
 9.3.1.31.5, 9.3.2.31.5, 9.3.3.31.5;
 9.3.1.51.3, 9.3.2.51.3, 9.3.3.51.3;
 9.3.1.52.4, 9.3.2.52.4, 9.3.3.52.4 laatste zin;

„Vernieuwing Certificaat van Goedkeuring na“:

Aan het voorschrift moet bij de eerstvolgende vernieuwing van het Certificaat van Goedkeuring, na de genoemde datum, worden voldaan. Indien het Certificaat van Goedkeuring binnen één jaar na de genoemde datum afloopt, behoeft, onafhankelijk van de afloopdatum, pas na één jaar aan het voorschrift te worden voldaan.

Tabel 2

Tabel van de overgangsvoorschriften		
Nummer	Inhoud	Termijn en voorwaarden
1.2.1	"Beperkt explosieveilige" elektrische inrichtingen	N.V.O. vanaf 01-01-1999 Aan boord van in bedrijf zijnde schepen moet aan de volgende voorschriften worden voldaan: "Beperkt explosieveilige elektrische inrichting" - een elektrische inrichting die tijdens normaal bedrijf geen vonken veroorzaakt en geen oppervlakte-temperatuur heeft die de 200 °C te boven gaat, of - een elektrische inrichting beschermd door een spuitwaterdichte omhulling, die onder normale bedrijfsomstandigheden geen oppervlakte-temperatuur heeft die de 200 °C te boven gaat
1.2.1	Ladingtankruimte	Is niet van toepassing op type N open schepen waarvan de ladingtankruimten hulpinstallaties bevatten en de schepen slechts stoffen van de Klasse 8, met Opmerking 30 in 3.2, Tabel C, Kolom 20 vervoeren.
1.2.1	Vlamkerende inrichting Snelafblaasventiel Beproeving volgens EN 12 874 (1999)	N.V.O. vanaf 01-01-2001 Aan boord van in bedrijf zijnde schepen moet aan de volgende voorschriften worden voldaan: De vlamkerende inrichtingen en de snelafblaasventielen moeten van een door de bevoegde autoriteit voor het beoogde doel goedgekeurd type zijn.
7.2.2.6	Toelating gasdetectieinstallatie	N.V.O. vanaf 01-01-1995
7.2.2.8	Doorlopende klasse type N open met vlamkerende inrichtingen type N open	N.V.O. vanaf 01-01-1995
7.2.2.19.3	Schepen, die voor de voortbeweging worden gebruikt	N.V.O. vanaf 01-01-1995
7.2.3.20	Gebruik van kofferdammen t.b.v. ballastdoel-einden	Schepen, die bij de inwerkingtreding van dit Reglement in het bezit zijn van een geldig Certificaat van Goedkeuring, mogen tijdens het lossen de kofferdammen met water vullen om het schip te trimmen en om zoveel mogelijk restlading uit de tanks te krijgen.
7.2.3.20.1	Ballastwater Verbod kofferdammen met water te vullen	N.V.O. vanaf 01-01-1995 Aan boord van in bedrijf zijnde schepen moet aan de volgende voorschriften worden voldaan: De kofferdammen mogen slechts dan met water worden gevuld als de ladingtanks leeg zijn.
7.2.3.20.1	Voorwaarden verklaring lekstabiliteit i.v.m. ballastwater type G	N.V.O. vanaf 01-01-1995
7.2.3.25.1 c)	Verbinding tussen laaden losleidingen met leidingen buiten de ladingzone	N.V.O. voor bilgeboten vanaf 01-01-1999

Tabel 2 (vervolg)

Tabel van de overgangsvoorschriften		
Nummer	Inhoud	Termijn en voorwaarden
7.2.3.31.2	Gemotoriseerde voertuigen alleen buiten de ladingzone type N open	N.V.O. vanaf 01-01-1995 Het voertuig mag aan boord niet in werking worden gesteld
7.2.3.42.3	Gebruik van de ladingverwarmingsinstallatie	Is niet van toepassing aan boord van in bedrijf zijnde schepen van het type N open
7.2.3.51.3	Onder spanning staande wandcontactdozen type G en type N	N.V.O. vanaf 01-01-1995
7.2.4.16.15	Laadsnelheid bij het begin van het laden	N.V.O. vanaf 01-01-2003
7.2.4.22.1	Openen van openingen type N open	N.V.O. vanaf 01-01-1999 In bedrijf zijnde schepen mogen voor controle en monsternamen de ladingtankdeksels, ook bij beladen ladingtanks, openen.
8.1.2.3 c)	Lekveiligheidsplan Type G	N.V.O. vanaf 01-01-1995
8.1.2.3 c)	Bescheiden m.b.t. de intactstabieleit	N.V.O. vanaf 01-01-1995
8.1.2.3 i)	Laad- en losinstructie	N.V.O. vanaf 01-01-2003
9.3.2.0.1 c) 9.3.3.0.1 c)	Corrosie bescherming gasverzamelleiding	N.V.O. vanaf 01-01-2001
9.3.1.0.3 d) 9.3.2.0.3 d) 9.3.3.0.3 d)	Materiaal in woningen en stuurhuis moeilijk ontvlambaar	N.V.O. vanaf 01-01-1995
9.3.3.8.1 in verbinding met 7.2.2.8	Lopende klasse type N open met vlamkerende inrichtingen type N open	N.V.O. vanaf 01-01-1995 Aan boord van in bedrijf zijnde schepen moet aan de volgende voorschriften worden voldaan: Voor zover niet anders is bepaald moeten de bouw, sterkte, indeling, inrichting en uitrusting van de schepen voldoen aan of gelijkwaardig zijn met de eisen, welke door een erkend classificatiebureau voor de plaatsing in de hoogste klasse zijn gesteld.
9.3.1.10.2 9.3.2.10.2 9.3.3.10.2	Drempels van deuren enz.	N.V.O. vanaf 01-01-1995 Aan boord van in bedrijf zijnde schepen, met uitzondering van type N open, moet aan de volgende voorschriften worden voldaan: Om te voldoen aan deze voorschriften mogen verticale schermen worden aangebracht met een minimale hoogte van 0,50 m. Is niet van toepassing op schepen met een lengte onder de 50 m. In plaats van de genoemde hoogte van 0,50 m kan bij de deuren naar dek een hoogte van 0,30 m worden toegestaan.
9.3.1.11.1 b)	Verhouding lengte/doorsnede bij drukvaten	Is niet van toepassing op type G-schepen waarvan de kiel voor 01-01-1977 is gelegd.
9.3.3.11.1 d)	Lengte begrenzing van ladingtanks	N.V.O. vanaf 01-01-1999

Tabel 2 (vervolg)

Tabel van de overgangsvoorschriften		
Nummer	Inhoud	Termijn en voorwaarden
9.3.1.11.2 a)	Opstelling ladingtanks Afstand losse ladingtanks van de buitenhuid van het schip Stoelhoogte, tussenfundaties	N.V.O. vanaf 01-01-1995 Is niet van toepassing op type G-schepen waarvan de kiel voor 01-01-1977 is gelegd. N.V.O. vanaf 01-01-1995 Aan boord van in bedrijf zijnde schepen moet aan de volgende voorschriften worden voldaan: Indien de tanks een inhoud hebben van meer dan 200 m ³ of wanneer de verhouding van lengte en middellijn kleiner is dan 7 en groter is dan 5, moet de buitenhuid nabij de tanks zo sterk zijn dat bij aanvaring de tanks zo mogelijk niet worden beschadigd. Hieraan wordt geacht te zijn voldaan indien het schip naast de tanks <ul style="list-style-type: none"> - dubbelwandig is, met een afstand van ten minste 0,80 m tussen de buitenhuid en het langsschot, - of wanneer <ul style="list-style-type: none"> a) de scheepshuid naast de tanks is verstijfd door zijstringers tussen het gangboord en de bovenkant van de bodemvrangen op een onderlinge afstand van ten hoogste 0,60 m; b) de zijstringers door raamspanten op een onderlinge afstand van ten hoogste 2,00 m worden gesteund; de hoogte van deze raamspanten moet ten minste 10% van de holte van het schip in de zijde, doch minimaal 0,30 m bedragen; de raamspanten moeten worden verstijfd door een gording van platstaal met een doorsnede van ten minste 15 cm²; c) de onder a) bedoelde stringers dezelfde hoogte hebben als de raamspanten en verstijfd zijn door een gording van platstaal met een doorsnede van ten minste 7,5 cm².
9.3.1.11.2 a)	Langsscheepse afstand tussen de pompput en de bodemversterkingen	N.V.O. vanaf 01-01-2003
9.3.1.11.2 b) 9.3.2.11.2 b) 9.3.3.11.2 a)	Beveiliging tegen opdrijven	N.V.O. vanaf 01-01-1995
9.3.1.11.2 c) 9.3.2.11.2 c) 9.3.3.11.2 b)	Inhoud pompput	N.V.O. vanaf 01-01-1995
9.3.1.11.2 d) 9.3.2.11.2 d)	Profielen tussen scheepshuid en ladingtanks	N.V.O. vanaf 01-01-2001
9.3.1.11.3 a)	Eindschotten van de ladingzone "A-60" geïsoleerd Afstand van de ladingtanks van de eindschotten	N.V.O. vanaf 01-01-1995

Tabel 2 (vervolg)

Tabel van de overgangsvoorschriften		
Nummer	Inhoud	Termijn en voorwaarden
9.3.2.11.3 a) 9.3.3.11.3 a)	Kofferdambreedte 0,60 m Ladingtankruimten met kofferdam of "A-60" geïsoleerde schotten Afstand van de lading- tanks in de ladingtank- ruimte 0,50 m.	N.V.O. vanaf 01-01-1995 Aan boord van in bedrijf zijnde schepen moet aan de volgende voorschriften worden voldaan: type C: minimale breedte van de kofferdam 0,50 m. type N: minimale breedte van de kofferdam 0,50 m, aan boord van schepen met een draagver- mogen van minder dan 150 ton een minimale breedte van 0,40 m. type N open met een draagvermogen van minder dan 150 ton en bilgeboden behoeven geen kofferd- dam te hebben. De afstand van de ladingtanks in de ladingtankruimte van de eindschotten moet minimaal 0,40 m bedragen.
9.3.3.11.4	Doorvoeringen door eindschotten van de ladingtankruimte	Is niet van toepassing op type N open schepen waarvan de kiel voor 01-01-1977 is gelegd.
9.3.3.11.4	Afsluiter laad- losleidingen in de ladingtank	Is voor de volgende schepen niet van toepassing: GOYA o.s.n. 23 24166 LRG 211 o.s.n. 40 24430 IRMGARD GERHARD o.s.n. 40 08490 ALMERODE o.s.n. 51 10090 RAAB KARCHER 105 o.s.n. 40 08540 DINTEL o.s.n. 23 15890 ANWI-JA o.s.n. 23 25297
9.3.3.11.6 a)	Begrenzende schotten van de als dienstruimte ingerichte kofferdam	Is niet van toepassing op type N schepen waarvan de kiel voor 01-01-1977 is gelegd.
9.3.1.11.7 9.3.3.11.8	Plaats van de in de ladingzone onder dek aanwezige dienstruimten	N.V.O. vanaf 01-01-1995
9.3.3.11.7	Afstanden tot de buitenhuid Afstand tussen de pompput en de bodemversterkingen	N.V.O. vanaf 01-01-2001 N.V.O. vanaf 01-01-2003
9.3.1.11.8 9.3.3.11.9	Afmetingen van toegangsopeningen tot ruimten in de ladingzone	N.V.O. vanaf 01-01-1995
9.3.1.11.8 9.3.2.11.10 9.3.3.11.9	Afstand tussen de versterkingen	N.V.O. vanaf 01-01-1999
9.3.2.12.1 9.3.3.12.1	Ventilatieopeningen ladingtankruimten	N.V.O. vanaf 01-01-2003
9.3.1.12.2 9.3.3.12.2	Ventilatie zijtanks en dubbele bodems d.m.v. inrichtingen	N.V.O. vanaf 01-01-1995
9.3.1.12.3 9.3.2.12.3 9.3.3.12.3	Hoogte toevoerlucht- openingen bij een dienstruimte onder dek	N.V.O. vanaf 01-01-1995

Tabel 2 (vervolg)

Tabel van de overgangsvoorschriften		
Nummer	Inhoud	Termijn en voorwaarden
9.3.1.12.6 9.3.2.12.6 9.3.3.12.6	Afstand toevoerluchtopeningen van de ladingzone	N.V.O. vanaf 01-01-1995
9.3.1.12.6 9.3.2.12.6 9.3.3.12.6	Vast aangebrachte brandkleppen	N.V.O. vanaf 01-01-2003 Aan boord van in bedrijf zijnde schepen moet aan de volgende voorschriften worden voldaan: De vereiste brandkleppen moeten in de onmiddellijke nabijheid van de ventilatieopening, waarvoor zij zijn bestemd, zijn opgeslagen.
9.3.3.12.7	Toelating vlamkerende inrichting	Is niet van toepassing op type N schepen, waarvan de kiel voor 01-01-1977 is gelegd.
9.3.1.13 9.3.3.13	Stabiliteit (algemeen)	N.V.O. vanaf 01-01-1995
9.3.1.14 9.3.3.14	Stabiliteit (intact)	N.V.O. vanaf 01-01-1995
9.3.1.15	Stabiliteit in geval van lek	N.V.O. vanaf 01-01-1995
9.3.1.16.1 9.3.3.16.1	Afstand openingen van de machinekamers van de ladingzone	N.V.O. vanaf 01-01-1995
9.3.3.16.1	Verbrandingsmotoren buiten de ladingzone type N open	N.V.O. vanaf 01-01-1995
9.3.1.16.2 9.3.3.16.2	Scharnieren van deuren naar de machinekamer	Is niet van toepassing op schepen waarvan de kiel voor 01-01-1977 is gelegd, wanneer door een ombouw andere belangrijke toegangen worden belemmerd.
	Machinekamer vanaf dek toegankelijk type N open	N.V.O. vanaf 01-01-1995
9.3.1.17.1 9.3.3.17.1	Woningen en stuurhuis buiten de ladingzone	Is niet van toepassing op schepen waarvan de kiel voor 01-01-1977 is gelegd, indien er zich tussen het stuurhuis en andere gesloten ruimten geen verbinding bevindt. Is niet van toepassing op schepen met een lengte van minder dan 50 m waarvan de kiel voor 01-01-1977 is gelegd en waarvan het stuurhuis in de ladingzone ligt, ofschoon het de toegang tot een andere gesloten ruimte vormt, indien door middel van geschikte bedrijfsvoorschriften van de bevoegde autoriteit de veiligheid is gewaarborgd.
	type N open	N.V.O. vanaf 01-01-1995

Tabel 2 (vervolg)

Tabel van de overgangsvoorschriften		
Nummer	Inhoud	Termijn en voorwaarden
9.3.1.17.2 9.3.2.17.2 9.3.3.17.2	Plaats toegangen en openingen van opbouwen op het voorschip Naar de ladingzone gerichte toegangen Toegangen en openingen van opbouwen algemeen type N open	N.V.O. vanaf 01-01-1995 Is niet van toepassing op schepen met een lengte van minder dan 50 m waarvan de kiel voor 01-01-1977 is gelegd, indien geschikte gasschotten zijn aangebracht. N.V.O. vanaf 01-01-1995
9.3.3.17.3	Toegangen en openingen moeten gesloten kunnen worden type N open	N.V.O. vanaf 01-01-1995
9.3.1.17.4 9.3.3.17.4	Afstand openingen van de ladingzone	N.V.O. vanaf 01-01-1995
9.3.3.17.5) b),c)	Toelating asdoorvoering en een bord met bedrijfsaanwijzingen type N open	N.V.O. vanaf 01-01-1995
9.3.1.17.6 9.3.3.17.6	Pompkamer onder dek	N.V.O. vanaf 01-01-1995 Aan boord van in bedrijf zijnde schepen moet aan de volgende voorschriften worden voldaan: De pompkamers onder dek moeten aan de voorschriften voor bedrijfsruimten voldoen. voor type G schepen 9.3.1.12.3 voor type N schepen 9.3.3.12.2
9.3.2.20.1 9.3.3.20.1	Toegangs- en ventilatie-openingen 0,50 m boven dek	N.V.O. vanaf 01-01-1995
9.3.3.20.2	Vullen van kofferdammen met behulp van een pomp type N open	N.V.O. vanaf 01-01-1995
9.3.2.20.2 9.3.3.20.2	Vullen van kofferdammen in 30 Minuten	N.V.O. vanaf 01-01-1995
9.3.2.20.2 9.3.3.20.2	Oploopafsluiter	N.V.O. vanaf 01-01-1995
9.3.3.21.1 b)	Niveaumeetinrichting type N open met vlamkerende inrichting type N open	N.V.O. vanaf 01-01-1995
9.3.3.21.1 c)	Niveau-alarminrichting	Is niet van toepassing aan boord van in bedrijf zijnde schepen van het type N open, die alleen voor het vervoer van ZWAVEL, GESMOLTEN, UN 2448 zijn toegelaten.
9.3.1.21.1 d) 9.3.2.21.1 d) 9.3.3.21.1 d)	Gever ten behoeve van de overvulbeveiliging	Dit is slechts van toepassing op schepen die in een staat worden beladen waar de walinstallaties op dezelfde wijze moeten zijn uitgerust.

Tabel 2 (vervolg)

Tabel van de overgangsvoorschriften		
Nummer	Inhoud	Termijn en voorwaarden
9.3.2.21.1 e)	Alarminrichting van de inrichting t.b.v. het meten van de druk in iedere ladingtank tijdens het vervoer van stoffen, waarvoor een watersproei-inrichting wordt vereist	Vernieuwing Certificaat van Goedkeuring na 01-01-1999
9.3.2.21.1 e) 9.3.3.21.1 e)	Inrichting t.b.v. het meten van de druk in de ladingtank	Vernieuwing Certificaat van Goedkeuring na 01-01-2001 Tot 31-12-2010 voldoet aan boord van in bedrijf zijnde schepen, die geen stoffen vervoeren waarvoor in 3.2, Tabel C, Kolom 20 de Opmerking 5, 6 of 7 wordt gevraagd, de inrichting voor het meten van de druk in de ladingtank aan de voorschriften, indien de gasverzamelleiding aan de voor- en achterzijde voorzien is van een dergelijke inrichting.
9.3.2.21.1 f) 9.3.3.21.1 f)	Inbouw van de inrichting t.b.v. het meten van de temperatuur	Vernieuwing Certificaat van Goedkeuring na 01-01-1999
9.3.3.21.1 g)	Monstername-opening type N open	N.V.O. vanaf 01-01-1995
9.3.1.21.4 9.3.2.21.4 9.3.3.21.4	Niveau-alarminrichting onafhankelijk van de niveaumeetinrichting	N.V.O. vanaf 01-01-1995
9.3.1.21.5 9.3.2.21.5 9.3.3.21.5	Stekker in de nabijheid van de walaansluitingen van de laad- en losleidingen en het uitschakelen van de eigen lospomp	N.V.O. vanaf 01-01-1995
9.3.3.21.5 b)	Gever als bedoeld in 9.3.3.21.1 d)	Vernieuwing Certificaat van Goedkeuring na 01-01-1999
9.3.1.21.7 9.3.2.21.7 9.3.3.21.7	Alarmen voor onder-, overdruk in de ladingtanks bij stoffen zonder Opmerking 5 in 3.2, Tabel C, Kolom 20	N.V.O. vanaf 01-01-2001
9.3.2.21.7 9.3.3.21.7	Alarmen voor onder-, overdruk in de ladingtanks bij stoffen met Opmerking 5 in 3.2, Tabel C, Kolom 20	N.V.O. vanaf 01-01-2001 Schepen, die op 31-12-2000 in het bezit waren van een geldig Certificaat van Goedkeuring moeten uiterlijk op 31-12-2010 voldoen aan deze voorschriften
9.3.1.21.7 9.3.2.21.7 9.3.3.21.7	Alarmen voor de temperatuur in de ladingtanks	N.V.O. vanaf 01-01-1999
9.3.3.21.12	Zelfsluitend deksel	N.V.O. vanaf 01-01-1995
9.3.3.22.1 b)	Ladingtankopeningen 0,50 m boven dek	Is niet van toepassing op schepen waarvan de kiel voor 01-01-1977 is gelegd.
9.3.1.22.3 9.3.2.22.4 b) 9.3.3.22.4 b)	Plaats van de veiligheidsventielen resp. snelafblaasventielen boven dek	N.V.O. vanaf 01-01-1995

Tabel 2 (vervolg)

Tabel van de overgangsvoorschriften		
Nummer	Inhoud	Termijn en voorwaarden
9.3.1.22.4	Voorkoming van vonkvorming van de afsluitmiddelen	N.V.O. vanaf 01-01-2003
9.3.2.22.4 b) 9.3.3.22.4 b)	Insteldruk van de snelafblaasventielen	N.V.O. vanaf 01-01-1995
9.3.2.22.5 a), b), c) en d) 9.3.3.22.5 a), b), c) en d)	Vlamkerende inrichtingen of ventielen of separate gasafvoerleiding of afsluiter	N.V.O. vanaf 01-01-2001 Schepen, die op 31-12-1998 in het bezit waren van een geldig certificaat van Goedkeuring moeten uiterlijk op 31-12-2010 voldoen aan deze voorschriften
9.3.2.22.5 a)	Brandblusinstallatie	31-12-2010
9.3.3.23.2	Beproevingdruk van de ladingtanks	Is niet van toepassing op schepen waarvan de kiel voor 01-01-1977 is gelegd waarvoor een beproevingsdruk van 15 kPa (0,15 bar) wordt vereist. Hier volstaat een beproevingsdruk van 10 kPa (0,10 bar). Aan boord van bilgeboten, die voor 01-01-1999 in bedrijf waren, volstaat een beproevingsdruk van 5 kPa (0,05 bar).
9.3.3.23.3	Beproevingdruk van de laad- en losleidingen	Voor bilgeboten, die voor 01-01-1999 in bedrijf waren, is een beproevingsdruk van 400 kPa voldoende
9.3.2.25.1 9.3.3.25.1	Uitschakelen ladingpompen	N.V.O. vanaf 01-01-1995
9.3.1.25.1 9.3.2.25.1 9.3.3.25.1	Afstand ladingpompen enz. van woningen enz.	N.V.O. vanaf 01-01-1995
9.3.3.25.2 a)	Laad- en losleidingen onder dek binnen de ladingzone	N.V.O. voor bilgeboten vanaf 01-01-1999
9.3.1.25.2 d) 9.3.2.25.2 d)	Plaats van de laad- en losleidingen aan dek	N.V.O. vanaf 01-01-1995
9.3.1.25.2 e) 9.3.2.25.2 e) 9.3.3.25.2 e)	Afstand walaansluitingen van woningen en dienstruimten	N.V.O. vanaf 01-01-1995
9.3.1.25.2 i) 9.3.1.25.2 j) 9.3.1.25.2 k)	Plaats van de productleidingen	N.V.O. vanaf 01-01-1995
9.3.3.25.8 a)	Aanzuigleiding t.b.v. ballastwater binnen de ladingzone, maar buiten de ladingtank	N.V.O. vanaf 01-01-1995
9.3.2.25.9 9.3.3.25.9	Laad- en lossnelheid	N.V.O. vanaf 01-01-2003 Vanaf 01-01-2003 moet aan boord van in bedrijf zijnde schepen bij vernieuwing van het Certificaat van Goedkeuring de in het Certificaat van Goedkeuring vermelde laadsnelheid, indien noodzakelijk, worden gecontroleerd.

Tabel 2 (vervolg)

Tabel van de overgangsvoorschriften		
Nummer	Inhoud	Termijn en voorwaarden
9.3.3.25.13	9.3.3.25.1 a) en c), 9.3.3.25.2 e), 9.3.3.25.3 en 9.3.3.25.4 a) zijn niet van toepassing op type N open, met uitzondering van type N open, die stoffen met bijtende eigenschappen (zie 3.2, Tabel C, Kolom 5, Gevaar 8) vervoeren	N.V.O. vanaf 01-01-2001 Deze termijn heeft slechts betrekking op schepen van het type N open, die stoffen met bijtende eigenschappen (zie 3.2, Tabel C, Kolom 5, Gevaar 8) vervoeren
9.3.1.27.2	Koelinstallatie Slagzij 12° i.p.v. 10°	N.V.O. vanaf 01-01-1995
9.3.2.28	Watersproei-inrichting, indien in 3.2, Tabel C wordt vereist	Vernieuwing van het certificaat van Goedkeuring vanaf 01-01-1995 Dit overgangsvoorschrift is niet van toepassing op stoffen die voor 01-01-1995 in tankschepen werden vervoerd.
9.3.1.31.2 9.3.2.31.2 9.3.3.31.2	Afstand inlaatopeningen van motoren van de ladingzone	N.V.O. vanaf 01-01-1995
9.3.1.31.4 9.3.2.31.4 9.3.3.31.4	Oppervlakte temperatuur van motoren en hun luchtkanalen en uitlaatgassenleidingen	N.V.O. vanaf 01-01-1995 Aan boord van in bedrijf zijnde schepen moet aan de volgende voorschriften worden voldaan: De oppervlaktetemperatuur mag niet boven de 300□ C stijgen.
9.3.1.31.5 9.3.2.31.5 9.3.3.31.5	Temperatuur in de machinekamer	N.V.O. vanaf 01-01-1995 Aan boord van in bedrijf zijnde schepen moet aan de volgende voorschriften worden voldaan: De temperatuur in de machinekamer mag niet boven een waarde van 45□ C komen.
9.3.1.32.2 9.3.2.32.2 9.3.3.32.2	Ontluchtungsleidingen 0,50 m boven dek	N.V.O. vanaf 01-01-1995
9.3.3.34.1	Uitlaatgassenleiding	N.V.O. vanaf 01-01-1995
9.3.1.35.1 9.3.3.35.1	Lens- en ballastpompen in de ladingzone	N.V.O. vanaf 01-01-1995
9.3.3.35.3	Aanzuigleiding ten behoefte van ballastwater binnen de ladingzone, doch buiten de lading- tanks	N.V.O. vanaf 01-01-1995
9.3.1.35.4	Lensinrichting pompkamer buiten de pompkamer	N.V.O. vanaf 01-01-2003

Tabel 2 (vervolg)

Tabel van de overgangsvoorschriften		
Nummer	Inhoud	Termijn en voorwaarden
9.3.1.40.1 9.3.2.40.1 9.3.3.40.1	Brandblusinstallatie, twee pompen en verdere eisen	N.V.O. vanaf 01-01-1995
9.3.1.40.2 9.3.2.40.2 9.3.3.40.2	Vast ingebouwde brandblusinstallatie in de machinekamer en in verdere ruimten	N.V.O. vanaf 01-01-1995
9.3.1.41.1 9.3.3.41.1	Openingen van schoorstenen ten minste 2,00 m buiten de ladingzone	Is niet van toepassing op schepen waarvan de kiel voor 01-01-1977 is gelegd
9.3.3.41.1	Openingen van schoorstenen	N.V.O. voor bilgeboden vanaf 01-01-1999
9.3.1.41.2 9.3.2.41.2 9.3.3.41.2 in verbinding met 7.2.3.41	Verwarmings-, kook- en koeltoestellen	N.V.O. vanaf 01-01-1995
9.3.3.42.2	Ladingverwarmingsinstallatie type N open	N.V.O. vanaf 01-01-1995 Aan boord van in bedrijf zijnde schepen moet aan de volgende voorschriften worden voldaan: Aan dit voorschrift wordt geacht te zijn voldaan indien een K3-seperator geplaatst is op de eventueel aanwezige terugvloeileiding van het gecondenseerde water naar de verwarmingsketel.
9.3.1.51.2 9.3.2.51.2 9.3.3.51.2	Optisch en akoestisch alarm	N.V.O. vanaf 01-01-1995
9.3.1.51.3 9.3.2.51.3 9.3.3.51.3	Temperatuurklasse en explosiegroep	N.V.O. vanaf 01-01-1995
9.3.3.52.1 b) 9.3.3.52.1 c) 9.3.3.52.1 d) 9.3.3.52.1 e)	Elektrische inrichtingen type N open	N.V.O. vanaf 01-01-1995

Tabel 2 (vervolg)

Tabel van de overgangsvoorschriften		
Nummer	Inhoud	Termijn en voorwaarden
9.3.1.52.1 e) 9.3.3.52.1 e)	Elektrische inrichtingen in de ladingzone van het type "erkend veilige" uitvoering	Is niet van toepassing op schepen waarvan de kiel voor 01-01-1977 is gelegd, waar een niet gasdicht afsluitbare opening (bijv. deuren en ramen) van het stuurhuis in de ladingzone valt. Bij deze schepen moet tijdens het laden, lossen en ontgassen aan de volgende voorwaarden zijn voldaan: <ul style="list-style-type: none"> a) alle elektrische inrichtingen, welke in het stuurhuis kunnen worden gebruikt moeten in de "beperkt explosieveilige" uitvoering zijn uitgevoerd, d.w.z. dat deze elektrische inrichtingen zodanig moeten zijn uitgevoerd dat tijdens het normale bedrijf geen vonken veroorzaakt worden en geen oppervlakte temperatuur boven 200 °C kan optreden, of dat deze elektrische inrichtingen spuitwaterdicht zijn en hun oppervlakte temperatuur onder normale bedrijfsomstandigheden niet boven 200 °C kan stijgen. b) elektrische inrichtingen, welke niet voldoen aan de onder a) genoemde voorwaarden, moeten rood gemerkt zijn en door middel van een centrale schakelaar uitgeschakeld kunnen worden.
9.3.3.52.2	Accumulatoren moeten buiten de ladingzone zijn geplaatst type N open	N.V.O. vanaf 01-01-1995
9.3.1.52.3 a) 9.3.1.52.3 b) 9.3.3.52.3 a) 9.3.3.52.3 b)	Elektrische inrichtingen die tijdens het laden, lossen en ontgassen worden gebruikt	Voor schepen waarvan de kiel voor 01-01-1977 is gelegd is dit niet van toepassing op: <ul style="list-style-type: none"> - de verlichtingsinstallaties in de verblijven, met uitzondering van de in de nabijheid van de toegang tot de verblijven geplaatste schakelaars; - de in de verblijven en in het stuurhuis geplaatste radiotelefonie-installaties evenals de installaties ten behoeve van bewaking van de motoren. Alle andere elektrische inrichtingen moeten aan de volgende voorwaarden voldoen: <ul style="list-style-type: none"> a) Generatoren, Motoren enz. Beschermsgraad IP13 b) Schakelborden, verlichting enz. Beschermsgraad IP23 c) Installatiemateriaal Beschermsgraad IP55
	type N open	N.V.O. vanaf 01-01-1995
9.3.1.52.3 b) 9.3.2.52.3 b) 9.3.3.52.3 b) in verbinding met lid 3 a)	Elektrische inrichtingen welke tijdens het laden, lossen en ontgassen worden gebruikt	N.V.O. vanaf 01-01-1995 Aan boord van in bedrijf zijnde schepen is lid (3)a niet van toepassing op: <ul style="list-style-type: none"> - de verlichtingsinstallaties in de verblijven, met uitzondering van de in de nabijheid van de toegang tot de verblijven geplaatste schakelaars; - de in de verblijven en in het stuurhuis geplaatste radiotelefonie-installaties

Tabel 2 (vervolg)

Tabel van de overgangsvoorschriften		
Nummer	Inhoud	Termijn en voorwaarden
9.3.1.52.4 9.3.2.52.4 9.3.3.52.4 laatste zin	Uitschakelen op een centrale plaats	N.V.O. vanaf 01-01-1995
9.3.3.52.4	Rode markering elektrische inrichtingen type N open	N.V.O. vanaf 01-01-1995
9.3.3.52.5	Uitschakelen bekrachtiging elektrische generatoren type N open	N.V.O. vanaf 01-01-1995
9.3.3.52.6	Vaste montage wand-contactdozen type N open	N.V.O. vanaf 01-01-1995
9.3.1.56.1 9.3.3.56.1	Metalen omvlechting van de kabels in de ladingzone	Is niet van toepassing op schepen waarvan de kiel voor 01-01-1977 is gelegd.
9.3.3.56.1	Metalen omvlechting van de kabels in de ladingzone	N.V.O. voor bilgeboten vanaf 01-01-1999

1.6.7.2.2 **Overgangsvoorschriften Stoffen**

Type N gesloten met een insteldruk van het snelafblaasventiel van ten minste 6 kPa (0,06 bar) (Beproevingdruk van de ladingtank 10 kPa (0,10 bar)):

- alle stoffen waarvoor in 3.2, Tabel C ten minste een type N open, een type N open met vlamkerende inrichtingen of een type N gesloten met een insteldruk van het snelafblaasventiel van ten hoogste 10 kPa (0,10 bar) wordt vereist;
- De hierna vermelde schepen waren op 31-12-1986 in het bezit van een Bijzondere Machtiging voor bepaalde stoffen en zijn op grond van hun bouwwijze, d.w.z. met dubbele bodem en zijtanks, toegelaten voor het vervoer van de in de aparte lijst opgenomen stoffen.

Scheepsnaam	Officieel scheepsnummer	Nummer Stoffenlijst
m.t.s. VOPAK BOHR	231 9188	3
m.t.s. PRIMERA	231 4207	4
m.t.s. STOLT HÖCHST	700 0964	1
m.t.s. STOLT LONDON	231 7492	2
m.t.s. STOLT MADRID	700 1367	1
m.t.s. STOLT OSLO	700 1366	1

Type N gesloten met een insteldruk van het snelafblaasventiel van ten minste 10 kPa (0,10 bar) (Beproevingdruk van de ladingtank 65 kPa (0,65 bar)):

- alle stoffen waarvoor in 3.2, Tabel C ten minste een type N open, een type N open met vlamkerende inrichtingen of een type N gesloten met een insteldruk van het snelafblaasventiel van ten hoogste 10 kPa (0,10 bar) wordt vereist.
Indien het snelafblaasventiel omgebouwd wordt naar 50 kPa (0,50 bar) mogen alle stoffen waarvoor in 3.2, Tabel C een insteldruk van het snelafblaasventiel van 50 kPa (0,50 bar) wordt vereist, worden vervoerd;
- Het hierna vermelde schip was op 31-12-1986 in het bezit van een Bijzondere Machtiging voor bepaalde stoffen en is op grond van zijn bouwwijze, d.w.z. met dubbele bodem en zijtanks, toegelaten voor het vervoer van de in de aparte lijst opgenomen stoffen.

Scheepsnaam	Officieel scheepsnummer	Nummer Stoffenlijst
m.t.s. EILTANK 9	430 4830	5

Type C met een insteldruk van het snelafblaasventiel van ten minste 9 kPa (0,09 bar):

- alle stoffen waarvoor in 3.2, Tabel C ten minste een type N of een type C met een insteldruk van het snelafblaasventiel van ten hoogste 10 kPa (0,10 bar) wordt vereist;

Type C met een insteldruk van het snelafblaasventiel van ten minste 35 kPa (0,35 bar):

- alle stoffen waarvoor in 3.2, Tabel C ten minste een type N of een type C met een insteldruk van het snelafblaasventiel van ten hoogste 35 kPa (0,35 bar) wordt vereist;
Indien het snelafblaasventiel omgebouwd wordt naar 50 kPa (0,50 bar) mogen alle stoffen waarvoor in 3.2, Tabel C een insteldruk van het snelafblaasventiel van 50 kPa (0,50 bar) wordt vereist, worden vervoerd;

Opmerking 5:

Aan boord van schepen, die op 31-12-2000 in het bezit waren van een geldig Certificaat van Goedkeuring, is het uitbouwen van de vaste vlamkerende roosters bij het vervoer van stoffen, waarvoor in 3.2, Tabel C, kolom 20 de Aantekening 5 is vermeld, toegestaan. Dit is van toepassing tot 31-12-2010.

Opmerking 6 en 7:

Aan boord van schepen, die op 31-12-1994 in het bezit waren van een geldig Certificaat van Goedkeuring, is een verwarming van de gasverzamelingen en de over- en onderdrukventielen bij het vervoer van stoffen, waarvoor in 3.2, Tabel C, kolom 20 de Aantekening 6 of 7 is vermeld, niet vereist. Dit is van toepassing tot 31-12-2010.

Schepen, die de beschikking hebben over vlamkerende-inrichtingen met vaste vlamkerende roosters mogen deze bij het vervoer van deze stoffen uitbouwen. Dit is van toepassing tot 31-12-2010.

Nummer Stoffenlijst 1:

UN-Nummer	Klasse en Classificatiecode	Verpakkingsgroep	Benaming en beschrijving
1114	3, F1	II	BENZEEN
1134	3, F1	III	CHLOORBENZEEN (fenylchloride)
1143	6.1, TF1	I	CROTONALDEHYDE, GESTABILISEERD
1203	3, F1	II	BENZINE MET MEER DAN 10% BENZEEN
1218	3, F1	I	ISOPREEN, GESTABILISEERD
1247	3, F1	II	METHYLMETHACRYLAAT, MONOMEER, GESTABILISEERD
1267	3, F1	I	RUWE AARDOLIE, MET MEER DAN 10% BENZEEN
1267	3, F1	II	RUWE AARDOLIE, MET MEER DAN 10% BENZEEN
1268	3, F1	I	AARDOLIEDESTILLATEN, N.E.G. MET MEER DAN 10% BENZEEN of AARDOLIEPRODUCTEN, N.E.G. MET MEER DAN 10% BENZEEN
1268	3, F1	II	AARDOLIEDESTILLATEN, N.E.G. MET MEER DAN 10% BENZEEN of AARDOLIEPRODUCTEN, N.E.G. MET MEER DAN 10% BENZEEN
1277	3, FC	II	PROPYLAMINE (1-Aminopropaan)
1278	3, F1	II	1-CHLOORPROPAAN (Propylchloride)
1296	3, FC	II	TRIETHYLAMINE
1578	6.1, T2	II	CHLOORNITROBENZENEN (p-CHLOORNITROBENZEEN)
1591	6.1, T1	III	o-DICHLORBENZEEN
1593	6.1, T1	III	DICHLORMETHAAN (Methyleenchloride)
1605	6.1, T1	I	1,2-DIBROMETHAAN
1710	6.1, T1	III	TRICHLOORETHYLEEN
1750	6.1, TC1	II	CHLOORAZIJNZUUR, OPLOSSING
1831	8, CT1	I	ZWAVELZUUR, ROKEND
1846	6.1, T1	II	TETRACHLOORKOOLSTOF
1863	3, F1	I	BRANDSTOF VOOR STRAALVLIEGTUIGEN MET MEER DAN 10% BENZEEN
1863	3, F1	II	BRANDSTOF VOOR STRAALVLIEGTUIGEN MET MEER DAN 10% BENZEEN
1888	6.1, T1	III	CHLOROFORM
1897	6.1, T1	III	TETRACHLOORETHYLEEN
1993	3, F1	I	BRANDBARE VLOEISTOF, N.E.G. (....., MET MEER DAN 10% BENZEEN)
1993	3, F1	II	BRANDBARE VLOEISTOF, N.E.G. (....., MET MEER DAN 10% BENZEEN)
2076	6.1,TC1	II	CRESOLEN, VLOEIBAAR
2205	6.1, T1	III	ADIPONITRIL
2238	3, F1	III	CHLOORTOLUENEN (m-, o- of p-CHLOORTOLUEEN)
2263	3, F1	II	DIMETHYLCYCLOHEXANEN (cis-1,4-DIMETHYLCYCLOHEXAAN)
2263	3, F1	II	DIMETHYLCYCLOHEXANEN (trans-1,4-DIMETHYLCYCLOHEXAAN)
2266	3, FC	II	DIMETHYL-N-PROPYLAMINE
2312	6.1, T1	II	FENOL, GESMOLTEN
2333	3, FT1	II	ALLYLACETAAT
2733	3, FC	II	AMINEN, BRANDBAAR, BIJTEND, N.E.G. (2-AMINOBUAAN)
2810	6.1, T1	III	GIFTIGE ORGANISCHE VLOEISTOF, N.E.G. (1,1,2-Trichloorethaan)
2874	6.1, T1	III	FURFURYLALCOHOL
3295	3, F1	I	KOOLWATERSTOFFEN, VLOEIBAAR, N.E.G. (....., MET MEER DAN 10% BENZEEN)
3295	3, F1	II	KOOLWATERSTOFFEN, VLOEIBAAR, N.E.G. (....., MET MEER DAN 10% BENZEEN)

Nummer Stoffenlijst 2:

UN-Nummer	Klasse en Classificatiecode	Verpakkingsgroep	Benaming en beschrijving
1114	3, F1	II	BENZEEN
1129	3, F1	II	BUTYRALDEHYDE (n-BUTYRALDEHYDE)
1134	3, F1	III	CHLOORBENZEEN (fenylchloride)
1203	3, F1	II	BENZINE MET MEER DAN 10% BENZEEN
1247	3, F1	II	METHYLMETHACRYLAAT, MONOMEER, GESTABILISEERD
1267	3, F1	II	RUWE AARDOLIE, MET MEER DAN 10% BENZEEN
1268	3, F1	II	AARDOLIEDESTILLATEN, N.E.G. MET MEER DAN 10% BENZEEN of AARDOLIEPRODUCTEN, N.E.G. MET MEER DAN 10% BENZEEN
1277	3, FC	II	PROPYLAMINE (1-Aminopropaan)
1278	3, F1	II	1-CHLOORPROPAAN (Propylchloride)
1296	3, FC	II	TRIETHYLAMINE
1578	6.1, T2	II	CHLOORNITROBENZENEN (p-CHLOORNITROBENZEEN)
1591	6.1, T1	III	o-DICHLOROBENZEEN
1593	6.1, T1	III	DICHLOORMETHAAN (Methyleenchloride)
1605	6.1, T1	I	1,2-DIBROMETHAAN
1662	6.1, T1	II	NITROBENZEEN
1710	6.1, T1	III	TRICHLOORETHYLEEN
1750	6.1, TC1	II	CHLOORAZIJNZUUR, OPLOSSING
1831	8, CT1	I	ZWAVELZUUR, ROKEND
1846	6.1, T1	II	TETRACHLOORKOOLSTOF
1863	3, F1	II	BRANDSTOF VOOR STRAALVLIEGTUIGEN MET MEER DAN 10% BENZEEN
1888	6.1, T1	III	CHLOROFORM
1897	6.1, T1	III	TETRACHLOORETHYLEEN
1917	3, F1	II	ETHYLACRYLAAT, GESTABILISEERD
1993	3, F1	II	BRANDBARE VLOEISTOF, N.E.G. (....., MET MEER DAN 10% BENZEEN)
2238	3, F1	III	CHLOORTOLUENEN (m-, o- of p-CHLOORTOLUEEN)
2263	3, F1	II	DIMETHYLCYCLOHEXANEN (cis-1,4-DIMETHYLCYCLOHEXAAN)
2263	3, F1	II	DIMETHYLCYCLOHEXANEN (trans-1,4-DIMETHYLCYCLOHEXAAN)
2266	3, FC	II	DIMETHYL-N-PROPYLAMINE
2312	6.1, T1	II	FENOL, GESMOLTEN
2333	3, FT1	II	ALLYLACETAAT
2733	3, FC	II	AMINEN, BRANDBAAR, BIJTEND, N.E.G. (2-AMINOBUAAN)
2810	6.1, T1	III	GIFTIGE ORGANISCHE VLOEISTOF, N.E.G. (1,1,2 - Trichloorethaan)
2874	6.1, T1	III	FURFURYLALCOHOL
3295	3, F1	II	KOOLWATERSTOFFEN, VLOEIBAAR, N.E.G. (....., MET MEER DAN 10% BENZEEN)

Nummer Stoffenlijst 3:

UN-Nummer	Klasse en Classificatiecode	Verpakkingsgroep	Benaming en beschrijving
1106	3, FC	II	AMYLAMINEN (n-AMYLAMINE)
1114	3, F1	II	BENZEEN
1129	3, F1	II	BUTYRALDEHYDE (n-BUTYRALDEHYDE)
1134	3, F1	III	CHLOORBENZEEN (fenylchloride)
1143	6.1, TF1	I	CROTONALDEHYDE, GESTABILISEERD
1184	3, FT1	II	ETHYLEENDICHLORIDE (1,2-Dichloorethaan)
1203	3, F1	II	BENZINE MET MEER DAN 10% BENZEEN
1247	3, F1	II	METHYLMETHACRYLAAT, MONOMEER, GESTABILISEERD
1267	3, F1	II	RUWE AARDOLIE, MET MEER DAN 10% BENZEEN
1268	3, F1	II	AARDOLIEDESTILLATEN, N.E.G. MET MEER DAN 10% BENZEEN of AARDOLIEPRODUCTEN, N.E.G. MET MEER DAN 10% BENZEEN
1275	3, F1	II	PROPIONALDEHYDE
1277	3, FC	II	PROPYLAMINE (1-Aminopropaan)
1278	3, F1	II	1-CHLOORPROPAAN (Propylchloride)
1279	3, F1	II	1,2-DICHLLOORPROPAAN of PROPYLEENDICHLORIDE
1296	3, FC	II	TRIETHYLAMINE
1547	6.1, T1	II	ANILINE
1578	6.1, T2	II	CHLOORNITROBENZENEN (p-CHLOORNITROBENZEEN)
1593	6.1, T1	III	DICHLROOMETHAAN (Methyleenchloride)
1605	6.1, T1	I	1,2-DIBROMETHAAN
1662	6.1, T1	II	NITROBENZEEN
1710	6.1, T1	III	TRICHLOORETHYLEEN
1750	6.1, TC1	II	CHLOORAZIJNZUUR, OPLOSSING
1831	8, CT1	I	ZWAVELZUUR, ROKEND
1846	6.1, T1	II	TETRACHLOORKOOLSTOF
1863	3, F1	II	BRANDSTOF VOOR STRAALVLIEGTUIGEN MET MEER DAN 10% BENZEEN
1888	6.1, T1	III	CHLOROFORM
1897	6.1, T1	III	TETRACHLOORETHYLEEN
1917	3, F1	II	ETHYLACRYLAAT, GESTABILISEERD
1993	3, F1	II	BRANDBARE VLOEISTOF, N.E.G. (....., MET MEER DAN 10% BENZEEN)
2076	6.1,TC1	II	CRESOLEN, VLOEIBAAR
2078	6.1, T1	II	TOLUYLEENDIISOCYANAAT (en mengsels van isomeren) (2,4-TOLUYLEENDIISOCYANAAT)
2205	6.1, T1	III	ADIPONITRIL
2238	3, F1	III	CHLOORTOLUENEN (m-, o- of p-CHLOORTOLUEEN)
2263	3, F1	II	DIMETHYLCYCLOHEXANEN (cis-1,4-DIMETHYLCYCLOHEXAAN)
2263	3, F1	II	DIMETHYLCYCLOHEXANEN (trans-1,4-DIMETHYLCYCLOHEXAAN)
2266	3, FC	II	DIMETHYL-N-PROPYLAMINE
2312	6.1, T1	II	FENOL, GESMOLTEN
2333	3, FT1	II	ALLYLACETAT
2733	3, FC	II	AMINEN, BRANDBAAR, BIJTEND, N.E.G. (2-AMINOBUTAAN)
2810	6.1, T1	III	GIFTIGE ORGANISCHE VLOEISTOF, N.E.G. (1,1,2 - Trichloorethaan)
2874	6.1, T1	III	FURFURYLALCOHOL
3295	3, F1	II	KOOLWATERSTOFFEN, VLOEIBAAR, N.E.G. (....., MET MEER DAN 10% BENZEEN)

Nummer Stoffenlijst 4:

UN-Nummer	Klasse en Classificatiecode	Verpakkingsgroep	Benaming en beschrijving
1106	3, FC	II	AMYLAMINEN (n-AMYLAMINE)
1114	3, F1	II	BENZEEN
1129	3, F1	II	BUTYRALDEHYDE (n-BUTYRALDEHYDE)
1134	3, F1	III	CHLOORBENZEEN (fenylchloride)
1143	6.1, TF1	I	CROTONALDEHYDE, GESTABILISEERD
1203	3, F1	II	BENZINE MET MEER DAN 10% BENZEEN
1247	3, F1	II	METHYLMETHACRYLAAT, MONOMEER, GESTABILISEERD
1267	3, F1	II	RUWE AARDOLIE, MET MEER DAN 10% BENZEEN
1268	3, F1	II	AARDOLIEDESTILLATEN, N.E.G. MET MEER DAN 10% BENZEEN of AARDOLIEPRODUCTEN, N.E.G. MET MEER DAN 10% BENZEEN
1275	3, F1	II	PROPIONALDEHYDE
1277	3, FC	II	PROPYLAMINE (1-Aminopropaan)
1278	3, F1	II	1-CHLOORPROPAAN (Propylchloride)
1279	3, F1	II	1,2-DICHOORPROPAAN of PROPYLEENDICHLORIDE
1296	3, FC	II	TRIETHYLAMINE
1863	3, F1	II	BRANDSTOF VOOR STRAALVLIEGTUIGEN MET MEER DAN 10% BENZEEN
1917	3, F1	II	ETHYLACRYLAAT, GESTABILISEERD
1993	3, F1	II	BRANDBARE VLOEISTOF, N.E.G. (....., MET MEER DAN 10% BENZEEN)
2238	3, F1	III	CHLOORTOLUENEN (m-, o- of p-CHLOORTOLUEEN)
2263	3, F1	II	DIMETHYLCYCLOHEXANEN (cis-1,4-DIMETHYLCYCLOHEXAAN)
2263	3, F1	II	DIMETHYLCYCLOHEXANEN (trans-1,4-DIMETHYLCYCLOHEXAAN)
2266	3, FC	II	DIMETHYL-N-PROPYLAMINE
2333	3, FT1	II	ALLYLACETAAT
2733	3, FC	II	AMINEN, BRANDBAAR, BIJTEND, N.E.G. (2-AMINObutaan)
3295	3, F1	II	KOOLWATERSTOFFEN, VLOEIBAAR, N.E.G. (....., MET MEER DAN 10% BENZEEN)

Nummer Stoffenlijst 5:

UN-Nummer	Klasse en Classificatiecode	Verpakkingsgroep	Benaming en beschrijving
1134	3, F1	III	CHLOORBENZEEN (fenylchloride)
1218	3, F1	I	ISOPREEN, GESTABILISEERD
1247	3, F1	II	METHYLMETHACRYLAAT, MONOMEER, GESTABILISEERD
1277	3, FC	II	PROPYLAMINE (1-Aminopropaan)
1278	3, F1	II	1-CHLOORPROPAAN (Propylchloride)
1296	3, FC	II	TRIETHYLAMINE
1547	6.1, T1	II	ANILINE
1664	6.1, T1	II	NITROTOLUENEN, VLOEIBAAR, (o-NITROTOLUEEN)
1750	6.1, TC1	II	CHLOORAZIJNZUUR, OPLOSSING
1831	8, CT1	I	ZWAVELZUUR, ROKEND
2238	3, F1	III	CHLOORTOLUENEN (m-, o- of p-CHLOORTOLUEEN)
2263	3, F1	II	DIMETHYLCYCLOHEXANEN (cis-1,4-DIMETHYLCYCLOHEXAAN)
2263	3, F1	II	DIMETHYLCYCLOHEXANEN (trans-1,4-DIMETHYLCYCLOHEXAAN)
2266	3, FC	II	DIMETHYL-N-PROPYLAMINE
2333	3, FT1	II	ALLYLACETAAT
2733	3, FC	II	AMINEN, BRANDBAAR, BIJTEND, N.E.G. (2-AMINOBUAAN)

1.7 Algemene voorschriften voor de Klasse 7

1.7.1 Algemeen

1.7.1.1 Het ADNR stelt veiligheidsnormen vast, die een aanvaardbare beheersingsgraad verschaffen van de straling, criticaliteit en thermische risico's voor personen, bezittingen en het milieu, welke samengaan met het vervoer van radioactieve stoffen. Deze voorschriften zijn gebaseerd op de "IAEA Regulations for the Safe Transport of Radioactive Material (ST-1)", IAEA, Wenen (1996). Verklarend materiaal betreffende ST-1 is te vinden in "Advisory Material for the IAEA Regulations for the Safe Transport of Radioactive Material" (uitgave 1996), Safety Series No. ST-2, IAEA, Wenen (wordt gepubliceerd).

1.7.1.2 Het doel van het ADNR is het beschermen van personen, bezittingen en het milieu tegen de effecten van straling tijdens het vervoer van radioactieve stoffen. Deze bescherming wordt bereikt door te vereisen dat:

- a) de radioactieve inhoud dicht omhuld is;
- b) uitwendige stralingsniveaus onder controle gehouden worden;
- c) criticaliteit voorkomen wordt; en
- d) door warmte veroorzaakte schade voorkomen wordt.

Deze voorschriften worden in de eerste plaats vervuld door middel van het toepassen van een geklasseerde benadering van inhoudslimieten voor colli en voertuigen en van prestatienormen toegepast op modellen van colli, afhankelijk van het gevaar van de radioactieve inhoud. In de tweede plaats worden ze, met consideratie ten aanzien van de aard van de radioactieve inhoud, vervuld door middel van het opleggen van voorschriften aangaande het ontwerp en de werking van colli en aangaande het onderhoud van verpakkingen. Tenslotte worden ze vervuld door ambtelijke controles te vereisen, met inbegrip van toelating door de bevoegde autoriteiten, waar nodig.

1.7.1.3 Het ADNR is van toepassing op het vervoer van radioactieve stoffen over de binnenwateren, met inbegrip van vervoer dat samenhangt met het gebruik van de radioactieve stoffen. Vervoer is opgebouwd uit alle activiteiten en omstandigheden, die samengaan met en betrokken zijn bij de verplaatsing van radioactieve stoffen; zij omvatten het ontwerp, de fabricage, het onderhoud en het herstel van verpakking, en de voorbereiding, het overdragen, de belading, het vervoer met inbegrip van opslag tijdens het vervoer, het lossen en de ontvangst op de uiteindelijke bestemming van ladingen radioactieve stoffen en colli. Ernstgraden in het vervoer zullen met betrekking tot het toepassen van een geklasseerde benadering van de prestatienormen in het ADR, worden gekenmerkt door middel van de algemene ernstgraden:

- a) routinematige vervoersomstandigheden (vrij van voorvallen);
- b) normale vervoersomstandigheden (kleinere voorvallen);
- c) vervoersomstandigheden met ongeval.

1.7.2 Stralingsbeschermingsprogramma

1.7.2.1 Het vervoer van radioactieve stoffen moet onderworpen zijn aan een stralingsbeschermingsprogramma, hetwelk opgebouwd moet zijn uit systematische voorzorgen gericht op het verschaffen van voldoende aandacht voor beschermingsmaatregelen tegen straling.

1.7.2.2 De aard en omvang van de maatregelen, die in het programma gebruikt zullen worden, moet verband houden met de grootte en waarschijnlijkheid van blootstellingen aan straling. Het programma moet de voorschriften van 1.7.2.3 en 1.7.2.4, van 7.5.11, Aanvullend voorschrift CV 33 (1.1) en (1.4) van het ADR en de van toepassing zijnde noodprocedures omvatten. Programmadocumenten moeten op verzoek voor inspectie door de betreffende bevoegde autoriteit beschikbaar zijn.

1.7.2.3 Bescherming en veiligheid moeten worden geoptimaliseerd opdat de grootte van individuele doses, het aantal blootgestelde personen en de waarschijnlijkheid van blootstelling zo laag wordt gehouden als redelijkerwijs bereikbaar is, waarbij economische en sociale factoren in aanmerking worden genomen. Persoonlijke doses moeten onder de betreffende dosisgrenswaarden liggen. Een gestructureerde en systematische benadering moet worden aangenomen, waarin overweging van de raakvlakken tussen vervoer en andere bedrijvigheid begrepen moet zijn.

- 1.7.2.4** Voor beroepsmatige blootstellingen, welke voortkomen uit vervoersbedrijvigheid, zal, waar wordt vastgesteld dat de effectieve dosis:
- a) de 1 mSv per jaar hoogstwaarschijnlijk niet zal overschrijden, noch een bijzonder werkschema, noch gedetailleerd toezicht, noch een dosisbepalingsprogramma noch het bijhouden van een individueel dossier worden vereist;
 - b) waarschijnlijk tussen 1 en 6 mSv per jaar zal liggen, een dosisbepalingsprogramma via toezicht op de werkplek of via individueel toezicht worden uitgevoerd;
 - c) de 6 mSv per jaar waarschijnlijk zal overschrijden, individueel toezicht worden uitgevoerd.

Wanneer individueel toezicht of toezicht op de werkplek wordt uitgevoerd, moeten geschikte dossiers worden bijgehouden.

1.7.3 Kwaliteitsborging

Kwaliteitsborgingsprogramma's, gebaseerd op internationale, nationale of andere normen, die aanvaardbaar zijn voor de bevoegde autoriteit, moeten worden opgesteld voor het ontwerp de vervaardiging, de beproeving, de documentatie, het gebruik, het onderhoud en de inspectie van radioactieve stoffen in speciale toestand, gering verspreidbare radioactieve stoffen en colli, alsmede voor de handelingen bij het vervoer en de tussentijdse opslag, die moeten garanderen dat de betreffende voorschriften van het ADNR worden nageleefd. Een verklaring die aangeeft, dat volledig is voldaan aan de specificaties van het model, moet ter hand zijn gesteld aan de bevoegde autoriteit. De fabrikant, de afzender of de gebruiker van elk model van een collo moet in staat zijn aan de bevoegde autoriteiten de middelen te verschaffen voor de inspectie gedurende de fabricage en het gebruik van verpakkingen en alle betrokken autoriteiten te bewijzen dat:

- a) de voor de verpakking toegepaste constructiemethoden en gebruikte materialen met de specificaties van het goedgekeurde model overeenkomen en
- b) alle verpakkingen van een goedgekeurd model periodiek worden geïnspecteerd en, zo nodig, dusdanig gerepareerd en in goede staat gehouden worden, dat zij ook na herhaald gebruik aan alle betreffende bepalingen en specificaties blijven voldoen.

Indien goedkeuring door de bevoegde autoriteit is vereist, moet deze goedkeuring rekening houden met en afhangen van de geschiktheid van het kwaliteitsborgingsprogramma.

1.7.4 Speciale regeling

- 1.7.4.1** Onder "speciale regeling" verstaat men de bepalingen, goedgekeurd door de bevoegde autoriteit, op grond waarvan een zending die niet aan alle van toepassing zijnde voorschriften van het ADNR voldoet, kan worden vervoerd.

Opmerking:

Een speciale regeling wordt niet beschouwd als tijdelijke afwijking in de zin van 1.5.1.

- 1.7.4.2** Zendingen waarvoor naleving van om het even welke op Klasse 7 van toepassing zijnde bepaling onuitvoerbaar is, mogen niet worden vervoerd, behalve krachtens een speciale regeling. Op voorwaarde dat de bevoegde autoriteit ervan is overtuigd dat naleving van de voorschriften van het ADNR ten aanzien van Klasse 7 onuitvoerbaar is en dat de vereiste veiligheidsnormen, die door het ADNR zijn ingesteld, op alternatieve wijze zijn aangetoond, kan de bevoegde autoriteit vervoeren voor afzonderlijke of een voorgenomen reeks van veelvoudige zendingen bij speciale regeling goedkeuren. Het totale veiligheidsniveau tijdens het vervoer moet tenminste gelijkwaardig zijn aan hetgeen zou worden bereikt, indien alle van toepassing zijnde voorschriften waren verwezenlijkt. Voor internationale zendingen van dit type is multilaterale goedkeuring vereist.

1.7.5 Radioactieve stoffen die bijkomende gevaarseigenschappen bezitten

Behalve met de eigenschappen van radioactiviteit en splijtbaarheid moet ook elk ander bijkomend gevaar met betrekking tot de inhoud van een collo, zoals ontplofbaarheid, brandbaarheid, zelfontbrandbaarheid, chemische giftigheid en bijtende aard, in aanmerking worden genomen in de documentatie, de verpakking, de kenmerking en de etikettering, de tussentijdse opslag, het gescheiden houden en het vervoer teneinde alle desbetreffende voorschriften van het ADNR voor gevaarlijke goederen in acht te nemen.

1.8 Controlemaatregelen en andere maatregelen voor de ondersteuning van de naleving van de veiligheidsvoorschriften

1.8.1 Naleving van de voorschriften

1.8.1.1 *Algemeen*

De bevoegde autoriteiten waarborgen dat een representatief aandeel van de transporten met gevaarlijke goederen aan de voorgeschreven controles worden onderworpen om te controleren of de voorschriften voor het vervoer van gevaarlijke goederen worden nageleefd.

De deelnemers aan het vervoer van gevaarlijke goederen (zie 1.4) moeten in het kader van hun geldende verplichtingen aan de bevoegde autoriteiten en hun vertegenwoordigers de voor het uitvoeren van de controles noodzakelijke inlichtingen onverwijld mededelen.

1.8.1.2 *Wijze van controleren*

Ten behoeve van de voorziene controles gebruiken de bevoegde autoriteiten de Controlelijst, die door de Centrale Commissie voor de Rijnscheepvaart is samengesteld. Een afdruk van deze lijst of een door de autoriteit, die de controle heeft verricht, opgestelde verklaring met betrekking tot de uitgevoerde controle wordt aan de schipper overhandigd; zij moet op verzoek worden getoond om verdere controles te vergemakkelijken of voor zover mogelijk te vermijden. Het recht van de bevoegde autoriteiten om bijzondere maatregelen in de vorm van zwaartepuntacties uittevoeren wordt door dit lid niet aangetast.

De controles worden steekproefsgewijs uitgevoerd en omvatten, indien mogelijk een uitgebreid deel van het binnenlandse vaarwegennet.

Tijdens de uitoefening van dit recht op controle zullen de autoriteiten er alles aan doen om te vermijden dat de schepen overmatig meer dan noodzakelijk stilligen of opgehouden worden.

1.8.1.3 *Overtredingen tegen de voorschriften*

Onafhankelijk van andere mogelijke sancties kunnen schepen, waarbij één of meerdere overtredingen tijdens het vervoer van gevaarlijke goederen op de binnenwateren werd vastgesteld op een door de bevoegde autoriteit daarvoor aangewezen plaats worden vastgehouden; de vaart mag eerst dan worden voortgezet, indien aan de voorschriften wordt voldaan; algehang naar de feiten of veiligheidseisen kunnen ook andere passende maatregelen worden genomen.

1.8.1.4 *Controles in de ondernemingen evenals op laad- en losplaatsen*

Uit preventieve overwegingen of indien onderweg overtredingen werden vastgesteld, die de veiligheid van het vervoer van gevaarlijke goederen in gevaar brengen, kunnen ook controles in de ondernemingen evenals op laad- en losplaatsen worden uitgevoerd.

Met behulp van deze controles zal worden gewaarborgd dat het vervoer van gevaarlijke goederen over de binnenwateren onder veiligheidsvoorschriften plaats vindt die voldoen aan de in aanmerking komende rechtsvoorschriften.

1.8.1.5 *Monstername*

Eventueel kunnen, voor zover daardoor geen veiligheidsrisico ontstaat, monsters van de vervoerde stof worden genomen, om in een door de bevoegde autoriteit aangewezen laboratorium te laten onderzoeken.

1.8.1.6 *Samenwerking van de bevoegde autoriteiten*

De bevoegde autoriteiten verlenen elkaar ambtelijke hulp bij de tenuitvoerlegging van deze voorschriften.

Indien bij ernstige of herhaalde overtredingen door een schip of een onderneming de veiligheid van het vervoer van gevaarlijke stoffen in gevaar wordt gebracht, dan moeten deze

overtredingen aan de bevoegde autoriteiten worden gemeld, bij wie het schip het Certificaat van Goedkeuring heeft ontvangen of op wiens grondgebied de onderneming is gevestigd. De bevoegde autoriteit, die ernstige of herhaalde overtredingen heeft vastgesteld, kan de bevoegde autoriteit bij wie het schip het Certificaat van Goedkeuring heeft ontvangen of op wiens grondgebied de onderneming is gevestigd, verzoeken tegen de overtreder(s) passende maatregelen te nemen..

De autoriteit, aan wie het verzoek is gericht, deelt aan de bevoegde autoriteit, die de overtredingen heeft vastgesteld, de maatregelen mee die eventueel tegen de overtreder(s) zijn genomen.

1.8.2 Ambtelijke hulp

Indien de controle aanleiding geeft tot het vermoeden dat ernstige of herhaalde overtredingen zijn gemaakt, die tijdens deze controle niet konden worden vastgesteld, omdat de noodzakelijke kennis ontbrak, verlenen de bevoegde autoriteiten elkaar ambtelijke hulp om de zaak op te lossen.

1.8.3 Veiligheidsadviseur

1.8.3.1 Elke onderneming waarvan de bedrijvigheid het vervoer van gevaarlijke goederen over waterwegen, of het met dit vervoer samenhangende verpakken, beladen, vullen of lossen omvat, moet één of meer veiligheidsadviseurs voor het vervoer van gevaarlijke goederen, hierna "adviseur" genoemd, benoemen, die ermee zijn belast te helpen bij de preventie van de aan dit soort activiteiten verbonden gevaren voor de veiligheid van personen, bezittingen of het milieu.

1.8.3.2 De bevoegde autoriteiten kunnen bepalen dat deze voorschriften niet van toepassing zijn op ondernemingen:

- a) waarvan de betrokken activiteiten betrekking hebben op beperkte hoeveelheden per transporteenheid, die kleiner zijn dan de in 1.1.3.6, 2.2.7.1.2 en in 3.3 en 3.4 vastgestelde hoeveelheden, of
- b) waarvan de hoofd- en nevenactiviteit niet bestaat in het vervoer van gevaarlijke goederen of met dat vervoer samenhangende laad- of loswerkzaamheden, doch die incidenteel binnenlands vervoer van gevaarlijke goederen of met dat vervoer samenhangende laad- of loswerkzaamheden verrichten die een minimale mate van gevaar of milieuverontreiniging inhouden.

1.8.3.3 De adviseur heeft onder de verantwoordelijkheid van de bedrijfsleider in de eerste plaats tot taak om er, binnen de grenzen van de betrokken activiteiten van de onderneming, met alle mogelijke middelen en maatregelen voor te zorgen dat deze activiteiten gemakkelijker met inachtneming van de toepasselijke regelgeving en onder optimale veiligheidsvoorwaarden kunnen plaatsvinden.

Zijn aan de activiteiten van de onderneming aangepaste taken zijn in het bijzonder:

- nagaan of de voorschriften betreffende het vervoer van gevaarlijke goederen worden nageleefd;
- de onderneming van advies dienen bij werkzaamheden die het vervoer van gevaarlijke goederen betreffen;
- een voor de bedrijfsleiding of in voorkomend geval voor een plaatselijke overheid bestemd jaarverslag opstellen over de activiteiten van de onderneming met betrekking tot het vervoer van gevaarlijke goederen. Deze jaarverslagen worden vijf jaar bewaard en desgewenst ter beschikking gesteld van de nationale autoriteiten;

De taken van de adviseur omvatten bovendien de bestudering van de volgende praktijken en procedures met betrekking tot de betrokken activiteiten:

- de werkwijzen die de naleving van de voorschriften betreffende het identificeren van de vervoerde gevaarlijke goederen ten doel hebben;
- de praktijk van de onderneming betreffende het in aanmerking nemen, bij de aankoop van vervoermiddelen, van eventuele bijzondere vereisten met betrekking tot de vervoerde gevaarlijke goederen;
- de werkwijzen om het voor het vervoer van gevaarlijke goederen of voor het laden en lossen gebruikte materieel te controleren;
- het feit dat de betrokken werknemers van de onderneming een passende opleiding hebben ontvangen en deze opleiding in hun dossier is opgenomen;

- het opzetten van passende noodprocedures bij eventuele ongevallen of voorvallen die de veiligheid tijdens het vervoer van gevaarlijke goederen of tijdens het laden en het lossen in gevaar kunnen brengen;
- het verrichten van analyses en zonodig het opstellen van rapporten over de ongevallen, voorvallen of tijdens het vervoer van gevaarlijke goederen of tijdens het laden en het lossen geconstateerde ernstige inbreuken;
- het invoeren van passende maatregelen om herhaling van ongevallen, voorvallen of ernstige inbreuken te voorkomen;
- het in aanmerking nemen van de wettelijke voorschriften en de bijzondere behoeften met betrekking tot het vervoer van gevaarlijke goederen, voor wat betreft de keuze en het gebruik van onderaannemers of andere tussenpersonen;
- het controleren of het personeel dat aangewezen is voor het vervoer of het laden en lossen van gevaarlijke goederen, beschikt over gedetailleerde uitvoeringsprocedures en instructies;
- het invoeren van maatregelen voor de bewustmaking voor de gevaren die verbonden zijn aan het vervoer en aan het laden en lossen van gevaarlijke goederen;
- het invoeren van controlemethoden om ervoor te zorgen dat de documenten en veiligheidsuitrusting die het vervoer moeten begeleiden, zich aan boord van de vervoermiddelen bevinden en conform de voorschriften zijn;
- het invoeren van controlemethoden om ervoor te zorgen dat de voorschriften met betrekking tot het laden en lossen worden nageleefd.

1.8.3.4 De functie van adviseur mag ook door de bedrijfsleider, door een persoon die binnen de onderneming andere taken vervult of door een persoon die niet tot de onderneming behoort worden uitgeoefend, op voorwaarde dat de betrokkene zijn taken als adviseur daadwerkelijk kan vervullen.

1.8.3.5 De onderneming deelt op verzoek de identiteit van haar adviseur mee aan de bevoegde autoriteit of aan de daartoe door de lidstaat aangewezen instantie.

1.8.3.6 Wanneer zich tijdens het vervoer of tijdens de laad- en loswerkzaamheden van de betrokken onderneming een ongeval heeft voorgedaan dat personen in gevaar heeft gebracht of schade heeft veroorzaakt aan bezittingen of het milieu, stelt de adviseur, na alle ter zake dienende inlichtingen te hebben ingewonnen, een voor de bedrijfsleiding of in voorkomend geval voor de plaatselijke overheidsinstantie bestemd ongevallenrapport op. Dit ongevallenrapport mag niet in de plaats komen van door de bedrijfsleiding op te stellen rapporten die krachtens enige andere internationale of nationale wetgeving zouden worden geëist.

1.8.3.7 De adviseur moet houder zijn van een scholingscertificaat voor het vervoer over de binnenwateren. Dit wordt afgegeven door de bevoegde autoriteit of de daartoe door de lidstaat aangewezen instantie.

1.8.3.8 Om het certificaat te behalen moet de kandidaat een opleiding volgen, hetgeen wordt aangetoond door het slagen voor een door de bevoegde autoriteit van de lidstaat erkend examen.

1.8.3.9 De opleiding heeft in de eerste plaats tot doel de kandidaat-adviseur voldoende kennis te verschaffen over de aan het vervoer van gevaarlijke goederen verbonden gevaren en hem een voldoende kennis van de wettelijke en bestuursrechtelijke bepalingen betreffende de betrokken tak van vervoer, alsmede een voldoende kennis van de in 1.8.3.3 omschreven taken bij te brengen.

1.8.3.10 Het examen wordt door de bevoegde autoriteit of door een door deze autoriteit aangewezen exameninstituut ten uitvoer gelegd.

De benoeming van het exameninstituut wordt schriftelijk gegeven. Deze goedkeuring kan een beperkte geldigheidsduur hebben en op basis van de volgende criteria plaatsvinden:

- competentie van het exameninstituut;
- specificatie van de examenmodaliteiten, voorgesteld door het exameninstituut;
- maatregelen voor de garantie van de objectiviteit van de examens;
- onafhankelijkheid van het exameninstituut tegenover alle natuurlijke personen en rechtspersonen, die adviseurs in dienst hebben.

1.8.3.11 Doel van het examen is vast te stellen, of de kandidaten beschikken over voldoende kennis om de taken van een veiligheidsadviseur overeenkomstig 1.8.3.3 te vervullen en vervolgens het in 1.8.3.7 bedoelde scholingscertificaat te verkrijgen.

Het examen moet ten minste betrekking hebben op de volgende onderwerpen:

- a) Kennis van de soorten gevolgen die kunnen ontstaan bij een ongeval waarbij gevaarlijke goederen betrokken zijn en kennis van de voornaamste oorzaken van ongevallen;
- b) Nationale bepalingen en bepalingen van internationale verdragen, met name inzake:
 - classificatie van gevaarlijke goederen (de procedure voor de classificatie van oplossingen en mengsels, de structuur van de lijst van stoffen, Klassen van gevaarlijke goederen en de criteria voor de classificatie, de eigenschappen van de vervoerde gevaarlijke goederen, de fysische, chemische en toxicologische eigenschappen van de gevaarlijke goederen);
 - algemene voorschriften voor verpakkingen, tanks en tankcontainers (typen, codering, kenmerking, constructie, eerste en periodieke beproevingen en controles);
 - het aanbrengen van opschriften, (grote) etiketten en oranje borden (kenmerking en etikettering van colli, aanbrengen en verwijderen van grote etiketten en van de oranje borden);
 - gegevens in het vervoerdocument (vereiste informatie);
 - wijze van verzending en de beperkingen inzake verzending (wagenlading, vervoer als los gestort goed, vervoer in IBC's, vervoer in containers, vervoer in vaste of afneembare tanks);

 - vervoer van passagiers;
 - samenladingsverboden en voorzorgen bij samenlading;
 - gescheiden houden van goederen;
 - beperking van de vervoerde hoeveelheden en de vrijgestelde hoeveelheden;
 - behandeling en stuwage (laden en lossen, vullingsgraad, stuwen en gescheiden houden);
 - reinigen en/of ontgassen vóór het laden en na het lossen;
 - bemanning: opleiding;
 - mee te voeren documenten (vervoerdocument, schriftelijke instructies, Certificaat van Goedkeuring van het schip, verklaring met betrekking tot de ADNR-deskundige, afschrift van ontheffing of afwijking, overige documenten);
 - schriftelijke instructies (het toepassen van de instructies en beschermingsuitrusting van de bemanning);
 - operationeel of onvrijwillig vrijkomen van milieuverontreinigende stoffen;
 - eisen met betrekking tot de schepen.

1.8.3.12

Het examen bestaat uit een schriftelijk examen, dat door een mondelinge examen kan worden aangevuld.

Het schriftelijk examen bestaat uit twee delen:

- a) Aan de kandidaat wordt een vragenlijst voorgelegd. Deze bestaat uit ten minste 20 open vragen, die ten minste betrekking hebben op de onderwerpen, genoemd in de lijst in 1.8.3.11. Multiple-choice vragen zijn echter ook mogelijk. In dat geval komen twee multiple-choice vragen overeen met één open vraag. Uit de lijst van deze onderwerpen moet in het bijzonder aandacht worden besteed aan de volgende aspecten:
 - algemene preventie- en veiligheidsmaatregelen;
 - indeling (classificatie) van gevaarlijke goederen;
 - algemene voorschriften voor verpakkingen, tanks, tankcontainers, tankwagens, enz.
 - opschriften en gevaarsetiketten;
 - aanduidingen in het vervoerdocument;
 - behandeling en stuwage;
 - opleiding van de bemanning;
 - mee te voeren documenten en vervoerdocumenten;
 - schriftelijke instructies;
 - eisen met betrekking tot de schepen.

- b) Elke kandidaat voert een analyse uit van een specifiek geval met betrekking tot één van de in 1.8.3.3 genoemde taken van de adviseur, om aan te tonen, dat hij in staat is de taak van een adviseur te vervullen.

- 1.8.3.13** De lidstaten kunnen bepalen, dat de kandidaten, die voor ondernemingen willen werken, waarvan de bedrijvigheid uitsluitend betrekking heeft op specifieke soorten gevaarlijke goederen, alleen worden geëxamineerd over met die bedrijvigheid samenhangende onderwerpen. Bij deze soorten van goederen betreft het goederen van
- Klasse 1;
 - Klasse 2;
 - Klasse 7;
 - Klassen 3, 4.1, 4.2, 4.3, 5.1, 5.2, 6.1, 6.2, 8 en 9;
 - UN-nummers 1202, 1203 en 1223.

In het scholingscertificaat, overeenkomstig 1.8.3.7, moet duidelijk worden vermeld, dat dit alleen geldig is voor de in deze subsectie vermelde soorten gevaarlijke goederen, waarvoor de adviseur onder de in 1.8.3.12 genoemde voorwaarden is geëxamineerd.

- 1.8.3.14** De lidstaat of het exameninstituut stelt in de loop van de tijd een catalogus samen van vragen die op het examen zijn gesteld.
- 1.8.3.15** Het scholingscertificaat overeenkomstig 1.8.3.7 wordt opgesteld overeenkomstig het model in 1.8.3.18 en wordt door alle lidstaten erkend.
- 1.8.3.16** Het certificaat is vijf jaar geldig. De geldigheidsduur van het certificaat wordt automatisch telkens voor vijf jaar verlengd indien de houder in het laatste jaar van de geldigheidsduur van zijn certificaat een bijscholingscursus heeft gevolgd of voor een door de bevoegde autoriteit erkende controletest is geslaagd.
- 1.8.3.17** Aan de voorschriften van 1.8.3.1 t/m 1.8.3.16 wordt geacht te zijn voldaan indien de overeenkomstige bepalingen van Richtlijn 96/35/EG van de Raad van 3 juni 1996 betreffende de aanwijzing en de beroepsbekwaamheid van de veiligheidsadviseurs voor het vervoer van gevaarlijke goederen over de weg, per spoor of over de binnenwateren ⁴⁾ alsmede de Richtlijn 2000/18/EG van het Europees Parlement en de Raad van 17 april 2000 betreffende de minimumeisen voor het examen voor veiligheidsadviseurs voor het vervoer van gevaarlijke goederen over de weg, per spoor of over de binnenwateren ⁵⁾ worden toegepast.

⁴⁾ Publicatieblad van de Europese gemeenschappen Nr. L 145 van 19 juni 1996, blz. 10

⁵⁾ Publicatieblad van de Europese gemeenschappen Nr. L 118 van 19 mei 2000, blz. 41

1.8.3.18 **Model van het certificaat**

Scholingscertificaat voor veiligheidsadviseurs voor het vervoer van gevaarlijke goederen

Certificaat nr.:

Kenteken van de Staat die het certificaat afgeeft:

Naam:

Voorna(a)m(en):

Geboortedatum en -plaats:

Nationaliteit:

Handtekening van de houder:

Geldig tot en met (datum) voor ondernemingen die gevaarlijke goederen vervoeren en voor ondernemingen die met dit vervoer samenhangende laad- en loswerkzaamheden verrichten:

- over de weg
- per spoor
- over de binnenwateren

Afgegeven door:

Datum:

Handtekening:

Verlengd tot en met:

Door:

Datum:

Handtekening:

1.8.4 **Lijst van de bevoegde autoriteiten en de door hun aangewezen instanties**

De Rijnsoeverstaten en België delen aan de Centrale Commissie voor de Rijnscheepvaart de adressen van de autoriteiten en de door hun aangewezen instanties mee, die volgens nationaal recht bevoegd zijn voor de toepassing van het ADNR, steeds onder vermelding van de toepasselijke bepaling van het ADNR, alsmede de adressen waaraan respectieve verzoeken gericht moeten worden.

De Centrale Commissie voor de Rijnscheepvaart stelt uit de ontvangen informatie een lijst samen en houdt deze bijgewerkt. Zij maakt deze lijst en de wijzigingen daarvan bekend aan de lidstaten.

1.8.5 **Meldingen van gebeurtenissen met gevaarlijke goederen**

1.8.5.1 Indien zich bij het vervoer van gevaarlijke goederen op het grondgebied van een Rijnsoeverstaten of België een zwaar ongeval of voorval voordoet dan moet de vervoerder aan de bevoegde autoriteit van de betreffende lidstaat een rapport overhandigen.

1.8.5.2 Deze lidstaat zendt zo nodig een rapport aan de Centrale Commissie voor de Rijnscheepvaart met het doel andere lidstaten te informeren.

1.8.5.3 Een overeenkomstig 1.8.5.1 te rapporteren voorval heeft zich voorgedaan, indien gevaarlijke goederen zijn vrijgekomen of indien er een dreigend risico bestond op verlies van het product, indien persoonlijk letsel, schade aan het materiaal of milieu optrad, of indien de autoriteiten erbij betrokken waren en aan één of meer van de volgende criteria is voldaan:

Persoonlijk letsel betekent een voorval waarbij de dood of letsel is opgetreden die/dat rechtstreeks verband hield met de vervoerde gevaarlijke goederen, en waarbij het letsel

- a) intensieve medische behandeling vereist,
- b) een verblijf van ten minste één dag in een ziekenhuis vereist, of
- c) het onvermogen tot werken gedurende ten minste drie opeenvolgende dagen tot gevolg heeft.

Verlies van product betekent het vrijkomen van gevaarlijke goederen

- a) van de Klasse 1, de Klasse 2 en de Verpakkingsgroep I vanaf 50 kg of 50 liter of andere stoffen, die niet onder een Verpakkingsgroep vallen,
- b) van de Verpakkingsgroep II vanaf 333 kg of 333 liter, of
- c) van de Verpakkingsgroep III vanaf 1 000 kg of 1 000 liter.

Het criterium voor verlies van product is ook van toepassing indien er een dreigend risico op verlies van product bestond wat betreft de hierbovengenoemde hoeveelheden. Dit moet doorgaans worden aangenomen indien, als gevolg van structurele schade, de middelen van dichte omhulling niet langer voor verder vervoer geschikt zijn of indien om één of andere redenen een voldoende veiligheidsniveau niet langer gewaarborgd is.

Indien er gevaarlijke goederen van Klasse 6.2 bij betrokken zijn, is de verplichting tot rapporteren van toepassing zonder beperking van de hoeveelheid.

Bij voorvallen waarbij radioactieve stoffen van Klasse 7 betrokken zijn, zijn de criteria voor verlies van product:

- a) elk vrijkomen van radioactief materiaal uit colli;
- b) blootstelling leidend tot overschrijving van grenswaarden van werknemers en gewone mensen tegen ioniserende straling (Tabel II van de IAEA Veiligheidsreeks Nr. 115 – Internationale fundamentele veiligheidsnormen ter bescherming tegen ioniserende straling voor veiligheid van stralingsbronnen); of
- c) daar waar redenen bestaan om aan te nemen dat enige veiligheidsfunctie van een collo aanzienlijk is teruggelopen (dichte omhulling, afscherming, thermische bescherming of criticaliteit), welke het collo ongeschikt kan hebben gemaakt voor verder vervoer zonder aanvullende veiligheidsmaatregelen.

Opmerking:

Zie de voorschriften voor onbestelbare zendingen in 7.5.11 Aanvullend voorschrift CV 33 (6) van het ADR of het RID

Schade aan materiaal of milieu betekent het vrijkomen van gevaarlijke goederen, ongeacht de hoeveelheid, waarbij de geschatte schade meer bedraagt dan 50 000 Euro.

Voor dit doel mag schade aan enig rechtstreeks betrokken middel van vervoer dat gevaarlijke goederen bevat en aan de infrastructuur van de modaliteit niet in aanmerking worden genomen.

Betrokkenheid van autoriteiten betekent het rechtstreeks betrokken zijn van de autoriteiten of hulpverleningsinstanties tijdens het voorval waarbij gevaarlijke goederen betrokken zijn alsmede de evacuatie van personen of sluiting van openbare wegen (wegen/spoorwegen/binnenwateren) gedurende ten minste drie uur als gevolg van het door de gevaarlijke goederen ontstane gevaar.

De bevoegde autoriteit mag zonodig nadere van toepassing zijnde informatie verzoeken.

1.8.5.4 De Rijnsoeverstaten of België kunnen ten behoeve van deze rapporten een uniform rapportformaat vastleggen.

**1.8.6-
1.8.8** gereserveerd

1.9 **Beperkingen in het vervoer door de bevoegde autoriteiten**
gereserveerd

Deel 2

Classificatie

Inhoud

2.1 Algemene voorschriften

- 2.1.1 Inleiding
- 2.1.2 Principes van de classificatie
- 2.1.3 Classificatie van niet met name genoemde stoffen met inbegrip van oplossingen en mengsels (zoals preparaten, formuleringen en afvalstoffen)
- 2.1.4 Classificatie van monsters

2.2 Bijzondere voorschriften voor de afzonderlijke Klassen

2.2.1 Klasse 1 Ontploffbare stoffen en voorwerpen

- 2.2.1.1 Criteria
- 2.2.1.2 Niet ten vervoer toegelaten stoffen en voorwerpen
- 2.2.1.3 Lijst van verzamelaanduidingen

2.2.2 Klasse 2 Gassen

- 2.2.2.1 Criteria
- 2.2.2.2 Niet ten vervoer toegelaten gassen
- 2.2.2.3 Lijst van verzamelaanduidingen

2.2.3 Klasse 3 Brandbare vloeistoffen

- 2.2.3.1 Criteria
- 2.2.3.2 Niet ten vervoer toegelaten stoffen
- 2.2.3.3 Lijst van verzamelaanduidingen

2.2.41 Klasse 4.1 Brandbare vaste stoffen, zelfontledende stoffen en vaste stoffen in niet explosieve toestand

- 2.2.41.1 Criteria
- 2.2.41.2 Niet ten vervoer toegelaten stoffen
- 2.2.41.3 Lijst van verzamelaanduidingen
- 2.2.41.4 Lijst van zelfontledende stoffen

2.2.42 Klasse 4.2 Voor zelfontbranding vatbare stoffen

- 2.2.42.1 Criteria
- 2.2.42.2 Niet ten vervoer toegelaten stoffen
- 2.2.42.3 Lijst van verzamelaanduidingen

2.2.43 Klasse 4.3 Stoffen die in contact met water brandbare gassen ontwikkelen

- 2.2.43.1 Criteria
- 2.2.43.2 Niet ten vervoer toegelaten stoffen
- 2.2.43.3 Lijst van verzamelaanduidingen

2.2.51 Klasse 5.1 Oxiderende stoffen

- 2.2.51.1 Criteria
- 2.2.51.2 Niet ten vervoer toegelaten stoffen
- 2.2.51.3 Lijst van verzamelaanduidingen

2.2.52 Klasse 5.2 Organische peroxiden

- 2.2.52.1 Criteria
- 2.2.52.2 Niet ten vervoer toegelaten stoffen
- 2.2.52.3 Lijst van verzamelaanduidingen

2.2.61 Klasse 6.1 Giftige stoffen

- 2.2.61.1 Criteria
- 2.2.61.2 Niet ten vervoer toegelaten stoffen
- 2.2.61.3 Lijst van verzamelaanduidingen

2.2.62 Klasse 6.2 Infectueuze stoffen (besmettelijke stoffen)

- 2.2.62.1 Criteria
- 2.2.62.2 Niet ten vervoer toegelaten stoffen
- 2.2.62.3 Lijst van verzamelaanduidingen

2.2.7 Klasse 7 Radioactieve stoffen

- 2.2.7.1 Definitie van Klasse 7
- 2.2.7.2 Definities
- 2.2.7.3 Stoffen met een geringe specifieke activiteit (Low Specific Activity, LSA), vaststelling van groepen
- 2.2.7.4 Voorschriften voor radioactieve stoffen in speciale toestand
- 2.2.7.5 Voorwerp met besmetting aan het oppervlak (Surface Contaminated Object, SCO), vaststelling van groepen
- 2.2.7.6 Bepaling van de transportindex (TI) en de criticaliteits-veiligheidsindex (CSI)
- 2.2.7.7 Grenswaarden van de activiteit en beperkingen voor de hoeveelheid stof per collo
- 2.2.7.8 Grenswaarden voor de transportindex (TI), de criticaliteits-veiligheidsindex (CSI) en het stralingsniveau voor colli en oververpakkingen
- 2.2.7.9 Voorschriften en controlemaatregelen voor het vervoer van vrijgestelde colli
- 2.2.7.10 gereserveerd

2.2.8 Klasse 8 Bijtende stoffen

- 2.2.8.1 Criteria
- 2.2.8.2 Niet ten vervoer toegelaten stoffen
- 2.2.8.3 Lijst van verzamelaanduidingen

2.2.9 Klasse 9 Diverse gevaarlijke stoffen en voorwerpen

- 2.2.9.1 Criteria
- 2.2.9.2 Niet ten vervoer toegelaten stoffen en voorwerpen
- 2.2.9.3 Lijst van verzamelaanduidingen
- 2.2.9.4 Stoffen die reeds als milieugevaarlijk zijn ingedeeld en die niet vallen onder een andere Klasse en niet onder andere posities van Klasse 9 dan UN-nummer 3077 of 3082

2.3 Testmethoden

- 2.3.0 Algemeen
- 2.3.1 Beproeving van het uitzweten voor springstof, type A
- 2.3.2 Beproevingen betreffende genitreeerde cellulosemengsels van Klasse 4.1
- 2.3.3 Beproevingen betreffende brandbare vloeistoffen van de Klassen 3, 6.1 en 8
- 2.3.4 Beproevingsmethode voor de bepaling van het vloeigedrag
- 2.3.5 Beproevingen voor de bepaling van de ecotoxiciteit, de persistentie en de bioaccumulatie van stoffen in het aquatisch milieu voor de indeling in Klasse 9
 - 2.3.5.1 Acute toxiciteit voor vissen
 - 2.3.5.2 Acute toxiciteit voor daphnia
 - 2.3.5.3 Groeiremming van algen
 - 2.3.5.4 Beproevingsmethode van de gemakkelijke biologische afbreekbaarheid
 - 2.3.5.5 Beproevingsmethode voor het bioaccumulatievermogen
 - 2.3.5.6 Criteria
 - 2.3.5.7 Beslissingsschema van de te volgen procedure

2.1 Algemene voorschriften

2.1.1 Inleiding

2.1.1.1 De Klassen gevaarlijke goederen volgens het ADNR zijn de volgende:

- Klasse 1 Ontplofbare stoffen en voorwerpen.
- Klasse 2 Gassen.
- Klasse 3 Brandbare vloeistoffen.
- Klasse 4.1 Brandbare vaste stoffen.
- Klasse 4.2 Voor zelfontbranding vatbare stoffen.
- Klasse 4.3 Stoffen die in contact met water brandbare gassen ontwikkelen.
- Klasse 5.1 Oxiderende stoffen.
- Klasse 5.2 Organische peroxiden.
- Klasse 6.1 Giftige stoffen.
- Klasse 6.2 Infectieuze stoffen.
- Klasse 7 Radioactieve stoffen.
- Klasse 8 Bijtende stoffen.
- Klasse 9 Diverse gevaarlijke stoffen en voorwerpen.

2.1.1.2 Aan elke positie in de afzonderlijke Klassen is een UN-nummer toegekend. De volgende typen posities worden gebruikt:

- A. Individuele posities voor exact gedefinieerde stoffen of voorwerpen met inbegrip van posities voor stoffen, waaronder diverse isomeren vallen, bijv.:
 - UN 1090 ACETON
 - UN 1104 AMYLACETATEN
 - UN 1194 ETHYLNITRIET, OPLOSSING
- B. Algemene posities voor een exact gedefinieerde groep van stoffen of voorwerpen, die echter geen n.e.g.-posities zijn, bijv.:
 - UN 1133 LIJMEN
 - UN 1266 PARFUMERIEPRODUCTEN
 - UN 2757 PESTICIDE, CARBAMAAT, VAST, GIFTIG
 - UN 3101 ORGANISCH PEROXIDE, TYPE B, VLOEIBAAR
- C. Specifieke n.e.g.-posities, die een groep van stoffen of voorwerpen omvatten met speciale chemische of technische eigenschappen, die niet elders genoemd zijn, bijv.:
 - UN 1477 ANORGANISCHE NITRATEN, N.E.G.
 - UN 1987 ALCOHOLEN, N.E.G.
- D. Algemene n.e.g.-posities die een groep van stoffen of voorwerpen omvatten met één of meer gevaarlijke eigenschappen, en die niet elders genoemd zijn, bijv.:
 - UN 1325 BRANDBARE ORGANISCHE VASTE STOF, N.E.G.
 - UN 1993 BRANDBARE VLOEISTOF, N.E.G.

De posities bedoeld onder B, C en D zijn gedefinieerd als verzamelaanduidingen.

2.1.1.3 Met uitzondering van stoffen van de Klassen 1, 2, 5.2, 6.2 en 7, evenals met uitzondering van zelfontledende stoffen van de Klasse 4.1 zijn de stoffen voor verpakkingsdoeleinden ingedeeld in verpakkingsgroepen:

- Verpakkingsgroep I: zeer gevaarlijke stof
- Verpakkingsgroep II: middelmatig gevaarlijke stof
- Verpakkingsgroep III: minder gevaarlijke stof

De verpakkingsgroep(en), waarin een stof is ingedeeld, is (zijn) in 3.2, Tabel A aangeduidt.

2.1.1.4 Bepaalde stoffen kunnen voor het vervoer in tankschepen verder worden onderverdeeld.

2.1.2 Principes van de classificatie

2.1.2.1 De gevaarlijke goederen, bedoeld in de titel van een Klasse, zijn gedefinieerd op grond van hun eigenschappen overeenkomstig 2.2.x.1 van de betreffende Klasse. De indeling van de gevaarlijke goederen in een Klasse en een verpakkingsgroep geschiedt op grond van de criteria genoemd in dezelfde 2.2.x.1. De toekenning van een of meer bijkomende gevaren aan een gevaarlijke stof of voorwerp geschiedt op grond van de criteria van de Klasse of de Klassen overeenkomstig deze gevaren, zoals beschreven in 2.2.x.1.

2.1.2.2 Alle posities voor gevaarlijke goederen zijn opgenomen in 3.2, Tabel A en wel in de numerieke volgorde van hun UN-nummer. Deze Tabel bevat informatie die van toepassing is op de opgenomen goederen, zoals de benaming, de Klasse, de verpakkingsgroep(en), het/de gevaarsetiket(ten), die moeten worden aangebracht en de voorschriften voor de verpakking en het vervoer.

Opmerking:

Een alfabetische lijst van deze posities is opgenomen in 3.2, Tabel B.

2.1.2.3 Gevaarlijke goederen, die zijn genoemd of gedefinieerd in 2.2.x.2 van de onderscheiden Klassen, zijn niet ten vervoer toegelaten.

2.1.2.4 Goederen die niet met name zijn genoemd, d.w.z. goederen die niet zijn opgenomen als individuele positie in 3.2, Tabel A of niet zijn opgenomen of gedefinieerd in één van de bovengenoemde subsecties 2.2.x.2 moeten worden ingedeeld in de juiste Klasse in overeenstemming met de procedure van 2.1.3. Bovendien moet (indien aanwezig) het bijkomende gevaar en de verpakkingsgroep (indien van toepassing) worden vastgesteld. Nadat de Klasse, het bijkomende gevaar (indien aanwezig) en de verpakkingsgroep (indien van toepassing) vaststaan moet het juiste UN-nummer worden vastgesteld. De beslissingsschema's in 2.2.x.3 (lijst van verzamelaanduidingen) aan het slot van de verschillende Klassen geven de parameters aan die van belang zijn voor de keuze van de juiste verzamelaanduiding (UN-nummer). In alle gevallen moet de meest specifieke verzamelaanduiding die betrekking heeft op de eigenschappen van de stof of het voorwerp worden gekozen overeenkomstig de hiërarchie aangegeven in 2.1.1.2 met respectievelijk de letters B, C en D. Uitsluitend in het geval dat de stof of het voorwerp niet kan worden ingedeeld onder de positie van het type B of C volgens 2.1.1.2, mag deze worden ingedeeld onder een positie van het type D.

2.1.2.5 Op grond van de beproevingsprocedures van 2.3 en de criteria van 2.2.x.1 van de afzonderlijke Klassen kan, voor zover dit daar is aangegeven, worden vastgesteld of een stof, oplossing of mengsel van een bepaalde Klasse, met name genoemd in 3.2, Tabel A, niet meer valt binnen de criteria van die Klasse. In een degelijk geval kan worden aangenomen dat de stof, de oplossing of het mengsel niet onder die Klasse valt.

2.1.2.6 Voor classificatiedoeleinden worden gevaarlijke stoffen met een smeltpunt of beginsmeltpunt van 20 °C of lager bij een druk van 101,3 kPa beschouwd als vloeistoffen. Een viskeuze stof, waarvoor een specifiek smeltpunt niet kan worden gedefinieerd, moet worden onderworpen aan de beproevingsmethode ASTM D 4359-90 of aan de in 2.3.4 beschreven beproevingsmethode voor de bepaling van het vloeigedrag (penetrometermethode).

2.1.3 Classificatie van niet met name genoemde stoffen met inbegrip van oplossingen en mengsels (zoals preparaten, formuleringen en afvalstoffen)

2.1.3.1 Niet met name genoemde stoffen met inbegrip van oplossingen en mengsels moeten worden ingedeeld overeenkomstig hun mate van gevaar op grond van de criteria genoemd in 2.2.x.1 van de verschillende Klassen. Het gevaar / de gevaren die een stof vertoont / vertonen moeten worden vastgesteld op grond van de fysische, chemische en fysiologische eigenschappen. Met dergelijke kenmerken en eigenschappen moet ook rekening worden gehouden indien ervaring leidt tot een strengere indeling.

2.1.3.2 Een niet met name in 3.2, Tabel A genoemde stof die slechts een enkelvoudig gevaar vertoont moet worden ingedeeld in de overeenkomstige Klasse onder een verzamelaanduiding vermeld in 2.2.x.3 van die Klasse.

2.1.3.3 Een oplossing of een mengsel dat slechts één in 3.2, Tabel A met name genoemde gevaarlijke stof bevat, alsmede één of meerdere niet gevaarlijke stoffen, moet worden beschouwd als de met name genoemde gevaarlijke stof, tenzij:

- a) de oplossing of het mengsel in 3.2, Tabel A met name is genoemd; of
- b) uit de positie die van toepassing is op deze gevaarlijke stof duidelijk blijkt dat die positie uitsluitend van toepassing is op de zuivere of technisch zuivere stof; of
- c) de klasse, de fysische toestand of de verpakkingsgroep van de oplossing of van het mengsel verschilt van die van de gevaarlijke stof.

In gevallen hierboven genoemd onder b) of c) moet de oplossing of het mengsel worden ingedeeld in de betreffende Klasse onder een verzamelaanduiding overeenkomstig 2.2.x.3 van

die Klasse, waarbij rekening wordt gehouden met de eventueel bijkomende gevaren die de betreffende oplossing of het mengsel vertonen, tenzij de oplossing of het mengsel niet voldoen aan de criteria van één van de gevarenklassen, in welk geval de stof niet onderworpen is aan de voorschriften van het ADN.

2.1.3.4 Oplossingen en mengsels die één van de volgende met name genoemde stoffen bevatten moeten altijd worden ingedeeld onder dezelfde positie als de stof die zij bevatten, onder voorwaarde dat zij geen gevaarseigenschappen bezitten als aangegeven in 2.1.3.5:

- **Klasse 3**

UN 1921 PROPYLEENIMINE, GESTABILISEERD

UN 2481 ETHYLISOCYANAAT

UN 3064 NITROGLYCERINE, OPLOSSING IN ALCOHOL met meer dan 1%, maar ten hoogste 5% nitroglycerine

- **Klasse 6.1**

UN 1051 CYAANWATERSTOF, GESTABILISEERD, met minder dan 3% water

UN 1185 ETHYLEENIMINE, GESTABILISEERD

UN 1259 NIKKELTETRACARBONYL

UN 1613 CYAANWATERSTOF, OPLOSSING IN WATER (cyanwaterstofzuur), met ten hoogste 20% cyanwaterstof

UN 1614 CYAANWATERSTOF, GESTABILISEERD, met minder dan 3% water en geabsorbeerd door een inerte poreuze massa

UN 1994 IJZERPENTACARBONYL

UN 2480 METHYLISOCYANAAT

UN 3294 CYAANWATERSTOF, OPLOSSING IN ALCOHOL, met ten hoogste 45% cyanwaterstof

- **Klasse 8**

UN 1052 FLUORWATERSTOF, WATERVRIJ

UN 1744 BROOM of UN 1744 BROOM, OPLOSSING

UN 1790 FLUORWATERSTOFZUUR, met meer dan 85% fluorwaterstof

UN 2576 FOSFOROXYBROMIDE, GESMOLTEN

- **Klasse 9**

UN 2315 POLYCHLOORBIFENYLEN

UN 3151 POLYHALOGEENBIFENYLEN, VLOEIBAAR of

UN 3151 POLYHALOGEENTERFENYLEN, VLOEIBAAR

UN 3152 POLYHALOGEENBIFENYLEN, VAST of

UN 3152 POLYHALOGEENTERFENYLEN, VAST

behalve indien deze oplossingen en mengsels één van de stoffen van Klasse 3, Klasse 6.1 of Klasse 8 bevatten die hierboven genoemd zijn; in dat geval moeten zij dienovereenkomstig worden ingedeeld.

2.1.3.5 In 3.2, Tabel A niet met name genoemde stoffen moeten op grond van hun gevaarseigenschappen onder een verzamelaanduiding (zie 2.1.2.4) worden ingedeeld. Deze indeling op grond van de gevaarseigenschappen moet als volgt worden uitgevoerd:

2.1.3.5.1 De fysische, chemische en fysiologische eigenschappen moeten door meting of berekening worden bepaald en indeling van de stof, de oplossing of het mengsel geschiedt volgens de criteria in 2.2.x.1 van de afzonderlijke Klassen.

2.1.3.5.2 Indien deze bepaling slechts tegen onevenredig hoge kosten of moeite mogelijk is (bijvoorbeeld bij bepaalde afvalstoffen), dan moet de stof, de oplossing of het mengsel worden ingedeeld in de Klasse van de component met het overheersende gevaar.

2.1.3.5.3 Indien de gevaarseigenschappen van de stof, de oplossing of het mengsel valt onder meer dan één Klasse of groep van stoffen, dan moet de stof, de oplossing of het mengsel worden ingedeeld in de Klasse of in de groep van stoffen met het overheersende gevaar, overeenkomstig de volgende volgorde:

a) stoffen van Klasse 7 (behalve radioactieve stoffen in vrijgestelde colli waarbij de andere gevaarseigenschappen overheersen)

b) stoffen van Klasse 1

- c) stoffen van Klasse 2
- d) gedesensibiliseerde ontplofbare vloeistoffen van Klasse 3
- e) zelfontledende stoffen en gedesensibiliseerde vaste stoffen van Klasse 4.1
- f) pyrofore stoffen van Klasse 4.2
- g) stoffen van Klasse 5.2
- h) stoffen van Klasse 6.1 of Klasse 3, die op grond van hun giftigheid bij inademen in verpakkingsgroep I moeten worden ingedeeld. Stoffen, die voldoen aan de criteria voor de indeling van Klasse 8 en waarvan de giftigheid bij inademing van stof en nevels (LC₅₀) overeenkomt met verpakkingsgroep I, maar waarvan de giftigheid bij inslikken of bij opname door de huid slechts overeenkomt met verpakkingsgroep III of met een geringere giftigheid, moeten worden ingedeeld in Klasse 8.
- i) infectueuze stoffen van Klasse 6.2.

2.1.3.5.4 Indien de gevaarseigenschappen van de stof vallen onder verschillende Klassen of groepen van stoffen die niet genoemd zijn in 2.1.3.5.3 hierboven moet de stof worden ingedeeld volgens de dezelfde procedure waarbij echter de juiste Klasse moet worden gekozen overeenkomstig de tabel van overheersende gevaren in 2.1.3.9.

2.1.3.6 Er moet altijd gebruik gemaakt worden van de meest specifieke verzamelaanduiding (zie 2.1.2.4) die van toepassing is, d.w.z. een algemene n.e.g-positie mag uitsluitend worden gebruikt als een algemene positie voor een groep stoffen of een specifieke n.e.g-positie niet kan worden gebruikt.

2.1.3.7 Oplossingen en mengsels van oxiderende stoffen, of stoffen met een bijkomend gevaar oxiderend kunnen explosieve eigenschappen bezitten. In dit geval zijn zij niet ten vervoer toegelaten tenzij zij voldoen aan de voorwaarden van Klasse 1.

2.1.3.8 Als stoffen die het aquatisch milieu verontreinigen in de zin van het ADNR worden beschouwd: Stoffen, oplossingen en mengsels (zoals preparaten, formuleringen en afvalstoffen), die niet kunnen worden ingedeeld in de Klassen 1 t/m 8 of Klasse 9 – met uitzondering van UN 3082 en UN 3077 - maar die op basis van de beproevingsmethoden en -criteria van 2.3.5 kunnen worden ingedeeld onder UN 3082 of UN 3077.

Oplossingen en mengsels (zoals preparaten, formuleringen en afvalstoffen), waarvoor geen waarden beschikbaar zijn voor de indeling overeenkomstig de indelingscriteria, worden als verontreinigend voor het aquatisch milieu beschouwd, indien de LC₅₀-waarde, berekend volgens de volgende formule (zie definitie in 2.3.5.1):

$$LC_{50} = \frac{LC_{50} \text{ van de verontreinigende stof} \times 100}{\text{concentratie van de verontreinigende stof in massa} - \%}$$

gelijk aan of lager is dan

- a) 1 mg/l, of
- b) 10 mg/l, indien de stof niet gemakkelijk biologisch afbreekbaar is, of, indien deze afbreekbaar is, de log P_{ow} ≥ 3.0

(zie ook 2.3.5.6).

2.1.3.9 Tabel van overheersende gevaren

Klasse en verpak- kingsgroep	4.1 II	4.1 III	4.2 II	4.2 III	4.3 I	4.3 II	4.3 III	5.1 I	5.1 II	5.1 III	6.1 I DER- MAL	6.1 I ORAL	6.1 II	6.1 III	8 I	8 II	8 III	9
3 I	SOL LIQ 4.1 3 I	SOL LIQ 4.1 3 I	SOL LIQ 4.2 3 I	SOL LIQ 4.2 3 I	4.3 I	4.3 I	4.3 I	SOL LIQ 5.1 I 3 I	SOL LIQ 5.1 I 3 I	SOL LIQ 5.1 I 3 I	3 I	3 I	3 I	3 I	3 I	3 I	3 I	3 I
3 II	SOL LIQ 4.1 3 II	SOL LIQ 4.1 3 II	SOL LIQ 4.2 3 II	SOL LIQ 4.2 3 II	4.3 I	4.3 II	4.3 II	SOL LIQ 5.1 I 3 I	SOL LIQ 5.1 II 3 II	SOL LIQ 5.1 II 3 II	3 I	3 I	3 II	3 II	8 I	3 II	3 II	3 II
3 III	SOL LIQ 4.1 3 II	SOL LIQ 4.1 3 III	SOL LIQ 4.2 3 II	SOL LIQ 4.2 3 III	4.3 I	4.3 II	4.3 III	SOL LIQ 5.1 I 3 I	SOL LIQ 5.1 II 3 II	SOL LIQ 5.1 III 3 III	6.1 I	6.1 I	6.1 II	3 III *)	8 I	8 II	3 III	3 III
4.1 II			4.2 II	4.2 II	4.3 I	4.3 II	4.3 II	5.1 I	4.1 II	4.1 II	6.1 I	6.1 I	SOL LIQ 4.1 II 6.1 II	SOL LIQ 4.1 II 6.1 II	8 I	SOL LIQ 4.1 II 8 II	SOL LIQ 4.1 II 8 II	4.1 II
4.1 III			4.2 II	4.2 III	4.3 I	4.3 II	4.3 III	5.1 I	4.1 II	4.1 III	6.1 I	6.1 I	6.1 II	SOL LIQ 4.1 III 6.1 III	8 I	8 II	SOL LIQ 4.1 III 8 III	4.1 III
4.2 II					4.3 I	4.3 II	4.3 II	5.1 I	4.2 II	4.2 II	6.1 I	6.1 I	4.2 II	4.2 II	8 I	4.2 II	4.2 II	4.2 II
4.2 III					4.3 I	4.3 II	4.3 III	5.1 I	5.1 II	4.2 III	6.1 I	6.1 I	6.1 II	4.2 III	8 I	8 II	4.2 III	4.2 III
4.3 I								5.1 I	4.3 I	4.3 I	6.1 I	4.3 I	4.3 I	4.3 I	4.3 I	4.3 I	4.3 I	4.3 I
4.3 II								5.1 I	4.3 II	4.3 II	6.1 I	4.3 I	4.3 II	4.3 II	8 I	4.3 II	4.3 II	4.3 II
4.3 III								5.1 I	5.1 II	4.3 III	6.1 I	6.1 I	6.1 II	4.3 III	8 I	8 II	4.3 III	4.3 III
5.1 I											5.1 I	5.1 I	5.1 I	5.1 I	5.1 I	5.1 I	5.1 I	5.1 I
5.1 II											6.1 I	5.1 I	5.1 II	5.1 II	8 I	5.1 II	5.1 II	5.1 II
5.1 III											6.1 I	6.1 I	6.1 II	5.1 III	8 I	8 II	5.1 III	5.1 III
6.1 I DERMAL															SOL LIQ 6.1 I 8 I	6.1 I	6.1 I	6.1 I
6.1 I ORAL															SOL LIQ 6.1 I 8 I	6.1 I	6.1 I	6.1 I
6.1 II INHAL.															SOL LIQ 6.1 I 8 I	6.1 II	6.1 II	6.1 II
6.1 II DERMAL															SOL LIQ 6.1 I 8 I	SOL LIQ 6.1 II 8 II	6.1 II	6.1 II
6.1 II ORAL															8 I	SOL LIQ 6.1 II 8 II	6.1 II	6.1 II
6.1 III															8 I	8 II	8 III	6.1 III
8 I																		8 I
8 II																		8 II
8 III																		8 III

SOL = vaste stoffen en mengsels
LIQ = vloeibare stoffen, mengsels en oplossingen
DERMAL = giftigheid bij opname door de huid
ORAL = giftigheid bij inslikken
INHAL = giftigheid bij inademen
*) = Klasse 6.1 voor pesticiden

Opmerking 1:

Voorbeelden ter verduidelijking van het gebruik van de tabel

Classificatie van een individuele stofBeschrijving van de in te delen stof:

Een niet met name genoemd amine dat voldoet aan de criteria van Klasse 3, verpakkingsgroep II, alsmede aan de criteria van Klasse 8, verpakkingsgroep I.

Procedure:

Het snijpunt van regel 3 II met kolom 8 I geeft 8 I.

Dit amine moet derhalve worden ingedeeld in Klasse 8 onder:

UN 2734 AMINEN, VLOEIBAAR, BIJTEND, BRANDBAAR, N.E.G. of

UN 2734 POLYAMINEN, VLOEIBAAR, BIJTEND, BRANDBAAR, N.E.G., verpakkingsgroep I

Classificatie van een mengselBeschrijving van het in te delen mengsel:

Een mengsel bestaande uit een brandbare vloeistof ingedeeld in Klasse 3, verpakkingsgroep III, een giftige stof ingedeeld in Klasse 6.1, verpakkingsgroep II en een bijtende stof ingedeeld in Klasse 8, verpakkingsgroep I.

Procedure:

Het snijpunt van regel 3 III met kolom 6.1 II geeft 6.1 II.

Het snijpunt van regel 6.1 II met kolom 8 I LIQ geeft 8 I.

Dit net nader gedefinieerde mengsel moet derhalve worden ingedeeld in Klasse 8 onder:

UN 2922 BIJTENDE VLOEISTOF, GIFTIG N.E.G., verpakkingsgroep I.

Opmerking 2:

Voorbeelden van de classificatie van mengsels en oplossingen in een Klasse en een verpakkingsgroep:

Een oplossing van fenol van Klasse 6.1, (II) in benzeen van Klasse 3, (II) moet worden ingedeeld in klasse 3 (II); Deze oplossing moet worden ingedeeld onder de positie UN 1992 BRANDBARE VLOEISTOF, GIFTIG, N.E.G., Klasse 3, (II) op grond van de giftigheid van het fenol.

Een vast mengsel van natriumarsenaat van Klasse 6.1, (II) en natriumhydroxide van Klasse 8, (II) moet worden ingedeeld onder de positie UN 3290 GIFTIGE ANORGANISCHE VASTE STOF, N.E.G., in Klasse 6.1, (II).

Een oplossing van een ruwe of geraffineerde naftaleen van Klasse 4.1, (II) in benzine van Klasse 3, (II) moet worden ingedeeld onder de positie UN 3295 KOOLWATERSTOFFEN, VLOEIBAAR, N.E.G., in Klasse 3, (II).

Een mengsel van koolwaterstoffen van Klasse 3, (II) en polychloorbifenylen (PCB) van Klasse 9, (II) moet worden ingedeeld onder de positie UN 2315 POLYCHLOORBIFENYLEN in Klasse 9, (II).

Een mengsel van propyleenimine van Klasse 3 en polychloorbifenylen (PCB) van Klasse 9, (II) moet worden ingedeeld onder de positie UN 1921 PROPYLEENIMINE, GESTABILISEERD in Klasse 3.

2.1.4 Classificatie van monsters**2.1.4.1**

Indien niet duidelijk is tot welke Klasse een stof behoort en indien de stof vervoerd wordt om aan andere beproevingen te worden onderworpen, dan moet een voorlopige gevarenklasse, de juiste vervoersnaam en UN-nummer worden toegekend op grond van de kennis van de stof van de afzender en de toepassing van:

- a) de indelingscriteria van Hoofdstuk 2.2, en
- b) de voorschriften van dit Hoofdstuk

De meest stringente verpakkingsgroep die mogelijk is voor de juiste vervoersnaam moet worden gekozen.

Indien van deze bepaling gebruik wordt gemaakt, moet de juiste vervoersnaam worden aangevuld met het woord "MONSTER" (bijv. BRANDBARE VLOEISTOF, N.E.G., MONSTER). In bepaalde gevallen, waarbij voor een monster van een stof, waarvan wordt aangenomen dat deze voldoet aan bepaalde classificatiecriteria, een specifieke juiste vervoersnaam bestaat (bijv. UN 3167 GASMONSTER, DRUKLOOS, BRANDBAAR, N.E.G.), moet deze juiste vervoersnaam worden gebruikt. Indien voor het vervoer van een monster gebruik gemaakt wordt van een n.e.g.-positie, is het niet nodig de juiste vervoersnaam aan te vullen met de technische benaming, zoals voorgeschreven in Hoofdstuk 3.3, bijzondere bepaling 274.

2.1.4.2

Monsters van stoffen moeten worden vervoerd overeenkomstig de voorschriften, die van toepassing zijn op de voorlopige juiste vervoersnaam, op voorwaarde dat:

- a) de stof niet beschouwd wordt als een stof die van het vervoer is uitgesloten in 2.2.x.3 van Hoofdstuk 2.2 of in Hoofdstuk 3.2,
- b) de stof niet wordt geacht te voldoen aan de criteria van Klasse 1 en niet wordt beschouwd als infectueuze stof of radioactieve stof;
- c) de stof overeenkomt met het bepaalde in 2.2.41.1.15 of 2.2.52.1.9, indien het een zelfontledende stof resp. een organisch peroxide betreft;
- d) het monster wordt vervoerd in een samengestelde verpakking met een netto massa per collo van ten hoogste 2,5 kg; en
- e) het monster niet gezamenlijk verpakt wordt met andere goederen.

Bijzondere voorschriften voor de afzonderlijke Klassen

Klasse 1

Ontplobbare stoffen en voorwerpen

2.2.1 Klasse 1 Ontploffbare stoffen en voorwerpen

2.2.1.1 Criteria

2.2.1.1.1 Stoffen en voorwerpen in de zin van Klasse 1 zijn:

a) Ontploffbare stoffen: vaste of vloeibare stoffen (of mengsels van stoffen) die door een chemische reactie gassen kunnen ontwikkelen met een zodanige temperatuur en druk en met zulk een snelheid dat schade kan worden aangericht aan de omgeving.

Pyrotechnische stoffen: stoffen of mengsels van stoffen bestemd om als gevolg van niet-detonatieve, zichzelf onderhoudende exotherme chemische reacties een effect te veroorzaken in de vorm van warmte, licht, geluid, gas of rook of een combinatie daarvan.

Opmerking 1:

Stoffen die zelf geen ontploffbare stoffen zijn, maar een ontplofbaar gas-, damp- of stofmengsel kunnen vormen, zijn geen stoffen van Klasse 1.

Opmerking 2:

Uitgezonderd van Klasse 1 zijn ook met water of alcohol bevochtigde ontploffbare stoffen, waarvan het water- of alcoholgehalte de aangegeven grenswaarden overschrijdt, alsmede ontploffbare stoffen met plastificeermiddel - deze ontploffbare stoffen zijn ingedeeld in Klasse 3 of 4.1, - alsmede ontploffbare stoffen die op grond van hun overheersende gevaarseigenschappen zijn ingedeeld in Klasse 5.2.

b) Ontploffbare voorwerpen: voorwerpen die één of meer ontploffbare of pyrotechnische stoffen bevatten.

Opmerking:

Voorwerpen die ontploffbare of pyrotechnische stoffen bevatten in een zodanig geringe hoeveelheid of van zodanige aard, dat er geen merkbare gevolgen buiten het voorwerp zijn, zoals scherfwerking, vuur, rook, warmte of een hard geluid, wanneer ze gedurende het vervoer door onachtzaamheid of per ongeluk tot ontsteking komen, zijn niet onderworpen aan de voorschriften van Klasse 1.

c) Stoffen en voorwerpen hierboven niet vermeld en die zijn vervaardigd om een praktisch effect door explosie of een pyrotechnisch effect te veroorzaken.

2.2.1.1.2 Indien een stof of voorwerp explosieve eigenschappen bezit of kan bezitten, moet worden vastgesteld of de stof of het voorwerp in Klasse 1 kan worden ingedeeld, in overeenstemming met de beproevingen, procedures en criteria, vastgelegd in het Handboek beproevingen en criteria, Deel I.

Een stof of voorwerp van Klasse 1 is slechts ten vervoer toegelaten indien deze onder één van de in 3.2, Tabel A, vermelde benamingen of n.e.g.-posities is ingedeeld en indien aan de criteria, vermeld in het Handboek beproevingen en criteria, is voldaan.

2.2.1.1.3 De stoffen en voorwerpen van Klasse 1 moeten onder een UN-nummer en een benaming of onder een n.e.g.-positie, genoemd in 3.2, Tabel A zijn ingedeeld.

De interpretatie van de juiste vervoersnaam van de in 3.2, Tabel A, met name genoemde stoffen en voorwerpen moet zijn gebaseerd op het glossarium (verklarende lijst van benamingen) in 2.2.1.1.7.

Monsters van nieuwe of reeds bestaande ontploffbare stoffen of voorwerpen, met uitzondering van inleispringstoffen, die onder meer worden vervoerd voor doeleinden van beproeving, classificatie, onderzoek en ontwikkeling, voor kwaliteitscontrole of als handelsmonster, mogen worden ingedeeld onder de positie UN 0190 ONTPLOFBARE STOF, MONSTER.

De indeling van in 3.2, Tabel A niet met name genoemde stoffen en voorwerpen in een n.e.g.-positie of in de positie UN 0190 ONTPLOFBARE STOF, MONSTER, alsmede de indeling van bepaalde stoffen waarvan het vervoer is onderworpen aan een speciale toestemming van de bevoegde autoriteit overeenkomstig 3.2, Tabel A, kolom (6), moet worden uitgevoerd door de bevoegde autoriteit van het land van herkomst.

Deze bevoegde autoriteit moet ook schriftelijk akkoord gaan met de vervoersvoorwaarden van deze stoffen en voorwerpen.

Indien het land van herkomst geen Rijnsoeverstaat of België is, moeten de indeling en de vervoersvoorwaarden worden erkend door de bevoegde autoriteit van de eerste Rijnsoeverstaat of België, die bij de zending betrokken is.

2.2.1.1.4 Stoffen en voorwerpen van Klasse 1 moeten zijn ingedeeld in een subklasse volgens 2.2.1.1.5 en een compatibiliteitsgroep volgens 2.2.1.1.6.
De subklasse moet op grond van de in sectie 2.3.1 aangegeven beproevingen en onder gebruikmaking van de definities in 2.2.1.1.5 zijn vastgesteld.
De compatibiliteitsgroep moet zijn vastgesteld volgens de definities in 2.2.1.1.6.
De classificatiecode bestaat uit het nummer van de subklasse en de letter van de compatibiliteitsgroep.

2.2.1.1.5 *Definitie van de subklassen*

- 1.1 Stoffen en voorwerpen met gevaar voor massa-explosie (een massa-explosie is een explosie die praktisch op hetzelfde ogenblik plaatsvindt in nagenoeg de gehele lading).
- 1.2 Stoffen en voorwerpen met gevaar voor scherfwerking, maar niet met gevaar voor massa-explosie.
- 1.3 Stoffen en voorwerpen met gevaar voor brand en met een gering gevaar voor luchtdruk- of scherfwerking of met gevaar voor beide, maar niet met gevaar voor massa-explosie,
 - a) waarvan de verbranding aanleiding geeft tot een aanzienlijke warmtestraling, of
 - b) die één voor één uitbranden, waarbij een geringe luchtdruk- of scherfwerking of beide optreden.
- 1.4 Stoffen en voorwerpen die slechts een gering explosiegevaar opleveren indien ze tijdens het vervoer tot ontsteking of inleiding komen. De gevolgen blijven in hoofdzaak beperkt tot het collo en leiden niet tot scherfwerking van enige omvang of reikwijdte. Een van buitenaf inwerkende brand mag niet leiden tot een explosie op praktisch hetzelfde ogenblik van vrijwel de gehele inhoud van het collo.
- 1.5 Zeer weinig gevoelige stoffen met gevaar voor massa-explosie, die zo weinig gevoelig zijn dat er onder normale vervoersomstandigheden een zeer geringe kans bestaat op inleiding of op de overgang van verbranding naar detonatie. Als minimum voorwaarde geldt dat ze niet mogen exploderen bij de uitwendige brandproef.
- 1.6 Extreem weinig gevoelige voorwerpen, zonder gevaar voor massa-explosie. Deze voorwerpen bevatten alleen extreem weinig gevoelige springstoffen en vertonen een verwaarloosbare kans op een onbedoelde inleiding of voortplanting.

Opmerking:

Het gevaar dat uitgaat van de voorwerpen van subklasse 1.6 is beperkt tot de explosie van één enkel voorwerp.

2.2.1.1.6 *Definitie van de compatibiliteitsgroepen van de stoffen en voorwerpen*

- A Inleispringstof
- B Voorwerp dat een inleispringstof bevat en niet voorzien is van ten minste twee doeltreffende veiligheidsvoorzieningen. Enkele voorwerpen, zoals slagpijpjes, samengestelde slagpijpjes en slaghoedjes zijn hieronder begrepen, zelfs indien zij geen inleispringstof bevatten.
- C Voortdrijvende lading of andere deflagrerende ontplofbare stof, of voorwerp dat een dergelijke lading of stof bevat.
- D Springstof of zwart buskruit of voorwerp dat springstof bevat, zonder inleimiddel en zonder voortdrijvende lading, of voorwerp dat een inleispringstof bevat en voorzien is van ten minste twee doeltreffende veiligheidsvoorzieningen.
- E Voorwerp dat springstof bevat, zonder inleimiddel en met voortdrijvende lading (niet bestaande uit een brandbare vloeistof of brandbare gel of hypergolische vloeistoffen).

- F Voorwerp dat springstof bevat, met het eigen inleimiddel, met voortdrijvende lading (niet bestaande uit een brandbare vloeistof of brandbare gel of hypergolische vloeistoffen) of zonder voortdrijvende lading.
- G Pyrotechnische stof of voorwerp dat een pyrotechnische stof bevat, of voorwerp dat zowel een ontplofbare stof als een lichtverspreidende, brandstichtende, traanverwekkende of rook producerende stof bevat, met uitzondering van een door water te activeren voorwerp of een voorwerp dat witte fosfor, fosfiden, een pyrofore stof, een brandbare vloeistof of brandbare gel of hypergolische vloeistoffen bevat.
- H Voorwerp dat zowel een ontplofbare stof als witte fosfor bevat.
- J Voorwerp dat zowel een ontplofbare stof als een brandbare vloeistof of brandbare gel bevat.
- K Voorwerp dat zowel een ontplofbare stof als een chemische stof met giftige werking bevat.
- L Ontplofbare stof of voorwerp dat een ontplofbare stof bevat, welk(e) een bijzonder gevaar oplevert (bijv. vanwege de activering door water of vanwege de aanwezigheid van hypergolische vloeistoffen, fosfiden of een pyrofore stof), als gevolg waarvan elke soort gescheiden moet blijven.
- N Voorwerp dat alleen extreem weinig gevoelige springstoffen bevat.
- S Stof of voorwerp, zodanig verpakt of ontworpen dat alle gevaarlijke effecten ten gevolge van het onopzettelijk in werking treden beperkt blijven tot het inwendige van het collo, tenzij het collo is aangetast door brand. In dit laatste geval moeten alle effecten van luchtdruk of scherfwerking voldoende beperkt blijven, zodat ze de brandbestrijdings- of andere noodmaatregelen in de onmiddellijke omgeving van het collo niet aanmerkelijk hinderen of beletten.

Opmerking 1:

Elke stof of elk voorwerp in een specifieke verpakking kan slechts in één compatibiliteitsgroep worden ingedeeld. Aangezien het criterium voor de compatibiliteitsgroep "S" van empirische aard is, is de indeling in deze groep noodzakelijkerwijs gebonden aan de beproevingen voor de indeling in een classificatiecode.

Opmerking 2:

Voorwerpen van de compatibiliteitsgroep "D" of "E" mogen zijn voorzien van of gezamenlijk worden verpakt met hun eigen inleimiddelen, onder voorwaarde dat deze middelen zijn voorzien van ten minste twee doeltreffende veiligheidsvoorzieningen die verhinderen dat de ontplofbare stof in het voorwerp ontstoken wordt in het geval dat het ontstekingsmechanisme van het inleimiddel onopzettelijk in werking treedt. Zodanige colli moeten in de compatibiliteitsgroep "D" of "E" worden ingedeeld.

Opmerking 3:

Voorwerpen van de compatibiliteitsgroep "D" of "E" mogen gezamenlijk worden verpakt met hun eigen inleimiddelen die niet zijn voorzien van twee doeltreffende veiligheidsvoorzieningen (d.w.z. inleimiddelen die zijn ingedeeld in de compatibiliteitsgroep "B"), mits wordt voldaan aan de voorschriften voor de gezamenlijke verpakking MP21 in 4.1.10. Zodanige colli moeten in de compatibiliteitsgroep "D" of "E" worden ingedeeld.

Opmerking 4:

Voorwerpen mogen zijn voorzien van, of gezamenlijk worden verpakt met, hun eigen (niet-detonerende) ontstekingsmiddelen, onder voorwaarde dat die ontstekingsmiddelen onder normale vervoersomstandigheden niet in werking kunnen treden.

Opmerking 5:

Voorwerpen van de compatibiliteitsgroepen "C", "D" en "E" mogen gezamenlijk worden verpakt. Zodanige colli moeten in de compatibiliteitsgroep "E" worden ingedeeld.

2.2.1.1.7 Glossarium van de benamingen

Opmerking 1:

De omschrijvingen in dit glossarium zijn niet bedoeld om de beproevingsprocedures te vervangen en evenmin om de classificatie van een stof of voorwerp van Klasse 1 vast te stellen. De indeling in de juiste subklasse en de beslissing of de compatibiliteitsgroep "S" van toepassing is, moet zijn gebaseerd op de beproeving van het product, in overeenstemming met het Handboek beproevingen en criteria, Deel I, of zijn vastgesteld door vergelijking met soortgelijke producten die reeds zijn beproefd en ingedeeld in overeenstemming met de procedures, vermeld in het Handboek beproevingen en criteria.

Opmerking 2:

Na de benamingen zijn de betreffende UN-nummers [3.2, Tabel A, kolom (2)] aangegeven. Wat betreft de classificatiecode, zie 2.2.1.1.4.

AANVULLINGSSPRINGLADINGEN: UN-nummer 0060

Voorwerpen bestaande uit een kleine verwijderbare overdrachtslading, die wordt geplaatst in het buisgat van een projectiel tussen de buis en de hoofdspringlading.

BESTANDELEN VAN EEN PYROTECHNISCHE KETEN, N.E.G.: UN-nummers 0382, 0383, 0384, 0461

Voorwerpen die een ontplofbare stof bevatten en die ontworpen zijn om een detonatie of deflagratie over te dragen in een pyrotechnische keten.

BOMMEN, met springlading: UN-nummers 0034, 0035

Ontplofbare voorwerpen die uit een vliegtuig worden geworpen, zonder inleimiddelen of met inleimiddelen die ten minste twee doeltreffende veiligheidsvoorzieningen bevatten.

BOMMEN, met springlading: UN-nummers 0033, 0291

Ontplofbare voorwerpen die uit een vliegtuig worden geworpen, met inleimiddelen die geen of minder dan twee doeltreffende veiligheidsvoorzieningen bevatten.

BOMMEN, BRANDBARE VLOEISTOF BEVATTEND, met springlading: UN-nummers 0399, 0400

Voorwerpen die uit een vliegtuig worden geworpen en bestaan uit een reservoir, gevuld met brandbare vloeistof, en een springlading.

BRANDMUNITIE, met of zonder verspreidings-, uitstoot- of voortdrijvende lading: UN-nummers 0009, 0010, 0300

Munitie die een brandstichtende stof bevat. Voor zover de brandstichtende stof zelf geen ontplofbare stof is, bevat deze munitie bovendien één of meer van de volgende componenten: een voortdrijvende lading met ontsteker en aanvuurlading; een buis met verspreidings- of uitstootlading.

BRANDMUNITIE, met vloeistof of gel, met verspreidings-, uitstoot- of voortdrijvende lading: UN-nummer 0247

Munitie die een vloeibare of gelatineuze brandstichtende stof bevat. Voor zover de brandstichtende stof zelf geen ontplofbare stof is, bevat deze munitie bovendien één of meer van de volgende componenten: een voortdrijvende lading met ontsteker en aanvuurlading; een buis met verspreidings- of uitstootlading.

BRANDMUNITIE, WITTE FOSFOR, met verspreidings-, uitstoot- of voortdrijvende lading: UN-nummers 0243, 0244

Munitie die witte fosfor als brandstichtende stof bevat. Deze munitie bevat bovendien één of meer van de volgende componenten: een voortdrijvende lading met ontsteker en aanvuurlading; een buis met verspreidings- of uitstootlading.

BUIZEN, DETONEREND: UN-nummers 0106, 0107, 0257, 0367

Voorwerpen die ontplofbare bestanddelen bevatten en zijn bestemd om een detonatie in munitie teweeg te brengen. Ze bevatten mechanisch, elektrisch, chemisch of hydrostatisch activeerbare inrichtingen om een detonatie in te leiden. Gewoonlijk bevatten ze veiligheidsvoorzieningen.

BUIZEN, DETONEREND, met veiligheidsvoorzieningen: UN-nummers 0408, 0409, 0410

Voorwerpen die ontplofbare bestanddelen bevatten en zijn bestemd om een detonatie in munitie teweeg te brengen. Ze bevatten mechanisch, elektrisch, chemisch of hydrostatisch activeerbare inrichtingen om de detonatie in te leiden. De detonerende buis moet ten minste twee doeltreffende veiligheidsvoorzieningen bevatten.

BUIZEN, NIET DETONEREND: UN-nummers 0316, 0317, 0368

Voorwerpen die bestanddelen met inleispringstoffen bevatten en zijn bestemd om een deflagratie in munitie teweeg te brengen. Ze bevatten mechanisch, elektrisch, chemisch of hydrostatisch activeerbare inrichtingen om de deflagratie te starten. Gewoonlijk bevatten ze veiligheidsvoorzieningen.

DIEPTEBOMMEN: UN-nummer 0056

Voorwerpen bestaande uit een springstoflading in een vat of een projectiel, zonder inleimiddelen of met inleimiddelen die ten minste twee doeltreffende veiligheidsvoorzieningen bevatten. Ze zijn bestemd om onder water te detoneren.

DIEPTEPEILVOORWERPEN, ONTPLOFBAAR: UN-nummers 0374, 0375

Voorwerpen met een springstoflading, zonder inleimiddelen of met inleimiddelen die ten minste twee doeltreffende veiligheidsvoorzieningen bevatten. Ze worden vanaf schepen geworpen en komen tot ontploffing als ze een van tevoren bepaalde diepte of de zeebodem bereiken.

DIEPTEPEILVOORWERPEN, ONTPLOFBAAR: UN-nummers 0204, 0296

Voorwerpen met een springstoflading, met inleimiddelen die geen of minder dan twee doeltreffende veiligheidsvoorzieningen bevatten. Ze worden vanaf schepen geworpen en komen tot ontploffing als ze een van tevoren bepaalde diepte of de zeebodem bereiken.

FAKKELS VOOR VLIEGTUIGEN: UN-nummers 0093, 0403, 0404, 0420, 0421

Voorwerpen die pyrotechnische stoffen bevatten en bestemd zijn om uit een vliegtuig te worden geworpen voor verlichtings-, identificatie-, sein- of waarschuwingdoeleinden.

FLITSLICHTBOMMEN: UN-nummer 0038

Ontplofbare voorwerpen die uit een vliegtuig worden geworpen met het doel om een kortstondige, intense verlichting voor fotografische doeleinden te bewerkstelligen. Ze bevatten een springstoflading, zonder inleimiddelen of met inleimiddelen die ten minste twee doeltreffende veiligheidsvoorzieningen bevatten.

FLITSLICHTBOMMEN: UN-nummer 0037

Ontplofbare voorwerpen die uit een vliegtuig worden geworpen met het doel om een kortstondige, intense verlichting voor fotografische doeleinden te bewerkstelligen. Ze

bevatten een springstoflading, met inleimiddelen die geen of minder dan twee doeltreffende veiligheidsvoorzieningen bevatten.

FLITSLICHTBOMMEN: UN-nummers 0039, 0299

Ontplofbare voorwerpen die uit een vliegtuig worden geworpen met het doel om een kortstondige, intense verlichting voor fotografische doeleinden te bewerkstelligen. Ze bevatten een flitslichtmengsel.

FLITSLICHTPATRONEN: UN-nummers 0049, UN 0050

Voorwerpen bestaande uit een huls, een ontsteker en flitslichtsas. De voorwerpen zijn gereed om te worden afgevuurd.

FLITSLICHTPOEDER: UN-nummers 0094, 0305

Pyrotechnische stof die na ontsteking een intens licht geeft.

GASGENERATOREN (VOOR AIRBAGS), PYROTECHNISCH, of AIRBAGMODULES, PYROTECHNISCH, of AANSPANINRICHTINGEN VOOR VEILIGHEIDSGORDELS, PYROTECHNISCH: UN-nummer 0503.

Voorwerpen die pyrotechnische stoffen bevatten en die worden gebruikt als airbags of veiligheidsgordels in voertuigen ter bescherming van personen.

GEZWINDE LONT, NIET DETONEREND: UN-nummer 0101

Voorwerp bestaande uit katoendraad dat is geïmpregneerd met fijn zwart buskruit (ontstekingslont). Het brandt met een uitwendige vlam en wordt gebruikt in de ontstekingsketens voor vuurwerk, enz.

GRANATEN, hand- of geweer-, met springlading: UN-nummers 0284, 0285

Voorwerpen die zijn bestemd om met de hand te worden geworpen of met een vuurwapen te worden afgevuurd. Ze zijn niet voorzien van inleimiddelen of ze zijn voorzien van inleimiddelen die ten minste twee doeltreffende veiligheidsvoorzieningen bevatten.

GRANATEN, hand- of geweer-, met springlading: UN-nummers 0292, 0293

Voorwerpen die zijn bestemd om met de hand te worden geworpen of met een vuurwapen te worden afgevuurd. Ze zijn voorzien van inleimiddelen die geen of minder dan twee doeltreffende veiligheidsvoorzieningen bevatten.

GRONDFAKKELS: UN-nummers 0092, 0418, 0419

Voorwerpen die pyrotechnische stoffen bevatten en bestemd zijn om vanaf het grondoppervlak te worden gebruikt voor verlichtings-, identificatie-, sein- of waarschuwingdoeleinden.

GRONDSTOF VOOR ROOKZWAK BUSKRUIT, BEVOCHTIGD met ten minste 17 massa-% alcohol: UN-nummer 0433;

GRONDSTOF VOOR ROOKZWAK BUSKRUIT, BEVOCHTIGD met ten minste 25 massa-% water: UN-nummer 0159

Een stof bestaande uit nitrocellulose, geïmpregneerd met ten hoogste 60 massa-% nitroglycerine of andere vloeibare organische nitraten of mengsels daarvan.

HANDSEINMIDDELEN: UN-nummers 0191, 0373

Draagbare voorwerpen die pyrotechnische stoffen bevatten, welke zichtbare waarschuwingssignalen voortbrengen. Kleine grondfakkels, zoals fakkels voor gebruik op de weg, de spoorweg en het water, vallen onder deze benaming.

HEXOLIET (HEXOTOL), droog of bevochtigd met minder dan 15 massa-% water: UN-nummer 0118

Een stof bestaande uit een innig mengsel van cyclotrimethyleentrinitramine (RDX) en trinitrotolueen (TNT). Deze benaming omvat "compositie B".

HEXOTONAL: UN-nummer 0393

Een stof bestaande uit een innig mengsel van cyclotrimethyleentrinitramine (RDX), trinitrotolueen (TNT) en aluminium.

HOLLE LADINGEN, BUIGZAAM, GESTREKT: UN-nummers 0237, 0288

Voorwerpen bestaande uit een V-vormige kern van springstof in een buigzame mantel.

HOLLE LADINGEN, zonder slagpijpje: UN-nummers 0059, 0439, 0440, 0441

Voorwerpen bestaande uit een huls die een springstoflading bevat, zonder inleimiddelen. De springstoflading heeft een uitholling die is gevoerd met onbuigzaam materiaal. De voorwerpen zijn bestemd om een krachtig, materiaal doorborend holle lading-effect teweeg te brengen.

INRICHTINGEN, DOOR WATER TE ACTIVEREN, met verspreidings-, uitstoot- of voortdrijvende lading: UN-nummers 0248, 0249

Voorwerpen waarvan de werking berust op een fysisch-chemische reactie van hun inhoud met water.

KABELSNIJDERS, ONTPLOFBAAR: UN-nummer 0070

Voorwerpen bestaande uit een inrichting met een snijkant, die door een kleine lading deflagrerende ontplofbare stof tegen een aambeeld wordt geperst.

KLINKNAGELPATRONEN: UN-nummer 0174

Voorwerpen bestaande uit een kleine lading ontplofbare stof in een metalen klinknagel.

KNALSEINEN VOOR SPOORWEGDOELEINDEN: UN-nummers 0192, 0193, 0492, 0493

Voorwerpen die een pyrotechnische stof bevatten, welke met een harde knal ontploft als het voorwerp wordt platgedrukt. Ze zijn bestemd om op een spoorstaaf te worden gelegd.

LICHTMUNITIE, met of zonder verspreidings-, uitstoot- of voortdrijvende lading: UN-nummers 0171, 0254, 0297

Munitie bestemd om een enkele bron van intens licht voort te brengen om een gebied te verlichten. Deze benaming omvat lichtpatronen, lichtgranaten en lichtprojectielen alsmede verlichtings- en doelmarkeringsbommen.

Opmerking:

Deze benaming omvat niet de volgende voorwerpen: FAKKELS VOOR VLIEGTUIGEN; GRONDFAKKELS; HANDSEINMIDDELEN; SCHEEPSNOODSIGNALEN; SEINPATRONEN. Deze zijn afzonderlijk in dit glossarium opgenomen.

LICHTSPOORELEMENTEN VOOR MUNITIE: UN-nummers 0212, 0306

Gesloten voorwerpen die pyrotechnische stoffen bevatten. Ze zijn bestemd om de baan van een projectiel zichtbaar te maken.

LIJNWERPRAKETTEN: UN-nummers 0238, 0240, 0453

Voorwerpen bestaande uit een raketaandrijving en bestemd om een lijn voort te trekken.

LOSSE PATRONEN VOOR KLEINKALIBERWAPENS: UN-nummers 0014, 0327, 0338

Munitie bestaande uit een gesloten patroonhuls met een centraal slaghoedje of randvuurontsteking, die een lading van rookzwak kruit of zwart buskruit bevat. De hulzen bevatten geen projectiel. De patronen zijn bestemd om te worden afgevuurd uit vuurwapens met een kaliber van maximaal 19,1 mm en dienen voor het opwekken van een harde knal. Zij worden gebruikt voor oefeningen, saluutschoten, als voortdrijvende lading en voor startpistolen enz.

LOSSE PATRONEN VOOR WAPENS: UN-nummers 0014, 0326, 0327, 0338, 0413

Munitie bestaande uit een gesloten patroonhuls met een centraal slaghoedje of randvuurontsteking, die een lading van rookzwak kruit of zwart buskruit bevat. De hulzen bevatten geen projectiel. Zij produceren een harde knal en worden gebruikt voor oefeningen, saluutschoten, als voortdrijvende lading en voor startpistolen enz. Deze benaming omvat losse flodders.

MIJNEN, met springlading: UN-nummers 0137, 0138

Voorwerpen, gewoonlijk bestaande uit een houder van metaal of compositiemateriaal, gevuld met een springstof, zonder inleimiddelen of met inleimiddelen die ten minste twee doeltreffende veiligheidsvoorzieningen bevatten. Ze zijn bestemd om tijdens het passeren van schepen, voertuigen of personen in werking te treden. Deze benaming omvat 'Bangalore torpedo's'.

MIJNEN, met springlading: UN-nummers 0136, 0294

Voorwerpen, gewoonlijk bestaande uit een houder van metaal of compositiemateriaal, gevuld met een springstof, met inleimiddelen die geen of minder dan twee doeltreffende veiligheidsvoorzieningen bevatten. Ze zijn bestemd om tijdens het passeren van schepen, voertuigen of personen in werking te treden. Deze benaming omvat 'Bangalore torpedo's'.

MUNITIE VOOR BEPROEVINGEN: UN-nummer 0363

Munitie die een pyrotechnische stof bevat en wordt gebruikt om de doelmatigheid of sterkte van nieuwe munitie of onderdelen van wapens of wapensystemen te beproeven.

OCTOLIET, droog of bevochtigd met minder dan 15 massa-% water: UN-nummer 0266

Een stof bestaande uit een innig mengsel van cyclotetramethyleentetranitramine (HMX) en trinitrotolueen (TNT).

OCTONAL : UN-nummer 0496

Een stof bestaande uit een innig mengsel van cyclotetramethyleentetranitramine (HMX), trinitrotolueen (TNT) en aluminium.

OEFENGRANATEN, hand- of geweer-: UN-nummers 0110, 0318, 0372, 0452

Voorwerpen zonder hoofdspringlading, die zijn bestemd om met de hand te worden geworpen of met een vuurwapen te worden afgevuurd. Ze bevatten het ontstekingsmechanisme en kunnen een markeringslading bevatten.

OEFENMUNITIE: UN-nummers 0362 , 0488

Munitie die geen hoofdspringlading, maar een verspreidings- of uitstootlading bevat. Gewoonlijk is de munitie voorzien van een buis en een voortdrijvende lading.

Opmerking:

Deze benaming omvat niet de volgende voorwerpen: OEFENGRANATEN. Deze zijn afzonderlijk in dit glossarium opgenomen.

OLIEPIJPDOORBORINGSAPPARATEN, zonder slagpijpje: UN-nummers 0124, 0494

Voorwerpen bestaande uit een stalen koker of een metalen strip waarin holle ladingen zijn geplaatst, die door slagsnoer met elkaar zijn verbonden, zonder inleimiddelen.

ONTPLOFBARE STOF, MONSTER, met uitzondering van inleispringstof: UN-nummer 0190

Nieuwe of reeds bestaande ontplofbare stoffen of voorwerpen, die nog niet zijn ingedeeld onder één van de benamingen in tabel A van hoofdstuk 3.2 en die volgens de instructies van de bevoegde autoriteit in het algemeen in kleine hoeveelheden worden vervoerd, onder andere voor doeleinden van beproeving, indeling, onderzoek en ontwikkeling, voor kwaliteitscontrole of als handelsmonster.

Opmerking:

Ontplofbare stoffen of voorwerpen, die reeds zijn ingedeeld onder een andere benaming van 3.2, Tabel A vallen niet onder dit begrip.

ONTPLOFBARE STOFFEN, ZEER WEINIG GEVOELIG (STOFFEN, EVI): UN-nummer 0482

Stoffen met gevaar voor massa-explosie, die echter zo weinig gevoelig zijn dat de waarschijnlijkheid van inleiding of van overgang van verbranding naar detonatie (onder normale vervoersomstandigheden) zeer klein is en die de beproevingen van testserie 5 hebben doorstaan.

ONTPLOFBARE VOORWERPEN, EXTREEM WEINIG GEVOELIG (VOORWERPEN, EEI): UN-nummer 0486

Voorwerpen die alleen extreem weinig gevoelige springstoffen (EIDS) bevatten en die onder normale vervoersomstandigheden een verwaarloosbare kans op een onbedoelde inleiding of detonatieoverdracht vertonen en die de beproevingen van testserie 7 hebben doorstaan.

ONTSPANNINGSONTSTEKERS, ONTPLOFBAAR: UN-nummer 0173

Voorwerpen bestaande uit een kleine explosieve lading, een inleimiddel en een stang of verbindingsstuk. Ze dienen ertoe om uitrustingsdelen snel te ontkoppelen door het doorbreken van de stangen of verbindingsstukken.

ONTSTEKERS: UN-nummers 0121, 0314, 0315, 0325, 0454

Voorwerpen die één of meer ontplofbare stoffen bevatten en worden gebruikt om een deflagratie in een ontstekingsketen teweeg te brengen. Ze kunnen op chemische of mechanische wijze dan wel door elektriciteit in werking worden gesteld.

Opmerking:

Deze benaming omvat niet de volgende voorwerpen: ONTSTEKERS VOOR VUURKOORD; BUIZEN, NIET DETONEREND; GEZWINDE LONT, NIET DETONEREND; ONTSTEKINGSDOPPEN; SLAGHOEDJES; SNELKOORD; VUURKOORD. Deze zijn afzonderlijk in dit glossarium opgenomen.

ONTSTEKERS VOOR VUURKOORD: UN-nummer 0131

Voorwerpen van verschillend ontwerp, die in werking worden gesteld door wrijving, slag of stoot of elektriciteit en worden gebruikt om vuurkoord te ontsteken.

ONTSTEKINGSDOPPEN: UN-nummers 0319, 0320, 0376

Voorwerpen bestaande uit een ontstekingsmiddel en een hulplading deflagrerende ontplofbare stof zoals zwart buskruit. Ze worden gebruikt om de voortdrijvende lading in de hulzen van geschutmunitie, enz., te ontsteken.

OVERDRACHTSLADINGEN, MET SLAGPIJPJE: UN-nummers 0225, 0268

Voorwerpen bestaande uit een springstoflading, met inleimiddelen. Ze worden gebruikt om het inleidend vermogen van slagpijpen of slagsnoer te versterken.

OVERDRACHTSLADINGEN, zonder slagpijpje: UN-nummers 0042, 0283

Voorwerpen bestaande uit een springstoflading, zonder inleimiddelen. Ze worden gebruikt om het inleidend vermogen van slagpijpjes of slagsnoer te versterken.

PATRONEN VOOR KLEINKALIBERWAPENS: UN-nummers 0012, 0339, 0417

Munitie bestaande uit een patroonhuls met een centraal slaghoedje of randvuurontsteking, die een voortdrijvende lading en een massief projectiel bevat. De patronen zijn bestemd om te worden afgevuurd uit vuurwapens met een kaliber van maximaal 19,1 mm. Deze benaming omvat jachtpatronen (hagelpatronen) van elk kaliber.

Opmerking:

Deze benaming omvat niet LOSSE PATRONEN VOOR WAPENS. Deze zijn afzonderlijk in deze lijst opgenomen. Deze benaming omvat evenmin bepaalde patronen voor militaire kleinkaliberwapens. Deze zijn in deze lijst opgenomen onder de benaming PATRONEN VOOR WAPENS, MET INERT PROJECTIEL.

PATRONEN VOOR OLIEBORINGEN: UN-nummers 0277, 0278

Voorwerpen bestaande uit een dunne huls van karton, metaal of een ander materiaal, die uitsluitend een voortdrijvende lading bevat voor het uitstoten van een gehard projectiel teneinde de wand van een olieboorput te doorboren.

Opmerking:

Deze benaming omvat niet de volgende voorwerpen: HOLLE LADINGEN. Deze zijn afzonderlijk in deze lijst opgenomen.

PATRONEN VOOR TECHNISCHE DOELEINDEN: UN-nummers 0275, 0276, 0323, 0381

Voorwerpen bestemd om mechanische bewegingen tot stand te brengen. Ze bestaan uit een huls met een lading deflagrerende ontplofbare stof en een ontstekingsmiddel. De bij de deflagratie vrijkomende gassen dienen om een uitzetting of een rechtlijnige of draaiende beweging teweeg te brengen of om schuiven, kleppen of schakelaars te activeren of om bevestigingselementen of blusmiddelen uit te stoten.

PATRONEN VOOR WAPENS, MET INERT PROJECTIEL: UN-nummers 0012 , 0328, 0339, 0417;

Munitie bestaande uit een projectiel zonder springlading, maar met een voortdrijvende lading met of zonder een ontsteker. De munitie mag voorzien zijn van een lichtsporelement onder voorwaarde dat het hoofdgevaar wordt gevormd door de voortdrijvende lading.

PATRONEN VOOR WAPENS, met springlading: UN-nummers 0006, 0321, 0412

Munitie bestaande uit een projectiel met een springlading, zonder inleimiddelen of met inleimiddelen die ten minste twee doeltreffende veiligheidsvoorzieningen bevatten, en een voortdrijvende lading met of zonder een ontsteker. Deze benaming omvat gepatroneerde munitie, gescheiden munitie, en munitie met gescheiden lading waarvan de samenstellende delen gezamenlijk zijn verpakt.

PATRONEN VOOR WAPENS, met springlading: UN-nummers 0005, 0007, 0348

Munitie bestaande uit een projectiel met een springlading, met inleimiddelen die geen of minder dan twee doeltreffende veiligheidsvoorzieningen bevatten, en een voortdrijvende lading met of zonder een ontsteker. Deze benaming omvat gepatroneerde munitie, gescheiden munitie, en munitie met gescheiden lading waarvan de samenstellende delen gezamenlijk zijn verpakt.

PATROONHULZEN, LEEG, MET ONTSTEKER: UN-nummers 0055, 0379

Voorwerpen bestaande uit een huls van metaal, kunststof of een ander niet brandbaar materiaal, waarin het enige explosieve onderdeel de ontsteker is.

PATROONHULZEN, MEEBRANDEND, LEEG, ZONDER ONTSTEKER: UN-nummers 0446, 0447

Voorwerpen bestaande uit een patroonhuls, die gedeeltelijk of geheel is vervaardigd van nitrocellulose.

PENTOLIET, droog of bevochtigd met minder dan 15 massa-% water: UN-nummer 0151

Een stof bestaande uit een innig mengsel van pentaerythrietetrinitraat (PETN) en trinitrotolueen (TNT).

PROJECTIELEN, inert, met lichtspooelement: UN-nummers 0345, 0424, 0425

Voorwerpen zoals granaten of kogels die worden verschoten uit een kanon of een ander stuk geschut, een geweer of een ander kleinkaliberwapen.

PROJECTIELEN, met springlading: UN-nummers 0168, 0169, 0344

Voorwerpen zoals granaten of kogels die uit een kanon of een ander stuk geschut worden verschoten. Ze zijn niet voorzien van inleimiddelen of ze zijn voorzien van inleimiddelen die ten minste twee doeltreffende veiligheidsvoorzieningen bevatten.

PROJECTIELEN, met springlading: UN-nummers 0167, 0324

Voorwerpen zoals granaten of kogels die uit een kanon of een ander stuk geschut worden verschoten. Ze zijn voorzien van inleimiddelen die geen of minder dan twee doeltreffende veiligheidsvoorzieningen bevatten.

PROJECTIELEN, met verspreidings- of uitstootlading: UN-nummers 0346, 0347

Voorwerpen zoals granaten of kogels die uit een kanon of een ander stuk geschut worden verschoten. Ze zijn niet voorzien van inleimiddelen of ze zijn voorzien van inleimiddelen die ten minste twee doeltreffende veiligheidsvoorzieningen bevatten. Ze worden gebruikt om kleurstoffen voor markeringsdoeleinden of andere inerte stoffen te verspreiden.

PROJECTIELEN, met verspreidings- of uitstootlading: UN-nummers 0426, 0427

Voorwerpen zoals granaten of kogels die uit een kanon of een ander stuk geschut worden verschoten. Ze zijn voorzien van inleimiddelen die geen of minder dan twee doeltreffende veiligheidsvoorzieningen bevatten. Ze worden gebruikt om kleurstoffen voor markeringsdoeleinden of andere inerte stoffen te verspreiden.

PROJECTIELEN, met verspreidings- of uitstootlading: UN-nummers 0434, 0435

Voorwerpen zoals granaten of kogels die worden verschoten uit een kanon of een ander stuk geschut, een geweer of een ander kleinkaliberwapen. Ze worden gebruikt om kleurstoffen voor markeringsdoeleinden of andere inerte stoffen te verspreiden.

PYROFORE VOORWERPEN: UN-nummer 0380

Voorwerpen die een pyrofore stof (die in contact met de lucht spontaan kan ontbranden) en een ontplofbare stof of ontplofbaar bestanddeel bevatten. Voorwerpen die witte fosfor bevatten, vallen niet onder deze benaming.

PYROTECHNISCHE VOORWERPEN voor technische doeleinden: UN-nummers 0428, 0429, 0430, 0431, 0432

Voorwerpen die pyrotechnische stoffen bevatten en zijn bestemd voor technische doeleinden zoals ontwikkeling van warmte of gassen, toneleffecten, enz.

Opmerking:

Deze benaming omvat niet de volgende voorwerpen: elke soort munitie; FAKKELS VOOR VLIEGTUIGEN; GRONDFAKKELS; HANDSEINMIDDELEN; KABELSNIJDERS, ONTPLOFBAAR; KLINKNAGELPATRONEN; KNALSEINEN VOOR

*SPOORWEGDOELEINDEN; ONTSPANNINGSONTSTEKERS, ONTPLOFBAAR;
ROOKSIGNALEN; SCHEEPSNOODSIGNALEN; SEINPATRONEN; VUURWERK. Deze
zijn afzonderlijk in deze lijst opgenomen.*

RAKETAANDRIJVINGEN: UN-nummers 0186, 0280, 0281

Voorwerpen bestaande uit een ontplofbare voortdrijvende lading, gewoonlijk in vaste vorm, die zich bevindt in een cilinder, uitgerust met één of meer straalpijpen. Ze zijn bestemd om een raket of een geleid projectiel voort te stuwten.

RAKETAANDRIJVINGEN MET HYPERGOLISCHE VLOEISTOFFEN, met of zonder uitstootlading: UN-nummers 0250, 0322

Voorwerpen bestaande uit een cilinder welke een hypergolische brandstof bevat en is voorzien van één of meer straalpijpen. Ze zijn ontworpen om een raket of een geleid projectiel voort te drijven.

RAKETAANDRIJVINGEN MET VLOEIBARE BRANDSTOF: UN-nummers 0395, 0396

Voorwerpen bestaande uit een cilinder, uitgerust met één of meer straalpijpen, die een vloeibare brandstof bevat. Ze zijn bestemd om een raket of een geleid projectiel voort te stuwten.

RAKETKOPPEN, met springlading: UN-nummers 0286, 0287

Voorwerpen bestaande uit springstof, zonder inleimiddelen of met inleimiddelen die ten minste twee doeltreffende veiligheidsvoorzieningen bevatten. Ze zijn bestemd om op een raketaandrijving te worden gemonteerd. Deze benaming omvat raketkoppen voor geleide projectielen.

RAKETKOPPEN, met springlading: UN-nummer 0369

Voorwerpen bestaande uit springstof, met inleimiddelen die geen of minder dan twee doeltreffende veiligheidsvoorzieningen bevatten. Ze zijn bestemd om op een raketaandrijving te worden gemonteerd. Deze benaming omvat raketkoppen voor geleide projectielen.

RAKETKOPPEN, met verspreidings- of uitstootlading: UN-nummer 0370

Voorwerpen bestaande uit een inerte nuttige lading en een kleine lading springstof of deflagrerende ontplofbare stof, zonder inleimiddelen of met inleimiddelen die ten minste twee doeltreffende veiligheidsvoorzieningen bevatten. Ze zijn bestemd om op een raketaandrijving te worden gemonteerd teneinde de inerte lading te verspreiden. Deze benaming omvat raketkoppen voor geleide projectielen.

RAKETKOPPEN, met verspreidings- of uitstootlading: UN-nummer 0371

Voorwerpen bestaande uit een inerte nuttige lading en een kleine lading springstof of deflagrerende ontplofbare stof, met inleimiddelen die geen of minder dan twee doeltreffende veiligheidsvoorzieningen bevatten. Ze zijn bestemd om op een raketaandrijving te worden gemonteerd teneinde de inerte lading te verspreiden. Deze benaming omvat raketkoppen voor geleide projectielen.

RAKETTEN, met inerte kop: UN-nummers 0183, 0502

Voorwerpen bestaande uit een raketaandrijving en een inerte raketkop. Deze benaming omvat geleide projectielen.

RAKETTEN, met springlading: UN-nummers 0181, 0182

Voorwerpen bestaande uit een raketaandrijving en een raketkop, zonder inleimiddelen of met inleimiddelen die ten minste twee doeltreffende veiligheidsvoorzieningen bevatten. Deze benaming omvat geleide projectielen.

RAKETTEN, met springlading: UN-nummers 0180, 0295

Voorwerpen bestaande uit een raketaandrijving en een raketkop, met inleimiddelen die geen of minder dan twee doeltreffende veiligheidsvoorzieningen bevatten. Deze benaming omvat geleide projectielen.

RAKETTEN, met uitstootlading: UN-nummers 0436, 0437, 0438

Voorwerpen bestaande uit een raketaandrijving en een lading om de nuttige lading van de raketkop uit te stoten. Deze benaming omvat geleide projectielen.

RAKETTEN MET VLOEIBARE BRANDSTOF, met springlading: UN-nummers 0397, 0398

Voorwerpen bestaande uit een cilinder, uitgerust met één of meer straalpijpen, die een vloeibare brandstof bevat, en een raketkop. Deze benaming omvat geleide projectielen.

ROOKMUNITIE, met of zonder verspreidings-, uitstoot- of voortdrijvende lading: UN-nummers 0015, 0016, 0303

Munitie die een rookverwekkende stof bevat zoals een chloorsulfonzuurmengsel, titaantetrachloride of een rookverwekkend pyrotechnisch mengsel op basis van hexachloorethaan of rode fosfor. Voor zover de rookverwekkende stof zelf geen ontplofbare stof is, bevat de munitie bovendien één of meer van de volgende componenten: een voortdrijvende lading met ontsteker en aanvuurlading; een buis met verspreidings- of uitstootlading. Deze benaming omvat rookgranaten.

Opmerking:

Deze benaming omvat niet de volgende voorwerpen: ROOKSIGNALEN. Deze zijn afzonderlijk in dit glossarium opgenomen.

ROOKMUNITIE, WITTE FOSFOR, met verspreidings-, uitstoot- of voortdrijvende lading: UN-nummers 0245, 0246

Munitie die witte fosfor als rookverwekkende stof bevat. Ze bevat bovendien één of meer van de volgende componenten: een voortdrijvende lading met ontsteker en aanvuurlading; een buis met verspreidings- of uitstootlading. Deze benaming omvat rookgranaten.

ROOKSIGNALEN: UN-nummers 0196, 0197, 0313, 0487

Voorwerpen die pyrotechnische stoffen bevatten, welke rook ontwikkelen. Zij kunnen bovendien inrichtingen bevatten die een geluidssignaal voortbrengen.

ROOKZWAK BUSKRUIT: UN-nummers 0160, 0161

Een stof op basis van nitrocellulose, die als voortdrijvende lading wordt gebruikt. Deze benaming omvat kruit op enkelvoudige basis (alleen nitrocellulose), op dubbele basis (zoals nitrocellulose en nitroglycerine) en op drievoudige basis (zoals nitrocellulose/nitroglycerine/nitroguanidine).

Opmerking:

Ladingen van rookzwak buskruit in gegoten of geperste vorm of in kardoeszakken vallen onder de in deze lijst opgenomen benamingen VOORTDRIJVENDE LADINGEN VOOR GESCHUT en VOORTDRIJVENDE LADINGEN.

SCHEEPSNOODSIGNALEN: UN-nummers 0194, 0195

Voorwerpen die pyrotechnische stoffen bevatten, bestemd voor het geven van signalen door middel van geluid, vlam of rook of een combinatie daarvan.

SCHEURVORMENDE MIDDELEN, ONTPLOFBAAR, voor olieboringen, zonder slagpijpje: UN-nummer 0099

Voorwerpen bestaande uit een springlading in een omhulsel, zonder inleimiddelen. Ze worden gebruikt om het gesteente rondom het boorgat te scheuren teneinde het toestromen van de ruwe olie uit dit gesteente te vergemakkelijken.

SEINPATRONEN: UN-nummers 0054, 0312, 0405

Voorwerpen bestemd om gekleurde licht- of andere signalen af te vuren uit seinpistolen, enz.

SLAGHOEDJES: UN-nummers 0044, 0377, 0378

Voorwerpen bestaande uit een metalen of kunststof dopje dat een kleine hoeveelheid ontsteeksas bevat, die door een slag of stoot wordt ontstoken. Ze worden gebruikt als ontstekingsmiddel in patronen voor kleinkaliberwapens en in ontstekingsdoppen voor voortdrijvende ladingen.

SLAGPIJPJES, ELEKTRISCH: UN-nummers 0030, 0255, 0456

Voorwerpen, speciaal bestemd voor de inleiding van (industriële) springstofladingen. Ze kunnen zijn ontworpen om onmiddellijk te detoneren of ze kunnen een vertragingselement bevatten. Elektrische slagpijpjes worden door middel van elektrische stroom in werking gesteld.

SLAGPIJPJES, NIET ELEKTRISCH: UN-nummers 0029, 0267, 0455

Voorwerpen, speciaal bestemd voor de inleiding van (industriële) springstofladingen. Ze kunnen zijn ontworpen om onmiddellijk te detoneren of ze kunnen een vertragingselement bevatten. Niet-elektrische slagpijpjes worden in werking gesteld door middelen zoals schokbuis, vlambuis, veiligheidsvuurkoord, andere (niet-detonerende) ontstekingsmiddelen of buigzaam slagsnoer. Deze benaming omvat overdrachtspijpjes zonder slagsnoer.

SLAGPIJPJES, SAMENGESTELD, NIET-ELEKTRISCH: UN-nummers 0360, 0361, 0500

Niet-elektrische slagpijpjes, verbonden met en in werking gesteld door middelen zoals veiligheidsvuurkoord, schokbuis, vlambuis of slagsnoer. Ze kunnen zijn ontworpen om onmiddellijk te detoneren of ze kunnen een vertragingselement bevatten. Deze benaming omvat overdrachtspijpjes verbonden met slagsnoer.

SLAGPIJPJES VOOR MUNITIE: UN-nummers 0073, 0364, 0365, 0366

Voorwerpen bestaande uit een metalen of kunststof buisje, gevuld met ontplofbare stoffen zoals loodazide, pentriet (PETN) of een combinatie van ontplofbare stoffen. Ze zijn bestemd om een detonatieketen in te leiden.

SLAGSNOER, buigzaam: UN-nummers 0065, 0289

Voorwerp bestaande uit een kern van detonerende springstof in een omhulsel van textiel, met of zonder een bekleding van kunststof. De bekleding is niet nodig indien het omhulsel van textiel stofdicht is.

SLAGSNOER, met metalen bekleding: UN-nummers 0102, 0290

Voorwerp bestaande uit een kern van springstof, omgeven door een zachte metalen buis met of zonder een beschermende bekleding.

SLAGSNOER MET GERING EFFECT, met metalen bekleding: UN-nummer 0104

Voorwerp bestaande uit een kern van springstof, omgeven door een zachte metalen buis met of zonder een beschermende bekleding. De hoeveelheid ontplofbare stof is zodanig beperkt dat buiten het slagsnoer slechts een gering effect optreedt.

SNELKOORD: UN-nummer 0066

Voorwerp bestaande uit textieldraden die zijn bedekt met zwart buskruit of met een ander snelbrandend pyrotechnisch mengsel en zijn voorzien van een buigzaam beschermend omhulsel, of bestaande uit een kern van zwart buskruit in een buigzame textielbekleding. Het voorwerp verbrandt in de lengterichting met een uitwendige vlam en wordt gebruikt om de ontsteking vanaf een ontstekingsinrichting over te brengen op een lading of een ontsteker.

SPRINGLADINGEN: UN-nummer 0048

Voorwerpen die een springstoflading bevatten in een omhulsel van karton, kunststof, metaal of ander materiaal. De voorwerpen zijn niet voorzien van inleimiddelen of zijn voorzien van inleimiddelen die ten minste twee doeltreffende veiligheidsvoorzieningen bevatten.

Opmerking:

Deze benaming omvat niet de volgende voorwerpen: BOMMEN, MIJNEN, PROJECTIELEN. Deze zijn afzonderlijk in dit glossarium opgenomen.

SPRINGLADINGEN, KUNSTSTOFGEBONDEN: UN-nummers 0457, 0458, 0459, 0460

Voorwerpen bestaande uit een kunststofgebonden springstoflading, vervaardigd in een specifieke vorm, zonder omhulsel en zonder inleimiddelen. Ze worden gebruikt als een onderdeel van munitie zoals raketkoppen.

SPRINGLADINGEN VOOR INDUSTRIËLE DOELEINDEN, zonder slagpijpje: UN-nummers 0442, 0443, 0444, 0445

Voorwerpen bestaande uit een springstoflading, zonder inleimiddelen, gebruikt voor het lassen, verbinden, vormgeven en andere metallurgische processen die met behulp van springstoffen kunnen worden uitgevoerd.

SPRINGSTOF, TYPE A: UN-nummer 0081

Stoffen bestaande uit vloeibare organische nitraten zoals nitroglycerine of een mengsel van deze stoffen. Ze bevatten bovendien één of meer van de volgende componenten: nitrocellulose, ammoniumnitraat of andere anorganische nitraten; aromatische nitroverbindingen; brandbare materialen zoals houtmeel en aluminiumpoeder. Ze kunnen inerte bestanddelen zoals kiezelgoer en toevoegingen zoals kleurstoffen en stabilisatoren bevatten. Deze springstoffen moeten in poedervormige, gelatineuze of elastische toestand voorkomen. Deze benaming omvat dynamiet, springgelatine en gelatinedynamiet.

SPRINGSTOF, TYPE B: UN-nummers 0082, 0331

Stoffen bestaande uit:

- a) ofwel een mengsel van ammoniumnitraat of andere anorganische nitraten met een ontplofbare stof zoals trinitrotolueen (TNT), al dan niet met andere stoffen zoals houtmeel en aluminiumpoeder;
- b) dan wel een mengsel van ammoniumnitraat of andere anorganische nitraten met andere stoffen, die brandbaar en niet ontplofbaar zijn.

In beide gevallen mogen ze inerte bestanddelen zoals kiezelgoer en toevoegingen zoals kleurstoffen en stabilisatoren bevatten. Deze springstoffen mogen geen nitroglycerine of soortgelijke vloeibare organische nitraten, of chloraten bevatten.

SPRINGSTOF, TYPE C: UN-nummer 0083

Stoffen bestaande uit een mengsel van hetzij kalium- of natriumchloraat, hetzij kalium-, natrium- of ammoniumperchloraat, met organische nitroverbindingen of brandbare stoffen zoals houtmeel, aluminiumpoeder of een koolwaterstof. Ze kunnen inerte bestanddelen zoals kiezelgoer en toevoegingen zoals kleurstoffen en stabilisatoren bevatten. Deze springstoffen mogen geen nitroglycerine of soortgelijke vloeibare organische nitraten bevatten.

SPRINGSTOF, TYPE D: UN-nummer 0084

Stoffen bestaande uit een mengsel van genitreeerde organische verbindingen met brandbare stoffen zoals koolwaterstoffen of aluminiumpoeder. Ze kunnen inerte bestanddelen zoals kiezelgoer en toevoegingen zoals kleurstoffen en stabilisatoren bevatten. Deze springstoffen mogen geen nitroglycerine of soortgelijke vloeibare organische nitraten, of chloraten of ammoniumnitraat bevatten. Deze benaming omvat in het algemeen kneedspringstoffen.

SPRINGSTOF, TYPE E: UN-nummers 0241, 0332

Stoffen bestaande uit water als een wezenlijk bestanddeel en met een hoog gehalte aan ammoniumnitraat of andere oxiderend werkende stoffen die geheel of gedeeltelijk zijn opgelost. De andere bestanddelen kunnen nitroverbindingen zoals trinitrotolueen, koolwaterstoffen of aluminiumpoeder zijn. De springstoffen kunnen inerte bestanddelen zoals kiezelgoer en toevoegingen zoals kleurstoffen en stabilisatoren bevatten. Deze benaming omvat "slurry springstoffen", "emulsie springstoffen" en "watergel springstoffen".

TORPEDOKOPPEN, met springlading: UN-nummer 0221

Voorwerpen bestaande uit een springlading, zonder inleimiddelen of met inleimiddelen die ten minste twee doeltreffende veiligheidsvoorzieningen bevatten. Ze zijn bestemd om op een torpedo te worden gemonteerd.

TORPEDO'S, met springlading: UN-nummer 0451

Voorwerpen bestaande uit een systeem zonder ontplofbare stoffen, bestemd om de torpedo door het water voort te stuwten, en een torpedokop zonder inleimiddelen of met inleimiddelen die ten minste twee doeltreffende veiligheidsvoorzieningen bevatten.

TORPEDO'S, met springlading: UN-nummer 0329

Voorwerpen bestaande uit een systeem met ontplofbare stoffen, bestemd om de torpedo door het water voort te stuwten, en een torpedokop zonder inleimiddelen of met inleimiddelen die ten minste twee doeltreffende veiligheidsvoorzieningen bevatten.

TORPEDO'S, met springlading: UN-nummer 0330

Voorwerpen bestaande uit een systeem, al dan niet met ontplofbare stoffen, bestemd om de torpedo door het water voort te stuwten, en een torpedokop met inleimiddelen die geen of minder dan twee doeltreffende veiligheidsvoorzieningen bevatten.

TORPEDO'S MET VLOEIBARE BRANDSTOF, met inerte kop: UN-nummer 0450

Voorwerpen bestaande uit een systeem met vloeibare ontplofbare stoffen, bestemd om de torpedo door het water voort te stuwten, en een inerte kop.

TORPEDO'S MET VLOEIBARE BRANDSTOF, met of zonder springlading: UN-nummer 0449

Voorwerpen bestaande uit hetzij een systeem met vloeibare ontplofbare stoffen, bestemd om de torpedo door het water voort te stuwten, met of zonder een torpedokop, hetzij een systeem met vloeibare, niet ontplofbare stoffen, bestemd om de torpedo door het water voort te stuwten, en een torpedokop.

TRAANVERWEKKENDE MUNITIE, met verspreidings-, uitstoot- of voortdrijvende lading: UN-nummers 0018, 0019, 0301

Munitie die een traanverwekkende stof bevat. Ze bevat ook één of meer van de volgende bestanddelen: een pyrotechnische stof; een voortdrijvende lading met ontsteker en aanvuurlading; een buis met verspreidings- of uitstootlading.

TRITONAL: UN-nummer 0390

Een stof bestaande uit een mengsel van trinitrotolueen (TNT) en aluminium.

VEILIGHEIDSVUURKOORD: UN-nummer 0105

Voorwerp bestaande uit een kern van fijnkorrelig zwart buskruit, omgeven door een omhulsel van soepel textiel, voorzien van één of meer beschermende buitenlagen. Na het aansteken brandt het met een van tevoren bepaalde snelheid zonder een uitwendig explosief effect.

VERSPREIDINGSLADINGEN: UN-nummer 0043

Voorwerpen bestaande uit een kleine lading ontplofbare stof, bedoeld om projectielen of andere munitie open te breken teneinde de inhoud daarvan te verspreiden.

VOORTDRIJVENDE LADINGEN VOOR GESCHUT: UN-nummers 0242, 0279, 0414

Voortdrijvende ladingen in elke mogelijke vorm voor geschutmunitie met gescheiden lading.

VOORTDRIJVENDE LADINGEN: UN-nummers 0271, 0272, 0415, 0491

Voorwerpen bestaande uit een voortdrijvende lading in een willekeurige vorm met of zonder omhulsel. Zij worden gebruikt als onderdeel van raketaandrijvingen of om het bodemzorg van projectielen te reduceren.

VOORTDRIJVENDE STOF, VAST: UN-nummers 0498, 0499, 0501

De stof bestaat uit een vaste deflagrerende ontplofbare stof en wordt gebruikt voor voortdrijving.

VOORTDRIJVENDE STOF, VLOEIBAAR: UN-nummers 0495, 0497

De stof bestaat uit een vloeibare deflagrerende ontplofbare stof en wordt gebruikt voor voortdrijving.

VUURKOORD, kokervormig, met metalen bekleding: UN-nummer 0103

Voorwerp bestaande uit een metalen koker die een kern van deflagrerende ontplofbare stof bevat.

VUURWERK: UN-nummers 0333, 0334, 0335, 0336, 0337

Pyrotechnische voorwerpen bestemd voor amusementsdoeleinden.

ZWART BUSKRUIT, korrels of fijn poeder: UN-nummer 0027

Een stof bestaande uit een innig mengsel van houtskool of een andere koolstof en kalium- of natriumnitraat, met of zonder zwavel.

ZWART BUSKRUIT, GEPERST, of ZWART BUSKRUIT IN PELLETS: UN-nummer 0028

Een stof bestaande uit geperst zwart buskruit.

2.2.1.2 Niet ten vervoer toegelaten stoffen en voorwerpen

- 2.2.1.2.1 Ontplobbare stoffen die buitengewoon gevoelig zijn volgens de criteria van het Handboek beproevingen en criteria, Deel I, of onderhevig kunnen zijn aan een spontane reactie, alsmede ontplobbare stoffen en voorwerpen, die niet onder een benaming of een n.e.g.-positie genoemd in 3.2, Tabel A kunnen worden ingedeeld, zijn niet ten vervoer toegelaten.
- 2.2.1.2.2 Voorwerpen van compatibiliteitsgroep "K" (1.2 K, UN-nummer 0020, en 1.3 K, UN-nummer 0021) zijn niet ten vervoer toegelaten.

2.2.1.3 Lijst van verzamelaanduidingen

Classificatiecode (zie 2.2.1.1.4)	UN-Nummer	Benaming van de stof of het voorwerp
1.1 A	0473	ONTPLOFBARE STOFFEN, N.E.G.
1.1 B	0461	BESTANDELEN VAN EEN PYROTECHNISCHE KETEN, N.E.G.
1.1 C	0474	ONTPLOFBARE STOFFEN, N.E.G.
	0497	VOORTDRIJVENDE STOF, VLOEIBAAR
	0498	VOORTDRIJVENDE STOF, VAST
	0462	ONTPLOFBARE VOORWERPEN, N.E.G.
1.1 D	0475	ONTPLOFBARE STOFFEN, N.E.G.
	0463	ONTPLOFBARE VOORWERPEN, N.E.G.
1.1 E	0464	ONTPLOFBARE VOORWERPEN, N.E.G.
1.1 F	0465	ONTPLOFBARE VOORWERPEN, N.E.G.
1.1 G	0476	ONTPLOFBARE STOFFEN, N.E.G.
1.1 L	0357	ONTPLOFBARE STOFFEN, N.E.G.
	0354	ONTPLOFBARE VOORWERPEN, N.E.G.
1.2 B	0382	BESTANDELEN VAN EEN PYROTECHNISCHE KETEN, N.E.G.
1.2 C	0466	ONTPLOFBARE VOORWERPEN, N.E.G.
1.2 D	0467	ONTPLOFBARE VOORWERPEN, N.E.G.
1.2 E	0468	ONTPLOFBARE VOORWERPEN, N.E.G.
1.2 F	0469	ONTPLOFBARE VOORWERPEN, N.E.G.
1.2 L	0358	ONTPLOFBARE STOFFEN, N.E.G.
	0248	INRICHTINGEN, DOOR WATER TE ACTIVEREN, met verspreidings-, uitstoot-, of voortdrijvende lading
	0355	ONTPLOFBARE VOORWERPEN, N.E.G.
1.3 C	0132	DEFLAGREERENDE METAALZOUTEN VAN AROMATISCHE NITROVERBINDINGEN, N.E.G.
	0477	ONTPLOFBARE STOFFEN, N.E.G.
	0495	VOORTDRIJVENDE STOF, VLOEIBAAR
	0499	VOORTDRIJVENDE STOF, VAST
	0470	ONTPLOFBARE VOORWERPEN, N.E.G.
1.3 G	0478	ONTPLOFBARE STOFFEN, N.E.G.
1.3 L	0359	ONTPLOFBARE STOFFEN, N.E.G.
	0249	INRICHTINGEN, DOOR WATER TE ACTIVEREN, met verspreidings-, uitstoot-, of voortdrijvende lading
	0356	ONTPLOFBARE VOORWERPEN, N.E.G.
1.4 B	0350	ONTPLOFBARE VOORWERPEN, N.E.G.
	0383	BESTANDELEN VAN EEN PYROTECHNISCHE KETEN, N.E.G.
1.4 C	0479	ONTPLOFBARE STOFFEN, N.E.G.
	0351	ONTPLOFBARE VOORWERPEN, N.E.G.
1.4 D	0480	ONTPLOFBARE STOFFEN, N.E.G.
	0352	ONTPLOFBARE VOORWERPEN, N.E.G.
1.4 E	0471	ONTPLOFBARE VOORWERPEN, N.E.G.
1.4 F	0472	ONTPLOFBARE VOORWERPEN, N.E.G.
1.4 G	0485	ONTPLOFBARE STOFFEN, N.E.G.
	0353	ONTPLOFBARE VOORWERPEN, N.E.G.
1.4 S	0481	ONTPLOFBARE STOFFEN, N.E.G.
	0349	ONTPLOFBARE VOORWERPEN, N.E.G.
	0384	BESTANDELEN VAN EEN PYROTECHNISCHE KETEN, N.E.G.
1.5 D	0482	ONTPLOFBARE STOFFEN, ZEER WEINIG GEVOELIG (STOFFEN, EVI ¹⁾), N.E.G.
1.6 N	0486	ONTPLOFBARE VOORWERPEN, EXTREEM WEINIG GEVOELIG (VOORWERPEN, EEI ²⁾)
	0190	ONTPLOFBARE STOF, MONSTER, met uitzondering van inleispringstof
		Opmerking De subklasse en de compatibiliteitsgroep worden in overeenstemming met de bevoegde autoriteit en volgens de principes van 2.2.1.1.4 vastgesteld.

1) EVI = explosive, very intensive

2) EEI = explosive, extremely intensive

Klasse 2

Gassen

2.2.2 Klasse 2 Gassen

2.2.2.1 Criteria

- 2.2.2.1.1 De titel van Klasse 2 omvat zuivere gassen, gasmengsels, mengsels van één of meer gassen met één of meer andere stoffen, alsmede voorwerpen die dergelijke stoffen bevatten. Onder gassen worden stoffen verstaan, die
- a) bij 50 °C een dampdruk hebben hoger dan 300 kPa (3 bar); of
 - b) bij 20 °C en de standaarddruk van 101,3 kPa volledig gasvormig zijn.

Opmerking 1:

UN 1052 FLUORWATERSTOF is echter een stof van Klasse 8.

Opmerking 2:

Een zuiver gas mag andere bestanddelen bevatten, die afkomstig zijn van het productieproces of die worden toegevoegd om de stabiliteit van het product te handhaven, onder voorwaarde dat de concentratie van deze bestanddelen niet de indeling of de vervoersvoorwaarden, zoals vullingsgraad, vuldruk of beproevingsdruk wijzigt.

Opmerking 3:

De n.e.g.-posities in 2.2.2.3 omvatten zowel zuivere gassen als gasmengsels.

Opmerking 4:

Dranken waarin koolzuur is opgesloten vallen niet onder het ADNR.

- 2.2.2.1.2 De stoffen en voorwerpen van de Klasse 2 zijn als volgt ingedeeld:

1. *Samengeperst gas*: een gas, dat bij – 50 °C volledig gasvormig is, indien het voor het vervoer onder druk verpakt is; deze categorie omvat alle gassen met een kritische temperatuur ≤ 50 °C.
2. *Vloeibaar gemaakt gas*: een gas, dat bij temperaturen boven – 50 °C gedeeltelijk vloeibaar is, indien het voor het vervoer onder druk verpakt is. Onderscheid wordt gemaakt tussen:
vloeibaar gemaakt gas onder hoge druk: een gas met een kritische temperatuur boven – 50 °C en tot en met ten hoogste 65 °C; en
vloeibaar gemaakt gas onder lage druk: een gas met een kritische temperatuur boven + 65 °C.
3. *Sterk gekoeld, vloeibaar gemaakt gas*: een gas, dat vanwege zijn lage temperatuur voor het verpakt vervoer gedeeltelijk vloeibaar is gemaakt;
4. *Opgelost gas*: een gas dat in een vloeibaar oplosmiddel is opgelost, indien het voor het vervoer onder druk verpakt is.
5. Spuitbussen en houders, klein, met gas (gaspatronen).
6. Andere voorwerpen, die gas onder druk bevatten.
7. Drukloze gassen die aan bijzondere voorschriften onderworpen zijn (gasmonsters).

- 2.2.2.1.3 De stoffen en voorwerpen (met uitzondering van spuitbussen) van Klasse 2, zijn op grond van hun gevaarseigenschappen in één van de volgende groepen ingedeeld:

A verstikkend;
O oxiderend;
F brandbaar;
T giftig;
TF giftig, brandbaar;
TC giftig, bijtend;
TO giftig, oxiderend;
TFC giftig, brandbaar, bijtend;
TOC giftig, oxiderend, bijtend.

Indien gassen of gasmengsels volgens de criteria gevaarlijke eigenschappen bezitten, die verbonden zijn aan meer dan één groep, hebben groepen, aangeduid met letter "T" voorrang boven alle andere groepen. De groepen, aangeduid met letter "F" hebben voorrang boven de groepen, aangeduid met letters "A" of "O".

Opmerking 1:

In de VN-modelbepalingen, de IMDG Code en in de Technische instructies van de ICAO zijn de gassen op grond van hun overheersende gevaar in één van de volgende drie subklassen ingedeeld:

subklasse 2.1: brandbare gassen (komt overeen met de groepen, aangeduid met hoofdletter "F").

subklasse 2.2: niet brandbare, niet giftige gassen (komt overeen met de groepen, aangeduid met hoofdletter "A" of "O").

subklasse 2.3: giftige gassen (komt overeen met de groepen, aangeduid met hoofdletter "T", d.w.z. "T", "TF", "TC", "TO", "TFC" en "TOC").

Opmerking 2:

Houders, klein, met gas (UN 2037) moeten overeenkomstig het gevaar van de inhoud in de groepen "A" t/m "TOC" worden ingedeeld. Voor Spuitbussen (UN 1950) zie 2.2.2.1.6.

Opmerking 3:

Bijtende gassen worden als giftig beschouwd en zijn derhalve ingedeeld in de groepen "TC", "TFC" of "TOC".

Opmerking 4:

Mengsels met meer dan 21 vol.-% zuurstof moeten als oxiderend worden ingedeeld.

2.2.2.1.4 Indien een in 3.2, Tabel A met name genoemd mengsel van Klasse 2 overeenkomt met andere criteria dan die, genoemd in 2.2.2.1.2 en 2.2.2.1.5, dan moet dit mengsel volgens die criteria worden ingedeeld en wel onder een geschikte n.e.g.-positie.

2.2.2.1.5 De stoffen en voorwerpen (met uitzondering van spuitbussen) die niet met name zijn genoemd in 3.2, Tabel A moeten volgens 2.2.2.1.2 en 2.2.2.1.3 worden ingedeeld in een in 2.2.2.3 vermelde verzamelaanduiding. De volgende criteria zijn van toepassing:

Verstikkende gassen

Niet oxiderende, niet brandbare en niet giftige gassen, die de zuurstof, welke gewoonlijk in de atmosfeer aanwezig is, verdunnen of verdringen.

Brandbare gassen

Gassen die bij 20 °C en de standaarddruk van 101,3 kPa

- a) in een mengsel van ten hoogste 13 vol.-% gas met lucht brandbaar zijn; of
- b) onafhankelijk van de onderste explosiegrens een explosiegebied met lucht bezitten van ten minste 12 %.

De brandbaarheid moet worden vastgesteld door beproevingen of door berekeningen volgens de methoden welke door de ISO zijn aanvaard (zie ISO-norm 10156:1996).

Indien voor de toepassing van deze methoden onvoldoende gegevens ter beschikking staan, mogen gelijkwaardige beproevingsmethoden, die door de bevoegde autoriteit van het land van herkomst zijn erkend, worden toegepast.

Indien het land van herkomst geen Rijnsoeverstaat of België is, dan moeten deze methoden worden erkend door de bevoegde autoriteit van de eerste Rijnsoeverstaat of België, die bij de zending betrokken is.

Oxiderende gassen

Gassen die, in het algemeen door het verschaffen van zuurstof, de verbranding van andere stoffen in sterkere mate kunnen veroorzaken of bevorderen dan lucht. De oxiderende werking moet worden vastgesteld door beproevingen of door berekeningen volgens methoden welke door de ISO zijn aanvaard (zie ISO-norm 10156:1996).

Giftige gassen

Opmerking:

Gassen, die gedeeltelijk of volledig vanwege hun bijtende eigenschappen aan de criteria voor de giftigheid voldoen, moeten als giftig worden ingedeeld. Voor het mogelijke bijkomende gevaar van bijtende werking, zie ook de criteria onder de titel "Bijtende gassen".

Gassen waarvan,

- a) bekend is dat zij zo giftig of bijtend voor de mens zijn, dat zij een gevaar voor de gezondheid betekenen; of
- b) wordt aangenomen dat zij giftig of bijtend voor de mens zijn, omdat bij de proeven volgens 2.2.61.1 hun LC₅₀-waarde voor de acute giftigheid lager dan of gelijk aan 5000 ml/m³ (ppm) is.

Voor de indeling van gasmengsels (met inbegrip van dampen van stoffen van andere Klassen) mag de volgende formule worden gebruikt:

$$LC_{50} \text{ giftig (mengsel)} = \frac{1}{\sum_{i=1}^n \frac{f_i}{T_i}}$$

waarin

f_i = molaire fractie van de i-de component van het mengsel

T_i = giftigheidskengetal van de i-de component van het mengsel. De T_i-waarde is gelijk aan de LC₅₀-waarde, aangegeven in verpakkingsinstructie P200 in 4.1.4.1 van het ADR. Is de LC₅₀-waarde in verpakkingsinstructie P200 in 4.1.4.1 van het ADR niet aangegeven, dan moet de in de wetenschappelijke literatuur aanwezige LC₅₀-waarde worden gebruikt. Is de LC₅₀-waarde niet bekend, dan wordt het giftigheidskengetal berekend uitgaande van de laagste LC₅₀-waarde van stoffen met gelijksoortige fysiologische en chemische eigenschappen, of, als dit de enige praktische mogelijkheid is, door het uitvoeren van proeven.

Bijtende gassen

Gassen of gasmengsels, die volledig vanwege hun bijtende werking aan de criteria voor de giftigheid voldoen, moeten als giftig met bijkomend gevaar bijtend worden ingedeeld.

Een gasmengsel, dat als giftig wordt beschouwd vanwege het gecombineerde effect van bijtende werking en giftigheid, heeft als bijkomend gevaar de bijtende werking indien op grond van menselijke ervaring bekend is, dat het mengsel een destructieve werking heeft op de huid, de ogen, of de slijmvliezen, of als de LC₅₀-waarde van de bijtende componenten van het mengsel, berekend volgens de volgende formule lager dan of gelijk aan 5000 ml/m³ (ppm) is:

$$LC_{50} \text{ bijtend (mengsel)} = \frac{1}{\sum_{i=1}^n \frac{f_{ci}}{T_{ci}}}$$

waarin

f_{ci} = molaire fractie van de i-de bijtende component van het mengsel

T_{ci} = giftigheidskengetal van de i-de bijtende component van het mengsel. De T_{ci}-waarde is gelijk aan de LC₅₀-waarde, aangegeven in verpakkingsinstructie P200 in 4.1.4.1 van het ADR. Is de LC₅₀-waarde in verpakkingsinstructie P200 in 4.1.4.1 van het ADR niet aangegeven, dan moet de in de wetenschappelijke literatuur aanwezige LC₅₀-waarde worden gebruikt. Is de LC₅₀-waarde niet bekend, dan wordt het giftigheidskengetal berekend uitgaande van de laagste LC₅₀-waarde van stoffen met gelijksoortige

fysiologische en chemische eigenschappen, of, als dit de enige praktische mogelijkheid is, door het uitvoeren van proeven.

2.2.2.1.6 *Spuitbussen*

Spuitbussen (UN 1950) worden op grond van hun gevaarseigenschappen in één van de volgende groepen ingedeeld:

A verstikkend;
O oxiderend;
F brandbaar;
T giftig;
C bijtend;
CO bijtend, oxiderend;
FC brandbaar, bijtend;
TF giftig, brandbaar;
TC giftig, bijtend;
TO giftig, oxiderend;
TFC giftig, brandbaar, bijtend;
TOC giftig, oxiderend, bijtend.

De classificatie hangt af van de aard van de inhoud van de spuitbus.

Opmerking:

Gassen die voldoen aan de definitie van giftige gassen volgens 2.2.2.1.5 of van pyrofore gassen volgens verpakkingsinstructie P 200 in 4.1.4.1 van het ADR, mogen in een spuitbus niet als voortdrijvende stof worden gebruikt. Spuitbussen met een inhoud, die wat betreft giftigheid of bijtende eigenschappen aan de criteria voor verpakkingsgroep I voldoen, zijn niet ten vervoer toegelaten (zie ook 2.2.2.2.2)

De volgende criteria zijn van toepassing:

- Indeling in groep "A" is van toepassing indien de inhoud niet aan de criteria voor een andere groep overeenkomstig b) tot en met f) hieronder, voldoet;
- Indeling in groep "O" is van toepassing indien de spuitbus overeenkomstig 2.2.2.1.5 een oxiderend gas bevat;
- Indeling in groep "F" is van toepassing, indien de inhoud meer dan 45 massa-% of meer dan 250 gram brandbare bestanddelen bevat. Brandbare bestanddelen zijn gassen die bij normale druk in lucht brandbaar zijn, of stoffen of preparaten in vloeibare toestand, die een vlampunt bezitten van ten hoogste 100 °C;
- Indeling in groep "T" is van toepassing, indien de inhoud m.u.v. de voortdrijvende stof van spuitbussen, wordt ingedeeld in Klasse 6.1, Verpakkingsgroepen II en III;
- Indeling in groep "C" is van toepassing, indien de inhoud m.u.v. de voortdrijvende stof van spuitbussen, wordt ingedeeld in Klasse 8, Verpakkingsgroepen II en III;
- Indien aan de criteria voor meer dan één groep uit de groepen "O", "FT" en "C" wordt voldaan, is indeling in de groepen "CO", "FC", "TF", "TC", "TO", "TFC" of "TOC" van toepassing.

2.2.2.2 ***Niet ten vervoer toegelaten gassen***

2.2.2.2.1 De chemisch instabiele stoffen van Klasse 2 zijn niet ten vervoer toegelaten, tenzij de noodzakelijke maatregelen zijn getroffen om elke mogelijkheid van een gevaarlijke reactie, bijvoorbeeld ontleding, dismutatie of polymerisatie, onder normale vervoersomstandigheden te verhinderen. Hiertoe moet er in het bijzonder voor worden zorg gedragen dat de houders geen stoffen bevatten die deze reacties kunnen bevorderen.

2.2.2.2.2 De volgende stoffen en mengsels zijn niet ten vervoer toegelaten:

- UN 2186 WATERSTOFCHLORIDE (CHLOORWATERSTOF), STERK GEKOELD, VLOEIBAAR;
- UN 2421 DISTIKSTOFTRIOXIDE;
- UN 2455 METHYLNITRIET;
- Sterk gekoelde, vloeibaar gemaakte gassen die niet onder één van de UN-nummers van classificatiecode 3 A, 3 O of 3 F kunnen worden ingedeeld;
- Opgeloste gassen die niet onder één van de UN-nummers 1001, 2073 of 3318 kunnen worden ingedeeld;
- Spuitbussen, waarin als voortdrijvende stoffen gassen worden gebruikt, die giftig zijn volgens 2.2.2.1.5 of pyrofoor volgens verpakkingsinstructie P 200 in 4.1.4.1 van het ADR;
- Spuitbussen met een inhoud, die wat betreft giftigheid of bijtende eigenschappen aan de

criteria voor verpakkingsgroep I voldoen, zie 2.2.61 en 2.2.8);

- Houders, klein met gassen die zeer giftig zijn (LC₅₀ lager dan 200 ppm) of pyrofoor volgens verpakkingsinstructie P 200 in 4.1.4.1 van het ADR.

Opmerking:

Afwijkend hiervan mag "Ammoniak, watervrij, sterk gekoeld (stofnummer 9000) in tankschepen worden vervoerd (zie 3.2, Tabel C).

2.2.2.3 Lijst van verzamelaanduidingen

Samengeperste gassen		
Classificatiecode	UN-Nummer	Benaming van de stof of het voorwerp
1 A	1979	MENGSEL VAN EDELGASSEN, SAMENGEPERST
	1980	MENGSEL VAN EDELGASSEN EN ZUURSTOF, SAMENGEPERST
	1981	MENGSEL VAN EDELGASSEN EN STIKSTOF, SAMENGEPERST
	1956	SAMENGEPERST GAS, N.E.G.
1 O	3156	SAMENGEPERST GAS, OXIDEREND, N.E.G.
1 F	1964	MENGSEL VAN KOOLWATERSTOFGASSEN, SAMENGEPERST, N.E.G.
	1954	SAMENGEPERST GAS, BRANDBAAR, N.E.G.
1 T	1955	SAMENGEPERST GAS, GIFTIG, N.E.G.
1 TF	1953	SAMENGEPERST GAS, GIFTIG, BRANDBAAR, N.E.G.
1 TC	3304	SAMENGEPERST GAS, GIFTIG, BIJTEND, N.E.G.
	3303	SAMENGEPERST GAS, GIFTIG, OXIDEREND, N.E.G.
1 TFC	3305	SAMENGEPERST GAS, GIFTIG, BRANDBAAR, BIJTEND, N.E.G.
1 TOC	3306	SAMENGEPERST GAS, GIFTIG, OXIDEREND, BIJTEND, N.E.G.

Vloeibaar gemaakte gassen		
Classificatiecode	UN-Nummer	Benaming van de stof of het voorwerp
2 A	1058	VLOEIBAARGEMAAKTE GASSEN, niet brandbaar, onder een atmosfeer van stikstof, kool(stof)dioxide of lucht
	1078	KOELGAS, N.E.G., zoals mengsels van de met R aangeduide gassen die als: MENGSEL F 1 bij 70 °C een dampdruk bezitten van ten hoogste 1,3 MPa (13 bar) en bij 50 °C een dichtheid niet lager dan die van Dichloorfluormethaan (1,30 kg/l); MENGSEL F 2 bij 70 °C een dampdruk bezitten van ten hoogste 1,9 MPa (19 bar) en bij 50 °C een dichtheid niet lager dan die van Dichloordifluormethaan (1,21 kg/l); MENGSEL F 3 bei 70 °C een dampdruk bezitten van ten hoogste 3 MPa (30 bar) en bij 50 °C een dichtheid niet lager dan die van Chloordifluormethaan (1,09 kg/l). Opmerking <i>Trichloorfluormethaan (Koelmiddel R 11), 1,1,2-Trichloor-1,2,2-trifluorethaan (Koelmiddel R 113), 1,1,1-Trichloor-2,2,2-trifluorethaan (Koelmiddel R 113a), 1-Chloor-1,2,2-trifluorethaan (Koelmiddel R 133) en 1-Chloor-1,1,2-trifluorethaan (Koelmiddel R 133b) zijn geen stoffen van de Klasse 2. Zij kunnen evenwel bestanddeel zijn van de mengsels F 1 tot en met F 3.</i>
	1968	INSECTICIDE, GAS, N.E.G.
	3163	VLOEIBAAR GEMAAKT GAS, N.E.G.
2 O	3157	VLOEIBAAR GEMAAKT GAS, OXIDEREND, N.E.G.
2 F	1010	MENGSELS VAN 1,3-BUTADIEEN EN KOOLWATERSTOFFEN, GESTABILISEERD, die bij 70 °C een dampdruk bezitten van ten hoogste 1,1 MPa (11 bar) en bij 50 °C een dichtheid niet lager dan 0,525 kg/l. Opmerking <i>1,2-Butadien, gestabiliseerd, en 1,3-Butadien, gestabiliseerd zijn ingedeeld onder UN-Nummer 1010, zie 3.2, Tabel A.</i>
	1060	MENGSELS VAN METHYLACETYLEEN EN PROPADIEEN, GESTABILISEERD, zoals mengsel van Methylacetyleen en Propadien met Koolwaterstoffen, dat als: MENGSEL P 1 ten hoogste 63 vol.-% Methylacetyleen en Propadien en ten hoogste 24 vol.-% Propaan en Propeen bevat, waarbij het gehalte verzadigde C ₄ koolwaterstoffen ten minste 14 vol.-% moet bedragen; MENGSEL P 2 ten hoogste 48 vol.-% Methylacetyleen en Propadien en ten hoogste 50 vol.-% Propaan en Propeen bevat, waarbij het gehalte verzadigde C ₄ koolwaterstoffen ten minste 5 vol.-% moet bedragen; alsmede mengsel van Propadien met 1 % tot en met 4 % Methylacetyleen.
	1965	MENGSEL VAN KOOLWATERSTOFGASSEN, VLOEIBAAR GEMAAKT, N.E.G., zoals mengsels, die als MENGSEL A bij 70 °C een dampdruk bezitten van ten hoogste 1,1 MPa (11 bar) en bij 50 °C een dichtheid van ten minste 0,525 kg/l; MENGSEL A 01 bij 70 °C een dampdruk bezitten van ten hoogste 1,6 MPa (16 bar) en bij 50 °C een dichtheid van ten minste 0,516 kg/l; MENGSEL A 02 bij 70 °C een dampdruk bezitten van ten hoogste 1,6 MPa (16 bar) en bij 50 °C een dichtheid van ten minste 0,505 kg/l; MENGSEL A 0 bij 70 °C een dampdruk bezitten van ten hoogste 1,6 MPa (16 bar) en bij 50 °C een dichtheid van ten minste 0,495 kg/l; MENGSEL A 1 bij 70 °C een dampdruk bezitten van ten hoogste 2,1 MPa (21 bar) en bij 50 °C een dichtheid van ten minste 0,485 kg/l;
		MENGSEL B 1 bij 70 °C een dampdruk bezitten van ten hoogste 2,6 MPa (26 bar) en bij 50 °C een dichtheid van ten minste 0,474 kg/l;
		MENGSEL B 2 bij 70 °C een dampdruk bezitten van ten hoogste 2,6 MPa (26 bar) en bij 50 °C een dichtheid van ten minste 0,463 kg/l;
		MENGSEL B bij 70 °C een dampdruk bezitten van ten hoogste 2,6 MPa (26 bar) en bij 50 °C een dichtheid van ten minste 0,450 kg/l;
		MENGSEL C bij 70 °C een dampdruk bezitten van ten hoogste 3,1 MPa (31 bar) en bij 50 °C een dichtheid van ten minste 0,440 kg/l.

Vloeibaar gemaakte gassen		
Classificatiecode	UN-Nummer	Benaming van de stof of het voorwerp
2 F	1965	Opmerking 1: <i>Als benaming van de stof voor bovengenoemde gasmengsels mogen ook de navolgende handelsnamen worden gebruikt: BUTAAN voor mengsels Gemische A, A 01, A 02 en A 0, en PROPaan voor mengsel C.</i>
	3354	INSECTICIDE, GAS, BRANDBAAR, N.E.G.
	3161	VLOEIBAAR GEMAAKT GAS, BRANDBAAR, N.E.G.
2 T	1967	INSECTICIDE, GAS, GIFTIG, N.E.G.
	3162	VLOEIBAAR GEMAAKT GAS, GIFTIG, N.E.G.
2 TF	3355	INSECTICIDE, GAS, GIFTIG, BRANDBAAR, N.E.G.
	3160	VLOEIBAAR GEMAAKT GAS, GIFTIG, BRANDBAAR, N.E.G.
2 TC	3308	VLOEIBAAR GEMAAKT GAS, GIFTIG, BIJTEND, N.E.G.
2 TO	3307	VLOEIBAAR GEMAAKT GAS, GIFTIG, OXIDEREND, N.E.G.
2 TFC	3309	VLOEIBAAR GEMAAKT GAS, GIFTIG, BRANDBAAR, BIJTEND, N.E.G.
2 TOC	3310	VLOEIBAAR GEMAAKT GAS, GIFTIG, OXIDEREND, BIJTEND, N.E.G.

Sterk gekoelde, vloeibaar gemaakte gassen		
Classificatiecode	UN-Nummer	Benaming van de stof of het voorwerp
3 A	3158	STERK GEKOELD, VLOEIBAAR GAS, N.E.G.
3 O	3311	STERK GEKOELD, VLOEIBAAR GAS, OXIDEREND, N.E.G.
3 F	3312	STERK GEKOELD, VLOEIBAAR GAS, BRANDBAAR, N.E.G.

Opgeloste gassen		
Classificatiecode	UN-Nummer	Benaming van de stof of het voorwerp
4		Alleen die in 3.2, Tabel A met name genoemde stoffen zijn ten vervoer toegelaten.

Spuitbussen en houders, klein, met gas (gaspatronen)		
Classificatiecode	UN-Nummer	Benaming van de stof of het voorwerp
5	1950	SPIJTBUSSEN (AÉROSOLEN)
	2037	HOUDERS, KLEIN, MET GAS (GASPATRONEN), zonder aftapinrichting, niet hervulbaar

Andere voorwerpen, die gas onder druk bevatten		
Classificatiecode	UN-Nummer	Benaming van de stof of het voorwerp
6 A	3164	VOORWERPEN ONDER PNEUMATISCHE DRUK (met niet brandbaar gas) of VOORWERPEN ONDER HYDRAULISCHE DRUK (met niet brandbaar gas)
6 F	3150	APPARATEN, KLEIN, MET KOOLWATERSTOFGAS, met aftapinrichting, of NAVULPATRONEN MET KOOLWATERSTOFGAS VOOR KLEINE APPARATEN, met aftapinrichting

Gasmonsters		
Classificatiecode	UN-Nummer	Benaming van de stof of het voorwerp
7 F	3167	GASMONSTER, DRUKLOOS, BRANDBAAR, N.E.G., niet sterk gekoeld vloeibaar
7 T	3169	GASMONSTER, DRUKLOOS, GIFTIG, N.E.G., niet sterk gekoeld vloeibaar
7 TF	3168	GASMONSTER, DRUKLOOS, GIFTIG, BRANDBAAR, N.E.G., niet sterk gekoeld vloeibaar

Klasse 3
Brandbare vloeistoffen

2.2.3 Klasse 3 Brandbare vloeistoffen

2.2.3.1 Criteria

2.2.3.1.1 De titel van Klasse 3 omvat stoffen, alsmede voorwerpen die stoffen van deze Klasse bevatten, die:

- vloeistoffen zijn overeenkomstig onderdeel a) van de definitie "vloeistof" in 1.2.1,
- bij 50 °C een dampdruk hebben van ten hoogste 300 kPa (3 bar) en bij 20 °C en een standaarddruk van 101,3 kPa niet volledig gasvormig zijn,
- een vlampunt hebben van ten hoogste 61°C (zie 2.3.3.1 voor de betreffende beproeving).

De titel van Klasse 3 omvat tevens brandbare vloeistoffen en vaste stoffen in gesmolten toestand, met een vlampunt hoger dan 61 °C, die bij een temperatuur gelijk aan of hoger dan hun vlampunt verwarmd vervoerd of ten vervoer aangeboden worden. Deze stoffen zijn ingedeeld onder UN-nummer 3256.

De titel van Klasse 3 omvat ook vloeibare ontplofbare stoffen in niet explosieve toestand. Vloeibare ontplofbare stoffen in explosieve toestand zijn ontplofbare stoffen die zijn opgelost of gesuspendeerd in water of andere vloeistoffen, zodat een homogeen vloeibaar mengsel ontstaat, met het doel hun explosieve eigenschappen te onderdrukken. Dergelijke posities in 3.2, Tabel A zijn UN-nummers 1204, 2059, 3064, 3343 en 3357.

De titel van Klasse 3 omvat bij het vervoer in tankschepen ook de volgende stoffen:

- Stoffen met een vlampunt van meer dan 61°C die binnen een grenswaarde van 15 K onder het vlampunt verwarmt ter vervoer aangeboden of vervoerd worden;
- Stoffen met een ontstekings temperatuur ≤ 220 °C en niet elders genoemd.

Opmerking 1:

Niet giftige en niet bijtende stoffen met een vlampunt hoger dan 35 °C, die onder beproevingsomstandigheden, vastgelegd in het Handboek beproevingen en criteria, Deel III, subsectie 32.5.2 geen verbranding onderhouden, zijn geen stoffen van Klasse 3; indien deze stoffen echter bij een temperatuur gelijk aan of hoger dan hun vlampunt verwarmd vervoerd of ten vervoer aangeboden worden, zijn zij wel stoffen van Klasse 3.

Opmerking 2:

In afwijking van 2.2.3.1.1 zijn dieselolie, gasolie of lichte stookolie met een vlampunt hoger dan 61 °C en ten hoogste 100 °C stoffen van Klasse 3, UN-nummer 1202.

Opmerking 3:

Vloeistoffen die zeer giftig zijn bij inademen, met een vlampunt lager dan 23 °C en giftige stoffen met een vlampunt van 23 °C of hoger zijn stoffen van Klasse 6.1 (zie 2.2.61.1).

Opmerking 4:

Brandbare vloeistoffen en vloeibare preparaten die gebruikt worden als pesticide, en die zeer giftig, giftig of zwak giftig zijn, met een vlampunt gelijk aan of hoger dan 23 °C, zijn stoffen van Klasse 6.1 (zie 2.2.61.1).

Opmerking 5:

Bijtende vloeistoffen met een vlampunt van 23 °C of hoger zijn stoffen van Klasse 8 (zie 2.2.8.1).

Opmerking 6:

UN 2734 AMINEN, VLOEIBAAR, BIJTEND, BRANDBAAR, N.E.G., UN 2734 POLYAMINEN, VLOEIBAAR, BIJTEND, BRANDBAAR, N.E.G. en UN 2920 BIJTENDE VLOEISTOF, BRANDBAAR, N.E.G. zijn stoffen van Klasse 8 (zie 2.2.8.1).

Opmerking 7:

Farmaceutische producten, gereed voor gebruik, bijv. cosmetica, geneesmiddelen en medicamenten, die zijn vervaardigd en verpakt in verpakkingen van een type bestemd voor de detailhandel of distributie, voor persoonlijk of huishoudelijk gebruik, zijn niet onderworpen aan de voorschriften van het ADNR.

Opmerking 8:

Stoffen met een vlampunt hoger dan 61 °C en ten hoogste 100 °C zijn bij het vervoer in tankschepen stoffen van Klasse 9 (Stofnummer 9003).

- 2.2.3.1.2 De stoffen en voorwerpen van Klasse 3 zijn als volgt onderverdeeld:
- F Brandbare vloeistoffen zonder bijkomend gevaar:
 - F1 Brandbare vloeistoffen met een vlampunt van ten hoogste 61 °C
 - F2 Brandbare vloeistoffen met een vlampunt hoger dan 61 °C die bij een temperatuur gelijk aan of hoger dan het vlampunt vervoerd of ten vervoer aangeboden worden (verwarmde stoffen)
 - F3 Stoffen met een vlampunt van meer dan 61°C die binnen een grenswaarde van 15 K onder het vlampunt verwarmt ter vervoer aangeboden of vervoerd worden
 - F4 Stoffen met een ontstekingstemperatuur ≤ 220 °C en niet elders genoemd
 - FT Brandbare vloeistoffen, giftig:
 - FT1 Brandbare vloeistoffen, giftig
 - FT2 Pesticiden
 - FC Brandbare vloeistoffen, bijtend
 - FTC Brandbare vloeistoffen, giftig, bijtend
 - D Vloeibare ontplofbare stoffen in niet explosieve toestand

- 2.2.3.1.3 De stoffen en voorwerpen die zijn ingedeeld in Klasse 3 zijn genoemd in 3.2, Tabel A. Stoffen die niet met name zijn genoemd in 3.2, Tabel A moeten overeenkomstig de bepalingen van deze sectie in de juiste positie van 2.2.3.3 en de juiste verpakkingsgroep worden ingedeeld. Op grond van de mate van gevaarlijkheid voor het vervoer moeten de stoffen en voorwerpen van Klasse 3 worden ingedeeld in één van de volgende groepen:

Verpakkingsgroep I:

zeer gevaarlijke stoffen:

brandbare vloeistoffen met een kookpunt of beginkookpunt van ten hoogste 35 °C, en brandbare vloeistoffen met een vlampunt lager dan 23 °C, die ofwel zeer giftig zijn volgens de criteria van 2.2.61.1, dan wel sterk bijtend volgens de criteria van 2.2.8.1;

Verpakkingsgroep II:

middelmatig gevaarlijke stoffen:

brandbare vloeistoffen met een vlampunt lager dan 23 °C, die niet onder verpakkingsgroep I vallen, uitgezonderd de stoffen van 2.2.3.1.4;

Verpakkingsgroep III:

minder gevaarlijke stoffen:

brandbare vloeistoffen met een vlampunt van 23 t/m 61 °C, alsmede stoffen van 2.2.3.1.4.

- 2.2.3.1.4 Vloeibare of viskeuze mengsels en preparaten, met inbegrip van stoffen die ten hoogste 20% nitrocellulose met een stikstofgehalte van ten hoogste 12,6% in de droge stof bevatten mogen alleen in verpakkingsgroep III worden ingedeeld, indien zij voldoen aan de volgende voorwaarden:
- a) Bij de beproeving van afscheiding van oplosmiddel moet de hoogte van de afgescheiden laag kleiner zijn dan 3% van de totale hoogte van het monster (zie het Handboek beproevingen en criteria, deel III, subsectie 32.5.1) en
 - b) De viscositeit ³⁾ en het vlampunt moeten overeenkomen met de waarden in de volgende tabel:

Geëxtrapoleerde kinematische viscositeit "v" (bij een afschuifsnelheid van bijna 0) mm ² /s bij 23 °C	Uitlooptijd "t" volgens ISO 2431:1984		Vlampunt in °C
	in s	bij een diameter van de uitloop- opening in mm	
20 < v ≤ 80	20 < t ≤ 60	4	hoger dan 17
80 < v ≤ 135	60 < t ≤ 100	4	hoger dan 10
135 < v ≤ 220	20 < t ≤ 32	6	hoger dan 5
220 < v ≤ 300	32 < t ≤ 44	6	hoger dan - 1
300 < v ≤ 700	44 < t ≤ 100	6	hoger dan - 5
700 < v	100 < t	6	- 5 en lager

- 3) *Bepaling van de viscositeit: In geval van niet-newtons gedrag van de betreffende stof, of indien de methode voor de bepaling van de viscositeit met de uitloopbeker om andere redenen ongeschikt is, dan moet een viscosimeter met variabele afschuifsnelheid gebruikt worden voor de bepaling van de coëfficiënt van dynamische viscositeit van de stof bij 23 °C bij verschillende afschuifsnelheden; de verkregen waarden moeten als functie van de afschuifsnelheden worden geëxtrapoleerd naar een afschuifsnelheid 0. De aldus verkregen dynamische viscositeit, gedeeld door de dichtheid, geeft de schijnbare kinematische viscositeit bij een afschuifsnelheid van bijna 0.*

Opmerking:

Mengsels die meer dan 20% doch ten hoogste 55% nitrocellulose met een stikstofgehalte van ten hoogste 12,6% in de droge stof bevatten, zijn stoffen van UN-nummer 2059.

Mengsels met een vlampunt lager dan 23 °C:

- *met meer dan 55% nitrocellulose ongeacht het stikstofgehalte, of*
- *met ten hoogste 55% nitrocellulose met een stikstofgehalte van meer dan 12,6% in de droge stof*

zijn stoffen van Klasse 1 (UN-nummers 0340 of 0342) of van Klasse 4.1 (UN-nummers 2555, 2556 of 2557).

2.2.3.1.5 Niet giftige en niet bijtende oplossingen en homogene mengsels met een vlampunt van 23 °C en hoger (viskeuze stoffen, zoals verven en lakken, uitgezonderd stoffen die meer dan 20% nitrocellulose bevatten) verpakt in houders met een inhoud van ten hoogste 450 liter, zijn niet onderworpen aan de voorschriften van het ADNR, indien bij de beproeving van afscheiding van oplosmiddel (zie het Handboek beproevingen en criteria, Deel III, subsectie 32.5.1) de hoogte van de afgescheiden laag oplosmiddel kleiner is dan 3% van de totale hoogte, en indien deze stoffen in de uitloopbeker volgens ISO-norm 2431:1993 met een uitloopopening van 6 mm diameter bij 23 °C een uitlooptijd

a) van ten minste 60 seconden, of

b) van ten minste 40 seconden bezitten en niet meer dan 60% stoffen van Klasse 3 bevatten.

2.2.3.1.6 Indien stoffen van Klasse 3 als gevolg van toevoegingen overgaan naar andere gevaarscategorieën dan die waartoe de met name genoemde stoffen in 3.2, Tabel A behoren, moeten deze mengsels of oplossingen worden ingedeeld in de posities waartoe zij op grond van hun werkelijke gevaarseigenschappen behoren.

Opmerking:

Zie voor de indeling van oplossingen en mengsels (zoals preparaten, formuleringen en afvalstoffen) ook 2.1.3.

2.2.3.1.7 Op grond van de criteria van 2.3.2 en de criteria van 2.2.3.1.1 kan ook worden vastgesteld of de aard van een met name genoemde oplossing of een met name genoemd mengsel, respectievelijk een oplossing of een mengsel, die/dat een met name genoemde stof bevat, zodanig is, dat deze oplossing of dit mengsel niet is onderworpen aan de voorwaarden van deze Klasse (zie ook 2.1.3).

2.2.3.2 Niet ten vervoer toegelaten stoffen

2.2.3.2.1 Stoffen van Klasse 3, die gemakkelijk peroxiden kunnen vormen (zoals ethers of bepaalde heterocyclische zuurstofhoudende stoffen) zijn niet ten vervoer toegelaten, indien het peroxidegehalte, berekend als waterstofperoxide (H₂O₂), hoger is dan 0,3%. Het peroxidegehalte moet worden bepaald zoals aangegeven in 2.3.3.2.

- 2.2.3.2.2 De chemisch instabiele stoffen van Klasse 3 zijn niet ten vervoer toegelaten, tenzij de noodzakelijke maatregelen zijn getroffen om een gevaarlijke ontleding of polymerisatie tijdens het vervoer te verhinderen. Daartoe moet er in het bijzonder zorg voor worden gedragen, dat de houders en tanks geen stoffen bevatten, die deze reacties kunnen bevorderen.
- 2.2.3.2.3 Vloeibare ontplofbare stoffen in niet explosieve toestand, die niet met name zijn genoemd in 3.2, Tabel A, zijn niet als stoffen van Klasse 3 ten vervoer toegelaten.

2.2.3.3 Lijst van verzamelaanduidingen

Brandbare vloeistoffen				
Zonder bijkomend gevaar	F1	1133	LIJMEN, die een brandbare vloeistof bevaten	
		1136	KOOLTEERDESTILLATEN	
		1139	BESCHERMLAK, OPLOSSING (waaronder voor industriële of andere doeleinden gebruikte oppervlaktebehandelingen of deklagen, zoals bescherm laag voor voertuigcarrosserieën, bekleding van vaten)	
		1169	EXTRACTEN, AROMATISCH, VLOEIBAAR	
		1197	EXTRACTEN, SMAAKSTOFFEN, VLOEIBAAR	
		1210	DRUKINKT, brandbaar of DRUKINKT-VERWANTE STOFFEN (waaronder oplosmiddelen en verduuners voor drukinkt), brandbaar	
		1263	VERF (waaronder verf, lakverf, emallak, beits, schellakoplossing, vernis, polijstmiddel, vloeibare plamuur, vloeibare lakbasis) of VERF-VERWANTE PRODUCTEN (waaronder verfverduuners en verpopsmiddelen)	
		1266	PARFUMERIEPRODUCTEN met brandbare oplosmiddelen	
		1293	TINCTUREN, MEDICINALE	
		1306	HOUTCONSERVERINGSMIDDELEN, VLOEIBAAR	
		1866	HARSOPLOSSING, brandbaar	
		1999	TEER, VLOEIBAAR (waaronder asfalt voor wegen, teerolie, bitumen en oplossingen daarvan)	
		3065	ALCOHOLISCHE DRANKEN	
		3269	POLYESTERHARSKIT	
	F		1224	KETONEN, N.E.G.
			1268	AARDOLIEDESTILLATEN, N.E.G. of AARDOLIEPRODUCTEN, N.E.G.
			1987	ALCOHOLEN, BRANDBAAR, N.E.G.
			1989	ALDEHYDEN, BRANDBAAR, N.E.G.
			2319	TERPEEN-KOOLWATERSTOFFEN, N.E.G.
			3271	ETHERS, N.E.G.
			3272	ESTERS, N.E.G.
			3295	KOOLWATERSTOFFEN, VLOEIBAAR, N.E.G.
			3336	MERCAPTANEN, VLOEIBAAR, BRANDBAAR, N.E.G. of MERCAPTANEN, MENGSEL, VLOEIBAAR, BRANDBAAR, N.E.G.
			1993	BRANDBARE VLOEISTOF, N.E.G.
			3256	VERWARMDE VLOEISTOF, BRANDBAAR, N.E.G., met een vlammpunt hoger dan 61 °C, bij een temperatuur gelijk aan of hoger dan haar vlammpunt
			F2	
		Verwarmde vloeistof		
	F3	9001	STOFFEN MET EEN VLAMPUNT VAN MEER DAN 61 °C, DIE BINNEN EEN GRENSWAARDE VAN 15 K ONDER HET VLAMPUNT VERWARMT ter vervoer aangeboden of vervoerd wordt	
	F4	9002	STOFFEN MET EEN ONTSTEKINGSTEMPERATUUR ≤ 200 °C en niet elders genoemd	
Giftig	FT1	1228	MERCAPTANEN, VLOEIBAAR, BRANDBAAR, GIFTIG, N.E.G. of MERCAPTANEN, MENGSEL, VLOEIBAAR, BRANDBAAR, GIFTIG, N.E.G.	
		1986	ALCOHOLEN, BRANDBAAR, GIFTIG, N.E.G.	
		1988	ALDEHYDEN, BRANDBAAR, GIFTIG, N.E.G.	
		2478	ISOCYANATEN, BRANDBAAR, GIFTIG, N.E.G. of ISOCYANATEN, OPLOSSING, BRANDBAAR, GIFTIG, N.E.G.	
		3248	MEDICAMENT, VLOEIBAAR, BRANDBAAR, GIFTIG, N.E.G.	
		3273	NITRILLEN, BRANDBAAR, GIFTIG, N.E.G.	
		1992	BRANDBARE VLOEISTOF, GIFTIG, N.E.G.	
		2758	PESTICIDE, CARBAMAAT, VLOEIBAAR, BRANDBAAR, GIFTIG	
		2760	PESTICIDE, ARSEENVERBINDING, VLOEIBAAR, BRANDBAAR, GIFTIG	

FT	FT2 Pesticide (vlampunt < 23 °C)	2762	PESTICIDE, ORGANISCHE CHLOORVERBINDING, VLOEIBAAR, BRANDBAAR, GIFTIG
		2764	PESTICIDE, TRIAZINEVERBINDING, VLOEIBAAR, BRANDBAAR, GIFTIG
		2772	PESTICIDE, THIOCARBAMAAT, VLOEIBAAR, BRANDBAAR, GIFTIG
		2776	PESTICIDE, KOPERVERBINDING, VLOEIBAAR, BRANDBAAR, GIFTIG
		2778	PESTICIDE, KWIKVERBINDING, VLOEIBAAR, BRANDBAAR, GIFTIG
		2780	PESTICIDE MET GESUBSTITUEERD NITROFENOL, VLOEIBAAR, BRANDBAAR, GIFTIG
		2782	PESTICIDE, BIPYRIDILIUMVERBINDING, VLOEIBAAR, BRANDBAAR, GIFTIG
		2784	PESTICIDE, ORGANISCHE FOSFORVERBINDING, VLOEIBAAR, BRANDBAAR, GIFTIG
		2787	PESTICIDE, ORGANISCHE TINVERBINDING, VLOEIBAAR, BRANDBAAR, GIFTIG
		3024	PESTICIDE, CUMARINEVERBINDING, VLOEIBAAR, BRANDBAAR, GIFTIG
		3346	PESTICIDE, FENOXYAZIJNZUURDERIVAAT, VLOEIBAAR, BRANDBAAR, GIFTIG
		3350	PESTICIDE, PYRETHROÏDE, VLOEIBAAR, BRANDBAAR, GIFTIG
		3021	PESTICIDE, VLOEIBAAR, BRANDBAAR, GIFTIG, N.E.G.
		Opmerking <i>De indeling van een pesticide onder een positie moet worden uitgevoerd op grond van het actieve werkzame bestanddeel, de fysische toestand van het pesticide en mogelijke bijkomende gevaren, die het vertoont.</i>	
		Bijtend	FC
2985	CHLOORSILANEN, BRANDBAAR, BIJTEND, N.E.G.		
3274	ALCOHOLATEN, OPLOSSING, N.E.G., in alcohol		
2924	BRANDBARE VLOEISTOF, BIJTEND, N.E.G.		
Giftig, bijtend	FTC	3286	BRANDBARE VLOEISTOF, GIFTIG, BIJTEND, N.E.G.
Vloeibare ontplofbare stoffen in niet explosieve toestand	D	3343	NITROGLYCERINE, MENGSEL, GEDESENSIBILISEERD, VLOEIBAAR, BRANDBAAR, N.E.G., met ten hoogste 30 massa-% Nitroglycerine
		3357	NITROGLYCERINE, MENGSEL, GEDESENSIBILISEERD, VLOEIBAAR, N.E.G., met ten hoogste 30 massa-% Nitroglycerine
Geen andere verzamelaanduiding beschikbaar. Bovendien zijn alleen in 3.2, Tabel A genoemde stoffen als stoffen van Klasse 3 ten vervoer toegelaten.			

Klasse 4.1

**Brandbare vaste stoffen, zelfontledende vaste stoffen
en vaste ontplofbare stoffen in niet explosieve toestand**

2.2.41 Klasse 4.1 Brandbare vaste stoffen, zelfontledende vaste stoffen en vaste ontplofbare stoffen in niet explosieve toestand

2.2.41.1 Criteria

- 2.2.41.1.1 De titel van Klasse 4.1 omvat
- brandbare stoffen en voorwerpen,
 - ontplofbare stoffen in niet explosieve toestand, die vaste stoffen zijn overeenkomstig onderdeel a) van de definitie "vaste stof" in 1.2.1 en
 - zelfontledende vaste stoffen of vloeistoffen.

In de Klasse 4.1 zijn ingedeeld:

- vaste stoffen en voorwerpen die gemakkelijk brandbaar zijn (zie 2.2.41.1.3 t/m 2.2.41.1.8);
- zelfontledende vaste stoffen of vloeistoffen (zie 2.2.41.1.9 t/m 2.2.41.1.17);
- vaste ontplofbare stoffen in niet explosieve toestand (zie 2.2.41.1.18);
- stoffen, verwant met zelfontledende stoffen (zie 2.2.41.1.19).

- 2.2.41.1.2 De stoffen en voorwerpen van Klasse 4.1 zijn als volgt onderverdeeld:

F	Brandbare vaste stoffen, zonder bijkomend gevaar:
F1	organisch
F2	organisch, gesmolten
F3	anorganisch
FO	Brandbare vaste stoffen, oxiderend
FT	Brandbare vaste stoffen, giftig:
FT1	organisch, giftig
FT2	anorganisch, giftig
FC	Brandbare vaste stoffen, bijtend:
FC1	organisch, bijtend
FC2	anorganisch, bijtend
D	Ontplofbare stoffen in niet explosieve toestand zonder bijkomend gevaar
DT	Ontplofbare stoffen in niet explosieve toestand, giftig
SR	Zelfontledende stoffen:
SR1	waarvoor temperatuurbeheersing niet is vereist
SR2	waarvoor temperatuurbeheersing is vereist

Brandbare vaste stoffen

Definities en eigenschappen

- 2.2.41.1.3 *Brandbare vaste stoffen* zijn gemakkelijk brandbare vaste stoffen en vaste stoffen, die door wrijving kunnen ontbranden en brand kunnen veroorzaken.

Gemakkelijk brandbare vaste stoffen zijn poedervormige, korrelige of pasteuze stoffen, die gevaarlijk zijn, omdat zij gemakkelijk worden ontstoken door kortstondig contact met de ontstekingsbron, zoals een brandend lucifer en omdat de vlammen zich snel verspreiden.

Het is mogelijk, dat het gevaar niet alleen veroorzaakt wordt door de brand, maar ook door giftige verbrandingsproducten.

Metaalpoeders zijn bijzonder gevaarlijk, omdat het moeilijk is het vuur te doven, aangezien normale blusmiddelen zoals koolzuur of water het gevaar kunnen verhogen.

Classificatie

- 2.2.41.1.4 De in Klasse 4.1, brandbare vaste stoffen, ingedeelde stoffen en voorwerpen zijn genoemd in 3.2, Tabel A. De indeling van organische stoffen en voorwerpen, die niet met name zijn genoemd in 3.2, Tabel A in de juiste positie van 2.2.41.3 overeenkomstig het bepaalde in 2.1 kan geschieden op grond van ervaring of op grond van de resultaten van de beproevingsmethoden volgens het Handboek beproevingen en criteria, Deel III, subsectie 33.2.1.

De indeling van anorganische stoffen, die niet met name zijn genoemd moet geschieden op grond van de resultaten van de beproevingsmethoden volgens het Handboek beproevingen en criteria, Deel III, subsectie 33.2.1; hierbij moet ook rekening worden gehouden met ervaringen,

indien deze tot een strengere indeling leiden.

- 2.2.41.1.5 Indien niet met name genoemde stoffen en voorwerpen onder een van de posities in 2.2.41.3 worden ingedeeld op grond van de beproevingsmethoden volgens het Handboek beproevingen en criteria, Deel III, subsectie 33.2.1, zijn de volgende criteria van toepassing:
- poedervormige, korrelige of pasteuze stoffen, met uitzondering van metaalpoeders of poeders van metaallegeringen moeten worden ingedeeld als gemakkelijk brandbare stoffen van Klasse 4.1, indien zij door kortstondig contact met een ontstekingsbron (bijvoorbeeld een brandende lucifer) gemakkelijk kunnen worden ontstoken, of indien bij ontsteking de vlam zich snel uitbreidt, de brandduur voor een meetafstand van 100 mm korter is dan 45 seconden of de voortplantingssnelheid van de verbranding hoger is dan 2,2 mm/s.
 - Metaalpoeders of poeders van metaallegeringen moeten in Klasse 4.1 worden ingedeeld, indien zij door contact met een vlam kunnen worden ontstoken en indien de reactie zich binnen 10 minuten over de gehele lengte van het monster uitbreidt.

Vaste stoffen die vlam kunnen vatten als gevolg van wrijving moeten worden ingedeeld in Klasse 4.1 naar analogie met bestaande posities (bijv. lucifers) of in overeenstemming met een geëigende bijzondere bepaling.

- 2.2.41.1.6 Op grond van de beproevingsmethoden volgens het Handboek beproevingen en criteria, Deel III, sectie 33.2.1 en de criteria van 2.2.41.1.4 en 2.2.41.1.5, kan ook worden vastgesteld of de aard van een met name genoemde stof zodanig is, dat deze stof niet is onderworpen aan de voorwaarden van deze Klasse.
- 2.2.41.1.7 Indien stoffen van Klasse 4.1 als gevolg van toevoegingen overgaan naar andere gevaarscategorieën dan die waartoe de stoffen behoren die met name zijn genoemd in 3.2, Tabel A, moeten deze mengsels worden ingedeeld onder de posities waartoe zij behoren op grond van de werkelijke gevaarseigenschappen.

Opmerking:

Voor de indeling van oplossingen en mengsels (zoals preparaten, formuleringen en afvalstoffen) zie ook 2.1.3.

Indeling in verpakkingsgroepen

- 2.2.41.1.8 Gemakkelijk brandbare vaste stoffen, ingedeeld onder de verschillende posities van 3.2, Tabel A moeten in verpakkingsgroep II of III worden ingedeeld op grond van de beproevingsmethoden volgens het Handboek beproevingen en criteria, Deel III, subsectie 33.2.1, overeenkomstig de volgende criteria:
- Gemakkelijk brandbare vaste stoffen, die bij de beproeving een brandduur hebben, korter dan 45 seconden voor een meetafstand van 100 mm, moeten worden ingedeeld in:
 - verpakkingsgroep II: indien de vlam doordringt in de bevochtigde zone,
 - verpakkingsgroep III: indien de vlam door de bevochtigde zone binnen 4 minuten tot stilstand wordt gebracht.
 - Metaalpoeders en poeders van metaallegeringen moeten worden ingedeeld in:
 - verpakkingsgroep II: indien de reactie zich bij de beproeving binnen vijf minuten of minder over de gehele lengte van het monster voortplant;
 - verpakkingsgroep III: indien de reactie zich bij de beproeving in meer dan vijf minuten over de gehele lengte van het monster voortplant.

In het geval van vaste stoffen die vlam kunnen vatten door wrijving, moet de verpakkingsgroep worden toegekend naar analogie van bestaande posities of in overeenstemming met een bijzondere bepaling.

Zelfontledende stoffen

Definities

- 2.2.41.1.9 *Zelfontledende stoffen*, in de zin van het ADNR, zijn thermisch instabiele stoffen, die een sterk exotherme ontleding kunnen ondergaan, zonder dat daarbij zuurstof (lucht) is betrokken. Stoffen worden niet beschouwd als zelfontledende stoffen van Klasse 4.1, indien:

- a) ze ontplofbare stoffen volgens de criteria van Klasse 1 zijn,
- b) ze oxiderende stoffen volgens de indelingsprocedure van Klasse 5.1 zijn (zie 2.2.51.1),
- c) ze organische peroxiden volgens de criteria van Klasse 5.2 zijn (zie 2.2.52.1),
- d) hun ontledingswarmte lager is dan 300 J/g, of
- e) hun temperatuur van zichzelf-versnellende ontleding (SADT) (zie Opmerking 2 hieronder) hoger is dan 75 °C voor een collo van 50 kg.

Opmerking 1:

De ontledingswarmte kan worden bepaald met behulp van een willekeurige internationaal erkende methode, bijv. differentiële scanning calorimetrie en adiabatische calorimetrie.

Opmerking 2:

De SADT is de laagste temperatuur, waarbij een zichzelf-versnellende ontleding kan optreden van een stof, in de verpakking zoals gebruikt tijdens het vervoer. De voorwaarden, noodzakelijk voor de bepaling van deze temperatuur, zijn vermeld in het Handboek beproevingen en criteria, Deel II, Hoofdstuk 20 en Sectie 28.4.

Opmerking 3:

Alle stoffen die de eigenschappen vertonen van een zelfontledende stof moeten als zodanig worden geclassificeerd, zelfs indien deze stoffen aanleiding geven tot een positief beproevingsresultaat voor de indeling in Klasse 4.2 overeenkomstig 2.2.42.1.5.

Eigenschappen

- 2.2.41.1.10 De ontleding van zelfontledende stoffen kan veroorzaakt worden door warmte, contact met katalytisch werkende verontreinigingen (bijv. zuren, verbindingen van zware metalen, basen), wrijving of stoot.

De ontledingssnelheid stijgt met de temperatuur en hangt af van de stof. De ontleding kan, in het bijzonder wanneer geen ontsteking optreedt, leiden tot het vrijkomen van giftige gasen of dampen. Bij bepaalde zelfontledende stoffen moet de temperatuur worden beheerst. Sommige zelfontledende stoffen kunnen explosief ontleden, vooral bij opsluiting. Deze eigenschap kan worden afgezwakt door toevoeging van verdunningsmiddelen of door gebruik van geschikte verpakkingen. Sommige zelfontledende stoffen branden heftig.

Zelfontledende stoffen zijn bijvoorbeeld bepaalde verbindingen van de hierna aangegeven typen:

alifatische azoverbindingen (-C-N=N-C-);

organische aziden (-C-N₃);

diazoniumzouten (-CN₂⁺Z⁻);

N-nitrosoverbindingen (-N-N=O);

aromatische sulfohydraziden (-SO₂-NH-NH₂).

Deze opsomming is niet uitputtend en stoffen met andere reactieve groepen en bepaalde mengsels van stoffen kunnen soms gelijksoortige eigenschappen bezitten.

Classificatie

- 2.2.41.1.11 Zelfontledende stoffen worden ingedeeld in zeven typen, afhankelijk van de mate van gevaar. De typen van zelfontledende stoffen variëren van type A, dat niet ten vervoer is toegelaten in de verpakking waarin het is beproefd, tot type G, dat niet is onderworpen aan de voorschriften die van toepassing zijn op de zelfontledende stoffen van Klasse 4.1. De classificatie van de zelfontledende stoffen van de typen B t/m F is direct afhankelijk van de grootste toegestane hoeveelheid per verpakking. De principes van toepassing voor de indeling en de indelingsprocedures, beproevingsmethoden en criteria, alsmede een voorbeeld van een geschikt beproevingsrapport zijn opgenomen in Deel II van het Handboek beproevingen en criteria.

- 2.2.41.1.12 Stoffen die reeds zijn geclassificeerd en ingedeeld in de juiste verzamelaanduiding zijn genoemd in 2.2.41.4 met het te gebruiken UN-nummer, de verpakkingsmethode, en voor zover van toepassing de controletemperatuur en de kritieke temperatuur.

Door de verzamelaanduidingen wordt aangegeven:

- het type van zelfontledende stof (B t/m F), zie 2.2.41.1.11 hierboven;
- de fysische toestand (vloeibaar/vast);
- de temperatuurbeheersing (indien vereist), zie 2.2.41.1.17 hieronder.

De classificatie van zelfontledende stoffen genoemd in 2.2.41.4 is gebaseerd op de technisch zuivere stof, behalve in de gevallen waar een concentratie lager dan 100% is aangegeven.

- 2.2.41.1.13 De classificatie van zelfontledende stoffen of van formuleringen van zelfontledende stoffen, niet genoemd in 2.2.41.4 en de indeling daarvan in een verzamelaanduiding, moet worden uitgevoerd door de bevoegde autoriteit van het land van herkomst op grond van een beproevingsrapport. De goedkeuringsverklaring moet de classificatie en de relevante vervoersvoorwaarden omvatten. Indien het land van herkomst geen Rijnsoeverstaat of België is, moeten de classificatie en de vervoersvoorwaarden worden erkend door de bevoegde autoriteit van de eerste Rijnsoeverstaat of België, die bij de zending betrokken is.
- 2.2.41.1.14 Aan bepaalde zelfontledende stoffen kunnen activatoren, zoals zinkverbindingen, worden toegevoegd teneinde de reactiviteit daarvan te veranderen. Afhankelijk van het type en de concentratie van de activator, kan dit leiden tot een afname van de thermische stabiliteit of tot een verandering van de explosieve eigenschappen. Indien één van deze twee eigenschappen wordt veranderd, moet de nieuwe formulering overeenkomstig de classificatieprocedure worden onderzocht.
- 2.2.41.1.15 Monsters van niet in 2.2.41.4 genoemde zelfontledende stoffen of formuleringen van zelfontledende stoffen, waarvoor niet de volledige gegevens over de beproevingen beschikbaar zijn en die vervoerd moeten worden voor aanvullende beproevingen of beoordeling, moeten worden ingedeeld onder een van de verzamelaanduidingen, van toepassing op zelfontledende stoffen van type C, indien voldaan wordt aan de volgende voorwaarden:
- volgens de beschikbare gegevens is het monster niet gevaarlijker dan een zelfontledende stof van type B;
 - het monster is verpakt volgens verpakkingsmethode OP2 van het ADR en de hoeveelheid per cargo transport unit (CTU) bedraagt niet meer dan 10 kg.
 - de beschikbare gegevens tonen aan dat de controletemperatuur, indien noodzakelijk, zodanig laag is dat gevaarlijke ontleding wordt voorkomen en zodanig hoog is dat geen gevaarlijke fasescheiding optreedt.

Desensibilisering

- 2.2.41.1.16 Teneinde de veiligheid tijdens het vervoer te waarborgen, worden zelfontledende stoffen in veel gevallen gedesensibiliseerd met behulp van een verdunningsmiddel. Indien een percentage van een stof is vastgesteld, betreft dit het massa-percentage van de stof, afgerond op het dichtstbijzijnde gehele getal. Indien een verdunningsmiddel wordt gebruikt, moet de zelfontledende stof worden beproefd in aanwezigheid van het verdunningsmiddel in de concentratie en de vorm gebruikt voor het vervoer. Verdunningsmiddelen die kunnen leiden tot een verhoging van de concentratie van de zelfontledende stof tot een waarde die gevaarlijk is in geval van lekkage uit een verpakking, mogen niet worden gebruikt. De gebruikte verdunningsmiddelen moeten inert zijn ten opzichte van de zelfontledende stof. In dit verband gelden vaste of vloeibare verdunningsmiddelen als inert, indien zij geen negatieve invloed hebben op de thermische stabiliteit en op het type gevaar van de zelfontledende stof.

Vloeibare verdunningsmiddelen in formuleringen waarvoor temperatuurbeheersing vereist is (zie 2.2.41.1.14) moeten een kookpunt hebben van ten minste 60 °C en een vlampunt van ten minste 5 °C. Het kookpunt van de vloeistof moet ten minste 50 °C hoger zijn dan de controletemperatuur van de zelfontledende stof.

Eisen voor temperatuurbeheersing

- 2.2.41.1.17 Bepaalde zelfontledende stoffen mogen alleen worden vervoerd onder voorwaarden van temperatuurbeheersing. De controletemperatuur is de maximum temperatuur, waarbij de zelfontledende stof veilig vervoerd kan worden. Verondersteld wordt dat de temperatuur van de directe omgeving van een collo slechts gedurende een relatief korte tijd boven de 55 °C stijgt tijdens een periode van 24 uur. Indien de temperatuur niet meer te beheersen is, kan het nodig zijn noodmaatregelen te treffen. De kritieke temperatuur is de temperatuur waarbij de noodmaatregelen in werking moeten treden.
- De controle- en kritieke temperatuur zijn afgeleid van de SADT (zie tabel 1). De SADT moet bepaald worden om vast te stellen of een stof moet worden onderworpen aan temperatuurbeheersing tijdens het vervoer. De voorschriften voor de bepaling van de SADT zijn opgenomen in het Handboek beproevingen en criteria, Deel II, Hoofdstuk 20 en Sectie 28.4.

Tabel 1: Afleiding van controle- en kritieke temperaturen

Soort houder	SADT ^{a)}	Controletemperatuur	Kritieke temperatuur
Enkelvoudige verpakkingen en IBC's	≤ 20 °C	SADT minus 20 °C	SADT minus 10 °C
	> 20 °C ≤ 35 °C	SADT minus 15 °C	SADT minus 10 °C
	> 35 °C	SADT minus 10 °C	SADT minus 5 °C
Tanks	< 50 °C	SADT minus 10 °C	SADT minus 5 °C

a) SADT van de stof verpakt voor het vervoer.

Zelfontledende stoffen waarvan de SADT niet hoger is dan 55 °C, moeten worden onderworpen aan temperatuurbekering tijdens het vervoer. Voor zover van toepassing zijn de controle- en kritieke temperaturen vermeld in 2.2.41.4. De werkelijke temperatuur tijdens het vervoer mag lager zijn dan de controletemperatuur, maar moet zodanig gekozen zijn dat gevaarlijke fasenscheiding voorkomen wordt.

Vaste ontplofbare stoffen in niet explosieve toestand

2.2.41.1.18 Vaste ontplofbare stoffen in niet explosieve toestand zijn stoffen die zijn bevochtigd met water of met alcoholen of die zijn verdund met andere stoffen teneinde hun explosieve eigenschappen te onderdrukken.

Dergelijke posities in 3.2, Tabel A zijn:

UN-nummers 1310, 1320, 1321, 1322, 1336, 1337, 1344, 1347, 1348, 1349, 1354, 1355, 1356, 1357, 1517, 1571, 2555, 2556, 2557, 2852, 2907, 3317, 3319, 3344, 3365, 3366, 3367, 3368, 3369, 3370 en 3376.

Stoffen verwant met zelfontledende stoffen

2.2.41.1.19 Stoffen die

a) op voorlopige basis zijn ingedeeld in Klasse 1 in overeenstemming met de resultaten van de beproevingsseries 1 en 2, maar die zijn vrijgesteld van Klasse 1 in overeenstemming met de resultaten van de beproevingsserie 6;

b) geen zelfontledende stoffen van Klasse 4.1 zijn; en

c) geen stoffen zijn van de Klasse 5.1 of 5.2.

worden ook ingedeeld in Klasse 4.1. De UN-nummers 2956, 3241, 3242 en 3251 zijn zulke posities.

2.2.41.2 Niet ten vervoer toegelaten stoffen

2.2.41.2.1 De chemisch instabiele stoffen van Klasse 4.1 zijn niet ten vervoer toegelaten, tenzij de noodzakelijke maatregelen zijn getroffen om een gevaarlijke ontleding of polymerisatie tijdens het vervoer te verhinderen. Daartoe moet er in het bijzonder zorg voor worden gedragen, dat de houders en tanks geen stoffen bevatten, die deze reacties kunnen bevorderen.

2.2.41.2.2 Brandbare vaste stoffen, oxiderend, die zijn ingedeeld onder UN-nummer 3097, zijn niet ten vervoer toegelaten tenzij zij voldoen aan de voorschriften van Klasse 1 (zie ook 2.1.3.7).

2.2.41.2.3 De volgende stoffen zijn niet ten vervoer toegelaten:

- de zelfontledende stoffen van type A [zie Handboek beproevingen en criteria, Deel II, subsectie 20.4.2 a)];
- fosforsulfiden die niet vrij zijn van witte of gele fosfor;
- andere vaste ontplofbare stoffen in niet explosieve toestand dan die welke zijn genoemd in 3.2, Tabel A;
- anorganische brandbare stoffen in gesmolten toestand met uitzondering van UN 2448 ZWAVEL, GESMOLTEN;
- Bariumazide met een watergehalte lager dan 50 massa-%.

2.2.41.3 Lijst van verzamelaanduidingen

Brandbare vaste stoffen	F	zonder bijkomend gevaar	organisch	F1	3175	VASTE STOFFEN, DIE BRANDBARE VLOEISTOFFEN BEVATTEN, N.E.G.		
					1353	VEZELS, GEÏMPREGNEERD MET ZWAK GENITREERDE NITROCELLULOSE, N.E.G. of WEEFSELS, GEÏMPREGNEERD MET ZWAK GENITREERDE NITROCELLULOSE, N.E.G.		
					1325	BRANDBARE ORGANISCHE VASTE STOF, N.E.G.		
			organisch, gesmolten	F2	3176	BRANDBARE ORGANISCHE VASTE STOF, GESMOLTEN, N.E.G.		
					anorganisch	F3	3089	BRANDBAAR METAAL POEDER, N.E.G. 4),5)
							3181	BRANDBARE METAALZOUTEN VAN ORGANISCHE VERBINDINGEN, N.E.G.
		3182	BRANDBARE METAALHYDRIDEN, N.E.G. 6)					
		3178	BRANDBARE ANORGANISCHE VASTE STOF, N.E.G.					
		oxiderend	FO	3097	BRANDBARE VASTE STOF, OXIDEREND, N.E.G. (net ten vervoer toegelaten, zie 2.2.41.2.2)			
				giftig FT	organisch	FT1	2926	BRANDBARE ORGANISCHE VASTE STOF, GIFTIG, N.E.G.
		anorganisch	FT2				3179	BRANDBARE ANORGANISCHE VASTE STOF, GIFTIG, N.E.G.
				bijtend FC	organisch	FC1	2925	BRANDBARE ORGANISCHE VASTE STOF, BIJTEND, N.E.G.
		anorganisch	FC2				3180	BRANDBARE ANORGANISCHE VASTE STOF, BIJTEND, N.E.G.
				zonder bijkomend gevaar	D	3319	NITROGLYCERINE, MENGSEL, GEDESENSIBILISEERD, VAST, N.E.G., met meer dan 2 massa-%, maar ten hoogste 10 massa-% Nitroglycerine	
		3344	PENTAERITHRIETTETRANITRAAT, MENGSEL, GEDESENSIBILISEERD, VAST, N.E.G., met meer dan 10 massa-%, maar ten hoogste 20 massa-% PETN					
Geen andere verzamelaanduiding beschikbaar. Bovendien zijn alleen in 3.2, Tabel A 3.2 genoemde stoffen als stoffen van Klasse 4.1 ten vervoer toegelaten.								
Ontpofbare stoffen in niet explosieve toestand	DT	giftig	Alleen stoffen genoemd in 3.2, Tabel A zijn als stoffen van Klasse 4.1 ten vervoer toegelaten					
				ZELFONTLEDENDE VLOEISTOF, TYPE A (niet ten vervoer toegelaten, zie 2.2.41.2.3)				
				ZELFONTLEDENDE VASTE STOF, TYPE A (niet ten vervoer toegelaten, zie 2.2.41.2.3)				
			3221	ZELFONTLEDENDE VLOEISTOF, TYPE B				
			3222	ZELFONTLEDENDE VASTE STOF, TYPE B				
			3223	ZELFONTLEDENDE VLOEISTOF, TYPE C				
			3224	ZELFONTLEDENDE VASTE STOF, TYPE C				
			geen temperatuur beheersing vereist	SR1	3225	ZELFONTLEDENDE VLOEISTOF, TYPE D		
					3226	ZELFONTLEDENDE VASTE STOF, TYPE		

Zelfontledende stoffen	SR		D
		3227	ZELFONTLEDENDE VLOEISTOF, TYPE E
		3228	ZELFONTLEDENDE VASTE STOF, TYPE E
		3229	ZELFONTLEDENDE VLOEISTOF, TYPE F
		3230	ZELFONTLEDENDE VASTE STOF, TYPE F
			ZELFONTLEDENDE VLOEISTOF TYPE G, (niet onderworpen aan de voorschriften van toepassing op de stoffen van Klasse 4.1, zie 2.2.41.1.11)
			ZELFONTLEDENDE VASTE STOF TYPE G, (niet onderworpen aan de voorschriften van toepassing op de stoffen van Klasse 4.1, zie 2.2.41.1.11)
		3231	ZELFONTLEDENDE VLOEISTOF TYPE B, MET TEMPERATUURBEHEERSING
		3232	ZELFONTLEDENDE VASTE STOF TYPE B, MET TEMPERATUURBEHEERSING
		3233	ZELFONTLEDENDE VLOEISTOF TYPE C, MET TEMPERATUURBEHEERSING
		3234	ZELFONTLEDENDE VASTE STOF TYPE C, MET TEMPERATUURBEHEERSING
		3235	ZELFONTLEDENDE VLOEISTOF TYPE D, MET TEMPERATUURBEHEERSING
		3236	ZELFONTLEDENDE VASTE STOF TYPE D, MET TEMPERATUURBEHEERSING
		3237	ZELFONTLEDENDE VLOEISTOF TYPE E, MET TEMPERATUURBEHEERSING
		3238	ZELFONTLEDENDE VASTE STOF TYPE E, MET TEMPERATUURBEHEERSING
		3239	ZELFONTLEDENDE VLOEISTOF TYPE F, MET TEMPERATUURBEHEERSING
		3240	ZELFONTLEDENDE VASTE STOF TYPE F, MET TEMPERATUURBEHEERSING
	temperatuurbeheersing vereist	SR2	

- 4) Metalen en metaallegeringen in poedervorm of in een andere brandbare vorm, die voor zelfontbranding vatbaar zijn, zijn stoffen van Klasse 4.2.
- 5) Metalen en metaallegeringen in poedervorm of in een andere brandbare vorm, die contact met water brandbare gassen ontwikkelen, zijn stoffen van 4.3.
- 6) Metaalhydriden, die in contact met water brandbare gassen ontwikkelen, zijn stoffen van Klasse 4.3.

Aluminiumboorhydride of Aluminiumboorhydride apparaten zijn stoffen van Klasse 4.2, UN-Nummer 2870.

2.2.41.4 Lijst van zelfontledende stoffen

Opmerking 1:

De in deze tabel opgenomen opsomming heeft betrekking op de technisch zuivere stof (tenzij er een concentratie lager dan 100% is aangegeven). Voor andere concentraties kan de stof, rekening houdend met de procedure in het Handboek beproevingen en criteria, Deel II en van 2.2.41.1.17 anders worden ingedeeld.

Opmerking 2:

De in de kolom „Verpakkingsmethode“ aangegeven code „OP1“ t/m „OP8“ verwijzen naar de verpakkingsmethoden in de verpakkingsinstructie P 520 van het ADR, RID of IMDG code.

Zelfontledende stof	Concentratie (%)	Verpakkingsmethode	Controletemperatuur (°C)	Kritieke temperatuur (°C)	UN-Nummer algemene positie	Opmerkingen
AZODICARBONAMIDE FORMULERING TYPE B, MET TEMPERATUURBEHEERSING	< 100	OP5			3232	(1) (2)
AZODICARBONAMIDE FORMULERING TYPE C	< 100	OP6			3224	(3)
AZODICARBONAMIDE FORMULERING TYPE C, MET TEMPERATUURBEHEERSING	< 100	OP6			3234	(4)
AZODICARBONAMIDE FORMULERING TYPE D	< 100	OP7			3226	(5)
AZODICARBONAMIDE FORMULERING TYPE D, MET TEMPERATUURBEHEERSING	< 100	OP7			3236	(6)
2,2'-AZODI(2,4-DIMETHYL-4- METHOXYVALERONITRIL)	100	OP7	- 5	+ 5	3236	
2,2'-AZODI(2,4-DIMETHYL- VALERONITRIL)	100	OP7	+ 10	+ 15	3236	
2,2'-AZODI(ETHYL-2- METHYLPROPIONAAT)	100	OP7	+ 20	+ 25	3235	
1,1'-AZODI- (HEXAHYDROBENZONITRIL)	100	OP7			3226	
2,2'-AZODI-(ISOBUTYRONITRIL)	100	OP6	+ 40	+ 45	3234	
2,2'-AZODI-(ISOBUTYRONITRIL), als pasta op waterbasiss	≤ 50	OP6			3224	
2,2'-AZODI(2- METHYLBUTYRONITRIL)	100	OP7	+ 35	+ 40	3236	
BENZEEN-1,3-DISULFONYL HYDRAZIDE, als pasta	52	OP7			3226	
BENZEENSULFONYL HYDRAZIDE	100	OP7			3226	
4-(BENZYL(ETHYL)AMINO)-3- ETHOXYBENZEENDIAZONIUM- ZINKCHLORIDE	100	OP7			3226	
4-(BENZYL(METHYL)AMINO)-3- ETHOXYBENZEENDIAZONIUM- ZINKCHLORIDE	100	OP7	+ 40	+ 45	3236	
3-CHLOOR-4- DIETHYLAMINOBENZEEN- DIAZONIUM-ZINKCHLORIDE	100	OP7			3226	
2-DIAZO-1-NAFTOL-SULFONZUUR- ESTER, MENGSEL, TYPE D	< 100	OP7			3226	(9)
2-DIAZO-1-NAFTOL-4-SULFONYL CHLORIDE	100	OP5			3222	(2)
2-DIAZO-1-NAFTOL-5-SULFONYL CHLORIDE	100	OP5			3222	(2)
2,5-DIBUTHOXY-4-(4-MORFOLINYL)- BENZEENDIAZONIUM, TETRACHLOOR ZINKKAAT (2:1)	100	OP8			3228	
2,5-DIETHOXY-4- MORFOLINOBENZEENDIAZONIUM- ZINKCHLORIDE	67 – 100	OP7	+ 35	+ 40	3236	
2,5-DIETHOXY-4-MORFOLINO- BENZEENDIAZONIUM- ZINKCHLORIDE	66	OP7	+ 40	+ 45	3236	
2,5-DIETHOXY-4-MORFOLINO- BENZEEN-DIAZONIUM- TETRAFLUOROBORAAT	100	OP7	+ 30	+ 35	3236	

Zelfontledende stof	Concentratie (%)	Verpakkingsmethode	Controletemperatuur (°C)	Kritieke temperatuur (°C)	UN-Nummer algemene positie	Opmerkingen
2,5-DIETHOXY-4-(4-MORFOLINYL)-BENZEEN-DIAZONIUM SULFAAT	100	OP7			3226	
2,5-DIETHOXY-4-(FENYLSULFONYL)-BENZEEN-DIAZONIUM-ZINKCHLORIDE	67	OP7	+ 40	+ 45	3236	
DIETHYLEENGLYCOL-BIS-(ALLYLCARBONAAT) + DI-ISOPROPYLPEROXYDICARBONAAT	≥ 88 + ≤ 12	OP8	- 10	0	3237	
2,5-DIMETHOXY-4-(4-METHYLFENYLSULFONYL)-BENZEEN-DIAZONIUM-ZINKCHLORIDE	79	OP7	+ 40	+ 45	3236	
4-(DIMETHYLAMINO)-BENZEEN-DIAZONIUM TRICHLORZINKKAAT (-1)	100	OP8			3228	
4-DIMETHYLAMINO-6-(2-DIMETHYLAMINOETHOXY)TOLUEEN-2-DIAZONIUM-ZINKCHLORIDE	100	OP7	+ 40	+ 45	3236	
N,N'-DINITROSO-N,N'-DIMETHYLTEREFTHAALAMIDE, als pasta	72	OP6			3224	
N,N'-DINITROSOPENTAMETHYLEEN-TETRAMINE	82	OP6			3224	(7)
DIFENYLOXIDE-4,4'-DI-SULFONYLHYDRAZIDE	100	OP7			3226	
4-DIPROPYLAMINOBEENZEEN-DIAZONIUM-ZINKCHLORIDE	100	OP7			3226	
2-(N,N-ETHOXYCARBONYLFENYLAMINO)-3-METHOXY-4-(N-METHYL-N-CYCLOHEXYLAMINO)-BENZEENDIAZONIUM-ZINKCHLORIDE	63 – 92	OP7	+ 40	+ 45	3236	
2-(N,N-ETHOXYCARBONYLFENYLAMINO)-3-METHOXY-4-(N-METHYL-N-CYCLO-HEXYLAMINO)-BENZEENDIAZONIUM-ZINKCHLORIDE	62	OP7	+ 35	+ 40	3236	
N-FORMYL-2-(NITROMETHYLEEN)-1,3-PERHYDROTHIAZINE	100	OP7	+ 45	+ 50	3236	
2-(2-HYDROXYETHOXY)-1-(PYRROLIDIN-1-YL)-BENZEEN-4-DIAZONIUM-ZINKCHLORIDE	100	OP7	+ 45	+ 50	3236	
3-(2-HYDROXYETHOXY)-4-(PYRROLIDIN-1-YL)-BENZEENDIAZONIUM-ZINKCHLORIDE	100	OP7	+ 40	+ 45	3236	
2-(N,N-METHYLAMINOETHYL-CARBONYL)-4-(3,4-DIMETHYLFENYLSULFONYL)-BENZEEN-DIAZONIUMWATERSTOF-SULFAAT	96	OP7	+ 45	+ 50	3236	
4-METHYLBENZEENSULFONYLHYDRAZIDE	100	OP7			3226	
3-METHYL-4-(PYRROLIDIN-1-YL)-BENZEENDIAZONIUM-TETRAFLUOROBORAAT	95	OP6	+ 45	+ 50	3234	
NATRIUM-2-DIAZO-1-NAFTOL-4-SULFONAAT	100	OP7			3226	
NATRIUM-2-DIAZO-1-NAFTOL-5-SULFONAAT	100	OP7			3226	
4-NITROSOFENOL	100	OP7	+ 35	+ 40	3236	
ZELFONTLEDENDE VLOEISTOF, MONSTER		OP2			3223	(8)
ZELFONTLEDENDE VLOEISTOF, MONSTER, MET TEMPERATUURBEHEERSING		OP2			3233	(8)
ZELFONTLEDENDE VASTE STOF, MONSTER		OP2			3224	(8)
ZELFONTLEDENDE VASTE STOF, MONSTER, MET TEMPERATUURBEHEERSING		OP2			3234	(8)
TETRAMINE PALLADIUM-(II)-NITRAAT	100	OP6	+ 30	+ 35	3234	

Opmerking (1):

Azodicarbonamide-formuleringen die voldoen aan de criteria van het Handboek beproevingen en criteria, Deel II, subsectie 20.4.2 b). De controle- en kritieke temperaturen moeten worden vastgesteld overeenkomstig de procedure in 2.2.41.1.17.

Opmerking (2):

Bijkomend gevaarsetiket "ONTPLOFBAAR" vereist (model nr. 1, zie 5.2.2.2.2).

Opmerking (3):

Azodicarbonamide-formuleringen die voldoen aan de criteria van het Handboek beproevingen en criteria, Deel II, subsectie. 20.4.2 c).

Opmerking (4):

Azodicarbonamide formuleringen die voldoen aan de criteria van het Handboek beproevingen en criteria, Deel II, subsectie. 20.4.2 c). De controle- en kritieke temperaturen moeten worden vastgesteld overeenkomstig de procedure in 2.2.41.1.17.

Opmerking (5):

Azodicarbonamide-formuleringen die voldoen aan de criteria van het Handboek beproevingen en criteria, Deel II, subsectie. 20.4.2 d).

Opmerking (6):

Azodicarbonamide-formuleringen, die voldoen aan de criteria van het Handboek beproevingen en criteria, Deel II, subsectie. 20.4.2 c) De controle- en kritieke temperaturen moeten worden vastgesteld overeenkomstig de procedure in 2.2.41.1.17.

Opmerking (7):

Met een geschikt verdunningsmiddel met een kookpunt niet lager dan 150 °C.

Opmerking (8):

Zie 2.2.41.1.16.

Opmerking (9):

Deze aanduiding heeft betrekking op mengsels van 2-DIAZO-1-NAFTOL-4-ZWAVELZUURESTER en 2-DIAZO-1-NAFTOL-5-ZWAVELZUURESTER, die voldoen aan de criteria van het Handboek beproevingen en criteria, Deel II, subsectie 20.4.2 d).

Klasse 4.2

Voor zelfontbranding vatbare stoffen

2.2.42 Klasse 4.2: Voor zelfontbranding vatbare stoffen

2.2.42.1 Criteria

2.2.42.1.1 De titel van Klasse 4.2 omvat:

- *pyrofore stoffen*; dit zijn stoffen, met inbegrip van mengsels en oplossingen (vloeibaar of vast), die in contact met lucht, zelfs in kleine hoeveelheden binnen 5 minuten ontbranden. Dit zijn de stoffen van Klasse 4.2 die het sterkst voor zelfontbranding vatbaar zijn, en
- *voor zelfverhitting vatbare stoffen en voorwerpen*; dit zijn stoffen en voorwerpen met inbegrip van mengsels en oplossingen, die in contact met lucht zonder toevoer van energie voor zelfverhitting vatbaar zijn. Deze stoffen kunnen slechts in grote hoeveelheden (verscheidene kilogrammen) en na lange tijdsduur (uren of dagen) ontbranden.

2.2.42.1.2 De stoffen en voorwerpen van Klasse 4.2 zijn als volgt onderverdeeld:

- S Voor zelfontbranding vatbare stoffen, zonder bijkomend gevaar
 - S1 organische stoffen, vloeibaar
 - S2 organische stoffen, vast
 - S3 anorganische stoffen, vloeibaar
 - S4 anorganische stoffen, vast
- SW Voor zelfontbranding vatbare stoffen die in contact met water brandbare gassen ontwikkelen
- SO Voor zelfontbranding vatbare stoffen, oxiderend
- ST Voor zelfontbranding vatbare stoffen, giftig
 - ST1 organische stoffen, giftig, vloeibaar
 - ST2 organische stoffen, giftig, vast
 - ST3 anorganische stoffen, giftig, vloeibaar
 - ST4 anorganische stoffen, giftig, vast
- SC Voor zelfontbranding vatbare stoffen, bijtend
 - SC1 organische stoffen, bijtend, vloeibaar
 - SC2 organische stoffen, bijtend, vast
 - SC3 anorganische stoffen, bijtend, vloeibaar
 - SC4 anorganische stoffen, bijtend, vast

Eigenschappen

2.2.42.1.3 Zelfverhitting van deze stoffen, die leidt tot zelfontbranding wordt veroorzaakt door de reactie van de stof met zuurstof (in de lucht), waarbij de ontwikkelde warmte niet snel genoeg afgevoerd wordt naar de omgeving. Zelfontbranding treedt op wanneer de snelheid van de warmteproductie de snelheid van de warmteafvoer overschrijdt en de ontbrandingstemperatuur wordt bereikt.

Classificatie

2.2.42.1.4 De in Klasse 4.2 ingedeelde stoffen en voorwerpen zijn genoemd in 3.2, Tabel A. De indeling van stoffen en voorwerpen, die niet met name zijn genoemd, in 3.2, Tabel A in de juiste specifieke n.e.g.-positie van 2.2.42.3 overeenkomstig het bepaalde in 2.1 kan geschieden op grond van ervaring of op grond van de resultaten van de beproevingsmethoden overeenkomstig het Handboek beproevingen en criteria, Deel III, Sectie 33.3.

De indeling in algemene n.e.g.-posities van Klasse 4.2 moet geschieden op grond van de resultaten van de beproevingsmethoden overeenkomstig het Handboek beproevingen en criteria, Deel III, Sectie 33.3; hierbij moet ook rekening worden gehouden met ervaring, indien deze tot een strengere indeling leidt.

2.2.42.1.5 Indien niet met name genoemde stoffen en voorwerpen onder één van de posities in 2.2.42.3 worden ingedeeld op grond van de beproevingsmethoden overeenkomstig het Handboek beproevingen en criteria, Deel III, Sectie 33.3, zijn de volgende criteria van toepassing:

- a) vaste stoffen die voor zelfontbranding vatbaar (pyrofoor) zijn, moeten in Klasse 4.2 worden ingedeeld, indien zij bij een val van 1 meter hoogte of binnen 5 minuten ontbranden;
- b) vloeistoffen die voor zelfontbranding vatbaar (pyrofoor) zijn, moeten in Klasse 4.2 worden ingedeeld:
 - i) indien zij, gegoten op een inert dragermateriaal, binnen 5 minuten ontbranden, of
 - ii) bij een negatief beproevingsresultaat volgens i), indien zij, gegoten op een droog

ingescheurd filtreerpapier (Whatmanfilter no. 3), dit binnen 5 minuten doen ontbranden of verkolen;

- c) stoffen waarbij in een monster in de vorm van een kubus met ribben van 10 cm, bij een beproevings temperatuur van 140 °C binnen 24 uren een zelfontbranding of een temperatuurverhoging tot hoger dan 200 °C wordt waargenomen, moeten worden ingedeeld in Klasse 4.2. Dit criterium is gebaseerd op de zelfontbrandingstemperatuur van houtskool, die 50 °C bedraagt voor een monster in de vorm van een kubus van 27 m³. Stoffen met een zelfontbrandingstemperatuur hoger dan 50 °C voor een volume van 27 m³ mogen niet in Klasse 4.2 worden ingedeeld.

Opmerking 1:

Stoffen die in colli met een inhoud van ten hoogste 3 m³ worden vervoerd, zijn niet onderworpen aan Klasse 4.2, indien bij beproeving van een monster, in de vorm van een kubus met ribben van 10 cm, bij een temperatuur van 120 °C binnen 24 uur geen zelfontbranding of temperatuurverhoging tot boven 180 °C optreedt.

Opmerking 2:

Stoffen die in colli met een inhoud van ten hoogste 450 l worden vervoerd, zijn niet onderworpen aan Klasse 4.2, indien bij beproeving van een monster, in de vorm van een kubus met ribben van 10 cm, bij een temperatuur van 100 °C binnen 24 uur geen zelfontbranding of temperatuurverhoging tot boven 160 °C optreedt.

- 2.2.42.1.6 Indien stoffen van Klasse 4.2 als gevolg van toevoegingen overgaan naar andere gevaarscategorieën dan die waartoe de met name in 3.2, Tabel A genoemde stoffen behoren, moeten deze mengsels worden ingedeeld in de posities waartoe zij op grond van dergelijke gevaarseigenschappen behoren.

Opmerking:

Voor de indeling van oplossingen en mengsels (zoals preparaten, formuleringen en afvalstoffen) zie ook 2.1.3.

- 2.2.42.1.7 Op grond van de beproevingsmethoden in het Handboek beproevingen en criteria, Deel III, Sectie 33.3 en de criteria van 2.2.42.1.5, kan ook worden vastgesteld of de aard van een met name genoemde stof zodanig is, dat deze stof niet is onderworpen aan de voorwaarden van deze Klasse.

Indeling in verpakkingsgroepen

- 2.2.42.1.8 Stoffen en voorwerpen ingedeeld in de onder de verschillende posities in 3.2, Tabel A moeten op grond van de beproevingsmethoden overeenkomstig het Handboek beproevingen en criteria, Deel III, Sectie 33.3 zijn ingedeeld in de verpakkingsgroepen I, II en III, overeenkomstig de volgende criteria:

- a) stoffen die voor zelfontbranding vatbaar (pyrofoor) zijn moeten worden ingedeeld in verpakkingsgroep I;
- b) stoffen en voorwerpen die voor zelfverhitting vatbaar zijn en waarbij in een monster, in de vorm van een kubus met ribben van 2,5 cm, bij een beproevings temperatuur van 140 °C binnen 24 uren een zelfontbranding of een temperatuurverhoging tot hoger dan 200 °C wordt waargenomen, moeten worden ingedeeld in verpakkingsgroep II. Stoffen met een zelfontbrandingstemperatuur hoger dan 50 °C voor een volume van 450 liter moeten niet in verpakkingsgroep II worden ingedeeld;
- c) stoffen die weinig voor zelfverhitting vatbaar zijn, waarbij in een monster, in de vorm van een kubus met ribben van 2,5 cm, de verschijnselen genoemd onder b) onder de gegeven omstandigheden niet worden waargenomen, maar waarbij in een monster, in de vorm van een kubus met ribben van 10 cm, bij een beproevings temperatuur van 140 °C binnen 24 uren een zelfontbranding of een temperatuurverhoging tot hoger dan 200 °C wordt waargenomen, moeten worden ingedeeld in verpakkingsgroep III.

2.2.42.2 Niet ten vervoer toegelaten stoffen

De volgende stoffen zijn niet ten vervoer toegelaten:

- UN 3255 tert-BUTYLHYPOCHLORIET
- voor zelfverhitting vatbare stoffen, oxiderend, die zijn ingedeeld onder UN-nummer 3127, tenzij zij voldoen aan de voorschriften van Klasse 1 (zie 2.1.3.7).

2.2.42.3 Lijst van verzamelaanduidingen

Voor zelfontbranding vatbare stoffen		organisch	vloeibaar	S1	2845	PYROFORE ORGANISCHE VLOEISTOF, N.E.G.
					3183	VOOR ZELFVERHITTING VATBARE, ORGANISCHE VLOEISTOF, N.E.G.
Zonder bijkomend gevaar S		organisch	vast	S2	1373	VEZELS VAN DIERLIJKE, PLANTAARDIGE of SYNTHETISCHE OORSPRONG, N.E.G., geïmpregneerd met olie of
						WEEFSELS VAN DIERLIJKE, PLANTAARDIGE of SYNTHETISCHE OORSPRONG, N.E.G., geïmpregneerd met olie
Zonder bijkomend gevaar S		organisch	vast	S2	2006	KUNSTSTOFFEN OP BASIS VAN NITROCELLULOSE, VOOR ZELFVERHITTING VATBAAR, N.E.G.
					3313	VOOR ZELFVERHITTING VATBARE, ORGANISCHE PIGMENTEN
					2846	PYROFORE ORGANISCHE VASTE STOF, N.E.G.
					3088	VOOR ZELFVERHITTING VATBARE, ORGANISCHE VASTE STOF, N.E.G.
Zonder bijkomend gevaar S		anorganisch	vloeibaar	S3	3194	PYROFORE ANORGANISCHE VLOEISTOF, N.E.G.
					3186	VOOR ZELFVERHITTING VATBARE, ANORGANISCHE VLOEISTOF, N.E.G.
			vast	S4	1383	PYROFORE METAAL, N.E.G. of PYROFORE LEGERING, N.E.G.
					1378	METAALKATALYSATOR, BEVOCHTIGD, met een zichtbare overmaat vloeistof
					2881	METAALKATALYSATOR, DROOG
					3189	VOOR ZELFVERHITTING VATBAAR METAALPOEDER, N.E.G. 7)
					3205	ALCOHOLATEN VAN AARDALKALIMETALEN, N.E.G.
					3200	PYROFORE ANORGANISCHE VASTE STOF, N.E.G.
					3190	VOOR ZELFVERHITTING VATBARE, ANORGANISCHE VASTE STOF, N.E.G.
Reactief met water		anorganisch	vast	SW	2445	LITHIUMALKYLEN
					3051	ALUMINIUMALKYLEN
					3052	ALUMINIUMALKYLHALOGENIDEN, VLOEIBAAR of
						ALUMINIUMALKYLHALOGENIDEN, VAST
					3053	MAGNESIUMALKYLEN
					3076	ALUMINIUMALKYLHYDRIDEN
					2003	METAALALKYLEN, REACTIEF MET WATER, N.E.G. of
						METAALARYLEN, REACTIEF MET WATER, N.E.G.
					3049	METAALALKYLHALOGENIDEN, REACTIEF MET WATER, N.E.G. of
						METAALARYLHALOGENIDEM, REACTIEF MET WATER, N.E.G.
3050	METAALALKYLHYDRIDEN, REACTIEF MET WATER, N.E.G. 8), 9) of					
	METAALARYLHYDRIDEN, REACTIEF MET WATER, N.E.G. 8), 9)					
3203	PYROFORE METAALORGANISCHE VERBINDING, REACTIEF MET WATER, N.E.G. , vloeibaar 10) of					
	PYROFORE METAALORGANISCHE VERBINDING, REACTIEF MET WATER, N.E.G. , vast ¹⁰⁾					

Oxiderend			SO	3127	VOOR ZELFVERHITTING VATBARE STOF, OXIDEREND, N.E.G. (niet ten vervoer toegelaten, zie 2.2.42.2)
Giftig ST	organisch		vloeibaar	ST1	3184 VOOR ZELFVERHITTING VATBARE, ORGANISCHE VLOEISTOF, GIFTIG, N.E.G.
			vast	ST2	3128 VOOR ZELFVERHITTING VATBARE, ORGANISCHE VASTE STOF, GIFTIG, N.E.G.
	anorganisch		vloeibaar	ST3	3187 VOOR ZELFVERHITTING VATBARE, ANORGANISCHE VLOEISTOF, GIFTIG, N.E.G.
			vast	ST4	3191 VOOR ZELFVERHITTING VATBARE, ANORGANISCHE VASTE STOF, GIFTIG, N.E.G.
Bijtend SC	organisch		vloeibaar	SC1	3185 VOOR ZELFVERHITTING VATBARE, ORGANISCHE VLOEISTOF, BIJTEND, N.E.G.
			vast	SC2	3126 VOOR ZELFVERHITTING VATBARE, ORGANISCHE VASTE STOF, BIJTEND, N.E.G.
	anorganisch		vloeibaar	SC3	3188 VOOR ZELFVERHITTING VATBARE, ANORGANISCHE VLOEISTOF, BIJTEND, N.E.G.
			vast	SC4	3206 ALCOHOLATEN VAN ALKALIMETALEN, VOOR ZELFVERHITTING VATBAAR, BIJTEND, N.E.G.
					3192 VOOR ZELFVERHITTING VATBARE, ANORGANISCHE VASTE STOF, BIJTEND, N.E.G.

⁷⁾ Stof en poeder van metalen, niet giftig, in niet voor zelfontbranding vatbare vorm, die echter in contact met water brandbare gassen ontwikkelen, zijn stoffen van Klasse 4.3.

⁸⁾ Metaalhydriden in brandbare vorm, met uitzondering van UN-Nummer 2870, zijn stoffen van Klasse 4.1.

⁹⁾ Metaalhydriden, die in contact met water brandbare gassen ontwikkelen, zijn stoffen van Klasse 4.3.

- ¹⁰⁾ *Brandbare oplossingen van metaalorganische verbindingen in concentraties, die niet voor zelfontbranding vatbaar zijn en die in contact met water geen brandbare gassen ontwikkelen, zijn stoffen van Klasse 3. Metaalorganische verbindingen en oplossingen, die niet voor zelfontbranding vatbaar zijn, maar die in contact met water brandbare gassen ontwikkelen, zijn stoffen van Klasse 4.3.*

Klasse 4.3

Stoffen, die in contact met water brandbare gassen ontwikkelen

2.2.43 Klasse 4.3 Stoffen, die in contact met water brandbare gassen ontwikkelen

2.2.43.1 Criteria

- 2.2.43.1.1 De titel van Klasse 4.3 omvat stoffen, die als gevolg van een reactie met water brandbare gassen ontwikkelen, die met lucht ontplofbare mengsels kunnen vormen, alsmede voorwerpen die stoffen van deze Klasse bevatten.
- 2.2.43.1.2 De stoffen en voorwerpen van Klasse 4.3 zijn als volgt onderverdeeld:
- W Stoffen die in contact met water brandbare gassen ontwikkelen, zonder bijkomend gevaar, en voorwerpen die dergelijke stoffen bevatten
 - W1 Vloeistoffen
 - W2 Vaste stoffen
 - W3 Voorwerpen
 - WF1 Stoffen die in contact met water brandbare gassen ontwikkelen, vloeibaar, brandbaar
 - WF2 Stoffen die in contact met water brandbare gassen ontwikkelen, vast, brandbaar
 - WS Stoffen die in contact met water brandbare gassen ontwikkelen, voor zelfverhitting vatbaar, vast
 - WO Stoffen die in contact met water brandbare gassen ontwikkelen, oxiderend, vast
 - WT Stoffen die in contact met water brandbare gassen ontwikkelen, giftig
 - WT1 Vloeistoffen
 - WT2 Vaste stoffen
 - WC Stoffen die in contact met water brandbare gassen ontwikkelen, bijtend
 - WC1 Vloeistoffen
 - WC2 Vaste stoffen
 - WFC Stoffen die in contact met water brandbare gassen ontwikkelen, brandbaar, bijtend.

Eigenschappen

- 2.2.43.1.3 Bepaalde stoffen kunnen in contact met water brandbare gassen ontwikkelen die met lucht explosieve mengsels kunnen vormen. Dergelijke mengsels worden gemakkelijk ontstoken door alle normale ontstekingsbronnen, bijv. onbeschermd lichtbronnen, handgereedschap dat vonken afgeeft of onbeschermd gloeilampen. De schokgolf die daarvan het gevolg is en de vlam kunnen personen en het milieu in gevaar brengen. De beproevingsmethode waarna verwezen wordt in 2.2.43.1.4 hieronder is bedoeld om vast te stellen of de reactie van een stof met water leidt tot de ontwikkeling van een gevaarlijke hoeveelheid gassen die brandbaar kunnen zijn. Deze beproevingsmethode mag niet worden toegepast bij pyrofore stoffen.

Classificatie

- 2.2.43.1.4 De in Klasse 4.3 ingedeelde stoffen en voorwerpen zijn genoemd in 3.2, Tabel A. De indeling van stoffen en voorwerpen die niet met name zijn genoemd in 3.2, Tabel A in de juiste positie van 2.2.43.3 overeenkomstig het bepaalde in 2.1 moet geschieden op grond van de resultaten van de beproevingsmethoden overeenkomstig het Handboek beproevingen en criteria Deel III, Sectie 33.4; hierbij moet ook rekening worden gehouden met ervaring, indien deze tot een strengere indeling leidt.
- 2.2.43.1.5 Indien niet met name genoemde stoffen en voorwerpen onder één van de posities in 2.2.43.2 worden ingedeeld op grond van de beproevingsmethoden overeenkomstig het Handboek beproevingen en criteria, Deel III, Sectie 33.4, zijn de volgende criteria van toepassing:
Een stof moet worden ingedeeld in Klasse 4.3, indien:
- a) het ontwikkelde gas spontaan ontbrandt tijdens een willekeurige fase van de beproeving, of
 - b) een debiet van brandbaar gas per kg stof wordt gemeten, groter dan 1 liter per uur.
- 2.2.43.1.6 Indien de stoffen van Klasse 4.3 als gevolg van toevoegingen overgaan naar een andere gevaarscategorie dan die waartoe de met name in 3.2, Tabel A genoemde stoffen behoren, moeten deze mengsels worden ingedeeld in de posities waartoe zij op grond van hun werkelijke gevaarseigenschappen behoren.

Opmerking:

Voor de indelingen van oplossingen en mengsels (zoals preparaten, formuleringen en afvalstoffen) zie ook 2.1.3.

2.2.43.1.7 Op grond van de beproevingsmethoden overeenkomstig het Handboek beproevingen en criteria, Deel III, Sectie 33.4, en de criteria van 2.2.43.1.5, kan ook worden vastgesteld of de aard van een met name genoemde stof zodanig is, dat deze stof niet is onderworpen aan de voorwaarden van deze Klasse.

Indeling in verpakkingsgroepen

2.2.43.1.8 Stoffen en voorwerpen, ingedeeld onder de verschillende posities in 3.2, Tabel A moeten op grond de beproevingsmethoden overeenkomstig het Handboek beproevingen en criteria, Deel III, Sectie 33.4, worden ingedeeld in verpakkingsgroep I, II en III op grond van de volgende criteria:

- a) In verpakkingsgroep I worden ingedeeld: alle stoffen die bij kamertemperatuur heftig met water reageren, waarbij in het algemeen een gas wordt ontwikkeld dat spontaan kan ontbranden, of stoffen die bij kamertemperatuur gemakkelijk met water reageren, zodanig dat het debiet van het ontwikkelde brandbare gas per kg stof tijdens een willekeurige minuut van de beproeving groter dan of gelijk aan 10 liter is.
- b) In verpakkingsgroep II worden ingedeeld: alle stoffen die bij kamertemperatuur gemakkelijk met water reageren, waarbij een brandbaar gas wordt ontwikkeld met een hoogste debiet per kilogram stof groter dan of gelijk aan 20 liter per uur, en die niet voldoen aan de criteria van verpakkingsgroep I.
- c) In verpakkingsgroep III worden ingedeeld: alle stoffen die bij kamertemperatuur langzaam met water reageren, waarbij een brandbaar gas wordt ontwikkeld met een hoogste debiet per kilogram stof groter dan of gelijk aan 1 liter per uur, en die niet voldoen aan de criteria van de verpakkingsgroepen I of II.

2.2.43.2 Niet ten vervoer toegelaten stoffen

Met water reactieve vaste stoffen, brandbaar, die zijn ingedeeld onder UN-nummer 3132, met water reactieve vaste stoffen, oxiderend, die zijn ingedeeld onder UN-nummer 3133, en met water reactieve vaste stoffen, voor zelfverhitting vatbaar, ingedeeld onder UN-nummer 3135 zijn niet ten vervoer toegelaten, behalve indien zij voldoen aan de voorschriften van Klasse 1 (zie ook 2.1.3.7).

2.2.43.3 Lijst van verzamelaanduidingen

Stoffen die in contact met water brandbare gassen ontwikkelen					
Zonder bijkomend gevaar	vloeibaar	W1	1391	DISPERSIE VAN ALKALIMETALEN of DISPERSIE VAN AARDALKALIMETALEN	
			1421	LEGERING VAN ALKALIMETALEN, VLOEIBAAR, N.E.G.	
			3148	MET WATER REACTIEVE VLOEISTOF, N.E.G.	
	vast	W2 ¹¹⁾	1389	AMALGAAM VAN ALKALIMETALEN	
			1390	ALKALIMETAALAMIDEN	
			1392	AMALGAAM VAN AARDALKALIMETALEN	
			1393	LEGERING VAN AARDALKALIMETALEN, N.E.G.	
	W		1409	METAALHYDRIDEN, REACTIEF MET WATER, N.E.G.	
			3170	BIJPRODUCTEN VAN DE ALUMINIUMFABRICAGE of BIJPRODUCTEN VAN HET OMSMELTEN VAN ALUMINIUM	
			3208	METALLISCHE STOF, REACTIEF MET WATER, N.E.G.	
Vloeibaar, brandbaar	voorwerpen	W3	2813	MET WATER REACTIEVE VASTE STOF, N.E.G.	
			3292	NATRIUMBATTERIJEN of NATRIUMCELLEN	
			3207	METAALORGANISCHE VERBINDING, REACTIEF MET WATER, BRANDBAAR, N.E.G. of METAALORGANISCHE VERBINDING, OPLOSSING, REACTIEF MET WATER, BRANDBAAR, N.E.G. of	
				METAALORGANISCHE VERBINDING, DISPERSIE, REACTIEF MET WATER, BRANDBAAR, N.E.G.	
Vast, brandbaar	WF1 ¹²⁾	3372	METAALORGANISCHE VERBINDING, VAST, REACTIEF MET WATER, BRANDBAAR, N.E.G.		
		3132	MET WATER REACTIEVE VASTE STOF, N.E.G. (niet ten vervoer toegelaten, zie 2.2.43.2)		
Vast, voor zelfverhitting vatbaar	WS ¹³⁾	3209	METALLISCHE STOF, REACTIEF MET WATER, VOOR ZELFVERHITTING VATBAAR, N.E.G.		
		3135	MET WATER REACTIEVE VASTE STOF, VOOR ZELFVERHITTING VATBAAR, N.E.G. (niet ten vervoer toegelaten, zie 2.2.43.2)		
Vast, oxiderend	WO	3133	MET WATER REACTIEVE VASTE STOF, OXIDEREND), N.E.G. (niet ten vervoer toegelaten, zie 2.2.43.2)		
		Giftig	WT	vloeibaar	WT1
vast	WT2				
		Bijtend	WC	vloeibaar	WC1
vast	WC2				

<p>Brandbaar, bijtend WFC ¹⁴⁾</p>	<p>2988 CHLOORSILANEN, REACTIEF MET WATER, BRANDBAAR, BIJTEND, N.E.G. (Geen andere verzamelaanduiding beschikbaar voor deze classificatiecode; in voorkomende gevallen moet de stof worden ingedeeld in een verzamelaanduiding waarvan de classificatiecode moet worden vastgesteld volgens de principes van de Tabel overheersende gevaren in 2.1.3.9)</p>
---	--

- ¹¹⁾ *Metalen en legeringen van metalen, die in contact met water geen brandbare gassen ontwikkelen en die niet pyrofoor of voor zelfverhitting vatbaar zijn, maar gemakkelijk brandbaar, zijn stoffen van Klasse 4.1. Aardalkalimetalen en legeringen van aardalkalimetalen in pyrofore vorm zijn stoffen van Klasse 4.2. Stof en poeder van metalen in pyrofore toestand zijn stoffen van Klasse 4.2. Verbindingen van fosfor met zware metalen, zoals ijzer, koper, etc. zijn niet aan de voorschriften van het ADNR onderworpen.*
- ¹²⁾ *Brandbare oplossingen met metaalorganische verbindingen in concentraties, die in contact met water noch brandbare gassen ontwikkelen in een gevaarlijke hoeveelheid, noch voor zelfontbranding vatbaar zijn, zijn stoffen van Klasse 3. Metaalorganische verbindingen en oplossingen daarvan, voor zelfontbranding vatbaar, zijn stoffen van Klasse 4.2.*
- ¹³⁾ *Stof en poeder van metalen in pyrofore toestand zijn stoffen van Klasse 4.2.*
- ¹⁴⁾ *Chloorsilanen met een vlampunt lager dan 23 °C, die in contact met water geen brandbare gassen ontwikkelen, zijn stoffen van Klasse 3. Chloorsilanen met een vlampunt van 23 °C en hoger, die in contact met water geen brandbare gassen ontwikkelen, zijn stoffen van Klasse 8.*

Klasse 5.1
Oxiderende stoffen

2.2.51 Klasse 5.1: Oxiderende stoffen

2.2.51.1 Criteria

2.2.51.1.1 De titel van Klasse 5.1 omvat stoffen die, zonder dat zij zelf brandbaar behoeven te zijn, in het algemeen doordat zij zuurstof afstaan, de verbranding van andere stoffen kunnen veroorzaken of bevorderen, alsmede voorwerpen die dergelijke stoffen bevatten.

2.2.51.1.2 De stoffen van Klasse 5.1 en voorwerpen die dergelijke stoffen bevatten zijn als volgt onderverdeeld:

- O Oxiderende stoffen zonder bijkomend gevaar of voorwerpen die dergelijke stoffen bevatten
 - O1 vloeistoffen
 - O2 vaste stoffen
 - O3 voorwerpen
- OF Oxiderende stoffen, brandbaar, vast
- OS Oxiderende stoffen, voor zelfontbranding vatbaar
- OW Oxiderende stoffen, die in contact met water brandbare gassen ontwikkelen
- OT Oxiderende stoffen, giftig
 - OT1 vloeistoffen
 - OT2 vaste stoffen
- OC Oxiderende stoffen, bijtend
 - OC1 vloeistoffen
 - OC2 vaste stoffen
- OTC Oxiderende stoffen, giftig, bijtend

2.2.51.1.3 De in Klasse 5.1 ingedeelde stoffen en voorwerpen zijn genoemd in 3.2, Tabel A. De indeling van stoffen en voorwerpen, die niet met name genoemd zijn in 3.2, Tabel A onder één van de posities in 2.2.51.3 overeenkomstig het bepaalde in 2.1 moet geschieden op grond van de beproevingsmethode, de werkwijze en de criteria van 2.2.51.1.6 t/m 2.2.51.1.9 hieronder en van het Handboek beproevingen en criteria, Deel III, Sectie 34.4. Indien de resultaten van de beproevingen verschillen van bekende ervaringen, dan prevaleert de beoordeling op grond van ervaring boven de resultaten van de beproevingen.

2.2.51.1.4 Indien de stoffen van Klasse 5.1 als gevolg van toevoegingen overgaan naar een andere gevaarscategorie dan die waartoe de met name genoemde stoffen in 3.2, Tabel A behoren, moeten deze mengsels worden ingedeeld in de posities waartoe zij op grond van hun werkelijke gevaarseigenschappen behoren.

Opmerking:

Voor de indelingen van oplossingen en mengsels (zoals preparaten, formuleringen en afvalstoffen) zie ook 2.1.3.

2.2.51.1.5 Op grond van de beproevingsmethoden volgens het Handboek beproevingen en criteria, Deel III, Sectie 34.4 en de criteria van 2.2.51.1.6 t/m 2.2.51.1.9 kan ook worden vastgesteld of de aard van een met name genoemde stof zodanig is, dat deze stof niet is onderworpen aan de voorwaarden van deze Klasse.

Oxiderende vaste stoffen

Classificatie

2.2.51.1.6 Indien niet met name in 3.2, Tabel A genoemde vaste stoffen onder één van de posities van 2.2.51.3 worden ingedeeld overeenkomstig de beproevingsmethoden van het Handboek beproevingen en criteria, Deel III, subsectie 34.4.1, zijn de volgende criteria van toepassing:

Een vaste stof moet worden ingedeeld in Klasse 5.1, indien deze in een massaverhouding van 4:1 of 1:1 gemengd met cellulose ontbrandt of brandt of een gemiddelde brandduur vertoont hoger dan die van een mengsel van kaliumbromaat en cellulose in een massaverhouding van 3:7.

Indeling in verpakkingsgroepen

2.2.51.1.7 Oxiderende vaste stoffen, ingedeeld onder de verschillende posities in 3.2, Tabel A moeten op grond van de beproevingsmethoden van het Handboek beproevingen en criteria, Deel III, subsectie 34.4.1 en de volgende criteria in verpakkingsgroep I, II of III worden ingedeeld:

- a) Verpakkingsgroep I: een stof die in een massaverhouding van 4:1 of 1:1 gemengd met cellulose een lagere gemiddelde brandduur vertoont dan de gemiddelde brandduur van een mengsel van kaliumbromaat en cellulose in een massaverhouding van 3:2;
- b) verpakkingsgroep II: een stof die in een massaverhouding van 4:1 of 1:1 gemengd met cellulose een zelfde of een lagere gemiddelde brandduur vertoont dan de gemiddelde brandduur van een mengsel van kaliumbromaat en cellulose in een massaverhouding van 2:3 en die niet voldoet aan de indelingscriteria van verpakkingsgroep I;
- c) verpakkingsgroep III: een stof die in een massaverhouding van 4:1 of 1:1 gemengd met cellulose een zelfde of een lagere gemiddelde brandduur vertoont dan de gemiddelde brandduur van een mengsel van kaliumbromaat en cellulose in een massaverhouding van 3:7 en die niet voldoet aan de indelingscriteria van de verpakkingsgroepen I en II.

Oxiderende vloeibare stoffen

Classificatie

2.2.51.1.8 Indien niet met name in 3.2, Tabel A genoemde vloeistoffen onder één van de posities van 2.2.51.3 worden ingedeeld overeenkomstig de beproevingsmethoden van het Handboek beproevingen en criteria, Deel III, subsectie 34.4.2, zijn de volgende criteria van toepassing:

een vloeistof moet worden ingedeeld in Klasse 5.1, indien deze in een massaverhouding van 1:1 gemengd met cellulose een drukstijging veroorzaakt van 2070 kPa of meer en een hogere gemiddelde tijdsduur voor de drukverhoging vertoont dan een mengsel van 65% salpeterzuur in waterige oplossing/cellulose in een massaverhouding van 1:1.

Indeling in verpakkingsgroepen

2.2.51.1.9 Oxiderende vloeistoffen, ingedeeld onder de verschillende posities in 3.2, Tabel A moeten op grond van de beproevingsmethoden van het Handboek beproevingen en criteria, Deel III, subsectie 34.4.2 en de volgende criteria in verpakkingsgroep I, II of III worden ingedeeld:

- a) Verpakkingsgroep I:
een stof die in een massaverhouding van 1:1 gemengd met cellulose spontaan ontbrandt of een gemiddelde tijdsduur voor de drukverhoging vertoont lager dan of gelijk aan die van een mengsel van 50% perchloorzuur/cellulose in een massaverhouding van 1:1;
- b) verpakkingsgroep II:
een stof die in een massaverhouding van 1:1 gemengd met cellulose een gemiddelde tijdsduur voor de drukverhoging vertoont lager dan of gelijk aan die van een mengsel van 40% natriumchloraat in waterige oplossing/cellulose in een massaverhouding van 1:1 en niet voldoet aan de indelingscriteria van verpakkingsgroep I;
- c) Verpakkingsgroep III:
een stof die in een massaverhouding van 1:1 gemengd met cellulose een gemiddelde tijdsduur voor de drukverhoging vertoont lager dan of gelijk aan die van een mengsel van 65% salpeterzuur in waterige oplossing/cellulose in een massaverhouding van 1:1 en niet voldoet aan de indelingscriteria van de verpakkingsgroepen I en II.

2.2.51.2 **Niet ten vervoer toegelaten stoffen**

2.2.51.2.1 De chemisch instabiele stoffen van Klasse 5.1 zijn niet ten vervoer toegelaten, tenzij de noodzakelijke maatregelen zijn getroffen om een gevaarlijke ontledings- of polymerisatiereactie tijdens het vervoer te verhinderen. Daartoe moet er in het bijzonder zorg voor worden gedragen, dat de houders geen stoffen bevatten, die deze reacties kunnen bevorderen.

2.2.51.2.2 De volgende stoffen en mengsels zijn niet ten vervoer toegelaten:

- oxiderende vaste stoffen, voor zelfverhitting vatbaar, die zijn ingedeeld onder UN-nummer 3100, oxiderende vaste stoffen, reactief met water, die zijn ingedeeld onder UN-nummer 3121 en oxiderende vaste stoffen, brandbaar, die zijn ingedeeld onder UN-nummer 3137, tenzij zij voldoen aan de voorschriften van klasse 1 (zie ook 2.1.3.7);
- waterstofperoxide, niet gestabiliseerd, of waterstofperoxide, oplossing in water, niet gestabiliseerd, met meer dan 60% waterstofperoxide;
- tetranitromethaan, dat niet vrij is van brandbare verontreinigingen;
- oplossingen van perchloorzuur met meer dan 72 massa-% zuur of mengsels van perchloorzuur met een andere vloeistof dan water;
- oplossing van chloorzuur met meer dan 10% chloorzuur of mengsels van chloorzuur met een andere vloeistof dan water;
- andere gehalogeneerde fluorverbindingen dan UN 1745 BROOMPENTAFLUORIDE, UN 1746 BROOMTRIFLUORIDE en UN 2495 JOODPENTAFLUORIDE van Klasse 5.1 alsmede UN 1749 CHLOORTRIFLUORIDE en UN 2548 CHLOORPENTAFLUORIDE van Klasse 2;
- ammoniumchloraat en waterige oplossingen daarvan en mengsels van een chloraat met een ammoniumzout;
- ammoniumchloriet en waterige oplossingen daarvan en mengsels van een chloriet met een ammoniumzout;
- mengsels van een hypochloriet met een ammoniumzout;
- ammoniumbromaat en waterige oplossingen daarvan en mengsels van een bromaat met een ammoniumzout;
- ammoniumpermanganaat en waterige oplossingen daarvan en mengsels van een permanganaat met een ammoniumzout;
- ammoniumnitraat dat meer dan 0,2% brandbare stoffen (met inbegrip van organische stoffen, berekend als koolstof) bevat, behalve indien het een bestanddeel is van een stof of voorwerp van Klasse 1;
- ammoniumnitraathoudende meststoffen met een gehalte aan ammoniumnitraat of brandbare stoffen, hoger dan de in bijzondere bepaling 307 aangegeven waarden, zijn slechts ten vervoer toegelaten onder de voorwaarden van Klasse 1 (voor het bepalen van het ammoniumnitraatgehalte moeten alle nitraationen, waarvoor in het mengsel een moleculair equivalente hoeveelheid ammoniumionen aanwezig is, worden berekend als ammoniumnitraat) of
- ammoniumnitriet en waterige oplossingen daarvan en mengsels van een anorganisch nitriet met een ammoniumzout;
- mengsels van kaliumnitraat en natriumnitraat met een ammoniumzout.

2.2.51.3 Lijst van verzamelaanduidingen

Oxiderende stoffen				
Zonder bijkomend gevaar	vloeibaar	O1	3210	ANORGANISCHE CHLORATEN, OPLOSSING IN WATER, N.E.G.
			3211	ANORGANISCHE PERCHLORATEN, OPLOSSING IN WATER, N.E.G.
			3213	ANORGANISCHE BROMATEN, OPLOSSING IN WATER, N.E.G.
			3214	ANORGANISCHE PERMANGATEN, OPLOSSING IN WATER, N.E.G.
			3216	ANORGANISCHE PERSULFATEN, OPLOSSING IN WATER, N.E.G.
			3218	ANORGANISCHE NITRATEN, OPLOSSING IN WATER, N.E.G.
			3219	ANORGANISCHE NITRIETEN, OPLOSSING IN WATER, N.E.G.
	3139	OXIDERENDE VLOEISTOF, N.E.G.		
	vast	O2	1450	BROMATEN, N.E.G.
			1461	ANORGANISCHE CHLORATEN, N.E.G.
			1462	ANORGANISCHE CHLORIETEN, N.E.G.
			1477	ANORGANISCHE NITRATEN, N.E.G.
			1481	ANORGANISCHE PERCHLORATEN, N.E.G.
			1482	ANORGANISCHE PERMANGANATEN, N.E.G.
1483			ANORGANISCHE PEROXIDEN, N.E.G.	
O	voorwerpen	O3	2627	ANORGANISCHE NITRIETEN, N.E.G.
			3212	ANORGANISCHE HYPOCHLORIETEN, N.E.G.
			3215	ANORGANISCHE PERSULFATEN, N.E.G.
			1479	OXIDERENDE VASTE STOF, N.E.G.
			3356	ZUURSTOFGENERATOR, CHEMISCH
Vast, brandbaar		OF	3137	OXIDERENDE VASTE STOF, BRANDBAAR, N.E.G. (niet ten vervoer toegelaten, zie 2.2.51.2)
Voor zelfverhit- ting vatbaar		OS	3100	OXIDERENDE VASTE STOF, VOOR ZELFVERHITTING VATBAAR, N.E.G. (niet ten vervoer toegelaten, zie 2.2.51.2)
Vast, met water reactief		OW	3121	OXIDERENDE VASTE STOF, MET WATER REACTIEF, N.E.G. (niet ten vervoer toegelaten, zie 2.2.51.2)
Giftig	vloeibaar	OT1	3099	OXIDERENDE VLOEISTOF, GIFTIG, N.E.G.
	vast	OT2	3087	OXIDERENDE VASTE STOF, GIFTIG, N.E.G.
Bijtend	vloeibaar	OC1	3098	OXIDERENDE VLOEISTOF, BIJTEND, N.E.G.
OC	vast	OC2	3085	OXIDERENDE VASTE STOF, BIJTEND, N.E.G.
	Giftig, bijtend		OCT	(Geen verzamelaanduiding beschikbaar voor deze classificatiecode; in voorkomende gevallen moet de stof worden ingedeeld in een verzamelaanduiding waarvan de classificatiecode moet worden vastgesteld volgens de principes van de Tabel van overheersende gevaren in 2.1.3.9)

Klasse 5.2

Organische peroxiden

2.2.52 Klasse 5.2: Organische peroxiden

2.2.52.1 Criteria

2.2.52.1.1 De titel van Klasse 5.2 omvat organische peroxiden en formuleringen van organische peroxiden.

2.2.52.1.2 De stoffen van Klasse 5.2 zijn als volgt onderverdeeld:

- P1 organische peroxiden waarvoor temperatuurbeheersing niet vereist is
- P2 organische peroxiden waarvoor temperatuurbeheersing vereist is

Definitie

2.2.52.1.3 *Organische peroxiden* zijn organische stoffen, die het bivalente structurelement -O-O- bevatten en als derivaten van waterstofperoxide kunnen worden beschouwd, waarin één of beide waterstofatomen vervangen zijn door organische radicalen.

Eigenschappen

2.2.52.1.4 Organische peroxiden zijn thermisch instabiele stoffen, die bij normale of verhoogde temperatuur een exotherme ontleding kunnen ondergaan. De ontleding kan veroorzaakt worden door warmte, contact met verontreinigingen (bijv. zuren, verbindingen van zware metalen, aminen), wrijving of stoot. De ontledingsnelheid stijgt met de temperatuur en hangt af van de formulering van het organische peroxide. De ontleding kan leiden tot het vrijkomen van schadelijke of brandbare gassen of dampen. Sommige organische peroxiden kunnen explosief ontleden, vooral bij opsluiting. Deze eigenschap kan veranderd worden door toevoeging van verdunningsmiddelen of door gebruik van geschikte verpakkingen. Veel organische peroxiden branden heftig. Contact van organische peroxiden met de ogen moet vermeden worden. Sommige organische peroxiden veroorzaken, zelfs bij kort contact, ernstige beschadigingen aan het hoornvlies of zijn bijtend voor de huid.

Opmerking:

Beproevingmethoden voor de bepaling van de brandbaarheid van organische peroxiden zijn opgenomen in het Handboek beproevingen en criteria, Deel III, subsectie 32.4. Omdat organische peroxiden bij verwarming heftig kunnen reageren, wordt aanbevolen het vlampunt te bepalen onder gebruikmaking van kleine monsterhoeveelheden, zoals beschreven in de norm ISO 3679:1983.

Classificatie

2.2.52.1.5 Van alle organische peroxiden moet worden beschouwd of zij in Klasse 5.2 kunnen worden ingedeeld, tenzij de formulering:

- a) niet meer dan 1,0% actieve zuurstof bevat afkomstig van de organische peroxiden en niet meer dan 1,0% waterstofperoxide;
- b) niet meer dan 0,5% actieve zuurstof bevat afkomstig van de organische peroxiden en meer dan 1,0% doch ten hoogste 7,0% waterstofperoxide.

Opmerking:

Het gehalte actieve zuurstof (%) van een formulering van een organisch peroxide volgt uit de formule

$$16 \times \sum (n_i \times c_i / m_i)$$

waarin:

n_i = aantal peroxy-groepen per molecule van het organische peroxide i;

c_i = concentratie (massa-%) van het organische peroxide i; en

m_i = moleculaire massa van het organische peroxide i.

2.2.52.1.6 Organische peroxiden worden geclassificeerd in zeven typen, afhankelijk van de mate van gevaar. De typen organische peroxiden variëren van type A, dat niet ten vervoer is toegelaten in de verpakking, waarin het is beproefd, tot type G, dat niet is onderworpen aan de voorschriften van Klasse 5.2. De classificatie van de typen B t/m F is direct afhankelijk van de grootste toegestane hoeveelheid per collo. De principes voor de classificatie van stoffen die niet genoemd zijn in 2.2.52.3 zijn aangegeven in het Handboek beproevingen en criteria, Deel II.

- 2.2.52.1.7 De organische peroxiden en de formuleringen van organische peroxiden, die al zijn geclassificeerd en ingedeeld in de juiste verzamelaanduiding, zijn genoemd in 2.2.52.4 met het te gebruiken UN-nummer, de verpakkingsmethode en, voor zover van toepassing, de controletemperaturen en kritieke temperaturen.
- Door de verzamelaanduidingen wordt aangegeven:
- het type organisch peroxide (B t/m F), zie 2.2.52.1.6 hierboven;
 - de fysische toestand (vloeibaar/vast) en
 - de temperatuurbeheersing (indien vereist), zie 2.2.52.1.15 t/m 2.2.52.1.18 hieronder.

Mengsels van deze formuleringen kunnen worden geassimileerd aan het gevaarlijkste type organisch peroxide, dat voorkomt in de samenstelling daarvan en zij kunnen worden vervoerd onder de voorwaarden die gelden voor dit type. Indien echter twee stabiele componenten een thermisch minder stabiel mengsel kunnen vormen, moet de temperatuur van zichzelf-versnellende ontleding (SADT)¹⁵⁾ van het mengsel worden bepaald, en indien noodzakelijk, de van de SADT afgeleide controle- en kritieke temperatuur, overeenkomstig 2.2.52.1.16.

- 2.2.52.1.8 De classificatie van organische peroxiden, formuleringen of mengsels van organische peroxiden, niet genoemd in 2.2.52.4, en de indeling daarvan in een verzamelaanduiding moet worden uitgevoerd door de bevoegde autoriteit van het land van herkomst. Indien het land van herkomst geen Rijnsoeverstaat of België is, moeten de classificatie en de vervoersvoorwaarden worden erkend door de bevoegde autoriteit van de eerste Rijnsoeverstaat of België, die bij de zending betrokken is.
- 2.2.52.1.9 Monsters van niet in 2.2.52.4 genoemde organische peroxiden of formuleringen van organische peroxiden, waarvoor niet de volledige gegevens over de beproevingen beschikbaar zijn en die vervoerd moeten worden voor aanvullende beproevingen of beoordeling, moeten worden ingedeeld onder een van de verzamelaanduidingen, van toepassing op organische peroxiden van type C, indien voldaan wordt aan de volgende voorwaarden:
- volgens de beschikbare gegevens is het monster niet gevaarlijker dan een organisch peroxide van type B;
 - het monster is verpakt volgens verpakkingsmethode OP2 van het ADR en de hoeveelheid per cargo transport unit (CTU) bedraagt niet meer dan 10 kg;
 - de beschikbare gegevens tonen aan dat de controletemperatuur, indien noodzakelijk, zodanig laag is dat gevaarlijke ontleding wordt voorkomen en zodanig hoog is dat geen gevaarlijke fasenscheiding optreedt.

Desensibilisatie van organische peroxiden

- 2.2.52.1.10 Teneinde de veiligheid tijdens het vervoer te waarborgen, worden organische peroxiden in veel gevallen gedesensibiliseerd met behulp van organische vloeibare of vaste stoffen, anorganische vaste stoffen of water. Als een percentage van een stof is vastgesteld, betreft dit het massa-percentage van de stof, afgerond op het dichtstbijzijnde gehele getal. In het algemeen moet de desensibilisatie zodanig zijn, dat in geval van lekkage de concentratie van het organische peroxide niet in gevaarlijke mate kan oplopen.
- 2.2.52.1.11 Tenzij anders aangegeven voor een afzonderlijke formulering van een organisch peroxide zijn de volgende definities van toepassing op verdunningsmiddelen, gebruikt voor de desensibilisatie:
- Verdunningsmiddelen van type A zijn organische vloeistoffen die inert zijn ten opzichte van het organische peroxide, en die een kookpunt hebben van ten minste 150 °C. Verdunningsmiddelen van type A mogen worden gebruikt voor de desensibilisatie van alle organische peroxiden.
 - Verdunningsmiddelen van type B zijn organische vloeistoffen die inert zijn ten opzichte van het organische peroxide, en die een kookpunt hebben van lager dan 150 °C, maar niet lager dan 60 °C, en een vlampunt van ten minste 5 °C.

Verdunningsmiddelen van type B mogen worden gebruikt voor de desensibilisatie van organische peroxiden, onder voorwaarde dat het kookpunt van de vloeistof ten minste 60 °C hoger is dan de SADT in een collo van 50 kg.

¹⁵⁾ *Self-Accelerating Decomposition Temperature (SADT).*

- 2.2.52.1.12 Verdunningsmiddelen, anders dan van type A of B, mogen aan de in 2.2.52.4 genoemde formuleringen van organische peroxiden worden toegevoegd, mits deze inert zijn. Volledige of gedeeltelijke vervanging van verdunningsmiddelen van type A of B door een ander verdunningsmiddel met afwijkende eigenschappen vereist echter een nieuwe beoordeling van de formulering volgens de normale procedure voor de classificatie voor Klasse 5.2.
- 2.2.52.1.13 Water mag slechts worden gebruikt voor de desensibilisatie van die organische peroxiden, waarbij in 2.2.52.4 of in de beslissing van de bevoegde autoriteit volgens 2.2.52.1.8 is aangegeven, dat water is toegevoegd of dat zij zich in een stabiele dispersie in water bevinden. Monsters van organische peroxiden of van formuleringen van organische peroxiden, niet genoemd in 2.2.52.4, mogen ook gedesensibiliseerd worden met water, onder voorwaarde dat aan de voorschriften van 2.2.52.1.9 is voldaan.
- 2.2.52.1.14 Organische en anorganische vaste stoffen mogen voor desensibilisatie van organische peroxiden gebruikt worden indien deze inert zijn. Vloeistoffen en vaste stoffen worden als inert beschouwd, indien deze geen nadelige invloed hebben op de thermische stabiliteit en op het type gevaar van de formulering van het organische peroxide.

Maatregelen voor temperatuurbeheersing

- 2.2.52.1.15 Bepaalde organische peroxiden mogen alleen vervoerd worden onder omstandigheden van temperatuurbeheersing. De controletemperatuur is de maximum temperatuur, waarbij het organische peroxide veilig vervoerd kan worden. Verondersteld wordt dat de temperatuur van de directe omgeving van het collo slechts gedurende een relatief korte tijd per etmaal boven de 55 °C stijgt. Indien de temperatuur niet meer te beheersen is, kan het nodig zijn noodmaatregelen te treffen. De kritieke temperatuur is de temperatuur waarbij de noodmaatregelen in werking moeten treden.
- 2.2.52.1.16 De controle- en kritieke temperatuur zijn afgeleid van de SADT, gedefinieerd als de laagste temperatuur waarbij een zichzelf-versnellende ontleding kan optreden van een stof, in de verpakking zoals gebruikt tijdens het vervoer (zie tabel 1). De SADT moet bepaald worden om vast te stellen of een stof moet worden onderworpen aan temperatuurbeheersing tijdens het vervoer. De voorschriften voor de bepaling van de SADT zijn opgenomen in het Handboek beproevingen en criteria, Deel II, Hoofdstuk 20 en Sectie 28.4.

Tabel 1: Afleiding van controle- en kriteke temperaturen

Soort houder	SADT ^{a)}	Controletemperatuur	Kritieke temperatuur
Enkelvoudige verpakkingen en IBC's	≤ 20 °C	SADT minus 20 °C	SADT minus 10 °C
	> 20 °C ≤ 35 °C	SADT minus 15 °C	SADT minus 10 °C
	> 35 °C	SADT minus 10 °C	SADT minus 5 °C
Tanks	< 50 °C	SADT minus 10 °C	SADT minus 5 °C

a) SADT van de stof verpakt voor het vervoer.

- 2.2.52.1.17 De volgende organische peroxiden moeten worden onderworpen aan temperatuurbeheersing tijdens het vervoer:
- organische peroxiden van type B en C, met een SADT ≤ 50 °C;
 - organische peroxiden van type D, die bij verwarming onder opsluiting een middelmatige reactie vertonen, met een SADT ≤ 50 °C, of die bij verwarming onder opsluiting een geringe of geen reactie vertonen, met een SADT ≤ 45 °C; en
 - organische peroxiden van type E en F, met een SADT ≤ 45 °C.
- Opmerking:**
De voorschriften voor de bepaling van de reacties bij verwarming onder opsluiting zijn opgenomen in het Handboek beproevingen en criteria, Deel II, Hoofdstuk 20 en Sectie 28.4.
- 2.2.52.1.18 Voor zover van toepassing zijn de controle- en kritieke temperaturen vermeld in 2.2.52.4. De werkelijke temperatuur tijdens het vervoer mag lager zijn dan de controletemperatuur, maar moet zodanig gekozen zijn dat gevaarlijke fasenscheiding voorkomen wordt.

2.2.52.2 Niet ten vervoer toegelaten stoffen

Organische peroxiden, type A, zijn niet ten vervoer toegelaten onder de bepalingen van Klasse 5.2 (zie Handboek beproevingen en criteria, Deel II, paragraaf 20.4.3 a).

2.2.52.3 Lijst van verzamelaanduidingen

Organische peroxiden		ORGANISCH PEROXIDE, TYPE A, VLOEIBAAR (niet ten vervoer toegelaten, zie 2.2.52.2)	
		ORGANISCH PEROXIDE, TYPE A, VAST (niet ten vervoer toegelaten, zie 2.2.52.2)	
	3101	ORGANISCH PEROXIDE, TYPE B, VLOEIBAAR	
	3102	ORGANISCH PEROXIDE, TYPE B, VAST	
	3103	ORGANISCH PEROXIDE, TYPE C, VLOEIBAAR	
	3104	ORGANISCH PEROXIDE, TYPE C, VAST	
	Geen temperatuur-beheersing vereist	3105	ORGANISCH PEROXIDE, TYPE D, VLOEIBAAR
		3106	ORGANISCH PEROXIDE, TYPE D, VAST
		3107	ORGANISCH PEROXIDE, TYPE E, VLOEIBAAR
		3108	ORGANISCH PEROXIDE, TYPE E, VAST
3109		ORGANISCH PEROXIDE, TYPE F, VLOEIBAAR	
3110		ORGANISCH PEROXIDE, TYPE F, VAST	
		ORGANISCH PEROXIDE, TYPE G, VLOEIBAAR (niet onderworpen aan de voorschriften van Klasse 5.2, zie 2.2.52.1.6)	
		ORGANISCH PEROXIDE, TYPE G, VAST (niet onderworpen aan de voorschriften van Klasse 5.2, zie 2.2.52.1.6)	
Temperatuur-beheersing vereist		3111	ORGANISCH PEROXIDE, TYPE B, VLOEIBAAR, MET TEMPERATUURBEHEERSING
		3112	ORGANISCH PEROXIDE, TYPE B, VAST, MET TEMPERATUURBEHEERSING
	3113	ORGANISCH PEROXIDE, TYPE C, VLOEIBAAR, MET TEMPERATUURBEHEERSING	
	3114	ORGANISCH PEROXIDE, TYPE C, VAST, MET TEMPERATUURBEHEERSING	
	3115	ORGANISCH PEROXIDE, TYPE D, VLOEIBAAR, MET TEMPERATUURBEHEERSING	
	3116	ORGANISCH PEROXIDE, TYPE D, VAST, MET TEMPERATUURBEHEERSING	
	3117	ORGANISCH PEROXIDE, TYPE E, VLOEIBAAR, MET TEMPERATUURBEHEERSING	
	3118	ORGANISCH PEROXIDE, TYPE E, VAST, MET TEMPERATUURBEHEERSING	
	3119	ORGANISCH PEROXIDE, TYPE F, VLOEIBAAR, MET TEMPERATUURBEHEERSING	
	3120	ORGANISCH PEROXIDE, TYPE F, VAST, MET TEMPERATUURBEHEERSING	

2.2.52.4 Lijst van reeds ingedeelde organische peroxiden

Opmerking

In de hierna volgende tabel, in de kolom "Verpakkingsmethode",

a) verwijzen de letters "OP", gevolgd door een cijfer, naar de verpakkingsmethode, (zie 4.1.4.1, verpakkingsinstructie P520 en 4.1.7.1 van het ADR);

b) geeft de letter "N" aan, dat vervoer in IBC's is toegestaan (zie 4.1.4.2, verpakkingsinstructie IBC 520 en 4.1.7.2 van het ADR);

c) geeft de letter "M" aan, dat vervoer in tanks is toegestaan (zie 4.2.1.13 en 4.2.5.2 van het ADR, transporttank-instructie T23, 4.3.2 en 4.3.4.1.3 e) van het ADR, tankcode L4BN voor vloeistoffen en S4AN voor vaste stoffen)

Organisch peroxide	Concentratie (%)	Verdunningsmiddel Typ A (%)	Verdunningsmiddel Typ B (%)	Inerte vaste stof (%)	Water (%)	Verpakkingsmethode	Controletemperatuur (°C)	Kritieke temperatuur (°C)	UN-Nummer algemene positie	Bijkomende gevaren en opmerkingen
ACETYLACETONPEROXIDE	≤ 42	≥ 48			≥ 8	OP7			3105	2)
ACETYLACETONPEROXIDE (als paste)	≤ 32					OP7			3106	20)
ACETYLBENZOYLPEROXIDE	≤ 45	≥ 55				OP7			3105	
ACETYLCYCLOHEXAANSULFONYLPEROXIDE	≤ 82				≥ 12	OP4	- 10	0	3112	3)
ACETYLCYCLOHEXAANSULFONYLPEROXIDE	≤ 32		≥ 68			OP7	- 10	0	3115	
tert-AMYLHYDROPEROXIDE	≤ 88	≥ 6			≥ 6	OP8			3107	
tert-AMYLPEROXYACETAAT	≤ 62	≥ 38				OP8			3107	
tert-AMYLPEROXYBENZOAAAT	≤ 100					OP5			3103	
tert-AMYLPEROXY-2-ETHYLHEXANOAAAT	≤ 100					OP7	+ 20	+ 25	3115	
tert-AMYLPEROXY-2-ETHYLHEXYLCARBONAAAT	≤ 100					OP7			3105	
tert-AMYLPEROXYNEODECANOAAAT	≤ 77		≥ 23			OP7	0	+ 10	3115	
tert-AMYLPEROXYPIVALAAT	≤ 77		≥ 23			OP5	+ 10	+ 15	3113	
tert-AMYLPEROXY-3,5,5-TRIMETHYLHEXANOAAAT	≤ 100					OP5			3101	3)
tert-BUTYLCUMYLPEROXIDE	> 42-100					OP7			3105	
tert-BUTYLCUMYLPEROXIDE	≤ 42			≥ 58		OP7			3106	
n-BUTYL-4,4-DI-(tert-BUTYLPEROXY)-VALERAAT	> 52 – 100					OP5			3103	
n-BUTYL-4,4-DI-(tert-BUTYLPEROXY)-VALERAAT	≤ 52			≥ 48		OP7			3106	
n-BUTYL-4,4-DI-(tert-BUTYLPEROXY)-VALERAAT	≤ 42			≥ 58		OP8			3108	
tert-BUTYLHYDROPEROXIDE	> 79 – 90				≥ 10	OP5			3103	13)
tert-BUTYLHYDROPEROXIDE	≤ 80	≥ 20				OP7			3105	4) 13)
tert-BUTYLHYDROPEROXIDE	≤ 79				> 14	OP8			3107	13) 23)
tert-BUTYLHYDROPEROXIDE	≤ 72				≥ 28	OP8, N, M			3109	13)
tert-BUTYLHYDROPEROXIDE + DI-tert-BUTYLPEROXIDE	< 82 + > 9				≥ 7	OP5			3103	13)
tert-BUTYLMONOPEROXYMALEAAT	> 52 - 100					OP5			3102	3)
tert-BUTYLMONOPEROXYMALEAAT	≤ 52	≥ 48				OP6			3103	
tert-BUTYLMONOPEROXYMALEAAT	≤ 52			≥ 48		OP8			3108	
tert-BUTYLMONOPEROXYMALEAAT (als paste)	≤ 52					OP8			3108	

Organisch peroxide	Concentratie (%)	Verdunningsmiddel Typ A (%)	Verdunningsmiddel Typ B (%)	Inerte vaste stof (%)	Water (%)	Verpakkingsmethode	Controletemperatuur (°C)	Kritieke temperatuur (°C)	UN-Nummer algemene positie	Bijkomende gevaren en opmerkingen
tert-BUTYLMONOPEROXYFTHALAAT	≤ 100					OP5			3102	3)
tert-BUTYLPEROXYACETAAT	> 52 – 77	≥ 23				OP5			3101	3)
tert-BUTYLPEROXYACETAAT	> 32 - 52	≥ 48				OP6			3103	
tert-BUTYLPEROXYACETAAT	≤ 32	≥ 68				OP8, N			3109	
tert-BUTYLPEROXYACETAAT (in tanks)	≤ 32		≥ 68			M ₁	+ 30	+ 35	3119	
tert-BUTYLPEROXYACETAAT	≤ 22		≥ 78			OP8			3109	25)
tert-BUTYLPEROXYBENZOAAAT	> 77 - 100	< 22				OP5			3103	
tert-BUTYLPEROXYBENZOAAAT	> 52 - 77	≥ 23				OP7			3105	
tert-BUTYLPEROXYBENZOAAAT	≤ 52			≥ 48		OP7			3106	
tert-BUTYLPEROXYBUTYLFUMARAAT	≤ 52	≥ 48				OP7			3105	
tert-BUTYLPEROXYCROTONAAT	≤ 77	≥ 23				OP7			3105	
tert-BUTYLPEROXYDIETHYLACETAAT	≤ 100					OP5	+ 20	+ 25	3113	
tert-BUTYLPEROXYDIETHYLACETAAT + tert-BUTYLPEROXYBENZOAAAT	≤ 33 + ≤ 33	≥ 33				OP7			3105	
tert-BUTYLPEROXY-2-ETHYLHEXANOAAAT	> 52 - 100					OP6	+ 20	+ 25	3113	
tert-BUTYLPEROXY-2-ETHYLHEXANOAAAT	> 32 - 52		≥ 48			OP8	+ 30	+ 35	3117	
tert-BUTYLPEROXY-2-ETHYLHEXANOAAAT	≤ 52			≥ 48		OP8	+ 20	+ 25	3118	
tert-BUTYLPEROXY-2-ETHYLHEXANOAAAT	≤ 32		≥ 68			OP8	+ 40	+ 45	3119	
tert-BUTYLPEROXY-2-ETHYLHEXANOAAAT (in IBC's)	≤ 32		≥ 68			N	+ 30	+ 35	3119	
tert-BUTYLPEROXY-2-ETHYLHEXANOAAAT (in tanks)	≤ 32		≥ 68			M ₁	+ 15	+ 20	3119	
tert-BUTYLPEROXY-2-ETHYLHEXANOAAAT + 2,2-DI-(tert-BUTYLPEROXY)-BUTAAN	≤ 12 + ≤ 14	≥ 14		≥ 60		OP7			3106	
tert-BUTYLPEROXY-2-ETHYLHEXANOAAAT + 2,2-DI-(tert-BUTYLPEROXY)-BUTAAN	≤ 31 + ≤ 36		≥ 33			OP7	+ 35	+ 40	3115	
tert-BUTYLPEROXY-2-ETHYLHEXYLCARBONAAT	≤ 100					OP7			3105	
tert-BUTYLPEROXYISOBUTYRAAT	> 52 - 77		≥ 23			OP5	+ 15	+ 20	3111	3)
tert-BUTYLPEROXYISOBUTYRAAT	≤ 52		≥ 48			OP7	+ 15	+ 20	3115	
tert-BUTYLPEROXYISOPROPYLCARBONAAT	≤ 77	≥ 23				OP5			3103	
1-(2-tert-BUTYLPEROXYISOPROPYL)-3-ISOPROPENYLBENZEEN	≤ 77	≥ 23				OP7			3105	
1-(2-tert-BUTYLPEROXYISOPROPYL)-3-ISOPROPENYLBENZEEN	≤ 42			≥ 58		OP8			3108	

Organisch peroxide	Concentratie (%)	Verduningsmiddel Typ A (%)	Verduningsmiddel Typ B (%)	Inerte vaste stof (%)	Water (%)	Verpakkingsmethode	Controletemperatuur (°C)	Kritieke temperatuur (°C)	UN-Nummer algemene positie	Bijkomende gevaren en opmerkingen
tert-BUTYLPEROXY-2-METHYLBENZOAAAT	≤ 100					OP5			3103	
tert-BUTYLPEROXYNEODECANOAAAT	> 77 - 100					OP7	- 5	+ 5	3115	
tert-BUTYLPEROXYNEODECANOAAAT	≤ 77		≥ 23			OP7	0	+ 10	3115	
tert-BUTYLPEROXYNEODECANOAAAT (als stabiele dispersie in water)	≤ 52					OP8	0	+ 10	3117	
tert-BUTYLPEROXYNEODECANOAAAT (als stabiele dispersie in water) in IBC's)	≤ 42					N	- 5	+ 5	3119	
tert-BUTYLPEROXYNEODECANOAAAT (als stabiele dispersie in water (bevroren))	≤ 42					OP8	0	+ 10	3118	
tert-BUTYLPEROXYNEODECANOAAAT	≤ 32	≥ 68				OP8, N	0	+ 10	3119	
tert-BUTYLPEROXYNEOHEPTANOAAAT	≤ 77	≥ 23				OP7	0	+ 10	3115	
3-tert-BUTYLPEROXY-3-FENYLFTHALID	≤ 100					OP7			3106	
tert-BUTYLPEROXYPIVALAAT	> 67 - 77	≥ 23				OP5	0	+ 10	3113	
tert-BUTYLPEROXYPIVALAAT	> 27 - 67		≥ 33			OP7	0	+ 10	3115	
tert-BUTYLPEROXYPIVALAAT	≤ 27		≥ 73			OP8	+ 30	+ 35	3119	
tert-BUTYLPEROXYPIVALAAT (in IBC's)	≤ 27		≥ 73			N	+ 10	+ 15	3119	
tert-BUTYLPEROXYPIVALAAT (in tanks)	≤ 27		≥ 73			M	+ 5	+ 10	3119	
tert-BUTYLPEROXYSTEARYLCARBONAAT	≤ 100					OP7			3106	
tert-BUTYLPEROXY-3,5,5-TRIMETHYLHEXANOAAAT	> 32 - 100					OP7			3105	
tert-BUTYLPEROXY-3,5,5-TRIMETHYLHEXANOAAAT	≤ 32	≥ 68				OP8, N			3109	
tert-BUTYLPEROXY-3,5,5-TRIMETHYLHEXANOAAAT (in tanks)	≤ 32		≥ 68			M	+ 35	+ 40	3119	
3-CHLOORPEROXYBENZOËZUUR	> 57 - 86			≥ 14		OP1			3102	3)
3-CHLOORPEROXYBENZOËZUUR	≤ 57			≥ 3	≥ 40	OP7			3106	
3-CHLOORPEROXYBENZOËZUUR	≤ 77			≥ 6	≥ 17	OP7			3106	
CUMYLHYDROPEROXIDE	> 90 - 98	≤ 10				OP8			3107	13)
CUMYLHYDROPEROXIDE	≤ 90	≥ 10				OP8, N, M			3109	13), 18)

Organisch peroxide	Concentratie (%)	Verduningsmiddel Typ A (%)	Verduningsmiddel Typ B (%)	Inerte vaste stof (%)	Water (%)	Verpakkingsmethode	Controletemperatuur (°C)	Kritieke temperatuur (°C)	UN-Nummer algemene positie	Bijkomende gevaren en opmerkingen
CUMYLPEROXYNEODECANOAT	≤ 77		≥ 23			OP7	- 10	0	3115	
CUMYLPEROXYNEODECANOAT (als stabiele dispersie in water)	≤ 52					OP8	- 10	0	3119	
CUMYLPEROXYNEODECANOAT (als stabiele dispersie in water) in IBC's)	≤ 52					N	- 15	- 5	3119	
CUMYLPEROXYNEOHEPTANOAT	≤ 77	≥ 23				OP7	- 10	0	3115	
CUMYLPEROXYPIVALAAT	≤ 77		≥ 23			OP7	- 5	+ 5	3115	
CYCLOHEXANONPEROXID(E)	≤ 91				≥ 9	OP6			3104	13)
CYCLOHEXANONPEROXIDE(N)	≤ 72	≥ 28				OP7			3105	5)
CYCLOHEXANONPEROXIDE(N) (als paste)	≤ 72					OP7			3106	5), 20)
CYCLOHEXANONPEROXIDE(N)	≤ 32			≥ 68					Vrij	29)
DIACETONALCOHOLPEROXIDEN	≤ 57		≥ 26		≥ 8	OP7	+ 40	+ 45	3115	6)
DIACETYLPEROXIDE	≤ 27		≥ 73			OP7	+ 20	+ 25	3115	7), 13)
DI-tert-AMYLPEROXIDE	≤ 100					OP8			3107	
1,1-DI-(tert-AMYLPEROXY)-CYCLOHEXAAN	≤ 82	≥ 18				OP6			3103	
DIBENZOYLPEROXIDE	> 51 – 100			≤ 48		OP2			3102	3)
DIBENZOYLPEROXIDE	> 77 – 94				≥ 6	OP4			3102	3)
DIBENZOYLPEROXIDE	≤ 77				≥ 23	OP6			3104	
DIBENZOYLPEROXIDE	≤ 62			≥ 28	≥ 10	OP7			3106	
DIBENZOYLPEROXIDE (als paste)	> 52 - 62					OP7			3106	20)
DIBENZOYLPEROXIDE	> 35 - 52			≥ 48		OP7			3106	
DIBENZOYLPEROXIDE	> 36 - 42	≥ 18			≤ 40	OP8			3107	
DIBENZOYLPEROXIDE	> 36-42	≥ 58				OP8			3107	
DIBENZOYLPEROXIDE (als paste)	≤ 56,5				≥ 15	OP8			3108	
DIBENZOYLPEROXIDE (als paste)	≤ 52					OP8			3108	20)
DIBENZOYLPEROXIDE (als stabiele dispersie in water)	≤ 42					OP8, N			3109	
DIBENZOYLPEROXIDE	≤ 35			≥ 65					Vrij	29)
DIBENZYLPEROXYDICARBOONAAT	≤ 87				≥ 13	OP5	+ 25	+ 30	3112	3)

Organisch peroxide	Concentratie (%)	Verdunningsmiddel Typ A (%)	Verdunningsmiddel Typ B (%)	Inerte vaste stof (%)	Water (%)	Verpakkingsmethode	Controletemperatuur (°C)	Kritieke temperatuur (°C)	UN-Nummer algemene positie	Bijkomende gevaren en opmerkingen
DI-(4-tert-BUTYLCYCLOHEXYL)-PEROXYDICARBONAAT	≤ 100					OP6	+ 30	+ 35	3114	
DI-(4-tert-BUTYLCYCLOHEXYL)-PEROXYDICARBONAAT (als stabiele dispersie in water)	≤ 42					OP8, N	+ 30	+ 35	3119	
DI-tert-BUTYLPEROXIDE	> 32-100					OP8			3107	
DI-tert-BUTYLPEROXIDE	≤ 52		≥ 48			OP8, N, M			3109	25)
DI-tert-BUTYLPEROXIDE	≤ 32	≥ 68				M			3109	
DI-tert-BUTYLPEROXYAZELAAT	≤ 52	≥ 48				OP7			3105	
2,2-DI-(tert-BUTYLPEROXY)-BUTAAN	≤ 52	≥ 48				OP6			3103	
1,1-DI-(tert-BUTYLPEROXY)-CYCLOHEXAAN	> 80 – 100					OP5			3101	3)
1,1-DI-(tert-BUTYLPEROXY)-CYCLOHEXAAN	> 52 - 80	≥ 20				OP5			3103	
1,1-DI-(tert-BUTYLPEROXY)-CYCLOHEXAAN	> 42 - 52	≥ 48				OP7			3105	
1,1-DI-(tert-BUTYLPEROXY)-CYCLOHEXAAN	≤ 42	≥ 13		≥ 45		OP7			3106	
1,1-DI-(tert-BUTYLPEROXY)-CYCLOHEXAAN	≤ 27	≥ 36				OP8			3107	21)
1,1-DI-(tert-BUTYLPEROXY)-CYCLOHEXAAN	≤ 42	≥ 58				OP8, N			3109	
1,1-DI-(tert-BUTYLPEROXY)-CYCLOHEXAAN	≤ 13	≥ 13	≥ 74			OP8			3109	
DI-N-BUTYLPEROXYDICARBONAAT	> 27 - 52		≥ 48			OP7	- 15	- 5	3115	
DI-N-BUTYLPEROXYDICARBONAAT	≤ 27		≥ 73			OP8	- 10	0	3117	
DI-N-BUTYLPEROXYDICARBONAAT [als stabiele dispersie in water (bevroren)]	≤ 42					OP8	- 15	- 5	3118	
DI-sec-BUTYLPEROXYDICARBONAAT	> 52 – 100					OP4	- 20	- 10	3113	
DI-sec-BUTYLPEROXYDICARBONAAT	≤ 52		≥ 48			OP7	- 15	- 5	3115	
DI-(2-tert-BUTYLPEROXYISOPROPYL)-BENZEN(E)N(EN)	> 42 – 100			≤ 57		OP7			3106	
DI-(2-tert-BUTYLPEROXYISOPROPYL)-BENZEN(E)N(EN)	≤ 42			≥ 58					Vrij	29)
DI-(tert-BUTYLPEROXY)-FTHALAAT	> 42 - 52	≥ 48				OP7			3105	
DI-(tert-BUTYLPEROXY)-FTHALAAT (als paste)	≤ 52					OP7			3106	20)
DI-(tert-BUTYLPEROXY)-PFHALAAT	≤ 42	≥ 58				OP8			3107	
2,2-DI-(tert-BUTYLPEROXY)-PROPAAN	≤ 52	≥ 48				OP7			3105	
2,2-DI-(tert-BUTYLPEROXY)-PROPAAN	≤ 42	≥ 13		≥ 45		OP7			3106	

Organisch peroxide	Concentratie (%)	Verdunningsmiddel Typ A (%)	Verdunningsmiddel Typ B (%)	Inerte vaste stof (%)	Water (%)	Verpakkingsmethode	Controle-temperatuur (°C)	Kritieke temperatuur (°C)	UN-Nummer algemene positie	Bijkomende gevaren en opmerkingen
1,1-DI-(tert-BUTYLPEROXY)-3,3,5-TRIMETHYLCYCLOHEXAAN	> 90 – 100					OP5			3101	3)
1,1-DI-(tert-BUTYLPEROXY)-3,3,5-TRIMETHYLCYCLOHEXAAN	> 57 - 90	≥ 10				OP5			3103	
1,1-DI-(tert-BUTYLPEROXY)-3,3,5-TRIMETHYLCYCLOHEXAAN	≤ 77		≥ 23			OP7			3105	
1,1-DI-(tert-BUTYLPEROXY)-3,3,5-TRIMETHYLCYCLOHEXAAN	≤ 57			≥ 43		OP7			3106	
1,1-DI-(tert-BUTYLPEROXY)-3,3,5-TRIMETHYLCYCLOHEXAAN	≤ 57	≥ 43				OP8			3107	
1,1-DI-(tert-BUTYLPEROXY)-3,3,5-TRIMETHYLCYCLOHEXAAN	≤ 32	≥ 26	≥ 42			OP8			3107	
DICETYLPEROXYDICARBONAAT	≤ 100					OP7	+ 30	+ 35	3116	
DICETYLPEROXYDICARBONAAT (als stabiele dispersie in water)	≤ 42					OP8, N	+ 30	+ 35	3119	
DI-4-CHLOORBENZOYL-PEROXIDE	≤ 77				≥ 23	OP5			3102	3)
DI-4-CHLOORBENZOYL-PEROXIDE (als paste)	≤ 52					OP7			3106	20)
DI-4-CHLOORBENZOYL-PEROXIDE	≤ 32			≥ 68					Vrij	
DICUMYLPEROXIDE	> 42 – 100			≤ 57		OP8, M			3110	12)
DICUMYLPEROXIDE	≤ 52			≥ 48					Vrij	29)
DICYCLOHEXYLPEROXYDICARBONAAT	> 91 - 100					OP3	+ 5	+ 10	3112	3)
DICYCLOHEXYLPEROXYDICARBONAAT	≤ 91				≥ 9	OP5	+ 5	+ 10	3114	
DIDECANOYLPEROXIDE	≤ 100					OP6	+ 30	+ 35	3114	
2,2-DI-(4,4-DI-(tert-BUTYLPEROXY)-CYCLOHEXYL)-PROPAAN	≤ 42			≥ 58		OP7			3106	
2,2-DI-(4,4-DI-(tert-BUTYLPEROXY)-CYCLOHEXYL)-PROPAAN	≤ 22		≥ 78			OP8			3107	
DI-(2,4-DICHOORBENZOYL)-PEROXIDE	≤ 77				≥ 23	OP5			3102	3)
DI-(2,4-DICHOORBENZOYL)-PEROXIDE (als paste met siliconenolie)	≤ 52					OP7			3106	
DI-(2-ETHOXYETHYL)-PEROXYDICARBONAAT	≤ 52		≥ 48			OP7	- 10	0	3115	
DI-(2-ETHYLHEXYL)-PEROXYDICARBONAAT	> 77 - 100					OP5	- 20	- 10	3113	
DI-(2-ETHYLHEXYL)-PEROXYDICARBONAAT	≤ 77		≥ 23			OP7	- 15	- 5	3115	
DI-(2-ETHYLHEXYL)-PEROXYDICARBONAAT (als stabiele dispersie in water)	≤ 62					OP8	- 15	- 5	3117	

Organisch peroxide	Concentratie (%)	Verduningsmiddel Typ A (%)	Verduningsmiddel Typ B (%)	Inerte vaste stof (%)	Water (%)	Verpakkingsmethode	Controletemperatuur (°C)	Kritieke temperatuur (°C)	UN-Nummer algemene positie	Bijkomende gevaren en opmerkingen
DI-(2-ETHYLHEXYL)-PEROXYDICARBONAAT (als stabiele dispersie in water)	≤ 52					OP8	- 15	- 5	3119	
DI-(2-ETHYLHEXYL)-PEROXYDICARBONAAT [als stabiele dispersie in water (bevroren)]	≤ 42					OP8	- 15	- 5	3118	
DI-(2-ETHYLHEXYL)-PEROXYDICARBONAAT (als stabiele dispersie in water) in IBC's)	≤ 52					N	- 20	- 10	3119	
DIETHYLPEROXYDICARBONAAT	≤ 27		≥ 73			OP7	- 10	0	3115	
2,2-DIHYDROPEROXYPROPAAN	≤ 27			≥ 73		OP5			3102	3)
DI-(1-HYDROXYCYCLOHEXYL)-PEROXIDE	≤ 100					OP7			3106	
DIISOBUTYRYLPEROXIDE	> 32 - 52		≥ 48			OP5	- 20	- 10	3111	3)
DIISOBUTYRYLPEROXIDE	≤ 32		≥ 68			OP7	- 20	- 10	3115	
DI-ISOPROPYLBENZEENDIHYDROPEROXIDE	≤ 82	≥ 5			≥ 5	OP7			3106	24)
DI-ISOPROPYLPEROXYDICARBONAAT	≤ 28	≥ 72				OP7	- 15	- 5	3115	
DI-ISOPROPYLPEROXYDICARBONAAT	> 52 - 100					OP2	- 15	- 5	3112	3)
DI-ISOPROPYLPEROXYDICARBONAAT	≤ 52		≥ 48			OP7	- 20	- 10	3115	
DIISOTRIDECYLPEROXYDICARBONAAT	≤ 100					OP7	- 10	0	3115	
DILAUROYLPEROXIDE	≤ 100					OP7			3106	
DILAUROYLPEROXIDE (als stabiele dispersie in water)	≤ 42					OP8, N			3109	
DI-(3-METHOXYBUTYL)-PEROXYDICARBONAAT	≤ 52		≥ 48			OP7	- 5	+ 5	3115	
DI-(2-METHYLBENZOYL)-PEROXIDE	≤ 87				≥ 13	OP5	+ 30	+ 35	3112	3)
DI-(4-METHYLBENZOYL)-PEROXIDE (als paste met siliconenolie)	≤ 52					OP7			3106	
DI-(3-METHYLBENZOYL)-PEROXIDE + BENZOYL-(3-METHYLBENZOYL)-PEROXIDE + DIBENZOYLPEROXIDE	≤ 20 + ≤ 18 + ≤ 4		≥ 58			OP7	+ 35	+ 40	3115	
2,5-DIMETHYL-2,5-DI-(BENZOYLPEROXY)-HEXAN	> 82 - 100					OP5			3102	3)
2,5-DIMETHYL-2,5-DI-(BENZOYLPEROXY)-HEXAN	≤ 82			≥ 18		OP7			3106	
2,5-DIMETHYL-2,5-DI-(BENZOYLPEROXY)-HEXAN	≤ 82				≥ 18	OP5			3104	
2,5-DIMETHYL-2,5-DI-(tert-BUTYLPEROXY)-HEXAEN	> 52 - 100					OP7			3105	
2,5-DIMETHYL-2,5-DI-(tert-BUTYLPEROXY)-HEXAEN	≤ 77			≥ 23		OP8			3108	

Organisch peroxide	Concentratie (%)	Verduningsmiddel Typ A (%)	Verduningsmiddel Typ B (%)	Inerte vaste stof (%)	Water (%)	Verpakkingsmethode	Controletemperatuur (°C)	Kritieke temperatuur (°C)	UN-Nummer algemene positie	Bijkomende gevaren en opmerkingen
2,5-DIMETHYL-2,5-DI-(tert-BUTYLPEROXY)-HEXAAN	≤ 52			≥ 48		OP7			3106	
2,5-DIMETHYL-2,5-DI-(tert-BUTYLPEROXY)-HEXAAN (als paste)	≤ 47					OP8			3108	
2,5-DIMETHYL-2,5-DI-(tert-BUTYLPEROXY)-HEXAAN	≤ 52	≥ 48				OP8			3109	
2,5-DIMETHYL-2,5-DI-(tert-BUTYLPEROXY)-HEXYN-3	> 86 – 100					OP5			3101	3)
2,5-DIMETHYL-2,5-DI-(tert-BUTYLPEROXY)-HEXYN-3	> 52 – 86	≥ 14				OP5			3103	26)
2,5-DIMETHYL-2,5-DI-(tert-BUTYLPEROXY)-HEXYN-3	≤ 52			≥ 48		OP7			3106	
2,5-DIMETHYL-2,5-DI-(2-ETHYLHEXANOYLPEROXY)-HEXAAN	≤ 100					OP5	+ 20	+ 25	3113	
2,5-DIMETHYL-2,5-DIHYDROPEROXYHEXAAN	≤ 82				≥ 18	OP6			3104	
2,5-DIMETHYL-2,5-DI-(3,5,5-TRIMETHYLHEXANOYLPEROXY)-HEXAAN	≤ 77	≥ 23				OP7			3105	
1,1-DIMETHYL-3-HYDROXYBUTYLPEROXYNEOHEPTANOAAAT	≤ 52	≥ 48				OP8	0	+ 10	3117	
DIMYRISTYLPEROXYDICARBONAAT	≤ 100					OP7	+ 20	+ 25	3116	
DIMYRISTYLPEROXYDICARBONAAT (als stabiele dispersie in water)	≤ 42					OP8	+ 20	+ 25	3119	
DIMYRISTYLPEROXYDICARBONAAT (als stabiele dispersie in water) in IBC's)	≤ 42					N	+ 15	+ 20	3119	
DI-(2-NEODECANOYLPEROXYISOPROPYL)-BENZEEN	≤ 52	≥ 48				OP7	- 10	0	3115	
DI-n-NONANOYLPEROXIDE	≤ 100					OP7	0	+ 10	3116	
DI-n-OCTANOYLPEROXIDE	≤ 100					OP5	+ 10	+ 15	3114	
DIPEROXYAZELAINZUUR	≤ 27			≥ 73		OP7	+ 35	+ 40	3116	
DIPEROXYDODECAANDIZUUR	> 13 - 42			≥ 58		OP7	+ 40	+ 45	3116	
DIPEROXYDODECAANDIZUUR	≤ 13			≥ 87					Vrij	29)
DI-(2-FENOXYETHYL)-PEROXYDICARBONAAT	> 85 – 100					OP5			3102	3)
DI-(2-FENOXYETHYL)-PEROXYDICARBONAAT	≤ 85				≥ 15	OP7			3106	
DIPROPIONYLPEROXIDE	≤ 27		≥ 73			OP8	+ 15	+ 20	3117	

Organisch peroxide	Concentratie (%)	Verduningsmiddel Typ A (%)	Verduningsmiddel Typ B (%)	Inerte vaste stof (%)	Water (%)	Verpakkingsmethode	Controletemperatuur (°C)	Kritieke temperatuur (°C)	UN-Nummer algemene positie	Bijkomende gevaren en opmerkingen
DI-N-PROPYLPEROXYDICARBONAAT	≤ 100					OP3	- 25	- 15	3113	
DI-N-PROPYLPEROXYDICARBONAAT	≤ 77		≥ 23			OP5	- 20	- 10	3113	
DISTEARYLPEROXYDICARBONAAT	≤ 87			≥ 13		OP7			3106	
DIBARNSTEENZUURPEROXIDE	> 72 – 100					OP4			3102	3), 17)
DIBARNSTEENZUURPEROXIDE	≤ 72				≥ 28	OP7	+ 10	+ 15	3116	
DI-(3,5,5-TRIMETHYLHEXANOYL)-PEROXIDE	> 38 - 82	≥ 18				OP7	0	+ 10	3115	
DI-(3,5,5-TRIMETHYLHEXANOYL)-PEROXIDE (als stabiele dispersie in water)	≤ 52					OP8, N	+ 10	+ 15	3119	
DI-(3,5,5-TRIMETHYLHEXANOYL)-PEROXIDE	≤ 38	≥ 62				OP8	+ 20	+ 25	3119	
DI-(3,5,5-TRIMETHYLHEXANOYL)-PEROXIDE (in IBC's)	≤ 38	≥ 62				N	+ 10	+ 15	3119	
DI-(3,5,5-TRIMETHYLHEXANOYL)-PEROXIDE (in tanks)	≤ 38	≥ 62				M	0	+ 5	3119	
DI-(3,5,5-TRIMETHYL-1,2-DIOXOLANYL-3)-PEROXIDE (als paste)	≤ 52					OP7	+ 30	+ 35	3116	20)
ETHYL-3,3-DI-(tert-AMYLPEROXY)-BUTYRAAT	≤ 67	≥ 33				OP7			3105	
ETHYL-3,3-DI-(tert-BUTYLPEROXY)-BUTYRAAT	> 77 – 100					OP5			3103	
ETHYL-3,3-DI-(tert-BUTYLPEROXY)-BUTYRAAT	≤ 77	≥ 23				OP7			3105	
ETHYL-3,3-DI-(tert-BUTYLPEROXY)-BUTYRAAT	≤ 52			≥ 48		OP7			3106	
3,3,6,6,9,9-HEXAMETHYL-1,2,4,5-TETRAOXACYCLONONAAN	> 52 – 100					OP4			3102	3)
3,3,6,6,9,9-HEXAMETHYL-1,2,4,5-TETRAOXACYCLONONAAN	≤ 52	≥ 48				OP7			3105	
3,3,6,6,9,9-HEXAMETHYL-1,2,4,5-TETRAOXACYCLONONAAN	≤ 52			≥ 48		OP7			3106	
tert-HEXYLPEROXYNEODECANOAAAT	≤ 71	≥ 29				OP7	0	+ 10	3115	
tert-HEXYLPEROXYPIVALAAT	≤ 72		≥ 28			OP7	+ 10	+ 15	3115	
ISOPROPYL-sec-BUTYLPEROXYDICARBONAAT + DI-sec-BUTYLPEROXYDICARBONAAT + DI-ISOPROPYLPEROXYDICARBONAAT	≤ 32 + ≤ 15 – 18 + ≤ 12 - 15	≥ 38				OP7	- 20	- 10	3115	
ISOPROPYL-sec-BUTYLPEROXYDICARBONAAT + DI-sec-BUTYLPEROXYDICARBONAAT + DI-ISOPROPYLPEROXYDICARBONAAT	≤ 52 + ≤ 28 + ≤ 22					OP5	- 20	- 10	3111	3)
ISOPROPYLCUMYLHYDROPEROXIDE	≤ 72	≥ 28				OP8, N, M			3109	13)
p-MENTHYLHYDROPEROXIDE	> 72 - 100					OP7			3105	13)
p-MENTHYLHYDROPEROXIDE	≤ 72	≥ 28				OP8, N, M			3109	27)

Organisch peroxide	Concentratie (%)	Verdun- ningsmiddel Typ A (%)	Verdun- ningsmiddel Typ B (%)	Inerte vaste stof (%)	Water (%)	Verpak- kings- methode	Controle- temperatuur (°C)	Kritieke temperatuur (°C)	UN- Nummer algemene positie	Bijkomende gevaaren en opmerkingen
METHYLCYCLOHEXANONPEROXIDE(N)	≤ 67		≥ 33			OP7	+ 35	+ 40	3115	
METHYLETHYLKETONPEROXIDE(N)	≤ 52	≥ 48				OP5			3101	3), 8), 13)
METHYLETHYLKETONPEROXIDE(N)	≤ 45	≥ 55				OP7			3105	9)
METHYLETHYLKETONPEROXIDE(N)	≤ 40	≥ 60				OP8			3107	10)
METHYLETHYLKETONPEROXIDE(N)	≤ 37	≥ 55			≥ 8	OP7			3105	9)
METHYL ISOBUTYLKETONPEROXIDE(N)	≤ 62	≥ 19				OP7			3105	22)
ORGANISCH PEROXIDE, VAST, MONSTER						OP2			3104	11)
ORGANISCH PEROXIDE, VAST, MONSTER, MET TEMPERATUUR BEHEERSING						OP2			3114	11)
ORGANISCH PEROXIDE, VLOEIBAAR, MONSTER						OP2			3103	11)
ORGANISCH PEROXIDE, VLOEIBAAR, MONSTER, MET TEMPERATUUR BEHEERSING						OP2			3113	11)
PEROXYAZIJNZUUR, TYPE D, gestabiliseerd	≤ 43					OP7			3105	13), 14), 19)
PEROXYAZIJNZUUR, TYPE E, gestabiliseerd	≤ 43					OP8			3107	13), 15), 19)
PEROXYAZIJNZUUR, TYPE F, gestabiliseerd	≤ 43					OP8, N			3109	13), 16), 19)
PEROXYAZIJNZUUR, GEDESTILLEERD, TYPE F, gestabiliseerd	≤ 41					M	+ 30	+ 35	3119	13), 30)
PINANYL HYDROPEROXIDE	56 - 100					OP7			3105	13)
PINANYL HYDROPEROXIDE	< 56	> 44				OP8, M			3109	
TETRAHYDRONAPHTHYL HYDROPEROXIDE	≤ 100					OP7			3106	
1,1,3,3- TETRAMETHYLBUTYLHYDROPEROXIDE	≤ 100					OP7			3105	
1,1,3,3-TETRAMETHYLBUTYLPEROXY-2- ETHYLHEXANOAT	≤ 100					OP7	+ 20	+ 25	3115	
1,1,3,3- TETRAMETHYLBUTYLPEROXYNEODEC- ANOAT	≤ 72		≥ 28			OP7	- 5	+ 5	3115	
1,1,3,3- TETRAMETHYLBUTYLPEROXYNEODEC- ANOAT (als stabiele dispersie in water)	≤ 52					OP8, N	- 5	+ 5	3119	
1,1,3,3- TETRAMETHYLBUTYLPEROXYPHENOXY- ACETAAT	≤ 37		≥ 63			OP7	- 10	0	3115	
3,6,9-TRIETHYL-3,6,9-TRIMETHYL-1,4,7- TRIPEROXONAAN	≤ 42	≥ 58				OP7			3105	28)

Opmerkingen (zie laatste kolom van de Tabel in 2.2.52.4):

- 1) *Verdunningsmiddel van type B mag altijd worden vervangen door verdunningsmiddel van type A.*
- 2) *Gehalte actieve zuurstof $\leq 4,7\%$.
Bijkomend gevaarsetiket "ONTPLOFBAAR" (model nr. 1, zie 5.2.2.2.2) vereist.*
- 4) *Het verdunningsmiddel mag worden vervangen door di-tert-butylperoxide.*
- 5) *Gehalte actieve zuurstof $\leq 9\%$.*
- 6) *Met $\leq 9\%$ waterstofperoxide; gehalte actieve zuurstof $\leq 10\%$.*
- 7) *Metalen verpakkingen mogen niet worden gebruikt.*
- 8) *Gehalte actieve zuurstof $> 10\%$.*
- 9) *Gehalte actieve zuurstof $\leq 10\%$.*
- 10) *Gehalte actieve zuurstof $\leq 8,2\%$.*
- 11) *Zie 2.2.52.1.9.*
- 12) *Tot 2000 kg per houder voor stoffen, op grond van beproevingen op grote schaal, ingedeeld onder ORGANISCH PEROXIDE, TYPE F.*
- 13) *Bijkomend gevaarsetiket "BIJTEND" (model nr. 8, zie 5.2.2.2.2) vereist.*
- 14) *Formuleringen van peroxyazijnzuur, die voldoen aan de criteria van het Handboek beproevingen en criteria, subsectie 20.4.3 d).*
- 15) *Formuleringen van peroxyazijnzuur, die voldoen aan de criteria van het Handboek beproevingen en criteria, subsectie 20.4.3 e).*
- 16) *Formuleringen van peroxyazijnzuur, die voldoen aan de criteria van het Handboek beproevingen en criteria, subsectie 20.4.3 f).*
- 17) *Toevoeging van water aan dit organisch peroxide zal de thermische stabiliteit verlagen.*
- 18) *Voor concentraties lager dan 80% geen bijkomend gevaarsetiket "BIJTEND" (model nr. 8, zie 5.2.2.2.2) vereist.*
- 19) *Mengsels met waterstofperoxide, water en zu(u)r(en).*
- 20) *Met verdunningsmiddel van type A, met of zonder water.*
- 21) *Met ≥ 36 massa-% ethylbenzeen, aanvullend op verdunningsmiddel van type A.*
- 22) *Met ≥ 19 massa-% methylisobutylketon, aanvullend op verdunningsmiddel van type A.*
- 23) *Met $< 6\%$ di-tert-butylperoxide.*
- 24) *Met $\leq 8\%$ 1-isopropylhydroperoxy-4-isopropylhydroxybenzeen.*
- 25) *Verdunningsmiddel van type B met een kookpunt hoger dan $110\text{ }^{\circ}\text{C}$.*
- 26) *Met een gehalte van hydroperoxiden $< 0,5\%$.*
- 27) *Bij concentraties hoger dan 56% is bijkomend gevaarsetiket "BIJTEND" (model nr. 8, zie 5.2.2.2.2) vereist.*
- 28) *Gehalte actieve zuurstof $\leq 7,6\%$ in verdunningsmiddel van type A met een kooktraject van $200\text{-}260\text{ }^{\circ}\text{C}$ voor 95% van het mengsel.*
- 29) *De voor Klasse 5.2 van toepassing zijnde voorschriften in het ADN zijn niet van toepassing.*
- 30) *Formuleringen, die uit de destillatie van Peroxyazijnzuur uit Peroxyazijnzuur met een concentratie van ten hoogste 41% met water wordt verkregen, totale inhoud aan actieve zuurstof (Peroxyazijnzuur + H_2O_2) = 9,5%, en die voldoen aan de criteria van het Handboek beproevingen en criteria, subsectie 20.4.3 f).*

Klasse 6.1
Giftige stoffen

2.2.61 Klasse 6.1: Giftige stoffen

2.2.61.1 Criteria

2.2.61.1.1 De titel van Klasse 6.1 omvat stoffen, waarvan uit ervaring bekend is of waarvan na experimenten op proefdieren kan worden aangenomen, dat zij in relatief geringe hoeveelheid door een eenmalige of kortstondige inwerking bij inademing, opname door de huid of inslikken de gezondheid van de mens kunnen schaden of de dood kunnen veroorzaken.

2.2.61.1.2 De stoffen van Klasse 6.1 zijn als volgt onderverdeeld:

- T Giftige stoffen zonder bijkomend gevaar:
 - T1 organische vloeistoffen
 - T2 organische vaste stoffen
 - T3 metaalorganische stoffen
 - T4 anorganische vloeistoffen
 - T5 anorganische vaste stoffen
 - T6 pesticiden, vloeistoffen
 - T7 pesticiden, vaste stoffen
 - T8 monsters
 - T9 andere giftige stoffen
- TF Giftige stoffen, brandbaar:
 - TF1 vloeistoffen
 - TF2 vloeistoffen, gebruikt als pesticiden
 - TF3 vaste stoffen
- TS Giftige stoffen voor zelfverhitting vatbaar, vast
- TW Giftige stoffen die in contact met water brandbare gassen ontwikkelen:
 - TW1 vloeistoffen
 - TW2 vaste stoffen
- TO Giftige stoffen, oxiderend:
 - TO1 vloeistoffen
 - TO2 vaste stoffen
- TC Giftige stoffen, bijtend:
 - TC1 organische vloeistoffen
 - TC2 organische vaste stoffen
 - TC3 anorganische vloeistoffen
 - TC4 anorganische vaste stoffen
- TFC Giftige stoffen, brandbaar, bijtend.

Definities

2.2.61.1.3 In de zin van het ADNR wordt verstaan onder:

LD₅₀-waarde voor de acute giftigheid bij inslikken:

De toegediende dosis van de stof, die met de grootste waarschijnlijkheid binnen 14 dagen de dood veroorzaakt van de helft van een groep jonge, volwassen mannelijke en vrouwelijke albinoratten. Het aantal dieren, dat aan deze proef wordt onderworpen, moet voldoende zijn voor een statistisch significant resultaat en moet overeenkomen met wat gebruikelijk is in de farmacologie. Het resultaat wordt uitgedrukt in mg per kg lichaamsmassa.

LD₅₀-waarde voor de acute giftigheid bij opname door de huid:

De toegediende dosis stof, die bij voortdurende aanraking gedurende 24 uur met de kale huid van albinokonijnen, met de grootste waarschijnlijkheid binnen 14 dagen de dood veroorzaakt van de helft van de dieren van de groep.

Het aantal dieren, dat aan deze proef wordt onderworpen, moet voldoende zijn voor een statistisch significant resultaat en moet overeenkomen met wat gebruikelijk is in de farmacologie. Het resultaat wordt uitgedrukt in mg per kg lichaamsmassa.

LC₅₀-waarde voor de acute giftigheid bij inademen:

De toegediende concentratie damp, nevel of stof, die bij voortdurende inademing gedurende één uur met de grootste waarschijnlijkheid binnen 14 dagen de dood veroorzaakt van de helft van een groep jonge, volwassen mannelijke en vrouwelijke albino-ratten.

Een vaste stof moet aan een beproeving worden onderworpen indien het gevaar bestaat dat ten

minste 10% van de totale massa daarvan bestaat uit stofdeeltjes die kunnen worden ingeademd, bijvoorbeeld indien de aërodynamische diameter van deze deeltjesfractie ten hoogste 10 µm bedraagt. Een vloeistof moet aan de beproeving worden onderworpen indien het gevaar bestaat dat tijdens een lekkage uit de voor het vervoer gebruikte dichte omhulling een nevel ontstaat. Zowel bij vaste stoffen als vloeistoffen moet meer dan 90 massa-% van het voor de beproeving voorbereide monster bestaan uit deeltjes, die zoals hierboven beschreven kunnen worden ingeademd.

Het resultaat wordt uitgedrukt in mg per liter lucht in het geval van stof en nevels, en in ml per m³ lucht (ppm) in het geval van dampen.

Classificatie en indeling in verpakkingsgroepen

2.2.61.1.4 Op grond van de mate van gevaar tijdens vervoer moeten de stoffen en voorwerpen van Klasse 6.1 worden ingedeeld in één van de volgende groepen:

verpakkingsgroep I: zeer giftige stoffen,
 verpakkingsgroep II: giftige stoffen,
 verpakkingsgroep III: zwak giftige stoffen.

2.2.61.1.5 De in Klasse 6.1 ingedeelde stoffen, mengsels, oplossingen en voorwerpen zijn opgenomen in 3.2, Tabel A. Niet met name in 3.2, Tabel A genoemde stoffen, mengsels en oplossingen moeten in een juiste positie van 2.2.61.3 en een juiste verpakkingsgroep overeenkomstig de bepalingen van 2.1 worden ingedeeld volgens de volgende criteria van 2.2.61.1.6 t/m 2.2.61.1.11.

2.2.61.1.6 Teneinde de mate van giftigheid te beoordelen moet rekening worden gehouden met de bij vergiftigingsongevallen bij mensen opgedane ervaringen alsmede met de bijzondere eigenschappen van de diverse stoffen: vloeibare toestand, grote vluchtigheid, bijzondere eigenschappen bij opname door de huid, speciale biologische werkingen.

2.2.61.1.7 Bij het ontbreken van waarnemingen bij de mens wordt de mate van giftigheid vastgesteld met behulp van uit dierproeven afkomstige gegevens, overeenkomstig de volgende tabel:

	Verpakkings- groep	Giftigheid bij inslikken LD ₅₀ (mg/kg)	Giftigheid bij opname door de huid LD ₅₀ (mg/kg)	Giftigheid bij inademen stof en nevels LC ₅₀ (mg/l)
zeer giftig	I	≤ 5	≤ 40	≤ 0,5
giftig	II	> 5 – 50	> 40 – 200	> 0,5 - 2
zwak giftig	III ¹⁶⁾	vaste stoffen: > 50 – 200 vloeistoffen: > 50 – 500	> 200-1000	> 2-10

2.2.61.1.7.1 Indien een stof bij twee of meer wijzen van blootstelling verschillende soorten giftigheid vertoont, dan moet voor de indeling de ernstige soort giftigheid worden aangehouden.

2.2.61.1.7.2 Stoffen die voldoen aan de criteria van Klasse 8 en waarvan de giftigheid bij inademen van stof en nevels (LC₅₀) overeenkomt met verpakkingsgroep I, mogen slechts in Klasse 6.1 worden ingedeeld indien gelijktijdig de giftigheid bij inslikken of bij opname door de huid ten minste overeenkomt met verpakkingsgroep I of II. Anders moet de stof zonnodig in Klasse 8 worden ingedeeld (zie 2.2.8.1.5).

2.2.61.1.7.3 De criteria voor de giftigheid bij inademen van stof en nevels zijn gebaseerd op de LC₅₀-waarden bij een blootstellingsduur van één uur, en wanneer dergelijke waarden beschikbaar zijn, moeten zij worden gebruikt. Wanneer echter alleen LC₅₀-waarden bij een blootstellingsduur van vier uur beschikbaar zijn, kunnen de desbetreffende waarden met 4 vermenigvuldigd worden, en kan het product de waarden in de bovenvermelde criteria vervangen; d.w.z. de LC₅₀-waarde (4 uur) x 4 wordt beschouwd als equivalent aan de LC₅₀-waarde (1 uur).

¹⁶⁾ Stoffen voor het maken van traangas moeten worden ingedeeld in verpakkingsgroep II, zelfs indien de gegevens betreffende de giftigheid overeenkomen met de criteria van verpakkingsgroep III.

Gifigheid bij inademen van dampen

2.2.61.1.8 Vloeistoffen die giftige dampen afgeven, moeten in de volgende groepen worden ingedeeld, waarbij de letter "V" de verzadigde dampconcentratie (in ml/m³ lucht) (vluchtigheid) bij 20 °C en bij normale atmosferische druk aangeeft:

	Verpakkingsgroep	
zeer giftig	I	indien $V \geq 10 LC_{50}$ en $LC_{50} \leq 1000 \text{ ml/m}^3$
giftig	II	indien $V \geq LC_{50}$ en $LC_{50} \leq 3000 \text{ ml/m}^3$ en aan de criteria voor verpakkingsgroep I niet wordt voldaan
zwak giftig	III ¹⁶⁾	indien $V \geq 1/5 LC_{50}$ en $LC_{50} \leq 5000 \text{ ml/m}^3$ en aan de criteria voor verpakkingsgroep I of II niet wordt voldaan

Deze criteria voor de gifigheid bij inademen van dampen zijn gebaseerd op de LC₅₀-waarden bij een blootstellingsduur van één uur, en wanneer dergelijke waarden beschikbaar zijn, moeten zij worden gebruikt.

Wanneer echter alleen LC₅₀-waarden bij een blootstellingsduur aan dampen van vier uur beschikbaar zijn, kunnen de desbetreffende waarden met 2 vermenigvuldigd worden, en kan het product de waarden in de bovenvermelde criteria vervangen; d.w.z. de LC₅₀-waarde (4 uur) x 2 wordt beschouwd als equivalent aan de LC₅₀-waarde (1 uur).

¹⁶⁾ *Stoffen voor het maken van traangas moeten worden ingedeeld in verpakkingsgroep II, zelfs indien de gegevens betreffende de gifigheid overeenkomen met de criteria van verpakkingsgroep III.*

**Scheidingslijnen van de verpakkingsgroepen
Giftigheid bij inademen**

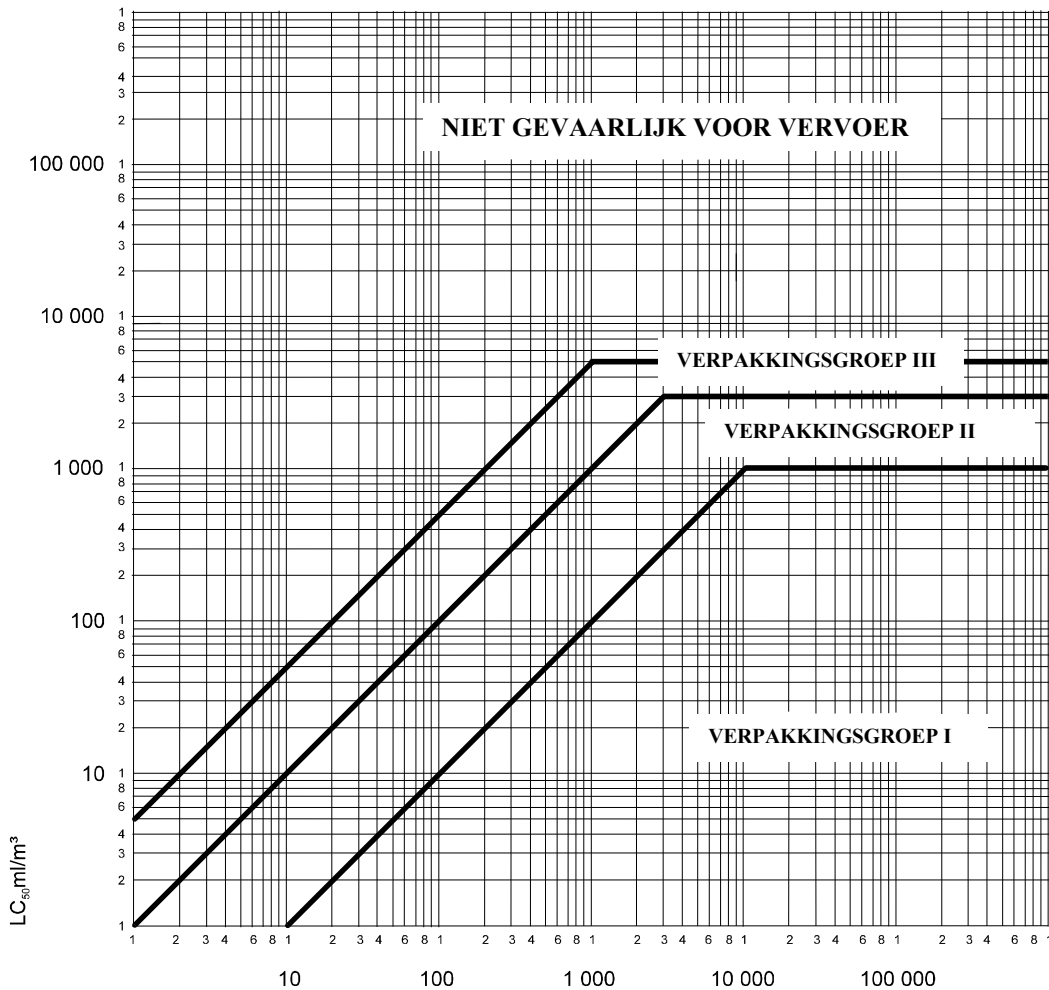

In deze afbeelding worden de criteria weergegeven in grafische vorm, als hulpmiddel voor de stofindeling.

In verband met de onnauwkeurigheden inherent aan het gebruik van grafieken, moet echter de giftigheid van stoffen op/nabij de scheidingslijnen met behulp van de numerieke criteria worden gecontroleerd.

Mengsels van vloeistoffen

2.2.61.1.9 Mengsels van vloeistoffen die giftig zijn bij inademen moeten in de groepen worden ingedeeld volgens de hierna volgende criteria:

2.2.61.1.9.1 Indien de LC₅₀-waarde voor elke giftige stof afzonderlijk die deel uitmaakt van het mengsel bekend is, kan de verpakkingsgroep als volgt worden vastgesteld:

a) Berekening van de LC₅₀-waarde van het mengsel:

$$LC_{50} (\text{mengsel}) = \frac{1}{\sum_{i=1}^n \frac{f_i}{LC_{50i}}}$$

waarin

f_i = molaire fractie van de i-de component van het mengsel,

LC_{50i} = gemiddelde letale concentratie van de i-de component in ml/m³.

- b) Berekening van de vluchtigheid van elke component van het mengsel afzonderlijk:

$$V_i = P_i \times \frac{10^6}{101,3} \text{ ml/m}^3$$

waarin P_i = partiële druk van de i-de component in kPa bij 20 °C en bij normale atmosferische druk.

- c) Berekening van de verhouding van de vluchtigheid tot de LC₅₀-waarde

$$R = \sum_{i=1}^n \frac{V_i}{LC_{50i}}$$

- d) De berekende waarden voor LC₅₀ (mengsel) en R dienen ertoe om de groep van het mengsel vast te stellen:

Verpakkingsgroep I: $R \geq 10$ en LC₅₀ (mengsel) ≤ 1000 ml/m³;

Verpakkingsgroep II: $R \geq 1$ en LC₅₀ (mengsel) ≤ 3000 ml/m³ en indien het mengsel niet voldoet aan de criteria van verpakkingsgroep I;

Verpakkingsgroep III: $R \geq 1/5$ en LC₅₀ (mengsel) ≤ 5000 ml/m³ en indien het mengsel niet voldoet aan de criteria van verpakkingsgroep I of II.

2.2.61.1.9.2 Indien de LC₅₀-waarden van de giftige componenten niet bekend zijn, kan het mengsel in een groep worden ingedeeld met behulp van de hierna beschreven vereenvoudigde beproevingen voor de drempelwaarden van de giftigheid. In dit geval moet de meest restrictieve groep worden bepaald en voor het vervoer van het mengsel worden gebruikt.

2.2.61.1.9.3 Een mengsel wordt alleen dan in groep I ingedeeld, indien het voldoet aan de volgende twee criteria:

- a) Een monster van het vloeibare mengsel wordt verdampt en met lucht verdund zodat een beproevingsatmosfeer ontstaat van 1000 ml/m³ verdampt mengsel in lucht. Tien albino-ratten (vijf mannelijke en vijf vrouwelijke) worden gedurende een uur blootgesteld aan deze atmosfeer en vervolgens gedurende veertien dagen geobserveerd. Indien ten minste vijf dieren gedurende deze observatieperiode sterven, wordt aangenomen dat de LC₅₀-waarde van het mengsel gelijk aan of lager dan 1000 ml/m³ is.
- b) Een monster van de damp in evenwicht met het vloeibare mengsel wordt met het 9-voudige volume lucht verdund om een beproevingsatmosfeer te vormen. Tien albino-ratten (vijf mannelijke en vijf vrouwelijke) worden gedurende een uur blootgesteld aan deze atmosfeer en vervolgens gedurende veertien dagen geobserveerd. Indien ten minste vijf dieren gedurende deze observatieperiode sterven, wordt aangenomen dat het mengsel een vluchtigheid bezit die gelijk aan of groter is dan 10 maal de LC₅₀-waarde van het mengsel.

2.2.61.1.9.4 Een mengsel wordt alleen dan in verpakkingsgroep II ingedeeld, indien het voldoet aan de volgende twee criteria, en indien het niet voldoet aan de criteria van verpakkingsgroep I:

- a) Een monster van het vloeibare mengsel wordt verdampt en met lucht verdund zodat een beproevingsatmosfeer ontstaat van 3000 ml/m³ verdampt mengsel in lucht. Tien albino-ratten (vijf mannelijke en vijf vrouwelijke) worden gedurende een uur blootgesteld aan de beproevingsatmosfeer en vervolgens gedurende veertien dagen geobserveerd. Indien ten minste vijf dieren gedurende deze observatieperiode sterven, wordt aangenomen dat de LC₅₀-waarde van het mengsel gelijk aan of lager dan 3000 ml/m³ is.
- b) Een monster van de damp in evenwicht met het vloeibare mengsel wordt gebruikt om een beproevingsatmosfeer te vormen. Tien albino-ratten (vijf mannelijke en vijf vrouwelijke) worden gedurende een uur blootgesteld aan deze beproevingsatmosfeer en vervolgens gedurende veertien dagen geobserveerd. Indien ten minste vijf dieren gedurende deze observatieperiode sterven, wordt aangenomen dat het mengsel een vluchtigheid bezit die gelijk aan of groter is dan LC₅₀-waarde van het mengsel.

2.2.61.1.9.5 Een mengsel wordt alleen dan in groep III ingedeeld, indien het voldoet aan de volgende twee criteria, en indien het niet voldoet aan de criteria van verpakkingsgroep I of II:

- a) Een monster van het vloeibare mengsel wordt verdampt en met lucht verdund zodat een beproevingsatmosfeer ontstaat van 5000 ml/m³ verdampt mengsel in lucht. Tien albino-ratten (vijf mannelijke en vijf vrouwelijke) worden gedurende een uur blootgesteld aan de beproevingsatmosfeer en vervolgens gedurende veertien dagen geobserveerd. Indien ten minste vijf dieren gedurende deze observatieperiode sterven, wordt aangenomen dat de LC₅₀-waarde van het mengsel gelijk aan of lager dan 5000 ml/m³ is
- b) De dampconcentratie (vluchtigheid) van het vloeibare mengsel wordt gemeten; indien deze gelijk aan of groter dan 1000 ml/m³ is, wordt aangenomen dat het mengsel een vluchtigheid bezit gelijk aan of groter dan 1/5 van de LC₅₀-waarde van het mengsel.

Berekeningsmethoden voor de giftigheid van mengsels bij inslikken en bij opname door de huid.

2.2.61.1.10 Voor de indeling van de mengsels van Klasse 6.1 en de indeling in de juiste verpakkingsgroep overeenkomstig de criteria voor de giftigheid bij inslikken en bij opname door de huid (zie 2.2.61.1.3) is het noodzakelijk de acute LD₅₀-waarde van het mengsel te berekenen.

2.2.61.1.10.1 Indien een mengsel slechts één werkzame stof bevat, en de LD₅₀-waarde daarvan is bekend, kan bij gebrek aan betrouwbare gegevens voor de acute giftigheid van het te vervoeren mengsel bij inslikken en bij opname door de huid de LD₅₀-waarde bij inslikken en bij opname door de huid met behulp van de volgende methode worden bepaald:

$$\text{LD}_{50} - \text{waarde van het preparaat} = \frac{\text{LD}_{50} - \text{waarde van de werkzame stof} \times 100}{\text{Massa - percentage van de werkzame stof}}$$

2.2.61.1.10.2 Indien een mengsel meer dan één werkzame stof bevat, kunnen 3 mogelijke methoden voor de berekening van de LD₅₀-waarde bij inslikken en bij opname door de huid worden gebruikt. De aanbevolen methode bestaat uit het verkrijgen van betrouwbare gegevens voor de acute giftigheid bij inslikken en bij opname door de huid voor het werkelijk te vervoeren mengsel. Indien geen betrouwbare exacte gegevens beschikbaar zijn, kan worden teruggegrepen op één van de volgende methoden:

- a) Indeling van het preparaat afhankelijk van de gevaarlijkste werkzame stof van het mengsel onder de aanname, dat deze aanwezig is in dezelfde concentratie als de totale concentratie van alle werkzame componenten; of
- b) Toepassing van de formule:

$$\frac{C_A}{T_A} + \frac{C_B}{T_B} + \dots + \frac{C_Z}{T_Z} = \frac{100}{T_M}$$

waarin:

- C = de concentratie in procenten van de component A, B, ..., Z van het mengsel;
- T = de LD₅₀-waarde bij inslikken van de component A, B, ..., Z;
- T_M = de LD₅₀-waarde bij inslikken van het mengsel.

Opmerking:

Deze formule kan ook worden gebruikt voor de giftigheid bij opname door de huid, onder voorwaarde dat de informatie op dezelfde wijze voor alle bestanddelen beschikbaar is. Het gebruik van deze formule houdt geen rekening met eventuele verschijnselen van versterking of verzwakking van de werking van de stof.

Classificatie van pesticiden (bestrijdingsmiddelen)

2.2.61.1.11 De werkzame stoffen van pesticiden en hun formuleringen waarvan de LC₅₀- en/of LD₅₀-waarden bekend zijn en die zijn ingedeeld in Klasse 6.1 moeten in de juiste verpakkingsgroep overeenkomstig de criteria van 2.2.61.1.6 t/m 2.2.61.1.9 hierboven worden ingedeeld. Stoffen en formuleringen, die gekenmerkt zijn door bijkomende gevaren, moeten worden ingedeeld overeenkomstig de tabel van overheersende gevaren in 2.1.3.9, de juiste verpakkingsgroep inbegrepen.

2.2.61.1.11.1 Indien de LD₅₀-waarde bij inslikken of bij opname door de huid van een formulering van een pesticide niet bekend is, maar de LD₅₀-waarde van de werkzame stof(fen) is (zijn) bekend, kan de LD₅₀-waarde van de formulering worden verkregen door toepassing van de procedures in 2.2.61.1.10.

Opmerking:

De LD₅₀-waarden voor de giftigheid van een aantal gebruikelijke pesticiden kunnen worden gevonden in de meest recente uitgave van de publicatie "The WHO Recommended Classification of Pesticides by Hazard and Guidelines to Classification" die kan worden betrokken bij: World Health Organisation (WHO), International Programme on Chemical Safety, CH-1211 Genève 27. Hoewel dit document kan dienen als bron voor gegevens van de LD₅₀-waarden van pesticiden, mag het classificatiesysteem daarvan niet worden gebruikt voor de indeling van pesticiden voor transportdoeleinden of voor de indeling in verpakkingsgroepen. Deze indelingen moeten overeenkomstig de voorschriften van het ADN worden uitgevoerd.

2.2.61.1.11.2 De juiste vervoersnaam, gebruikt voor het vervoer van pesticiden, moet worden gekozen op grond van de werkzame stof, de aggregatietoestand van het pesticide en mogelijke bijkomende gevaren die het vertoont (zie 3.1.2).

2.2.61.1.12 Indien stoffen van Klasse 6.1 als gevolg van toevoegingen overgaan naar andere gevaarscategorieën dan die waartoe de met name genoemde stoffen in 3.2, Tabel A behoren, moeten deze mengsels of oplossingen worden ingedeeld in de posities waartoe zij op grond van hun werkelijke gevaarseigenschappen behoren.

Opmerking:

Zie voor de classificatie van oplossingen en mengsels (zoals preparaten, formuleringen en afvalstoffen) ook 2.1.3.

2.2.61.1.13 Op grond van de criteria van 2.2.61.1.6 t/m 2.2.61.1.11 kan ook worden vastgesteld of de aard van een met name genoemde oplossing of mengsel, respectievelijk een oplossing of een mengsel, die/dat een met name genoemde stof bevat zodanig is, dat deze oplossing of dit mengsel niet is onderworpen aan de voorwaarden van deze Klasse.

2.2.61.1.14 Stoffen, oplossingen en mengsels, - met uitzondering van stoffen en preparaten die worden gebruikt als pesticiden -, die niet voldoen aan de criteria van de Richtlijn 67/548/EEG¹⁷⁾ of 88/379/EEG¹⁸⁾, zoals gewijzigd, en die derhalve niet zijn ingedeeld als zeer vergiftig, vergiftig of schadelijk volgens deze Richtlijnen, zoals gewijzigd, kunnen worden beschouwd als stoffen die niet tot de Klasse 6.1 behoren.

2.2.61.2 Niet ten vervoer toegelaten stoffen

2.2.61.2.1 De chemisch instabiele stoffen van de Klasse 6.1 zijn niet ten vervoer toegelaten, tenzij de noodzakelijke maatregelen zijn getroffen om een gevaarlijke ontleding of polymerisatie tijdens het vervoer te verhinderen. Daartoe moet er in het bijzonder zorg voor worden gedragen, dat de houders geen stoffen bevatten, die deze reacties kunnen bevorderen.

2.2.61.2.2 De volgende stoffen en mengsels zijn niet ten vervoer toegelaten:

- cyaanwaterstof, watervrij of in oplossing, dat niet voldoet aan de omschrijvingen van de UN-nummers 1051, 1613, 1614 en 3294,
- metaalcarbonylen met een vlamptpunt lager dan 23 °C, met uitzondering van UN 1259 NIKKELCARBONYL en UN 1994 IJZERPENTACARBONYL,
- 2,3,7,8-TETRACHLOOR-DIBENZO-p-DIOXINE (TCDD) is in concentraties, die volgens de criteria van 2.2.61.1.7 als zeer giftig beschouwd worden,
- 2249 DICHLORMETHYLEETHER, SYMMETRISCH,
- preparaten van fosfiden zonder toevoegingen die de ontwikkeling van brandbare giftige gassen vertragen.

¹⁷⁾ Richtlijn 67/548/EEG van de Raad van Europese Gemeenschappen van 27 juni 1967, betreffende de aanpassing van de wettelijke en bestuursrechtelijke bepalingen van de Lid-Staaten (van de Europese Gemeenschappen) inzake de indeling, de verpakking en het kenmerken van gevaarlijke stoffen (Publicatieblad van de Europese Gemeenschappen, nr. L 196 van 16 augustus 1967, pagina 1).

¹⁸⁾ Richtlijn 88/379/EEG van de Raad van Europese Gemeenschappen van 7 juni 1988, betreffende de onderlinge aanpassing van de wettelijke en bestuursrechtelijke bepalingen van de Lid-Staaten (van de Europese Gemeenschappen) inzake de indeling, de verpakking en het kenmerken van gevaarlijke preparaten (Publicatieblad van de Europese Gemeenschappen, nr. L 187 van 16 juli 1988, pagina 14).

2.2.61.3 Lijst van verzamelaanduidingen

Giftige stoffen <u>zonder</u> bijkomend gevaar				
organisch	vloeibaar T1 19), 20)	1583	CHLOORPIKRINE, MENGSEL, N.E.G.	
		1602	KLEURSTOF, VLOEIBAAR, GIFTIG, N.E.G. of TUSSENPRODUCT VOOR KLEURSTOF, VLOEIBAAR, GIFTIG, N.E.G.	
		1693	TRAANGASINGREDIËNT, VLOEIBAAR, N.E.G.	
		1851	MECIKAMENT, VLOEIBAAR, GIFTIG, N.E.G.	
		2206	ISOCYANATEN, GIFTIG, N.E.G. of ISOCYANAAT, OPLOSSING, GIFTIG, N.E.G.	
		3140	ALKALOÏDEN, VLOEIBAAR, N.E.G. of ALKALOÏDEZOUTEN, VLOEIBAAR, N.E.G.	
		3142	DESINFECTIEMIDDEL, VLOEIBAAR, GIFTIG, N.E.G.	
		3144	NICOTINEVERBINDING, VLOEIBAAR, N.E.G. of NICOTINEPREPARAAT, VLOEIBAAR, N.E.G.	
		3172	TOXINEN, GEWONNEN UIT LEVENDE ORGANISMEN, N.E.G.	
		3276	NITRILLEN, GIFTIG, N.E.G.	
		3278	ORGANISCHE FOSFORVERBINDING, GIFTIG, N.E.G., vloeibaar	
		2810	GIFTIGE ORGANISCHE VLOEISTOF, N.E.G.	
		vast T2 19), 20), 21)	1544	ALKALOÏDEN, VAST, N.E.G. of ALKALOÏDEZOUTEN, VAST, N.E.G.
			1601	DESINFECTIEMIDDEL, VAST, GIFTIG, N.E.G.
		1655	NICOTINEVERBINDING, VAST, N.E.G. of NICOTINEPREPARAAT, VAST, N.E.G.	
		1693	TRAANGASINGREDIËNT, VAST, N.E.G.	
		3143	KLEURSTOF, VAST, GIFTIG, N.A.G. of TUSSENPRODUCT VOOR KLEURSTOF, VAST, GIFTIG, N.E.G.	
		3172	TOXINEN, GEWONNEN UIT LEVENDE ORGANISMEN, N.E.G.	
		3249	MEDICAMENT, VAST, GIFTIG, N.E.G.	
		3278	ORGANISCHE FOSFORVERBINDING, GIFTIG, N.E.G., vast	
		2811	GIFTIGE ORGANISCHE VASTE STOF, N.E.G.	
metaalorganisch 22),23)	T3	2026	FENYLKWIKVERBINDING, N.E.G.	
		2788	ORGANISCHE TINVERBINDING, VLOEIBAAR, N.E.G.	
		3146	ORGANISCHE TINVERBINDING, VAST, N.E.G.	
		3280	ORGANISCHE ARSEENVERBINDING, N.E.G., vloeibaar of ORGANISCHE ARSEENVERBINDING, N.E.G., vast	
		3281	METAALCARBONYLEN, N.E.G., vloeibaar of METAALCARBONYLEN, N.E.G., vast	
		3282	METAALORGANISCHE VERBINDING, GIFTIG, N.E.G., vloeibaar of METAALORGANISCHE VERBINDING, GIFTIG, N.E.G., vast	
		1556	ARSEENVERBINDING, VLOEIBAAR, N.E.G., anorganisch (met inbegrip van arsenaten n.e.g., arsenieten n.e.g. en arseensulfiden n.e.g.)	

anorganisch	vloeibaar ²⁴⁾	T4	1935	CYANIDE, OPLÖSSING, N.E.G.			
			2024	KWIKVERBINDING, VLOEIBAAR, N.E.G.			
			3141	ANORGANISCHE ANTIMONVERBINDING, VLOEIBAAR, N.E.G.			
			3287	GIFTIGE ANORGANISCHE VLOEISTOF, N.E.G.			
	vast ^{25), 26)}	T5	1549	ANORGANISCHE ANTIMONVERBINDING, VAST, N.E.G.			
			1557	ARSEENVERBINDING, VAST, N.E.G., anorganisch (met inbegrip van arsenaten n.e.g., arsenieten n.e.g. en arseensulfiden n.e.g.)			
			1564	BARIUMVERBINDING, N.E.G.			
			1566	BERYLLIUMVERBINDING, N.E.G.			
			1588	CYANIDEN, ANORGANISCH, VAST, N.E.G.			
			1707	THALLIUMVERBINDING, N.E.G.			
			2025	KWIKVERBINDING, VAST, N.E.G.			
			2291	LOODVERBINDING, OPLOSBAAR, N.E.G.			
			2570	CADMIUMVERBINDING			
			2630	SELENATEN of SELENIETEN			
			2856	FLUOROSILICATEN, N.E.G.			
			3283	SELEENVERBINDING, N.E.G.			
			3284	TELLUURVERBINDING, N.E.G.			
			3285	VANADIUMVERBINDING, N.E.G.			
			3288	GIFTIGE ANORGANISCHE VASTE STOF, N.E.G.			
			Pesticiden	Vloeibaar	T6	2992	PESTICIDE, CARBAMAAT, VLOEIBAAR, GIFTIG
						2994	PESTICIDE, ARSEENVERBINDING, VLOEIBAAR, GIFTIG
						2996	PESTICIDE, ORGANISCHE CHLOORVERBINDING, VLOEIBAAR, GIFTIG
	2998	PESTICIDE, TRIAZINEVERBINDING, VLOEIBAAR, GIFTIG					
	3006	PESTICIDE, THIOCARBAMAAT, VLOEIBAAR, GIFTIG					
3010	PESTICIDE, KOPERVERBINDING, VLOEIBAAR, GIFTIG						
3012	PESTICIDE, KWIKVERBINDING, VLOEIBAAR, GIFTIG						
3014	PESTICIDE, MET GESUBSTITUEERD NITROFENOL, VLOEIBAAR, GIFTIG						
3016	PESTICIDE, BIPYRIDILIUMVERBINDING, VLOEIBAAR, GIFTIG						
3018	PESTICIDE, ORGANISCHE FOSFORVERBINDING, VLOEIBAAR, GIFTIG						
3020	PESTICIDE, ORGANISCHE TINVERBINDING, VLOEIBAAR, GIFTIG						
3026	PESTICIDE, CUMARINEVERBINDING, VLOEIBAAR, GIFTIG						
3348	PESTICIDE, FENOXYAZIJNZUURDERIVAAT, VLOEIBAAR, GIFTIG						
3352	PESTICIDE, PYRETHROÏDE, VLOEIBAAR, GIFTIG						
2902	PESTICIDE, VLOEIBAAR, GIFTIG, N.E.G.						
			2757	PESTICIDE, CARBAMAAT, VAST, GIFTIG			
			2759	PESTICIDE, ARSEENVERBINDING, VAST, GIFTIG			
			2761	PESTICIDE, ORGANISCHE CHLOORVERBINDING, VAST, GIFTIG			
			2763	PESTICIDE, TRIAZINEVERBINDING, VAST, GIFTIG			

		2771	PESTICIDE, THIOCARBAMAAT, VAST, GIFTIG
		2775	PESTICIDE, KOPERVERBINDING, VAST, GIFTIG
		2777	PESTICIDE, KWIKVERBINDING, VAST, GIFTIG
		2779	PESTICIDE, MET GESUBSTITUEERD NITROFENOL, VAST, GIFTIG
	vast	T7	
		2781	PESTICIDE, BIPYRIDILIUMVERBINDING, VAST, GIFTIG
		2783	PESTICIDE, ORGANISCHE FOSFORVERBINDING, VAST, GIFTIG
		2786	PESTICIDE, ORGANISCHE TINVERBINDING, VAST, GIFTIG
		3027	PESTICIDE, CUMARINEVERBINDING, VAST, GIFTIG
		3048	ALUMINIUMFOSFIDE, PESTICIDE
		3345	PESTICIDE, FENOXYAZIJNZUURDERIVAAT, VAST, GIFTIG
		3349	PESTICIDE, PYRETHROÏDE, VAST, GIFTIG
		2588	PESTICIDE, VAST, GIFTIG, N.E.G
		3315	MONSTER VAN CHEMISCHE STOF, GIFTIG, vloeibaar of vast
	Monsters	T8	
	Andere giftige stoffen ²⁷⁾	T9	
		3243	VASTE STOFFEN DIE GIFTIGE STOFFEN BEVATTEN, N.E.G.
	Giftige stoffen met bijkomend gevaar		
		3071	MERCAPTANEN, VLOEIBAAR, GIFTIG, BRANDBAAR, N.E.G. of
			MERCAPTANEN, MENGSEL, VLOEIBAAR, GIFTIG, BRANDBAAR, N.E.G.
		3080	ISOCYANATEN, GIFTIG, BRANDBAAR, N.E.G. of
	vloeibaar	TF1	
			ISOCYANAAT, OPLOSSING, GIFTIG, BRANDBAAR, N.E.G.
		3275	NITRILLEN, GIFTIG, BRANDBAAR, N.E.G.
		3279	ORGANISCHE FOSFORVERBINDING, GIFTIG, BRANDBAAR, N.E.G.
		2929	GIFTIGE ORGANISCHE VLOEISTOF, BRANDBAAR, N.E.G.
		2991	PESTICIDE, CARBAMAAT, VLOEIBAAR, BRANDBAAR
		2993	PESTICIDE, ARSEENVERBINDING, VLOEIBAAR, GIFTIG, BRANDBAAR
		2995	PESTICIDEC, ORGANISCHE CHLOORVERBINDING, VLOEIBAAR, GIFTIG, BRANDBAAR
		2997	PESTICIDE, TRIAZINEVERBINDING, VLOEIBAAR, GIFTIG, BRANDBAAR
		3005	PESTICIDE, THIOCARBAMAAT, VLOEIBAAR, GIFTIG, BRANDBAAR
		3009	PESTICIDE, KOPERVERBINDING, VLOEIBAAR, GIFTIG, BRANDBAAR
		3011	PESTICIDE, KWIKVERBINDING, VLOEIBAAR, GIFTIG, BRANDBAAR
		3013	PESTICIDE, MET GESUBSTITUEERD NITROFENOL, VLOEIBAAR, GIFTIG, BRANDBAAR
		3015	PESTICIDE, BIPYRIDILIUMVERBINDING, VLOEIBAAR, GIFTIG, BRANDBAAR
		3017	PESTICIDE, ORGANISCHE FOSFORVERBINDING, VLOEIBAAR, GIFTIG, BRANDBAAR
		3019	PESTICIDE, ORGANISCHE TINVERBINDING, VLOEIBAAR, GIFTIG,
	Brandbaar,		
	TF		
		Pesticiden, vloeibaar	TF2
		(vlampunt gelijk aan of hoger dan 23 °C)	

					BRANDBAAR
				3025	PESTICIDE, CUMARINEVERBINDING, VLOEIBAAR, GIFTIG, BRANDBAAR
				3347	PESTICIDE, FENOXYAZIJNZUURDERIVAAT, VLOEIBAAR, GIFTIG, BRANDBAAR
				3351	PESTICIDE, PYRETHROÏDE, VLOEIBAAR, GIFTIG, BRANDBAAR
				2903	PESTICIDE, VLOEIBAAR, GIFTIG, BRANDBAAR, N.E.G.
		vast	TF3	1700	TRAANGASKAARZEN
				2930	GIFTIGE ORGANISCHE VASTE STOF, BRANDBAAR, N.E.G.
Voor zelfverhitting vatbaar		vast ²²⁾	TS	3124	GIFTIGE VASTE STOF, VOOR ZELFVERHITTING VATBAAR, N.E.G.
Reactief met water ²³⁾		vloeibaar	TW1	3123	GIFTIGE VLOEISTOF, REACTIEF MET WATER, N.E.G.
TW		vast ³⁰⁾	TW2	3125	GIFTIGE VASTE STOF, REACTIEF MET WATER, N.E.G.
Oxiderend ³¹⁾		vloeibaar	TO1	3122	GIFTIGE VLOEISTOF, OXIDEREND, N.E.G.
TO		vast	TO2	3086	GIFTIGE VASTE STOF, OXIDEREND, N.E.G.
				3277	CHLOORFORMIATEN, GIFTIG, BIJTEND, N.E.G.
				3361	CHLOORSILANEN, GIFTIG, BIJTEND, N.E.G.
		vloeibaar	TC 1	2927	GIFTIGE ORGANISCHE VLOEISTOF, BIJTEND, N.E.G.
	organisch	vast	TC 2	2928	GIFTIGE ORGANISCHE VASTE STOF, BIJTEND, N.E.G.
Bijtend ³²⁾				3289	GIFTIGE ANORGANISCHE VLOEISTOF, BIJTEND, N.E.G.
TC	anorganisch	vloeibaar	TC 3	3290	GIFTIGE ANORGANISCHE VASTE STOF, BIJTEND, N.E.G.
		vast	TC 4		
Brandbaar, bijtend			TFC	2742	CHLOORFORMIATEN, GIFTIG, BIJTEND, BRANDBAAR, N.E.G. (Geen andere verzamelaanduiding beschikbaar voor deze classificatiecode; in voorkomende gevallen moet de stof worden ingedeeld in een verzamelaanduiding volgens de principes van de Tabel van overheersende gevaren in 2.1.3.9)
				3362	CHLOORSILANEN, GIFTIG, BIJTEND, BRANDBAAR, N.E.G.

¹⁹⁾ Stoffen en preparaten die alkaloiden of nicotine bevatten, gebruikt als pesticiden moeten worden ingedeeld onder UN 2588 PESTICIDEN, VAST, GIFTIG, N.E.G., UN 2902 PESTICIDEN, VLOEIBAAR, GIFTIG, N.E.G. of UN 2903 PESTICIDEN, VLOEIBAAR, GIFTIG, BRANDBAAR, N.E.G.

²⁰⁾ Farmaceutische producten, gereed voor gebruik, bijv. cosmetica, geneesmiddelen en medicamenten, die zijn vervaardigd en verpakt in verpakkingen bestemd voor de detailhandel of distributie, voor persoonlijk of huishoudelijk gebruik, die anders werkzame stoffen zouden zijn geweest bestemd voor laboratoria en beproevingen en voor de fabricage van farmaceutische producten, zijn niet onderworpen aan de voorschriften van het ADN.

²¹⁾ Werkzame stoffen en trituraties of mengsels van stoffen met andere stoffen, bestemd voor laboratoria en beproevingen en voor de fabricage van farmaceutische producten, moeten overeenkomstig hun giftigheid worden ingedeeld (zie 2.2.61.1.7 t/m 2.2.61.1.11).

²²⁾ Voor zelfverhitting vatbare stoffen, zwak giftig en voor zelfontbranding vatbare, metaalorganische verbindingen, zijn stoffen van Klasse 4.2.

²³⁾ Met water reactieve stoffen, zwak giftig, en met water reactieve metaalorganische verbindingen, zijn stoffen van Klasse 4.3.

²⁴⁾ Kwikfulminaat, bevochtigd met minder dan 20 massa-% water of een mengsel van alcohol en water, is een stof van Klasse 1, UN-nummer 0135.

- 25) Ferricyaniden, ferrocyaniden, alkali-thiocyanaten en ammonium-thiocyanaten zijn niet onderworpen aan de voorschriften van het ADNR.
- 26) Loodzouten en loodpigmenten, die slechts tot ten hoogste 5% oplosbaar zijn indien ze gedurende één uur bij een temperatuur van $23\text{ °C} \pm 2\text{ °C}$ in een mengverhouding van 1:1000 met 0,07M-zoutzuur geroerd worden, zijn niet onderworpen aan de voorschriften van het ADNR.
- 27) Mengsels van vaste stoffen, die niet zijn onderworpen aan de voorschriften van het ADNR, met giftige vloeistoffen, mogen worden vervoerd onder UN-nummer 3243, zonder dat eerst de indelingscriteria van Klasse 6.1 worden toegepast, onder voorwaarde dat geen overtollige vloeistof zichtbaar is op het moment van het laden van de stof of van het sluiten van de verpakking, container of transporteenheid. De verpakkingen moeten overeenkomen met een constructietype dat met goed gevolg de dichtheidsproef voor verpakkingsgroep II heeft doorstaan. Deze positie mag niet worden gebruikt voor vaste stoffen, die een vloeistof van verpakkingsgroep I bevatten.
- 28) Zeer giftige of giftige, brandbare vloeistoffen met een vlampunt lager dan 23 °C - met uitzondering van de stoffen die zeer giftig zijn bij inademen, d.w.z. UN-nummers 1051, 1092, 1098, 1143, 1163, 1182, 1185, 1238, 1239, 1244, 1251, 1259, 1613, 1614, 1695, 1994, 2334, 2382, 2407, 2438, 2480, 2482, 2484, 2485, 2606, 2929, 3279 en 3294 - zijn stoffen van Klasse 3.
- 29) Brandbare vloeistoffen, zwak giftig, met uitzondering van stoffen en preparaten gebruikt als pesticiden, met een vlampunt van 23 °C t/m 61 °C , zijn stoffen van Klasse 3.
- 30) Metaalfosfiden, ingedeeld onder de UN-nummers 1360, 1397, 1432, 1714, 2011 en 2013, zijn stoffen van Klasse 4.3.
- 31) Zwak giftige, oxiderende stoffen, zijn stoffen van Klasse 5.1.
- 32) Zwak giftige en zwak bijtende stoffen zijn stoffen van Klasse 8.

Klasse 6.2

Infectueuze stoffen (besmettelijke stoffen)

2.2.62 Klasse 6.2 Infectueuze stoffen (besmettelijke stoffen)

2.2.62.1 Criteria

2.2.62.1.1 De titel van Klasse 6.2 omvat infectueuze stoffen. Dit zijn stoffen, waarvan bekend is of waarvan redelijkerwijs kan worden aangenomen dat zij ziekteverwekkers bevatten. Ziekteverwekkers zijn gedefinieerd als micro-organismen (zoals onder meer bacteriën, virussen, rickettsia, parasieten en schimmels) of gerecombineerde micro-organismen (hybride of gemuteerde micro-organismen), waarvan bekend is of waarvan redelijkerwijs kan worden aangenomen dat zij infectieziekten veroorzaken bij mensen of dieren.

In de zin van deze Klasse worden virussen, micro-organismen en daarmee besmette voorwerpen beschouwd als stoffen van deze Klasse.

Opmerking 1:

De bovengenoemde stoffen vallen echter niet onder de voorschriften van deze Klasse indien het onwaarschijnlijk is dat ze bij mensen of dieren ziekten veroorzaken.

Opmerking 2:

Infectueuze stoffen zijn slechts onderworpen aan de voorschriften van deze Klasse, wanneer zij op mensen of dieren, die aan deze stoffen zijn blootgesteld, ziekten kunnen overdragen.

Opmerking 3:

Genetisch gemodificeerde micro-organismen en organismen, biologische producten, diagnostische monsters en geïnfecteerde levende dieren moeten in deze Klasse worden ingedeeld, indien zij voldoen aan de voorwaarden van deze Klasse.

Opmerking 4:

Toxinen afkomstig van planten, dieren of bacteriën, die geen infectueuze stoffen of organismen bevatten of die niet aanwezig zijn in infectueuze stoffen of organismen, zijn stoffen van Klasse 6.1, UN-nummer 3172.

2.2.62.1.2 De stoffen van Klasse 6.2 zijn als volgt onderverdeeld:

- I 1: infectueuze stoffen, gevaarlijk voor mensen
- I 2: infectueuze stoffen, alleen gevaarlijk voor dieren
- I 3: ziekenhuisafval
- I 4: diagnostische monsters

Definities en classificatie

2.2.62.1.3 Infectueuze stoffen moeten worden ingedeeld in Klasse 6.2 onder UN-nummer 2814 of 2900, al naar gelang, op grond van hun indeling in één van de drie risicogroepen, gebaseerd op de criteria die zijn ontwikkeld door de Wereldgezondheidsorganisatie (WHO) en gepubliceerd in het "Laboratory Biosafety Manual, tweede editie (1993)" van de WHO. Een risicogroep wordt gekenmerkt door de ziekteverwekkende werking van het organisme, de wijze en het relatieve gemak van de overdracht, de mate van het risico voor zowel individuele personen als een gemeenschap en de omkeerbaarheid van het ziekteproces door de beschikbaarheid van bekende en effectieve preventieve middelen en behandeling.

De criteria voor de verschillende risicogroepen, afhankelijk van het risiconiveau luiden als volgt:

- a) Risicogroep 4: Een ziekteverwekker die onder normale omstandigheden bij mensen of dieren een ernstige ziekte kan veroorzaken en die, direct of indirect, van een individu op een ander kan worden overgedragen en waartegen in het algemeen geen effectieve behandeling en profylaxe bestaat (d.w.z. hoog individueel risico en hoog collectief risico)
- b) Risicogroep 3: Een ziekteverwekker die onder normale omstandigheden bij mensen of dieren een ernstige ziekte kan veroorzaken, maar die gewoonlijk niet van een besmet individu op een ander kan worden overgedragen en waartegen in het algemeen een effectieve behandeling en profylaxe bestaat (d.w.z. hoog individueel risico en gering collectief risico).
- c) Risicogroep 2: Een ziekteverwekker die bij mensen of dieren een ziekte kan veroorzaken, zonder dat sprake is van een ernstig gevaar en waartegen, hoewel deze bij mensen of dieren na blootstelling een ernstige infectie kan veroorzaken, in het algemeen een effectieve behandeling en profylaxe bestaat, zodat het risico van verspreiding van de infectie beperkt is (d.w.z. matig individueel risico en beperkt collectief risico).

Opmerking:

Risicogroep 1 omvat micro-organismen, waarvan het onwaarschijnlijk is dat deze bij mensen of dieren ziekten veroorzaken (d.w.z. geen of zeer gering individueel risico en geen of zeer gering collectief risico). Stoffen die slechts deze micro-organismen bevatten, worden niet als infectueus beschouwd in de zin van deze voorschriften.

2.2.62.1.4 Infectueuze stoffen, alleen gevaarlijk voor dieren (groep I 2 van 2.2.62.1.2) en van risicogroep 2 zijn ingedeeld in verpakkingsgroep II.

2.2.62.1.5 Onder *biologische producten* worden verstaan producten afkomstig van levende organismen, die worden vervaardigd en in omloop gebracht overeenkomstig de voorschriften van nationale overheidsautoriteiten, die bijzondere toelatingsvoorwaarden voor het gebruik kunnen opleggen, en die worden gebruikt ofwel ter voorkoming, behandeling of diagnose van ziekten bij mens of dier, dan wel voor daarmee verband houdende ontwikkelings-, experimentele of onderzoeksdoeleinden. Ze kunnen onder meer eind- of tussenproducten omvatten, zoals vaccins en diagnostische producten.

Biologische producten in de zin van het ADNR worden verdeeld in de volgende groepen:

- a) producten die ziekteverwekkers bevatten van risicogroep 1; diegene die ziekteverwekkers bevatten onder zulke omstandigheden dat hun vermogen om ziekte te veroorzaken zeer laag tot aanwezig is en diegene waarvan bekend is dat zij geen ziekteverwekkers bevatten. Stoffen van deze groep worden niet beschouwd als infectueuze stoffen in de zin van het ADNR;
- b) producten die worden vervaardigd en verpakt overeenkomstig de eisen van nationale overheidsautoriteiten voor de volksgezondheid en die worden vervoerd voor uiteindelijke verpakking of verspreiding en voor het gebruik voor de persoonlijke gezondheidszorg door medische beroepskrachten of individuele personen. Voorwerpen van deze groep zijn niet onderworpen aan de voorschriften van toepassing op Klasse 6.2;
- c) producten waarvan bekend is of waarvan redelijkerwijs kan worden verwacht dat zij ziekteverwekkers bevatten van de risicogroepen 2, 3 of 4 en die niet voldoen aan de criteria van b) hierboven. Stoffen van deze groepen moeten worden ingedeeld in Klasse 6.2 onder UN-nummer 2814 of 2900, al naar gelang.

Opmerking:

Sommige toegelaten biologische producten vormen slechts in bepaalde gedeelten van de wereld een biologisch gevaar. In dat geval kunnen de bevoegde autoriteiten eisen dat deze biologische producten voldoen aan de eisen voor infectueuze stoffen of zij kunnen andere beperkingen opleggen.

2.2.62.1.6 Onder *diagnostische monsters* moeten worden verstaan alle menselijke of dierlijke materialen, met inbegrip van, maar niet tot deze beperkt, excrementen, afscheidingsstoffen, bloed en zijn bestanddelen, weefsel en weefselvloeistoffen, die worden vervoerd voor diagnostische- of onderzoeksdoeleinden, echter met uitzondering van levend, geïnfecteerde dieren.

Diagnostische monsters moeten worden ingedeeld onder UN 3373, tenzij zij afkomstig zijn van een patient of een dier, die/dat een ernstige ziekte heeft of mogelijkwijze heeft, die direct of indirect gemakkelijk van het ene individu op het andere kan worden overgedragen en waartegen een effectieve behandeling en voorkoming niet ter beschikking staat; in dit geval moeten zij onder UN 2814 of 2900 worden ingedeeld.

Opmerking 1:

Bloed, dat is afgenomen ten behoeve van bloedtransfusies of ter bereiding van bloedproducten alsmede bloedproducten en alle weefsels of organen, die voor transplantatie zijn bestemd, zijn niet onderworpen aan de voorschriften van het ADNR.

Opmerking 2:

De indeling onder UN 2814 of 2900 moet zijn gebaseerd op een bekende anamnese van de patient of het dier, de plaatselijke endemische omstandigheden, de symptomen van de patient of het dier of het oordeel van een specialist respectievelijk de individuele toestand van de patient of het dier.

2.2.62.1.7 *Genetisch gemodificeerde micro-organismen en organismen³³⁾* zijn micro-organismen en organismen waarin het genetisch materiaal opzettelijk veranderd is door middel van technische methoden of op een wijze die niet in de natuur voorkomt.

³³⁾ Zie ook Richtlijn 90/219/EEG, Publicatieblad van de Europese Gemeenschappen Nr. L 117 van 8 mei 1990, blz. 1.

Genetisch gemodificeerde micro-organismen en organismen in de zin van ADNR zijn in de volgende groepen verdeeld:

- a) genetisch gemodificeerde micro-organismen die voldoen aan de definitie van een infectueuze stof zoals gegeven in 2.2.62.1.1, moeten worden ingedeeld in klasse 6.2 onder UN-nummer 2814 of 2900;
- b) genetisch gemodificeerde organismen waarvan bekend is of het vermoeden bestaat dat zij gevaarlijk zijn voor mensen, dieren of het milieu, moeten worden vervoerd in overeenstemming met de voorwaarden vastgelegd door de bevoegde autoriteit van het land van herkomst;
- c) dieren die genetisch gemodificeerde micro-organismen en organismen die voldoen aan de definitie van infectueuze stoffen bevatten of daarmee besmet zijn moeten worden vervoerd in overeenstemming met de voorwaarden vastgelegd door de bevoegde autoriteit van het land van herkomst;
- d) behalve indien het onvoorwaardelijk gebruik is toegestaan door de regeringen van de landen van oorsprong, doorvoer en bestemming, moeten de genetisch gemodificeerde micro-organismen die niet voldoen aan de definitie van infectueuze stoffen, maar die in staat zijn om dieren, planten of micro-biologische stoffen te veranderen op een wijze die normalerwijze niet het gevolg is van natuurlijke voortplanting, worden ingedeeld in Klasse 9, UN-nummer 3245.

Opmerking:

Genetisch gemodificeerde micro-organismen die besmettelijk zijn in de zin van deze Klasse, mogen niet worden ingedeeld onder UN-nummer 3291.

2.2.62.1.8 Ziekenhuisafval van UN 3291 is ingedeeld in verpakkingsgroep II.

2.2.62.1.9 Voor het vervoer van stoffen van deze Klasse kan het aanhouden van een bepaalde temperatuur noodzakelijk zijn.

2.2.62.2 Niet ten vervoer toegelaten stoffen

Levende gewervelde of ongewervelde dieren mogen niet worden gebruikt om een infectueus agens te vervoeren, tenzij het onmogelijk is dit agens op een andere wijze te vervoeren. Dergelijke dieren moeten worden verpakt, van aanduidingen en kenmerken zijn voorzien en worden vervoerd volgens de reglementen die van toepassing zijn op het vervoer van dieren ³⁴⁾.

2.2.62.3 Lijst van verzamelaanduidingen

Infectueuze stoffen			
Infectueuze stoffen, gevaarlijk voor mensen	I1	2814	INFECTUEUZE STOF, GEVAARLIJK VOOR MENSEN
Infectueuze stoffen, gevaarlijk voor dieren	I2	2900	INFECTUEUZE STOF, alleen GEVAARLIJK VOOR DIEREN
Ziekenhuisafval	I3	3291	ZIEKENHUISAFVAL, ONGESPECIFICEERD, N.E.G.
			Opmerking <i>Bij vervoer voorafgaand aan of aansluitend op zee- of luchtvervoer mag in plaats van de benaming UN 3291 ZIEKENHUISAFVAL ONGESPECIFICEERD, N.E.G. de benaming UN 3291 (BIO)MEDISCH AFVAL, N.E.G. of UN 3291 GEREGLAMENTEER MEDISCH AFVAL, N.E.G. worden gebruikt.</i>
	I4	3371	DIAGNOSTISCHE MONSTERS

³⁴⁾ De reglementen die hiervoor bestaan zijn bijv. Richtlijn 91/628/EEG (Publicatieblad van de Europese Gemeenschappen nr. L 340 van 11 december 1991, blz. 17) en de Aanbevelingen van de Raad van Europa (Ministerscomité) voor het vervoer van bepaalde diersoorten.

Klasse 7
Radioactieve stoffen

2.2.7 Klasse 7: Radioactieve stoffen

2.2.7.1 Definitie van Klasse 7

2.2.7.1.1 Onder *radioactieve stoffen* worden verstaan alle stoffen die radionucliden bevatten, waarvoor zowel de activiteitsconcentratie als de totale activiteit van de zending de in 2.2.7.7.2.1 t/m 2.2.7.7.2.6 aangegeven waarden overschrijden.

2.2.7.1.2 De volgende radioactieve stoffen zijn geen stoffen van Klasse 7 in de zin van het ADNR:

- a) radioactieve stoffen die een integraal bestanddeel zijn van het vervoermiddel;
- b) gereserveerd;
- c) radioactieve stoffen die voor diagnose of behandeling in het lichaam van een persoon of levend dier zijn geïmplant of ingebracht ;
- d) radioactieve stoffen in producten voor persoonlijk of huishoudelijk gebruik, die zijn toegelaten door de bevoegde autoriteit voor verkoop aan eindgebruikers;
- e) natuurlijke stoffen en ertsen die natuurlijke radionucliden bevatten, die niet zijn bedoeld om te worden bewerkt met het oog op het gebruik van deze radionucliden, op voorwaarde dat de activiteitsconcentratie in deze stoffen 10 maal de in 2.2.7.7.2 aangegeven waarden niet overschrijdt.

2.2.7.2 Definities

A_1 en A_2

Onder A_1 wordt verstaan de waarde van de activiteit van radioactieve stoffen in speciale toestand, opgenomen in de tabel in 2.2.7.7.2.1, dan wel afgeleid in 2.2.7.7.2, die wordt gebruikt om de grenswaarden van de activiteit voor de toepassing van de voorschriften van het ADNR vast te stellen.

Onder A_2 wordt verstaan de waarde van de activiteit van radioactieve stoffen, met uitzondering van radioactieve stoffen in speciale toestand, opgenomen in de tabel in 2.2.7.7.2.1, dan wel afgeleid in 2.2.7.7.2, die wordt gebruikt om de grenswaarden van de activiteit voor de toepassing van de voorschriften van het ADNR vast te stellen.

Onder *alfastralers met geringe toxiciteit* wordt verstaan: natuurlijk uranium; verarmd uranium; natuurlijk thorium; uranium-235 of uranium-238; thorium-232; thorium-228 en thorium-230 wanneer die in ertsen of in langs fysische of chemische weg verkregen concentraten voorkomen; of alfastralers met een halveringstijd van minder dan 10 dagen.

Besmetting:

Onder *besmetting* wordt verstaan de aanwezigheid van een radioactieve stof op een oppervlak in hoeveelheden groter dan 0,4 Bq/cm² voor beta- en gammastralers en voor alfastralers van geringe toxiciteit, of 0,04 Bq/cm² voor alle andere alfastralers.

Onder *afwrijfbare besmetting* wordt verstaan besmetting die onder normale vervoersomstandigheden van het oppervlak kan worden verwijderd.

Onder *niet afwrijfbare besmetting* wordt verstaan elke besmetting anders dan afwrijfbare besmetting.

Onder *borghouder* wordt verstaan het samenstel van onderdelen van de verpakking die volgens de specificatie van de ontwerper bestemd zijn om vrijkomen van de radioactieve stoffen tijdens het vervoer te verhinderen.

Onder *collo* in het geval van radioactieve stoffen wordt verstaan de verpakking met radioactieve inhoud, gereed voor verzending. De typen colli waarop het ADNR betrekking heeft, die onderworpen zijn aan de grenswaarden voor de activiteit en de beperkingen van de materialen bedoeld in 2.2.7.7 en die voldoen aan de overeenkomstige voorschriften, zijn:

- a) Vrijgesteld collo;
- b) Industrieel collo van type 1 (type IP-1);
- c) Industrieel collo van type 2 (type IP-2);
- d) Industrieel collo van type 3 (type IP-3);

- e) Collo van type A ;
- f) Collo van type B(U);
- g) Collo van type B(M);
- h) Collo van type C.

Colli die splijtbare stoffen of uraniumhexafluoride bevatten, zijn onderworpen aan bijkomende voorwaarden (zie 2.2.7.7.1.7 en 2.2.7.7.1.8).

Opmerking:

Wat betreft de definitie van "collo" voor andere gevaarlijke goederen zie 1.2.1.

Onder de *criticaliteits-veiligheidsindex (Criticality Safety Index, CSI)*, toegekend aan een verpakking, oververpakking of container, die splijtbare stoffen bevatten, wordt verstaan een getal dat wordt gebruikt om inzicht te verschaffen in de totale hoeveelheid van colli, oververpakkingen of containers die splijtbare stoffen bevatten, te controleren.

Onder *exclusief gebruik* wordt verstaan het gebruik van een cargo transport unit (CTU) of grote container door één enkele afzender, waarbij alle laad- en loshandelingen vóór, tijdens en na het vervoer, overeenkomstig de aanwijzingen van de afzender of de geadresseerde worden uitgevoerd.

Onder *gering verspreidbare radioactieve stoffen* wordt verstaan hetzij een vaste radioactieve stof, hetzij een vaste radioactieve stof in een gesloten capsule, van waaruit de verspreidbaarheid beperkt is en die niet poedervormig is.

Opmerking:

Gering verspreidbare radioactieve stoffen mogen als luchtvracht worden vervoerd in verpakkingen van type B(U) of type B(M) in hoeveelheden die zijn toegelaten voor het model van de verpakking overeenkomstig het certificaat van goedkeuring. Deze definitie is hier opgenomen, aangezien dergelijke colli met gering verspreidbare radioactieve stoffen ook over de weg mogen worden vervoerd.

Goedkeuring

Onder *multilaterale goedkeuring* wordt verstaan de goedkeuring van het ontwerp of de zending door de betreffende bevoegde autoriteiten, zowel die in het land van herkomst van het ontwerp als van elk land waarvoorheen of waarheen de zending moet worden vervoerd.

Onder *unilaterale goedkeuring* wordt verstaan de goedkeuring van een ontwerp die uitsluitend hoeft te worden afgegeven door de bevoegde autoriteit van het land van herkomst van het ontwerp.

Indien het land van herkomst geen Rijnsoeverstaat of België is, moet de goedkeuring geldig worden verklaard door de bevoegde autoriteit van de eerste Rijnsoeverstaat of België, die bij het vervoer betrokken wordt (zie 6.4.22.6 van het ADR).

Onder *grote container* wordt verstaan een container, niet zijnde een kleine container volgens de definitie in deze subsectie.

Onder *hoogste normale bedrijfsdruk* wordt verstaan de hoogste druk boven de atmosferische druk op gemiddeld zeeniveau die zich in de loop van één jaar binnen de borghouder zou vormen onder omstandigheden waarbij de temperatuur en zoninstraling heersen die overeenkomen met de omgevingsomstandigheden gedurende het vervoer zonder dat er druknivellering, uitwendige koeling door een hulpsysteem of controlemaatregelen plaatsvinden.

Onder *kleine container* wordt verstaan een container, die ofwel buitenafmetingen bezit kleiner dan 1,5 m, dan wel een inwendige inhoud van ten hoogste 3 m³.

Onder *niet-bestraald thorium* wordt verstaan thorium dat niet meer dan 10⁻⁷ g uranium-233 per gram thorium-232 bevat.

Onder *niet-bestraald uranium* wordt verstaan uranium dat niet meer dan 2 x 10³ Bq plutonium per gram uranium-235, niet meer dan 9 x 10⁶ Bq splijtingsproducten per gram uranium-235 en niet meer dan 5 x 10⁻³ g uranium-236 per gram uranium-235 bevat.

Onder *ontwerp (model)* wordt verstaan de beschrijving van een radioactieve stof in speciale toestand, of van een gering verspreidbare radioactieve stof, van een collo of een verpakking, die een duidelijke identificatie daarvan mogelijk maakt. De beschrijving kan bestaan uit specificaties, constructietekeningen, rapporten waaruit blijkt dat voldaan is aan de wettelijke voorschriften, alsmede andere ter zake doende documenten.

Onder het *opsluitingssysteem* wordt verstaan het samenstel van splijtbare stoffen en verpakkingsbestanddelen volgens de specificatie van de ontwerper, goedgekeurd door de bevoegde autoriteit, met het doel de criticaliteitsveiligheid te waarborgen.

Onder *radioactieve inhoud* wordt verstaan de radioactieve stoffen tezamen met alle besmette of geactiveerde vaste stoffen, vloeistoffen en gassen in de verpakking.

Radioactieve stof in speciale toestand, zie 2.2.7.4.1.

Onder de *specifieke activiteit van een radionuclide* wordt verstaan de activiteit per massa-eenheid van dat nuclide. Onder de specifieke activiteit van een stof wordt verstaan de activiteit per massa-eenheid of volume-eenheid van de stof waarin de radionucliden in principe gelijkmatig zijn verdeeld.

Onder *splijtbare stoffen* wordt verstaan: uranium-233, uranium-235, plutonium-239, plutonium-241, of mengsels van deze radionucliden. Niet onder deze definitie vallen:

- a) natuurlijk uranium of niet bestraald verarmd uranium, en
- b) natuurlijk uranium of verarmd uranium dat uitsluitend in thermische reactoren is bestraald.

Stoffen met geringe specifieke activiteit (Low Specific Activity, LSA), zie 2.2.7.3.

Onder *stralingsniveau* wordt verstaan het overeenkomstige dosisequivalenttempo, uitgedrukt in millisievert per uur.

Onder de *transportindex (TI)* toegekend aan een collo, oververpakking of container, dan wel aan een onverpakte LSA-I stof of SCO-I, wordt verstaan een getal dat wordt gebruikt om de blootstelling aan straling te controleren.

Uranium - natuurlijk, verarmd, verrijkt

Onder *natuurlijk uranium* wordt verstaan, door een chemisch scheidingsproces verkregen uranium waarin de uraniumisotopen zich in de natuurlijke verhouding bevinden (ongeveer 99,28 massa-% uranium-238 en 0,72 massa-% uranium-235).

Onder *verarmd uranium* wordt verstaan uranium dat een geringer massapercentage uranium-235 bevat dan natuurlijk uranium.

Onder *verrijkt uranium* wordt verstaan uranium dat een massapercentage uranium-235 bevat dat hoger is dan 0,72%. In alle gevallen is uranium-234 in een zeer geringe concentratie aanwezig.

Onder *verpakking* in het geval van radioactieve stoffen wordt verstaan het samenstel van onderdelen dat nodig is voor het volledig omsluiten van de radioactieve inhoud. De verpakking kan in het bijzonder bestaan uit één of meer houders, absorberende materialen, onderdelen die een veilige afstand waarborgen, stralingsafscherming en inrichtingen voor het vullen, ledigen, ventilatie en drukontlasting; voorzieningen voor koeling, demping van mechanische schokken, behandeling en vastzetten, warmte isolatie en hulpvoorzieningen, alsmede ingebouwde bedieningsinrichtingen, die één geheel vormen met het collo. De verpakking kan zijn een kist, vat of soortgelijke houder, of ook een container, tank of IBC.

Opmerking:

Wat betreft de definitie van "verpakking" voor andere gevaarlijke goederen zie 1.2.1.

Onder *verzending* wordt verstaan de specifieke verplaatsing van een zending van de plaats van herkomst naar de bestemming.

Voorwerp met besmetting aan het oppervlak (*Surface Contaminated Object, SCO*), zie 2.2.7.5.

2.2.7.3 Stoffen met een geringe specifieke activiteit (Low Specific Activity, LSA), vaststelling van groepen

2.2.7.3.1 Onder stoffen met geringe specifieke activiteit (Low Specific Activity, LSA) wordt verstaan radioactieve stoffen die van nature een beperkte specifieke activiteit bezitten, of radioactieve stoffen waarvoor grenswaarden voor de geschatte gemiddelde specifieke activiteit van toepassing zijn. Met afschermingsmateriaal dat de LSA-stoffen omgeeft moet bij de bepaling van de geschatte gemiddelde specifieke activiteit geen rekening worden gehouden.

2.2.7.3.2 LSA-stoffen worden in drie groepen verdeeld:

a) LSA-I

- i) uranium- en thoriumertsen en concentraten van dergelijke ertsen, en andere ertsen die natuurlijke radionucliden bevatten en die zijn bestemd om te worden bewerkt met het oog op het gebruik van deze radionucliden;
- ii) vast, niet-bestraald natuurlijk uranium of verarmd uranium of natuurlijk thorium of vaste of vloeibare verbindingen of mengsels daarvan;
- iii) radioactieve stoffen waarvoor de A_2 waarde niet begrensd is, met uitzondering van splijtbare stoffen in hoeveelheden waarvoor geen uitzondering geldt op grond van 6.4.11.2 van het ADR; of
- iv) andere radioactieve stoffen waarin de activiteit over het gehele materiaal is verdeeld en de geschatte gemiddelde specifieke activiteit niet hoger is dan 30 maal de in 2.2.7.7.2.1 t/m 2.2.7.7.2.6 aangegeven waarden voor de activiteitsconcentratie, met uitzondering van splijtbare stoffen in hoeveelheden waarvoor geen uitzondering geldt op grond van 6.4.11.2 van het ADR.

b) LSA-II

- i) water met een concentratie van tritium van ten hoogste 0,8 TBq/L; of
- ii) andere stoffen, waarin de activiteit gelijkmatig is verdeeld en waarin de geschatte gemiddelde specifieke activiteit niet hoger is dan 10^{-4} A_2/g voor vaste stoffen en gassen, en 10^{-5} A_2/g voor vloeistoffen.

c) LSA-III

Vaste stoffen (bijv. in vaste vorm gebrachte afvalstoffen, geactiveerde stoffen), met uitzondering van poeders, waarin:

- i) de radioactieve stoffen gelijkmatig in een vaste stof of een verzameling van vaste voorwerpen of in een vast, compact bindmiddel (zoals beton, bitumen, keramisch materiaal enz.) verdeeld zijn;
- ii) de radioactieve stoffen relatief onoplosbaar, of bestanddeel zijn van een relatief onoplosbaar basismateriaal, zodat zelfs bij verloren gaan van de verpakking, het verlies aan radioactieve stoffen per collo, door uitloging als gevolg van een algehele onderdompeling in water gedurende zeven dagen, 0,1 A_2 niet overschrijdt; en
- iii) de geschatte gemiddelde specifieke activiteit van de vaste stof, met uitzondering van de afschermingsmaterialen niet meegerekend, niet hoger is dan 2×10^{-3} A_2/g .

2.2.7.3.3 LSA-III-stoffen moeten stoffen zijn in vaste vorm, zodanig van aard, dat indien de gehele inhoud van een collo zou worden onderworpen aan de in 2.2.7.3.4 aangegeven beproeving, de activiteit in het water niet hoger zou zijn dan 0,1 A_2 .

2.2.7.3.4 LSA-III stoffen moeten als volgt worden beproefd:

Een monster van de stof in vaste vorm dat representatief is voor de gehele inhoud van het collo wordt gedurende 7 dagen bij omgevingstemperatuur in water ondergedompeld. De hoeveelheid water die bij de beproeving moet worden gebruikt, moet voldoende zijn om te waarborgen dat aan het einde van de beproevingsperiode van 7 dagen het resterende vrije volume van het niet-geabsorbeerde en niet in een reactie gebruikte water ten minste 10% van het volume van het beproevingsmonster van de vaste stof zelf is. Het water moet aanvankelijk een pH van 6-8 en een geleidingsvermogen bij 20 °C van ten hoogste 1 mS/m bezitten. Na afloop van de onderdompeling van het beproevingsmonster gedurende 7 dagen, moet de totale activiteit van het volume water worden gemeten.

2.2.7.3.5 Er moet worden aangetoond dat aan de in 2.2.7.3.4 aangeduide prestatienormen is voldaan, in overeenstemming met het bepaalde in 6.4.12.1 en 6.4.12.2 van het ADR.

2.2.7.4 Voorschriften voor radioactieve stoffen in speciale toestand

2.2.7.4.1 Onder *radioactieve stoffen in speciale toestand* wordt verstaan:

- a) een niet-verspreidbare vaste radioactieve stof; of
- b) een gesloten capsule, die een radioactieve stof bevat en die zodanig moet zijn vervaardigd dat deze alleen kan worden geopend door de capsule te vernietigen.

Radioactieve stoffen in speciale toestand moeten ten minste één afmeting bezitten die niet kleiner is dan 5 mm.

2.2.7.4.2 Radioactieve stoffen in speciale toestand moeten zodanig van aard te zijn of zodanig zijn ontworpen dat indien deze worden onderworpen aan de beproevingen in 2.2.7.4.4 t/m 2.2.7.4.8 wordt voldaan aan de volgende eisen:

- a) Er treedt geen breuk of versplintering op bij de botsings-, slag-, of buigproeven volgens 2.2.7.4.5 a), b) en c) en 2.2.7.4.6 a), voor zover van toepassing;
- b) Er treedt geen smelten of dispersie op bij de toepasselijke verwarmingstest volgens 2.2.7.4.5 d) of 2.2.7.4.6 b); en

De activiteit in het water na de uitlogingsproef, zoals gesteld in 2.2.7.4.7 en 2.2.7.4.8, mag 2 kBq niet overschrijden; ofwel, in het geval van gesloten bronnen, mag de leksnelheid, bij de volumetrische lekbepaling, zoals genoemd in het document ISO 9978:1992 "Radiation Protection - Sealed Radioactive Sources - Leakage Test Methods" de van toepassing zijnde aanvaardbaarheidsgrens, die voor de bevoegde autoriteit toelaatbaar is, niet overschrijden.

2.2.7.4.3 Er moet worden aangetoond dat aan de in 2.2.7.4.2 aangeduide prestatienormen is voldaan, in overeenstemming met het bepaalde in 6.4.12.1 en 6.4.12.2 van het ADR.

2.2.7.4.4 De beproevingen die uitgevoerd moeten worden op monsters die radioactieve stoffen in speciale toestand omvatten of nabootsen zijn: de valproef, de slagproef, de buigproef en de hitteproef, aangegeven in 2.2.7.4.5 of alternatieve beproevingen aangegeven in 2.2.7.4.6. Voor elk van de beproevingen mag een ander monster worden gebruikt. Na elke beproefing moet een uitlogingsonderzoek of een beproefing van de volumetrische lekkage op het monster worden uitgevoerd volgens een methode, die niet minder gevoelig is dan de methoden aangegeven in 2.2.7.4.7 voor de niet-verspreidbare vaste stof, of in 2.2.7.4.8 voor stoffen in capsules.

2.2.7.4.5 De betreffende beproevingsmethoden zijn:

- a) Valproef:
Het monster moet van een hoogte van 9 m op de trefplaat vallen. De trefplaat moet overeenkomen met de definitie 6.4.14 van het ADR.
- b) Slagproef:
Het monster moet worden geplaatst op een loden plaat die rust op een vlak vast oppervlak, en worden getroffen door de platte zijde van een staaf van zacht staal, zodanig dat een stoot wordt gegeven die gelijk is aan een vrije val van een massa van 1,4 kg van een hoogte van 1 m. De platte voorzijde van de staaf moet een diameter van 25mm bezitten, waarvan de kanten zijn afgerond tot een straal van $3,0 \pm 0,3$ mm. Het lood, met een hardheid tussen 3,5 tot 4,5 op de schaal van Vickers en een dikte van niet meer dan 25 mm, moet een oppervlak bedekken dat groter is dan het oppervlak bedekt door het monster. Voor elke beproefing moet het monster op een onbeschadigd gedeelte van de loden plaat worden geplaatst. De staaf moet het monster op zodanige wijze treffen dat de grootst mogelijke schade wordt veroorzaakt.
- c) Buigproef:
Deze beproefing is slechts van toepassing op langgerekte, smalle bronnen die enerzijds een minimum lengte bezitten van ten minste 10 cm en anderzijds een verhouding van de lengte tot de minimale dikte van ten minste 10. Het monster moet stevig in een horizontale positie op zodanige wijze zijn ingeklemd, dat het voor de helft van zijn lengte uit de buitenzijde van de klem uitsteekt. De stand van het monster moet zodanig te zijn dat aan het monster de grootst mogelijke schade wordt toegebracht wanneer het vrije deel wordt getroffen door de platte zijde van een stalen staaf. De staaf moet het monster zodanig treffen dat een stoot wordt gegeven die gelijkwaardig is aan een vrije verticale val van een massa van 1,4 kg van een hoogte van 1 m. De platte voorzijde van de staaf moet een diameter van 25 mm bezitten, waarvan de kanten zijn afgerond tot een straal van $3,0 \pm 0,3$ mm.

- d) **Hitteproef:**
Het monster moet in lucht tot een temperatuur van 800 °C worden verhit en gedurende een periode van 10 minuten op die temperatuur worden gehouden, en moet daarna kunnen afkoelen.

2.2.7.4.6 Monsters die radioactieve stoffen in een gesloten capsule omvatten of nabootsen mogen worden uitgezonderd van:

- a) De in 2.2.7.4.5 a) en 2.2.7.4.5 b) voorgeschreven beproevingen, op voorwaarde dat de massa van de radioactieve stof in speciale toestand kleiner is dan 200 g en dat deze in plaats hiervan worden onderworpen aan de slagproef Klasse 4, voorgeschreven in ISO 2919:1980, "Radiation Protection - Sealed Radioactive Sources – General requirements and classification", en
- b) De in 2.2.7.4.5 d) voorgeschreven beproeving, op voorwaarde dat deze in plaats hiervan wordt onderworpen aan de hitteproef Klasse 6 voorgeschreven in ISO 2919:1980, "Radiation Protection - Sealed Radioactive Sources – General requirements and classification".

2.2.7.4.7 Op monsters, die niet-verspreidbare vaste stoffen omvatten of nabootsen, moet een bepaling van de uitloging worden uitgevoerd op de hierna volgende wijze:

- a) Het monster moet gedurende 7 dagen bij omgevingstemperatuur in water worden ondergedompeld. De hoeveelheid water die bij de beproeving moet worden gebruikt, moet voldoende zijn om te waarborgen dat aan het einde van de beproevingsperiode van 7 dagen het resterende vrije volume van het niet-geabsorbeerde en niet in een reactie gebruikte water ten minste 10% van het volume van het beproevingsmonster van de vaste stof zelf is. Het water moet aanvankelijk een pH van 6-8 en een geleidingsvermogen van ten hoogste 1 mS/m bij 20 °C bezitten.
- b) Het water met het monster moet vervolgens tot een temperatuur van 50 °C ± 5 °C worden verwarmd en gedurende 4 uur op deze temperatuur worden gehouden.
- c) Vervolgens moet de activiteit van het water worden bepaald.
- d) Het monster moet daarna gedurende ten minste 7 dagen in stilstaande lucht van niet minder dan 30 °C en met een relatieve vochtigheid van ten minste 90% worden gehouden.
- e) Daarna moet het monster worden ondergedompeld in water met dezelfde specificatie als in a) hierboven en het water met het monster moet tot 50 °C ± 5 °C worden verwarmd en gedurende 4 uur op deze temperatuur worden gehouden.
- f) Vervolgens moet de activiteit van het water worden bepaald.

2.2.7.4.8 Op monsters die radioactieve stoffen in gesloten capsules omvatten of nabootsen, moet ofwel een bepaling van de uitloging of een bepaling van de volumetrische lekkage worden uitgevoerd op de volgende wijze:

- a) De bepaling van de uitloging bestaat uit de volgende stappen:
- i) Het monster moet bij omgevingstemperatuur in water worden ondergedompeld. Het water moet aanvankelijk een pH van 6-8 en een geleidingsvermogen van ten hoogste 1 mS/m bij 20 °C bezitten.
- ii) Het water met het monster moet vervolgens tot een temperatuur van 50 °C ± 5 °C worden verwarmd en gedurende 4 uur op deze temperatuur worden gehouden.
- iii) Vervolgens moet de activiteit van het water worden bepaald.
- iv) Daarna moet het monster gedurende ten minste 7 dagen in stilstaande lucht van niet minder dan 30 °C en een relatieve vochtigheid van niet minder dan 90% worden gehouden.
- v) De handelingen volgens i), ii) en iii) moeten worden herhaald.
- b) De alternatieve beoordeling op volumetrische lekkage moet bestaan uit één der beproevingen die zijn vastgelegd in ISO 9978:1992, "Radiation Protection - Sealed radioactive sources - Leakage test methods", die voor de bevoegde autoriteit aanvaardbaar zijn.

2.2.7.5 Voorwerp met besmetting aan het oppervlak (Surface Contaminated Object, SCO), vaststelling van de groepen

Onder een *voorwerp met besmetting aan het oppervlak (SCO)* wordt verstaan een vast voorwerp dat zelf niet radioactief is, doch waarbij op het oppervlak ervan een radioactieve stof verspreid is. SCO worden in één van de volgende twee groepen ingedeeld:

- a) SCO-I: Een vast voorwerp waarop:
 - i) de afwrijfbare besmetting op het bereikbare oppervlak, gemiddeld over 300 cm² (of over het totale oppervlak indien kleiner dan 300 cm²), voor beta- of gammastralers, en alfastralers van geringe toxiciteit, niet hoger dan 0,4 Bq/cm², of voor alle andere alfastralers niet hoger dan 0,4 Bq/cm² is; en
 - ii) de niet-afwrijfbare besmetting op het bereikbare oppervlak, gemiddeld over 300 cm² (of over het totale oppervlak indien kleiner dan 300 cm²), voor beta- of gammastralers, en alfastralers van geringe toxiciteit, niet hoger dan 4x10⁴ Bq/cm², of voor alle andere alfastralers niet hoger dan 4x10³ Bq/cm² is; en
 - iii) de som van de afwrijfbare en niet-afwrijfbare besmetting op het niet bereikbare oppervlak, gemiddeld over 300 cm² (of over het totale oppervlak indien kleiner dan 300 cm²), voor beta- of gammastralers, en alfastralers van geringe toxiciteit, niet hoger dan 4x10⁴ Bq/cm², of voor alle andere alfastralers niet hoger dan 4x10³ Bq/cm² is.
- b) SCO-II: Een vast voorwerp waarvan ofwel de niet-afwrijfbare, dan wel de afwrijfbare besmetting op het oppervlak de, in a) hierboven voor SCO-I aangegeven, van toepassing zijnde grenswaarden overschrijdt, en waarvoor:
 - i) de afwrijfbare besmetting op het bereikbare oppervlak, gemiddeld over 300 cm² (of over het totale oppervlak indien kleiner dan 300 cm²), voor beta- of gammastralers, en alfastralers van geringe toxiciteit, niet hoger dan 400 Bq/cm², of voor alle andere alfastralers niet hoger dan 40 Bq/cm² is; en
 - ii) de niet-afwrijfbare besmetting op het bereikbare oppervlak, gemiddeld over 300 cm² (of over het totale oppervlak indien kleiner dan 300 cm²), voor beta- of gammastralers, en alfastralers van geringe toxiciteit, niet hoger dan 8x10⁵ Bq/cm², of voor alle andere alfastralers niet hoger dan 8x10⁴ Bq/cm² is; en
 - iii) de som van de afwrijfbare en niet-afwrijfbare besmetting op het bereikbare oppervlak, gemiddeld over 300 cm² (of over het totale oppervlak indien kleiner dan 300 cm²), voor beta- of gammastralers, en alfastralers van geringe toxiciteit, niet hoger dan 8x10⁵ Bq/cm², of voor alle andere alfastralers niet hoger dan 8x10⁴ Bq/cm² is.

2.2.7.6 Bepaling van de transportindex (TI) en de criticaliteits-veiligheidsindex (CSI)

2.2.7.6.1 Bepaling van de transportindex (TI)

2.2.7.6.1.1 Onder de transportindex (TI) voor een collo, oververpakking of container, of voor niet verpakte LSA-I-stoffen of SCO-I, wordt verstaan het getal dat overeenkomstig de volgende procedure wordt afgeleid:

- a) Bepaal het hoogste stralingsniveau in eenheden van millisievert per uur (mSv/h) op een afstand van 1 m van de uitwendige oppervlakken van het collo, de oververpakking, de container, of niet verpakte LSA-I-stoffen en SCO-I. De gemeten waarde moet met 100 worden vermenigvuldigd; het aldus verkregen getal is de transportindex. Bij uranium- en thoriumertsen en concentraten daarvan kan het hoogste stralingsniveau op elk punt op een afstand van 1 m van het uitwendig oppervlak van de lading is verwijderd, gelijkgesteld worden aan:
 - 0,4 mSv/h voor ertsen en fysische concentraten van uranium en thorium;
 - 0,3 mSv/h voor chemische concentraten van thorium;
 - 0,02 mSv/h voor chemische concentraten van uranium, met uitzondering van uraniumhexafluoride.
- b) Voor tanks, containers, en voor niet verpakte LSA-I-stoffen en niet verpakte SCO-I moet de volgens methode a) verkregen waarde met de betreffende factor uit tabel 2.2.7.6.1.1 worden vermenigvuldigd.
- c) De waarde, verkregen volgens methode a) en b) hierboven moet op de eerste decimaal naar boven worden afgerond (bijv. 1,13 wordt 1,2), behalve indien het getal kleiner of gelijk aan 0,05 is; dit kan naar beneden worden afgerond op nul.

Tabel 2.2.7.6.1.1 – Vermenigvuldigingsfactoren voor ladingen met grote afmetingen

Afmeting van de lading ^{a)}	Vermenigvuldigingsfactor
afmeting van de lading $\leq 1 \text{ m}^2$	1
$1 \text{ m}^2 < \text{afmeting van de lading} \leq 5 \text{ m}^2$	2
$5 \text{ m}^2 < \text{afmeting van de lading} \leq 20 \text{ m}^2$	3
$20 \text{ m}^2 < \text{afmeting van de lading}$	10

a) Gemeten oppervlak van de grootste doorsnede van de lading

2.2.7.6.1.2 De transportindex voor iedere oververpakking, iedere containers of ieder voertuig moet worden bepaald door ofwel de TI's van alle daarin aanwezige colli bij elkaar op te tellen, dan wel door rechtstreekse meting van het stralingsniveau, behalve in het geval van niet-stijve oververpakkingen, in welk geval de transportindex uitsluitend moet worden bepaald door de TI's van alle colli bij elkaar op te tellen.

2.2.7.6.2 Bepaling van de criticaliteits-veiligheidsindex (CSI)

2.2.7.6.2.1 De criticaliteits-veiligheidsindex (CSI) voor colli die splijtbare stoffen bevatten wordt verkregen door het getal 50 te delen door de kleinste van de twee waarden van N, afgeleid in 6.4.11.11 en 6.4.11.12 van het ADR (d.w.z. $CSI = 50/N$). De waarde van de criticaliteits-veiligheidsindex kan gelijk zijn aan nul, op voorwaarde dat een onbeperkt aantal colli subcritisch is (d.w.z. N is in beide gevallen in feite gelijk aan oneindig).

2.2.7.6.2.2 De criticaliteits-veiligheidsindex wordt voor elke zending bepaald door de CSI's van alle colli in de desbetreffende zending bij elkaar op te tellen.

2.2.7.7 Grenswaarden van de activiteit en beperkingen voor de hoeveelheid stof per collo

2.2.7.7.1 Grenswaarden voor de inhoud van colli

2.2.7.7.1.1 Algemeen

De hoeveelheid radioactieve stoffen in een collo mag niet de grenswaarden niet te boven gaan die hieronder voor het type collo zijn aangegeven.

2.2.7.7.1.2 Vrijgestelde colli

2.2.7.7.1.2.1 Voor radioactieve stoffen, met uitzondering van voorwerpen vervaardigd uit natuurlijk uranium, verarmd uranium of natuurlijk thorium, mag een vrijgesteld collo geen grotere hoeveelheden activiteit bevatten dan de grenswaarden die hieronder zijn aangegeven:

- indien de radioactieve stoffen zich bevinden in, of onderdeel zijn van een instrument of een ander industrieel voorwerp zoals een uurwerk of elektronisch apparaat: de grenswaarden aangegeven in tabel 2.2.7.7.1.2.1, kolommen (2) en (3) van voor elk afzonderlijk voorwerp, respectievelijk elk collo; en
- indien de radioactieve stoffen zich niet bevinden in, of geen onderdeel zijn van een instrument of ander industrieel voorwerp: de grenswaarden voor de verpakking aangegeven in tabel 2.2.7.7.1.2.1, kolom 4.

Tabel 2.2.7.7.1.2.1 – Grenswaarden voor de activiteit van vrijgestelde colli

Aggregatietoestand van de inhoud	Instrument of voorwerp		Stoffen
	Grenswaarden per instrument/ voorwerp ^{a)}	Grenswaarden per collo ^{a)}	Grenswaarden per collo ^{a)}
Vaste stoffen			
in speciale toestand	$10^{-2} A_1$	A_1	$10^{-3} A_1$
in andere vorm	$10^{-2} A_2$	A_2	$10^{-3} A_2$
Vloeistoffen	$10^{-3} A_2$	$10^{-1} A_2$	$10^{-4} A_2$
Gassen			
Tritium	$2 \times 10^{-2} A_2$	$2 \times 10^{-1} A_2$	$2 \times 10^{-2} A_2$
in speciale toestand	$10^{-3} A_1$	$10^{-2} A_1$	$10^{-3} A_1$
in andere vorm	$10^{-3} A_2$	$10^{-2} A_2$	$10^{-3} A_2$

^{a)} Voor mengsels van radionucliden zie 2.2.7.7.2.4 tot en met 2.2.7.7.2.6.

2.2.7.7.1.2.2 In het geval van voorwerpen, vervaardigd van natuurlijk uranium, verarmd uranium of natuurlijk thorium, mag een vrijgesteld collo een willekeurige hoeveelheid van dergelijke stoffen bevatten, op voorwaarde dat het buitenoppervlak van het uranium of thorium is omsloten door een niet-actieve omhulling van metaal of een ander degelijk materiaal.

2.2.7.7.1.3 Industriële colli

De radioactieve inhoud van een afzonderlijk collo met LSA-stoffen of van een afzonderlijk collo met SCO moet zodanig worden beperkt, dat het stralingsniveau, aangegeven in 4.1.9.2.1 van het ADR, niet wordt overschreden; tevens moet de activiteit van een afzonderlijk collo zodanig worden beperkt, dat de grenswaarden voor de activiteit voor een voertuig, aangegeven in 7.5.11, Aanvullend voorschrift CV 33 (2) van het ADR niet worden overschreden.

2.2.7.7.1.4 Colli van type A

2.2.7.7.1.4.1 Colli van type A mogen geen activiteit bevatten groter dan:

- a) voor radioactieve stoffen in speciale toestand: A_1 ; of
- b) voor alle andere radioactieve stoffen: A_2 .

2.2.7.7.1.4.2 Voor mengsels van radionucliden, waarvan de identiteit en de respectievelijke activiteiten bekend zijn, is de volgende voorwaarde van toepassing op de radioactieve inhoud van een collo van type A:

$$\sum_i \frac{B(i)}{A_1(i)} + \sum_j \frac{C(j)}{A_2(j)} \leq 1$$

waarin

- B(i) de activiteit is van het radionuclide i als radioactieve stof in speciale toestand en $A_1(i)$ de waarde van A_1 voor radionuclide i; en
- C(j) de activiteit is van het radionuclide j als radioactieve stof niet in speciale toestand en $A_2(j)$ de waarde van A_2 voor radionuclide j.

2.2.7.7.1.5 Colli van de typen B(U) en B(M)

2.2.7.7.1.5.1 Colli van de typen B(U) en B(M) mogen, overeenkomstig de gegevens in de certificaten van goedkeuring:

- a) geen grotere activiteit bevatten dan voor het model van het collo is toegelaten,
- b) geen andere radionucliden bevatten dan voor het model van het collo is toegelaten, of
- c) geen inhoud bevatten van een andere vorm, of in een andere fysische of chemische toestand dan voor het model van het collo is toegelaten.

2.2.7.7.1.6 Colli van type C

Opmerking:

Colli van type C die radioactieve stoffen bevatten in hoeveelheden groter dan $3000A_1$ of $100.000A_2$, al naar gelang welke waarde lager is voor radioactieve stoffen in speciale toestand, of $3000 A_2$ voor alle andere radioactieve stoffen mogen als luchtvracht worden vervoerd. Ofschoon colli van type C voor het vervoer over de weg van radioactieve stoffen in dergelijke hoeveelheden niet vereist zijn, [colli van de typen B(U) of B(M) zijn hiervoor voldoende], worden de volgende voorschriften hier voorgesteld aangezien dergelijke colli ook over de weg mogen worden vervoerd.

Colli van type C mogen, overeenkomstig de gegevens in de certificaten van goedkeuring:

- a) geen grotere activiteit bevatten dan voor het model van het collo is toegelaten,
- b) geen andere radionucliden bevatten dan voor het model van het collo is toegelaten, of
- c) geen inhoud bevatten van een andere vorm, of in een andere fysische of chemische toestand dan voor het model van het collo is toegelaten.

2.2.7.7.1.7 Colli die splijtbare stoffen bevatten

Colli die splijtbare stoffen bevatten mogen, overeenkomstig de gegevens in de certificaten van goedkeuring, voor zover van toepassing:

- a) geen splijtbare stoffen bevatten in een massa, die groter is dan die waarvoor het model van het collo is toegelaten,
- b) geen radionucliden of splijtbare stoffen bevatten die afwijken van die waarvoor het model van het collo is toegelaten, of
- c) geen inhoud bevatten waarvan de vorm, fysische of chemische toestand, of ruimtelijke rangschikking, die afwijkt van die waarvoor het model van het collo is toegelaten.

2.2.7.7.1.8 Colli die uraniumhexafluoride bevatten

De massa uraniumhexafluoride in een collo mag niet groter zijn dan een waarde die zou leiden tot een vrije ruimte kleiner dan 5% bij de hoogste temperatuur van het collo, zoals vastgelegd voor het systeem van de installatie waar het collo zal worden gebruikt. Het uraniumhexafluoride moet zich in vaste vorm bevinden en de inwendige druk in het collo moet bij het ten vervoer aanbieden lager zijn dan de atmosferische druk.

2.2.7.7.2 Grenswaarden van de activiteit

2.2.7.7.2.1 De volgende basiswaarden voor de verschillende radionucliden zijn aangegeven in tabel 2.2.7.7.2.1:

- a) A_1 en A_2 in TBq;
- b) de activiteitsconcentratie voor vrijgestelde stoffen in Bq/g; en
- c) de grenswaarde voor de activiteit van een vrijgestelde zending in Bq.

Tabel 2.2.7.7.1- Basiswaarden voor radionucliden

Radionuclide (Atoomnummer)	A ₁ (TBq)	A ₂ (TBq)	Activiteitsconcentratie voor vrijgestelde stoffen (Bq/g)	Grenswaarde voor de activiteit van een vrijgestelde zending (Bq)
Actinium (89)				
Ac-225 ^{a)}	8×10^{-1}	6×10^{-3}	1×10^1	1×10^4
Ac-227 ^{a)}	9×10^{-1}	9×10^{-5}	1×10^{-1}	1×10^3
Ac-228	6×10^{-1}	5×10^{-1}	1×10^1	1×10^6
Zilver (47)				
Ag-105	2×10^0	2×10^0	1×10^2	1×10^6
Ag-108m ^{a)}	7×10^{-1}	7×10^{-1}	1×10^1 b)	1×10^6 b)
Ag-110m ^{a)}	4×10^{-1}	4×10^{-1}	1×10^1	1×10^6
Ag-111	2×10^0	6×10^{-1}	1×10^3	1×10^6
Aluminium (13)				
Al-26	1×10^{-1}	1×10^{-1}	1×10^1	1×10^5
Americium (95)				
Am-241	1×10^1	1×10^{-3}	1×10^0	1×10^4
Am-242m ^{a)}	1×10^1	1×10^{-3}	1×10^0 b)	1×10^4 b)
Am-243 ^{a)}	5×10^0	1×10^{-3}	1×10^0 b)	1×10^3 b)
Argon (18)				
Ar-37	4×10^1	4×10^1	1×10^6	1×10^8
Ar-39	4×10^1	4×10^1	1×10^7	1×10^4
Ar-41	3×10^{-1}	3×10^{-1}	1×10^2	1×10^9
Arsenicum (33)				
As-72	3×10^{-1}	3×10^{-1}	1×10^1	1×10^5
As-73	4×10^1	4×10^1	1×10^3	1×10^7
As-74	1×10^0	9×10^{-1}	1×10^1	1×10^6
As-76	3×10^{-1}	3×10^{-1}	1×10^2	1×10^5
As-77	2×10^1	7×10^{-1}	1×10^3	1×10^6
Astatium (85)				
At-211 ^{a)}	2×10^1	5×10^{-1}	1×10^3	1×10^7
Goud (79)				
Au-193	7×10^0	2×10^0	1×10^2	1×10^7
Au-194	1×10^0	1×10^0	1×10^1	1×10^6
Au-195	1×10^1	6×10^0	1×10^2	1×10^7
Au-198	1×10^0	6×10^{-1}	1×10^2	1×10^6
Au-199	1×10^1	6×10^{-1}	1×10^2	1×10^6

Radionuclide (Atoomnummer)	A ₁ (TBq)	A ₂ (TBq)	Activiteitsconcentratie voor vrijgestelde stoffen (Bq/g)	Grenswaarde voor de activiteit van een vrijgestelde zending (Bq)
Barium (56)				
Ba-131 ^{a)}	2×10^0	2×10^0	1×10^2	1×10^6
Ba-133	3×10^0	3×10^0	1×10^2	1×10^6
Ba-133m	2×10^1	6×10^{-1}	1×10^2	1×10^6
Ba-140 ^{a)}	5×10^{-1}	3×10^{-1}	1×10^1 ^{b)}	1×10^5 ^{b)}
Beryllium (4)				
Be-7	2×10^1	2×10^1	1×10^3	1×10^7
Be-10	4×10^1	6×10^{-1}	1×10^4	1×10^6
Bismut (83)				
Bi-205	7×10^{-1}	7×10^{-1}	1×10^1	1×10^6
Bi-206	3×10^{-1}	3×10^{-1}	1×10^1	1×10^5
Bi-207	7×10^{-1}	7×10^{-1}	1×10^1	1×10^6
Bi-210	1×10^0	6×10^{-1}	1×10^3	1×10^6
Bi-210m ^{a)}	6×10^{-1}	2×10^{-2}	1×10^1	1×10^5
Bi-212 ^{a)}	7×10^{-1}	6×10^{-1}	1×10^1 ^{b)}	1×10^5 ^{b)}
Berkelium (97)				
Bk-247	8×10^0	8×10^{-4}	1×10^0	1×10^4
Bk-249 ^{a)}	4×10^1	3×10^{-1}	1×10^3	1×10^6
Broom (35)				
Br-76	4×10^{-1}	4×10^{-1}	1×10^1	1×10^5
Br-77	3×10^0	3×10^0	1×10^2	1×10^6
Br-82	4×10^{-1}	4×10^{-1}	1×10^1	1×10^6
Koolstof (6)				
C-11	1×10^0	6×10^{-1}	1×10^1	1×10^6
C-14	4×10^1	3×10^0	1×10^4	1×10^7
Calcium (20)				
Ca-41	onbeperkt	onbeperkt	1×10^5	1×10^7
Ca-45	4×10^1	1×10^0	1×10^4	1×10^7
Ca-47 ^{a)}	3×10^0	3×10^{-1}	1×10^1	1×10^6
Cadmium (48)				
Cd-109	3×10^1	2×10^0	1×10^4	1×10^6
Cd-113m	4×10^1	5×10^{-1}	1×10^3	1×10^6
Cd-115 ^{a)}	3×10^0	4×10^{-1}	1×10^2	1×10^6
Cd-115m	5×10^{-1}	5×10^{-1}	1×10^3	1×10^6

Radionuclide (Atoomnummer)	A ₁ (TBq)	A ₂ (TBq)	Activiteitsconcentratie voor vrijgestelde stoffen (Bq/g)	Grenswaarde voor de activiteit van een vrijgestelde zending (Bq)
Cerium (58)				
Ce-139	7×10^0	2×10^0	1×10^2	1×10^6
Ce-141	2×10^1	6×10^{-1}	1×10^2	1×10^7
Ce-143	9×10^{-1}	6×10^{-1}	1×10^2	1×10^6
Ce-144 ^{a)}	2×10^{-1}	2×10^{-1}	1×10^2 ^{b)}	1×10^5 ^{b)}
Californium (98)				
Cf-248	4×10^1	6×10^{-3}	1×10^1	1×10^4
Cf-249	3×10^0	8×10^{-4}	1×10^0	1×10^3
Cf-250	2×10^1	2×10^{-3}	1×10^1	1×10^4
Cf-251	7×10^0	7×10^{-4}	1×10^0	1×10^3
Cf-252	5×10^{-2}	3×10^{-3}	1×10^1	1×10^4
Cf-253 ^{a)}	4×10^1	4×10^{-2}	1×10^2	1×10^5
Cf-254	1×10^{-3}	1×10^{-3}	1×10^0	1×10^3
Chloor (17)				
Cl-36	1×10^1	6×10^{-1}	1×10^4	1×10^6
Cl-38	2×10^{-1}	2×10^{-1}	1×10^1	1×10^5
Curium (96)				
Cm-240	4×10^1	2×10^{-2}	1×10^2	1×10^5
Cm-241	2×10^0	1×10^0	1×10^2	1×10^6
Cm-242	4×10^1	1×10^{-2}	1×10^2	1×10^5
Cm-243	9×10^0	1×10^{-3}	1×10^0	1×10^4
Cm-244	2×10^1	2×10^{-3}	1×10^1	1×10^4
Cm-245	9×10^0	9×10^{-4}	1×10^0	1×10^3
Cm-246	9×10^0	9×10^{-4}	1×10^0	1×10^3
Cm-247 ^{a)}	3×10^0	1×10^{-3}	1×10^0	1×10^4
Cm-248	2×10^{-2}	3×10^{-4}	1×10^0	1×10^3
Kobalt (27)				
Co-55	5×10^{-1}	5×10^{-1}	1×10^1	1×10^6
Co-56	3×10^{-1}	3×10^{-1}	1×10^1	1×10^5
Co-57	1×10^1	1×10^1	1×10^2	1×10^6
Co-58	1×10^0	1×10^0	1×10^1	1×10^6
Co-58m	4×10^1	4×10^1	1×10^4	1×10^7
Co-60	4×10^{-1}	4×10^{-1}	1×10^1	1×10^5
Chroom (24)				
Cr-51	3×10^1	3×10^1	1×10^3	1×10^7

Radionuclide (Atoomnummer)	A ₁ (TBq)	A ₂ (TBq)	Activiteitsconcentratie voor vrijgestelde stoffen (Bq/g)	Grenswaarde voor de activiteit van een vrijgestelde zending (Bq)
Cesium (55)				
Cs-129	4×10^0	4×10^0	1×10^2	1×10^5
Cs-131	3×10^1	3×10^1	1×10^3	1×10^6
Cs-132	1×10^0	1×10^0	1×10^1	1×10^5
Cs-134	7×10^{-1}	7×10^{-1}	1×10^1	1×10^4
Cs-134m	4×10^1	6×10^{-1}	1×10^3	1×10^5
Cs-135	4×10^1	1×10^0	1×10^4	1×10^7
Cs-136	5×10^{-1}	5×10^{-1}	1×10^1	1×10^5
Cs-137 ^{a)}	2×10^0	6×10^{-1}	1×10^1 ^{b)}	1×10^4 ^{b)}
Koper (29)				
Cu-64	6×10^0	1×10^0	1×10^2	1×10^6
Cu-67	1×10^1	7×10^{-1}	1×10^2	1×10^6
Dysprosium (66)				
Dy-159	2×10^1	2×10^1	1×10^3	1×10^7
Dy-165	9×10^{-1}	6×10^{-1}	1×10^3	1×10^6
Dy-166 ^{a)}	9×10^{-1}	3×10^{-1}	1×10^3	1×10^6
Erbium (68)				
Er-169	4×10^1	1×10^0	1×10^4	1×10^7
Er-171	8×10^{-1}	5×10^{-1}	1×10^2	1×10^6
Europium (63)				
Eu-147	2×10^0	2×10^0	1×10^2	1×10^6
Eu-148	5×10^{-1}	5×10^{-1}	1×10^1	1×10^6
Eu-149	2×10^1	2×10^1	1×10^2	1×10^7
Eu-150 (kortlevend)	2×10^0	7×10^{-1}	1×10^3	1×10^6
Eu-150 (langlevend)	7×10^{-1}	7×10^{-1}	1×10^1	1×10^6
Eu-152	1×10^0	1×10^0	1×10^1	1×10^6
Eu-152m	8×10^{-1}	8×10^{-1}	1×10^2	1×10^6
Eu-154	9×10^{-1}	6×10^{-1}	1×10^1	1×10^6
Eu-155	2×10^1	3×10^0	1×10^2	1×10^7
Eu-156	7×10^{-1}	7×10^{-1}	1×10^1	1×10^6
Fluor (9)				
F-18	1×10^0	6×10^{-1}	1×10^1	1×10^6
IJzer (26)				
Fe-52 ^{a)}	3×10^{-1}	3×10^{-1}	1×10^1	1×10^6
Fe-55	4×10^1	4×10^1	1×10^4	1×10^6
Fe-59	9×10^{-1}	9×10^{-1}	1×10^1	1×10^6
Fe-60 ^{a)}	4×10^1	2×10^{-1}	1×10^2	1×10^5

Radionuclide (Atoomnummer)	A ₁ (TBq)	A ₂ (TBq)	Activiteitsconcentratie voor vrijgestelde stoffen (Bq/g)	Grenswaarde voor de activiteit van een vrijgestelde zending (Bq)
Gallium (31)				
Ga-67	7×10^0	3×10^0	1×10^2	1×10^6
Ga-68	5×10^{-1}	5×10^{-1}	1×10^1	1×10^5
Ga-72	4×10^{-1}	4×10^{-1}	1×10^1	1×10^5
Gadolinium (64)				
Gd-146 ^a)	5×10^{-1}	5×10^{-1}	1×10^1	1×10^6
Gd-148	2×10^1	2×10^{-3}	1×10^1	1×10^4
Gd-153	1×10^1	9×10^0	1×10^2	1×10^7
Gd-159	3×10^0	6×10^{-1}	1×10^3	1×10^6
Germanium (32)				
Ge-68 ^a)	5×10^{-1}	5×10^{-1}	1×10^1	1×10^5
Ge-71	4×10^1	4×10^1	1×10^4	1×10^8
Ge-77	3×10^{-1}	3×10^{-1}	1×10^1	1×10^5
Hafnium (72)				
Hf-172 ^a)	6×10^{-1}	6×10^{-1}	1×10^1	1×10^6
Hf-175	3×10^0	3×10^0	1×10^2	1×10^6
Hf-181	2×10^0	5×10^{-1}	1×10^1	1×10^6
Hf-182	onbeperkt	onbeperkt	1×10^2	1×10^6
Kwik (80)				
Hg-194 ^a)	1×10^0	1×10^0	1×10^1	1×10^6
Hg-195m ^a)	3×10^0	7×10^{-1}	1×10^2	1×10^6
Hg-197	2×10^1	1×10^1	1×10^2	1×10^7
Hg-197m	1×10^1	4×10^{-1}	1×10^2	1×10^6
Hg-203	5×10^0	1×10^0	1×10^2	1×10^5
Holmium (67)				
Ho-166	4×10^{-1}	4×10^{-1}	1×10^3	1×10^5
Ho-166m	6×10^{-1}	5×10^{-1}	1×10^1	1×10^6
Jodium (53)				
I-123	6×10^0	3×10^0	1×10^2	1×10^7
I-124	1×10^0	1×10^0	1×10^1	1×10^6
I-125	2×10^1	3×10^0	1×10^3	1×10^6
I-126	2×10^0	1×10^0	1×10^2	1×10^6
I-129	onbeperkt	onbeperkt	1×10^2	1×10^5
I-131	3×10^0	7×10^{-1}	1×10^2	1×10^6
I-132	4×10^{-1}	4×10^{-1}	1×10^1	1×10^5
I-133	7×10^{-1}	6×10^{-1}	1×10^1	1×10^6
I-134	3×10^{-1}	3×10^{-1}	1×10^1	1×10^5
I-135 ^a)	6×10^{-1}	6×10^{-1}	1×10^1	1×10^6

Radionuclide (Atoomnummer)	A ₁ (TBq)	A ₂ (TBq)	Activiteitsconcentratie voor vrijgestelde stoffen (Bq/g)	Grenswaarde voor de activiteit van een vrijgestelde zending (Bq)
Indium (49)				
In-111	3 × 10 ⁰	3 × 10 ⁰	1 × 10 ²	1 × 10 ⁶
In-113m	4 × 10 ⁰	2 × 10 ⁰	1 × 10 ²	1 × 10 ⁶
In-114m ^{a)}	1 × 10 ¹	5 × 10 ⁻¹	1 × 10 ²	1 × 10 ⁶
In-115	7 × 10 ⁰	1 × 10 ⁰	1 × 10 ²	1 × 10 ⁶
Iridium (77)				
Ir-189 ^{a)}	1 × 10 ¹	1 × 10 ¹	1 × 10 ²	1 × 10 ⁷
Ir-190	7 × 10 ⁻¹	7 × 10 ⁻¹	1 × 10 ¹	1 × 10 ⁶
Ir-192	1 × 10 ^{0 c)}	6 × 10 ⁻¹	1 × 10 ¹	1 × 10 ⁴
Ir-194	3 × 10 ⁻¹	3 × 10 ⁻¹	1 × 10 ²	1 × 10 ⁵
Kalium (19)				
K-40	9 × 10 ⁻¹	9 × 10 ⁻¹	1 × 10 ²	1 × 10 ⁶
K-42	2 × 10 ⁻¹	2 × 10 ⁻¹	1 × 10 ²	1 × 10 ⁶
K-43	7 × 10 ⁻¹	6 × 10 ⁻¹	1 × 10 ¹	1 × 10 ⁶
Krypton (36)				
Kr-79	4 × 10 ⁰	1 × 10 ⁰	1 × 10 ³	1 × 10 ⁵
Kr-81	4 × 10 ¹	4 × 10 ¹	1 × 10 ⁴	1 × 10 ⁷
Kr-85	1 × 10 ¹	1 × 10 ¹	1 × 10 ⁵	1 × 10 ⁴
Kr-85m	8 × 10 ⁰	3 × 10 ⁰	1 × 10 ³	1 × 10 ¹⁰
Kr-87	2 × 10 ⁻¹	2 × 10 ⁻¹	1 × 10 ²	1 × 10 ⁹
Lanthanium (57)				
La-137	3 × 10 ¹	6 × 10 ⁰	1 × 10 ³	1 × 10 ⁷
La-140	4 × 10 ⁻¹	4 × 10 ⁻¹	1 × 10 ¹	1 × 10 ⁵
Lutetium (71)				
Lu-172	6 × 10 ⁻¹	6 × 10 ⁻¹	1 × 10 ¹	1 × 10 ⁶
Lu-173	8 × 10 ⁰	8 × 10 ⁰	1 × 10 ²	1 × 10 ⁷
Lu-174	9 × 10 ⁰	9 × 10 ⁰	1 × 10 ²	1 × 10 ⁷
Lu-174m	2 × 10 ¹	1 × 10 ¹	1 × 10 ²	1 × 10 ⁷
Lu-177	3 × 10 ¹	7 × 10 ⁻¹	1 × 10 ³	1 × 10 ⁷
Magnesium (12)				
Mg-28 ^{a)}	3 × 10 ⁻¹	3 × 10 ⁻¹	1 × 10 ¹	1 × 10 ⁵
Mangaan (25)				
Mn-52	3 × 10 ⁻¹	3 × 10 ⁻¹	1 × 10 ¹	1 × 10 ⁵
Mn-53	onbeperkt	onbeperkt	1 × 10 ⁴	1 × 10 ⁹
Mn-54	1 × 10 ⁰	1 × 10 ⁰	1 × 10 ¹	1 × 10 ⁶
Mn-56	3 × 10 ⁻¹	3 × 10 ⁻¹	1 × 10 ¹	1 × 10 ⁵

Radionuclide (Atoomnummer)	A ₁ (TBq)	A ₂ (TBq)	Activiteitsconcentratie voor vrijgestelde stoffen (Bq/g)	Grenswaarde voor de activiteit van een vrijgestelde zending (Bq)
Molybdeen (42)				
Mo-93	4×10^1	2×10^1	1×10^3	1×10^8
Mo-99 ^{a)}	1×10^0	6×10^{-1}	1×10^2	1×10^6
Stikstof (7)				
N-13	9×10^{-1}	6×10^{-1}	1×10^2	1×10^9
Natrium (11)				
Na-22	5×10^{-1}	5×10^{-1}	1×10^1	1×10^6
Na-24	2×10^{-1}	2×10^{-1}	1×10^1	1×10^5
Niobium (41)				
Nb-93m	4×10^1	3×10^1	1×10^4	1×10^7
Nb-94	7×10^{-1}	7×10^{-1}	1×10^1	1×10^6
Nb-95	1×10^0	1×10^0	1×10^1	1×10^6
Nb-97	9×10^{-1}	6×10^{-1}	1×10^1	1×10^6
Neodymium (93)				
Nd-147	6×10^0	6×10^{-1}	1×10^2	1×10^6
Nd-149	6×10^{-1}	5×10^{-1}	1×10^2	1×10^6
Nikkel (28)				
Ni-59	onbeperkt	onbeperkt	1×10^4	1×10^8
Ni-63	4×10^1	3×10^1	1×10^5	1×10^8
Ni-65	4×10^{-1}	4×10^{-1}	1×10^1	1×10^6
Neptunium (93)				
Np-235	4×10^1	4×10^1	1×10^3	1×10^7
Np-236 (kortlevend)	2×10^1	2×10^0	1×10^3	1×10^7
Np-236 (langlevend)	9×10^0	2×10^{-2}	1×10^2	1×10^5
Np-237	2×10^1	2×10^{-3}	1×10^0 ^{b)}	1×10^3 ^{b)}
Np-239	7×10^0	4×10^{-1}	1×10^2	1×10^7
Osmium (76)				
Os-185	1×10^0	1×10^0	1×10^1	1×10^6
Os-191	1×10^1	2×10^0	1×10^2	1×10^7
Os-191m	4×10^1	3×10^1	1×10^3	1×10^7
Os-193	2×10^0	6×10^{-1}	1×10^2	1×10^6
Os-194 ^{a)}	3×10^{-1}	3×10^{-1}	1×10^2	1×10^5
Fosfor (15)				
P-32	5×10^{-1}	5×10^{-1}	1×10^3	1×10^5
P-33	4×10^1	1×10^0	1×10^5	1×10^8
Protactinium (91)				
Pa-230 ^{a)}	2×10^0	7×10^{-2}	1×10^1	1×10^6
Pa-231	4×10^0	4×10^{-4}	1×10^0	1×10^3
Pa-233	5×10^0	7×10^{-1}	1×10^2	1×10^7

Radionuclide (Atoomnummer)	A ₁ (TBq)	A ₂ (TBq)	Activiteitsconcentratie voor vrijgestelde stoffen (Bq/g)	Grenswaarde voor de activiteit van een vrijgestelde zending (Bq)
Lood (82)				
Pb-201	1 × 10 ⁰	1 × 10 ⁰	1 × 10 ¹	1 × 10 ⁶
Pb-202	4 × 10 ¹	2 × 10 ¹	1 × 10 ³	1 × 10 ⁶
Pb-203	4 × 10 ⁰	3 × 10 ⁰	1 × 10 ²	1 × 10 ⁶
Pb-205	onbeperkt	onbeperkt	1 × 10 ⁴	1 × 10 ⁷
Pb-210 ^{a)}	1 × 10 ⁰	5 × 10 ⁻²	1 × 10 ^{1 b)}	1 × 10 ^{4 b)}
Pb-212 ^{a)}	7 × 10 ⁻¹	2 × 10 ⁻¹	1 × 10 ^{1 b)}	1 × 10 ^{5 b)}
Palladium (46)				
Pd-103 ^{a)}	4 × 10 ¹	4 × 10 ¹	1 × 10 ³	1 × 10 ⁸
Pd-107	onbeperkt	onbeperkt	1 × 10 ⁵	1 × 10 ⁸
Pd-109	2 × 10 ⁰	5 × 10 ⁻¹	1 × 10 ³	1 × 10 ⁶
Promethium (61)				
Pm-143	3 × 10 ⁰	3 × 10 ⁰	1 × 10 ²	1 × 10 ⁶
Pm-144	7 × 10 ⁻¹	7 × 10 ⁻¹	1 × 10 ¹	1 × 10 ⁶
Pm-145	3 × 10 ¹	1 × 10 ¹	1 × 10 ³	1 × 10 ⁷
Pm-147	4 × 10 ¹	2 × 10 ⁰	1 × 10 ⁴	1 × 10 ⁷
Pm-148 ^{m^{a)}}	8 × 10 ⁻¹	7 × 10 ⁻¹	1 × 10 ¹	1 × 10 ⁶
Pm-149	2 × 10 ⁰	6 × 10 ⁻¹	1 × 10 ³	1 × 10 ⁶
Pm-151	2 × 10 ⁰	6 × 10 ⁻¹	1 × 10 ²	1 × 10 ⁶
Polonium (84)				
Po-210	4 × 10 ¹	2 × 10 ⁻²	1 × 10 ¹	1 × 10 ⁴
Praseodymium (59)				
Pr-142	4 × 10 ⁻¹	4 × 10 ⁻¹	1 × 10 ²	1 × 10 ⁵
Pr-143	3 × 10 ⁰	6 × 10 ⁻¹	1 × 10 ⁴	1 × 10 ⁶
Platina (78)				
Pt-188 ^{a)}	1 × 10 ⁰	8 × 10 ⁻¹	1 × 10 ¹	1 × 10 ⁶
Pt-191	4 × 10 ⁰	3 × 10 ⁰	1 × 10 ²	1 × 10 ⁶
Pt-193	4 × 10 ¹	4 × 10 ¹	1 × 10 ⁴	1 × 10 ⁷
Pt-193 ^m	4 × 10 ¹	5 × 10 ⁻¹	1 × 10 ³	1 × 10 ⁷
Pt-195 ^m	1 × 10 ¹	5 × 10 ⁻¹	1 × 10 ²	1 × 10 ⁶
Pt-197	2 × 10 ¹	6 × 10 ⁻¹	1 × 10 ³	1 × 10 ⁶
Pt-197 ^m	1 × 10 ¹	6 × 10 ⁻¹	1 × 10 ²	1 × 10 ⁶

Radionuclide (Atoomnummer)	A ₁ (TBq)	A ₂ (TBq)	Activiteitsconcentratie voor vrijgestelde stoffen (Bq/g)	Grenswaarde voor de activiteit van een vrijgestelde zending (Bq)
Plutonium (94)				
Pu-236	3×10^1	3×10^{-3}	1×10^1	1×10^4
Pu-237	2×10^1	2×10^1	1×10^3	1×10^7
Pu-238	1×10^1	1×10^{-3}	1×10^0	1×10^4
Pu-239	1×10^1	1×10^{-3}	1×10^0	1×10^4
Pu-240	1×10^1	1×10^{-3}	1×10^0	1×10^3
Pu-241 ^{a)}	4×10^1	6×10^{-2}	1×10^2	1×10^5
Pu-242	1×10^1	1×10^{-3}	1×10^0	1×10^4
Pu-244 ^{a)}	4×10^{-1}	1×10^{-3}	1×10^0	1×10^4
Radium (88)				
Ra-223 ^{a)}	4×10^{-1}	7×10^{-3}	1×10^2 ^{b)}	1×10^5 ^{b)}
Ra-224 ^{a)}	4×10^{-1}	2×10^{-2}	1×10^1 ^{b)}	1×10^5 ^{b)}
Ra-225 ^{a)}	2×10^{-1}	4×10^{-3}	1×10^2	1×10^5
Ra-226 ^{a)}	2×10^{-1}	3×10^{-3}	1×10^1 ^{b)}	1×10^4 ^{b)}
Ra-228/ ^{a)}	6×10^{-1}	2×10^{-2}	1×10^1 ^{b)}	1×10^5 ^{b)}
Rubidium (37)				
Rb-81	2×10^0	8×10^{-1}	1×10^1	1×10^6
Rb-83 ^{a)}	2×10^0	2×10^0	1×10^2	1×10^6
Rb-84	1×10^0	1×10^0	1×10^1	1×10^6
Rb-86	5×10^{-1}	5×10^{-1}	1×10^2	1×10^5
Rb-87	onbepikt	onbepikt	1×10^4	1×10^7
Rb (natuurlijk)	onbepikt	onbepikt	1×10^4	1×10^7
Rhenium (75)				
Re-184	1×10^0	1×10^0	1×10^1	1×10^6
Re-184m	3×10^0	1×10^0	1×10^2	1×10^6
Re-186	2×10^0	6×10^{-1}	1×10^3	1×10^6
Re-187	onbepikt	onbepikt	1×10^6	1×10^9
Re-188	4×10^{-1}	4×10^{-1}	1×10^2	1×10^5
Re-189 ^{a)}	3×10^0	6×10^{-1}	1×10^2	1×10^6
Re (natuurlijk)	onbepikt	onbepikt	1×10^6	1×10^9
Rhodium (45)				
Rh-99	2×10^0	2×10^0	1×10^1	1×10^6
Rh-101	4×10^0	3×10^0	1×10^2	1×10^7
Rh-102	5×10^{-1}	5×10^{-1}	1×10^1	1×10^6
Rh-102m	2×10^0	2×10^0	1×10^2	1×10^6
Rh-103m	4×10^1	4×10^1	1×10^4	1×10^8
Rh-105	1×10^1	8×10^{-1}	1×10^2	1×10^7

Radionuclide (Atoomnummer)	A ₁ (TBq)	A ₂ (TBq)	Activiteitsconcentratie voor vrijgestelde stoffen (Bq/g)	Grenswaarde voor de activiteit van een vrijgestelde zending (Bq)
Radon (86)				
Rn-222 ^{a)}	3×10^{-1}	4×10^{-3}	1×10^1 ^{b)}	1×10^8 ^{b)}
Ruthenium (44)				
Ru-97	5×10^0	5×10^0	1×10^2	1×10^7
Ru-103 ^{a)}	2×10^0	2×10^0	1×10^2	1×10^6
Ru-105	1×10^0	6×10^{-1}	1×10^1	1×10^6
Ru-106 ^{a)}	2×10^{-1}	2×10^{-1}	1×10^2 ^{b)}	1×10^5 ^{b)}
Zwavel (16)				
S-35	4×10^1	3×10^0	1×10^5	1×10^8
Antimoon (51)				
Sb-122	4×10^{-1}	4×10^{-1}	1×10^2	1×10^4
Sb-124	6×10^{-1}	6×10^{-1}	1×10^1	1×10^6
Sb-125	2×10^0	1×10^0	1×10^2	1×10^6
Sb-126	4×10^{-1}	4×10^{-1}	1×10^1	1×10^5
Scandium (21)				
Sc-44	5×10^{-1}	5×10^{-1}	1×10^1	1×10^5
Sc-46	5×10^{-1}	5×10^{-1}	1×10^1	1×10^6
Sc-47	1×10^1	7×10^{-1}	1×10^2	1×10^6
Sc-48	3×10^{-1}	3×10^{-1}	1×10^1	1×10^5
Seleen (34)				
Se-75	3×10^0	3×10^0	1×10^2	1×10^6
Se-79	4×10^1	2×10^0	1×10^4	1×10^7
Silicium (14)				
Si-31	6×10^{-1}	6×10^{-1}	1×10^3	1×10^6
Si-32	4×10^1	5×10^{-1}	1×10^3	1×10^6
Samarium (62)				
Sm-145	1×10^1	1×10^1	1×10^2	1×10^7
Sm-147	onbeperkt	onbeperkt	1×10^1	1×10^4
Sm-151	4×10^1	1×10^1	1×10^4	1×10^8
Sm-153	9×10^0	6×10^{-1}	1×10^2	1×10^6
Tin (50)				
Sn-113 ^{a)}	4×10^0	2×10^0	1×10^3	1×10^7
Sn-117m	7×10^0	4×10^{-1}	1×10^2	1×10^6
Sn-119m	4×10^1	3×10^1	1×10^3	1×10^7
Sn-121m ^{a)}	4×10^1	9×10^{-1}	1×10^3	1×10^7
Sn-123	8×10^{-1}	6×10^{-1}	1×10^3	1×10^6
Sn-125	4×10^{-1}	4×10^{-1}	1×10^2	1×10^5
Sn-126 ^{a)}	6×10^{-1}	4×10^{-1}	1×10^1	1×10^5

Radionuclide (Atoomnummer)	A ₁ (TBq)	A ₂ (TBq)	Activiteitsconcentratie voor vrijgestelde stoffen (Bq/g)	Grenswaarde voor de activiteit van een vrijgestelde zending (Bq)
Strontium (38)				
Sr-82 ^a)	2×10^{-1}	2×10^{-1}	1×10^1	1×10^5
Sr-85	2×10^0	2×10^0	1×10^2	1×10^6
Sr-85m	5×10^0	5×10^0	1×10^2	1×10^7
Sr-87m	3×10^0	3×10^0	1×10^2	1×10^6
Sr-89	6×10^{-1}	6×10^{-1}	1×10^3	1×10^6
Sr-90 ^a)	3×10^{-1}	3×10^{-1}	1×10^2 ^{b)}	1×10^4 ^{b)}
Sr-91 ^a)	3×10^{-1}	3×10^{-1}	1×10^1	1×10^5
Sr-92 ^a)	1×10^0	3×10^{-1}	1×10^1	1×10^6
Tritium (1)				
T (H-3)	4×10^1	4×10^1	1×10^6	1×10^9
Tantalium (73)				
Ta-178 (langlevend)	1×10^0	8×10^{-1}	1×10^1	1×10^6
Ta-179	3×10^1	3×10^1	1×10^3	1×10^7
Ta-182	9×10^{-1}	5×10^{-1}	1×10^1	1×10^4
Terbium (65)				
Tb-157	4×10^1	4×10^1	1×10^4	1×10^7
Tb-158	1×10^0	1×10^0	1×10^1	1×10^6
Tb-160	1×10^0	6×10^{-1}	1×10^1	1×10^6
Technetium (43)				
Tc-95m ^a)	2×10^0	2×10^0	1×10^1	1×10^6
Tc-96	4×10^{-1}	4×10^{-1}	1×10^1	1×10^6
Tc-96m ^a)	4×10^{-1}	4×10^{-1}	1×10^3	1×10^7
Tc-97	onbepikt	onbepikt	1×10^3	1×10^8
Tc-97m	4×10^1	1×10^0	1×10^3	1×10^7
Tc-98	8×10^{-1}	7×10^{-1}	1×10^1	1×10^6
Tc-99	4×10^1	9×10^{-1}	1×10^4	1×10^7
Tc-99m	1×10^1	4×10^0	1×10^2	1×10^7

Radionuclide (Atoomnummer)	A ₁ (TBq)	A ₂ (TBq)	Activiteitsconcentratie voor vrijgestelde stoffen (Bq/g)	Grenswaarde voor de activiteit van een vrijgestelde zending (Bq)
Tellurium (52)				
Te-121	2×10^0	2×10^0	1×10^1	1×10^6
Te-121m	5×10^0	3×10^0	1×10^2	1×10^5
Te-123m	8×10^0	1×10^0	1×10^2	1×10^7
Te-125m	2×10^1	9×10^{-1}	1×10^3	1×10^7
Te-127	2×10^1	7×10^{-1}	1×10^3	1×10^6
Te-127m ^a)	2×10^1	5×10^{-1}	1×10^3	1×10^7
Te-129m	7×10^{-1}	6×10^{-1}	1×10^2	1×10^6
Te-129m ^a)	8×10^{-1}	4×10^{-1}	1×10^3	1×10^6
Te-131m ^a)	7×10^{-1}	5×10^{-1}	1×10^1	1×10^6
Te-132 ^a)	5×10^{-1}	4×10^{-1}	1×10^2	1×10^7
Thorium (90)				
Th-227	1×10^1	5×10^{-3}	1×10^1	1×10^4
Th-228 ^a)	5×10^{-1}	1×10^{-3}	1×10^0 b)	1×10^4 b)
Th-229	5×10^0	5×10^{-4}	1×10^0 b)	1×10^3 b)
Th-230	1×10^1	1×10^{-3}	1×10^0	1×10^4
Th-231	4×10^1	2×10^{-2}	1×10^3	1×10^7
Th-232	onbeperkt	onbeperkt	1×10^1	1×10^4
Th-234 ^a)	3×10^{-1}	3×10^{-1}	1×10^3 b)	1×10^5 b)
Th (natuurlijk)	onbeperkt	onbeperkt	1×10^0 b)	1×10^3 b)
Titanium (22)				
Ti-44 ^a)	5×10^{-1}	4×10^{-1}	1×10^1	1×10^5
Thallium (81)				
Tl-200	9×10^{-1}	9×10^{-1}	1×10^1	1×10^6
Tl-201	1×10^1	4×10^0	1×10^2	1×10^6
Tl-202	2×10^0	2×10^0	1×10^2	1×10^6
Tl-204	1×10^1	7×10^{-1}	1×10^4	1×10^4
Thulium (69)				
Tm-167	7×10^0	8×10^{-1}	1×10^2	1×10^6
Tm-170	3×10^0	6×10^{-1}	1×10^3	1×10^6
Tm-171	4×10^1	4×10^1	1×10^4	1×10^8

Radionuclide (Atoomnummer)	A ₁ (TBq)	A ₂ (TBq)	Activiteitsconcentratie voor vrijgestelde stoffen (Bq/g)	Grenswaarde voor de activiteit van een vrijgestelde zending (Bq)
Uranium (92)				
U-230 (snelle absorptie door de long) ^{a)d)}	4×10^1	1×10^{-1}	1×10^1 ^{b)}	1×10^5 ^{b)}
U-230 (absorptie door de long met gemiddelde snelheid) ^{a)e)}	4×10^1	4×10^{-3}	1×10^1	1×10^4
U-230 (langzame absorptie door de long) ^{a)f)}	3×10^1	3×10^{-3}	1×10^1	1×10^4
U-232 (snelle absorptie door de long) ^{d)}	4×10^1	1×10^{-2}	1×10^0 ^{b)}	1×10^3 ^{b)}
U-232 (absorptie door de long met gemiddelde snelheid) ^{e)}	4×10^1	7×10^{-3}	1×10^1	1×10^4
U-232 (langzame absorptie door de long) ^{f)}	1×10^1	1×10^{-3}	1×10^1	1×10^4
U-233 (snelle absorptie door de long) ^{d)}	4×10^1	9×10^{-2}	1×10^1	1×10^4
U-233 (absorptie door de long met gemiddelde snelheid) ^{e)}	4×10^1	2×10^{-2}	1×10^2	1×10^5
U-233 (langzame absorptie door de long) ^{f)}	4×10^1	6×10^{-3}	1×10^1	1×10^5
U-234 (snelle absorptie door de long) ^{d)}	4×10^1	9×10^{-2}	1×10^1	1×10^4
U-234 (absorptie door de long met gemiddelde snelheid) ^{e)}	4×10^1	2×10^{-2}	1×10^2	1×10^5
U-234 (langzame absorptie door de long) ^{f)}	4×10^1	6×10^{-3}	1×10^1	1×10^5
U-235 (alle typen absorptie door de long) ^{a)d)e)f)}	onbeperkt	onbeperkt	1×10^1 ^{b)}	1×10^4 ^{b)}
U-236 (snelle absorptie door de long) ^{d)}	onbeperkt	onbeperkt	1×10^1	1×10^4
U-236 (absorptie door de long met gemiddelde snelheid) ^{e)}	4×10^1	2×10^{-2}	1×10^2	1×10^5
U-236 (langzame absorptie door de long) ^{f)}	4×10^1	6×10^{-3}	1×10^1	1×10^4
U-238 (alle typen absorptie door de long) ^{d)e)f)}	onbeperkt	onbeperkt	1×10^1 ^{b)}	1×10^4 ^{b)}
U (natuurlijk)	onbeperkt	onbeperkt	1×10^0 ^{b)}	1×10^3 ^{b)}
U (verrijkt $\leq 20\%$) ^{g)}	onbeperkt	onbeperkt	1×10^0	1×10^3
U (verarmd)	onbeperkt	onbeperkt	1×10^0	1×10^3

Radionuclide (Atoomnummer)	A ₁ (TBq)	A ₂ (TBq)	Activiteitsconcentratie voor vrijgestelde stoffen (Bq/g)	Grenswaarde voor de activiteit van een vrijgestelde zending (Bq)
Vanadium (23)				
V-48	4×10^{-1}	4×10^{-1}	1×10^1	1×10^5
V-49	4×10^1	4×10^1	1×10^4	1×10^7
Wolfraam (74)				
W-178 ^{a)}	9×10^0	5×10^0	1×10^1	1×10^6
W-181	3×10^1	3×10^1	1×10^3	1×10^7
W-185	4×10^1	8×10^{-1}	1×10^4	1×10^7
W-187	2×10^0	6×10^{-1}	1×10^2	1×10^6
W-188 ^{a)}	4×10^{-1}	3×10^{-1}	1×10^2	1×10^5
Xenon (54)				
Xe-122 ^{a)}	4×10^{-1}	4×10^{-1}	1×10^2	1×10^9
Xe-123	2×10^0	7×10^{-1}	1×10^2	1×10^9
Xe-127	4×10^0	2×10^0	1×10^3	1×10^5
Xe-131m	4×10^1	4×10^1	1×10^4	1×10^4
Xe-133	2×10^1	1×10^1	1×10^3	1×10^4
Xe-135	3×10^0	2×10^0	1×10^3	1×10^{10}
Yttrium (39)				
Y-87 ^{a)}	1×10^0	1×10^0	1×10^1	1×10^6
Y-88	4×10^{-1}	4×10^{-1}	1×10^1	1×10^6
Y-90	3×10^{-1}	3×10^{-1}	1×10^3	1×10^5
Y-91	6×10^{-1}	6×10^{-1}	1×10^3	1×10^6
Y-91m	2×10^0	2×10^0	1×10^2	1×10^6
Y-92	2×10^{-1}	2×10^{-1}	1×10^2	1×10^5
Y-93	3×10^{-1}	3×10^{-1}	1×10^2	1×10^5
Ytterbium (79)				
Yb-169	4×10^0	1×10^0	1×10^2	1×10^7
Yb-175	3×10^1	9×10^{-1}	1×10^3	1×10^7
Zink (30)				
Zn-65	2×10^0	2×10^0	1×10^1	1×10^6
Zn-69	3×10^0	6×10^{-1}	1×10^4	1×10^6
Zn-69m ^{a)}	3×10^0	6×10^{-1}	1×10^2	1×10^6
Zirkonium (40)				
Zr-88	3×10^0	3×10^0	1×10^2	1×10^6
Zr-93	onbepikt	onbepikt	1×10^3 ^{b)}	1×10^7 ^{b)}
Zr-95 ^{a)}	2×10^0	8×10^{-1}	1×10^1	1×10^6
Zr-97 ^{a)}	4×10^{-1}	4×10^{-1}	1×10^1 ^{b)}	1×10^5 ^{b)}

a) In de waarden van A₁ en/of A₂ zijn de bijdragen van dochternucliden met halveringstijden van minder dan 10 dagen inbegrepen.

- b) *Hieronder zijn de moedernucliden en hun dochterproducten, die in permanent evenwicht met elkaar zijn, opgesomd:*

Sr-90	Y-90
Zr-93	Nb-93m
Zr-97	Nb-97
Ru-106	Rh-106
Cs-137	Ba-137m
Ce-134	La-134
Ce-144	Pr-144
Ba-140	La-140
Bi-212	Tl-208 (0,36), Po-212 (0,64)
Pb-210	Bi-210, Po-210
Pb-212	Bi-212, Tl-208 (0,36), Po-212 (0,64)
Rn-220	Po-216
Rn-222	Po-218, Pb-214, Bi-214, Po-214
Ra-223	Rn-219, Po-215, Pb-211, Bi-211, Tl-207
Ra-224	Rn-220, Po-216, Pb-212, Bi-212, Tl-208 (0,36), Po-212 (0,64)
Ra-226	Rn-222, Po-218, Pb-214, Bi-214, Po-214, Pb-210, Bi-210, Po-210
Ra-228	Ac-228
Th-226	Ra-222, Rn-218, Po-214
Th-228	Ra-224, Rn-220, Po-216, Pb-212, Bi-212, Tl-208 (0,36), Po-212 (0,64)
Th-229	Ra-225, Ac-225, Fr-221, At-217, Bi-213, Po-213, Pb-209
Th-nat	Ra-228, Ac-228, Th-228, Ra-224, Rn-220, Po-216, Pb-212, Bi-212, Tl-208 (0,36), Po-212 (0,64)
Th-234	Pa-234m
U-230	Th-226, Ra-222, Rn-218, Po-214
U-232	Th-228, Ra-224, Rn-220, Po-216, Pb-212, Bi-212, Tl-208 (0,36), Po-212 (0,64)
U-235	Th-231
U-238	Th-234, Pa-234m
U-nat	Th-234, Pa-234m, U-234, Th-230, Ra-226, Rn-222, Po-218, Pb-214, Bi-214, Po-214, Pb-210, Bi-210, Po-210
U-240	Np-240m
Np-237	Pa-233
Am-242m	Am-242
Am-243	Np-239

- c) *De hoeveelheid kan worden bepaald door meting van de vervalsnelheid of meting van het stralingsniveau op een voorgeschreven afstand van de bron.*
- d) *Deze waarden zijn alleen van toepassing op uraniumverbindingen met de chemische formule UF_6 , UO_2F_2 of $UO_2(NO_3)_2$, zowel onder normale vervoersomstandigheden als onder vervoersomstandigheden met ongeval.*
- e) *Deze waarden zijn alleen van toepassing op uraniumverbindingen met de chemische formule UO_3 , UF_4 of UCl_4 en zeswaardige verbindingen zowel onder normale vervoersomstandigheden als onder vervoersomstandigheden met ongeval.*
- f) *Deze waarden zijn van toepassing op alle in de voetnoten d) en e) niet genoemde uraniumverbindingen.*
- g) *Deze waarden zijn alleen van toepassing onbestraald uranium.*

2.2.7.7.2.2 Voor de bepaling van basiswaarden bedoeld in 2.2.7.7.2.1 van radionucliden die niet zijn genoemd in de tabel in 2.2.7.7.2.1, is goedkeuring door de bevoegde autoriteit vereist. In het geval van internationaal vervoer, is multilaterale goedkeuring vereist. Indien de chemische formule van alle radionucliden bekend is, is het toegestaan de A_2 -waarde in relatie tot de oplosbaarheidsklasse, zoals aanbevolen door de International Commission on Radiological Protection te gebruiken, indien daarbij de chemische formule, zowel onder normale vervoersomstandigheden als onder vervoersomstandigheden met ongeval, in aanmerking wordt genomen. In plaats hiervan mogen de in de onderstaande tabel 2.2.7.7.2.2 opgenomen waarden voor radionucliden worden gebruikt zonder dat de goedkeuring van de bevoegde autoriteit is verkregen.

Tabel 2.2.7.7.2.2 – Basiswaarden voor onbekende radionucliden of mengsels

Radioactieve inhoud	A ₁	A ₂	Activiteitsconcentratie voor vrijgestelde stoffen	Grenswaarde voor de activiteit van een vrijgestelde zending
	(TBq)	(TBq)	(Bq/g)	(Bq)
Gebleken aanwezigheid van nucliden die alleen beta- of gammastraling uitzenden	0,1	0,02	1 x 10 ¹	1 x 10 ⁴
Gebleken aanwezigheid bekend van nucliden die alleen alfastraling uitzenden	0,2	9 x 10 ⁻⁵	1 x 10 ⁻¹	1 x 10 ³
Geen relevante gegevens beschikbaar	0,001	9 x 10 ⁻⁵	1 x 10 ⁻¹	1 x 10 ³

2.2.7.7.2.3 Bij de berekeningen van A₁ en A₂ van een radionuclide dat niet in tabel 2.2.7.7.2.1 is genoemd wordt een enkelvoudige radioactieve vervalreeks, waarin de radionucliden zich bevinden in dezelfde verhoudingen als in de natuurlijke toestand en waarin geen der dochternucliden een halveringstijd van hetzij meer dan 10 dagen, hetzij meer dan die van de moedernuclide bezit, beschouwd als een zuiver radionuclide; de activiteit die in aanmerking moet worden genomen en de waarden van A₁ of A₂ die van toepassing zijn moeten in dit geval dezelfde zijn als de waarden die overeenkomen met het moedernuclide van deze reeks. Bij radioactieve vervalreeksen waarbij één of meer dochternucliden een halveringstijd bezitten van hetzij meer dan 10 dagen, hetzij meer is dan die van het moedernuclide, worden het moedernuclide en dergelijke dochternucliden beschouwd als mengsels van verschillende nucliden.

2.2.7.7.2.4 In het geval van mengsels van radionucliden kan de bepaling van de basiswaarden voor de radionucliden, bedoeld in 2.2.7.7.2.1, als volgt geschieden:

$$X_m = \frac{1}{\sum_i \frac{f(i)}{X(i)}}$$

waarin

f(i) de activiteitsfractie of activiteitsconcentratie is van radionuclide i in het mengsel;

X(i) de aangegeven waarde van A₁ of A₂ is, of de activiteitsconcentratie voor vrijgestelde stoffen, of de grenswaarde van de activiteit van een vrijgestelde zending, in het geval van radionuclide i; en

X_m de afgeleide waarde voor A₁ of A₂ is, of de activiteitsconcentratie voor vrijgestelde stoffen of de grenswaarde van de activiteit voor een vrijgestelde zending in het geval van een mengsel.

2.2.7.7.2.5 Indien de identiteit van elk radionuclide bekend is, maar de afzonderlijke activiteiten van bepaalde radionucliden niet bekend zijn, kunnen de radionucliden in groepen worden samengevat en kan voor de radionucliden van elke groep onder toepassing van de formules in 2.2.7.7.2.4 en 2.2.7.7.1.4.2 gebruik gemaakt worden van de laagste in aanmerking komende waarde die van toepassing is voor de radionucliden in elk van de groepen. De groepen kunnen worden samengesteld op basis van de totale alfa-activiteit en de totale beta-/gamma-activiteit, indien deze bekend zijn, waarbij de laagste waarde voor de alfastralers of beta-/gammastralers moet worden aangehouden.

2.2.7.7.2.6 Voor afzonderlijke radionucliden of mengsels van radionucliden, waarvoor de betreffende gegevens niet beschikbaar zijn, moeten in de tabel in 2.2.7.7.2.2 opgenomen waarden worden gebruikt.

2.2.7.8 Grenswaarden voor de transportindex (TI), de criticaliteits-veiligheidsindex (CSI) en het stralingsniveau voor colli en oververpakkingen

- 2.2.7.8.1 Behalve voor zendingen die vallen onder exclusief gebruik, mag de transportindex van geen enkel collo of oververpakking hoger zijn dan 10, terwijl de criticaliteits-veiligheidsindex van geen enkel collo of oververpakking hoger mag zijn dan 50.
- 2.2.7.8.2 Met uitzondering van colli of oververpakkingen die onder exclusief gebruik over de weg worden vervoerd onder de voorwaarden aangegeven in 7.5.11, Aanvullend voorschrift CV 33 (2) van het ADR, mag het hoogste stralingsniveau op enig punt van de uitwendige oppervlakken van een collo of oververpakking niet hoger zijn dan 2 mSv/h.
- 2.2.7.8.3 Het hoogste stralingsniveau op enig punt van de uitwendige oppervlakken van een collo, vervoerd onder exclusief gebruik, mag niet hoger zijn dan 10 mSv/h.
- 2.2.7.8.4 Colli en oververpakkingen moeten in één van de categorieën I-WIT, II-GEEL of III-GEEL worden ingedeeld, overeenkomstig de voorwaarden, aangegeven in tabel 2.2.7.8.4 en de navolgende voorschriften:
- Om in het geval van een collo of een oververpakking de categorie te bepalen, moet rekening worden gehouden met zowel de transportindex als met het stralingsniveau aan het oppervlak. Indien op grond van de transportindex moet worden ingedeeld in één categorie, maar op grond van het stralingsniveau aan het oppervlak in een andere categorie, dan wordt het collo of de oververpakking ingedeeld in de hoogste van de twee categorieën. In dit verband wordt categorie I-WIT beschouwd als de laagste categorie.
 - De transportindex moet worden bepaald volgens de in 2.2.7.6.1.1 en 2.2.7.6.1.2 aangegeven procedures.
 - Indien het stralingsniveau aan het oppervlak hoger is dan 2 mSv/h, moet het collo of de oververpakking worden vervoerd onder exclusief gebruik en moet rekening worden gehouden met de bepalingen van 7.5.11, Aanvullend voorschrift CV 33 (2) van het ADR.
 - Een collo, dat op grond van een speciale regeling wordt vervoerd, moet in de categorie III-GEEL worden ingedeeld.
 - Een oververpakking, waarin colli zijn verzameld, die op grond van een speciale regeling worden vervoerd, moet in categorie III-GEEL worden ingedeeld.

Tabel 2.2.7.8.4 Categorieën van colli en oververpakkingen

Voorwaarden		
Transportindex (TI)	Hoogste stralingsniveau op enig punt van het uitwendig oppervlak	Categorie
0 ^{a)}	Niet mer dan 0,005 mSv/h	I-WIT
Meer dan 0, maar niet meer dan 1 ^{a)}	Meer dan 0,005 mSv/h, maar niet meer dan 0,5 mSv/h	II-GEEL
Meer dan 1, maar niet meer dan 10	Meer dan 0,5 mSv/h, maar niet meer dan 2 mSv/h	III-GEEL
Meer dan 10	Meer dan 2 mSv/h, maar niet meer dan 10 mSv/h	III-GEEL ^{b)}

^{a)} Indien de gemeten TI niet groter is dan 0,05, kan deze waarde overeenkomstig 2.2.7.6.1.1 c) op nul worden afgerond.

^{b)} Moet bovendien onder exclusief gebruik worden vervoerd.

2.2.7.9 Voorschriften en controlemaatregelen voor het vervoer van vrijgestelde colli

- 2.2.7.9.1 Vrijgestelde colli die mogelijk beperkte hoeveelheden radioactieve stoffen bevatten, instrumenten, industriële voorwerpen zoals aangegeven in 2.2.7.7.1.2, en lege verpakkingen zoals aangegeven in 2.2.7.9.6, mogen onder de volgende voorwaarden worden vervoerd:
- De voorschriften aangegeven in 2.2.7.9.2, 3.3.1 (bijzondere bepalingen 172 of 290), 4.1.9.1.2 van het ADR, 5.2.1.2, 5.2.1.7.1, 5.2.1.7.2, 5.2.1.7.3, 5.4.1.2.5.1 a), 7.5.11 CV33 (5.2) van het ADR, en voor zover van toepassing 2.2.7.9.3 t/m 2.2.7.9.6;
 - De voorschriften voor vrijgestelde colli aangegeven in 6.4.4 van het ADR;

- c) Indien het vrijgestelde collo splijtbare stoffen bevat, moet het voldoen aan de voorwaarden die vereist zijn om in aanmerking te komen voor één van de uitzonderingen, bedoeld in 6.4.11.2 van het ADR, almede aan het voorschrift aangegeven in 6.4.7.2 van het ADR.
- 2.2.7.9.2 Het stralingsniveau mag op geen enkel punt van het uitwendig oppervlak van een vrijgesteld collo hoger zijn dan 5 μ Sv/h.
- 2.2.7.9.3 Radioactieve stoffen die zich bevinden in, of onderdeel zijn van een instrument of een ander industrieel voorwerp en waarvan de activiteit de grenswaarden per artikel en per collo, aangegeven in de kolommen 2, respectievelijk 3, van tabel 2.2.7.7.1.2.1 niet overschrijdt, mogen onder de volgende voorwaarden in een vrijgesteld collo worden vervoerd:
- Het stralingsniveau op 10 cm afstand van enig punt van het uitwendig oppervlak van elk onverpakt instrument of voorwerp is niet hoger dan 0,1 mSv/h; en
 - Elk instrument of voorwerp (uitgezonderd lichtgevende radioactieve uurwerken of inrichtingen) is voorzien van het opschrift "RADIOACTIEF"; en
 - De actieve stoffen zijn geheel omsloten door niet-actieve componenten (een voorziening die uitsluitend de functie heeft de radioactieve stoffen te bevatten wordt niet beschouwd als een instrument of industrieel voorwerp).
- 2.2.7.9.4 Radioactieve stoffen in andere vorm dan aangegeven in 2.2.7.9.3, waarvan de activiteit niet de in kolom 4 van tabel 2.2.7.7.1.2.1 aangegeven grenswaarde overschrijdt, mogen worden vervoerd in een vrijgesteld collo, onder de volgende voorwaarden:
- het collo behoudt onder normale vervoersomstandigheden zijn radioactieve inhoud; en
 - het collo is op een inwendig oppervlak op zodanige wijze van het opschrift "RADIOACTIEF" voorzien, dat men bij openen van het collo voor de aanwezigheid van radioactieve stoffen wordt gewaarschuwd.
- 2.2.7.9.5 Een industrieel voorwerp waarin de enige radioactieve stof niet-bestraald natuurlijk uranium, niet-bestraald verarmd uranium of niet-bestraald natuurlijk thorium is, kan als vrijgesteld collo worden vervoerd, onder voorwaarde dat het uitwendig oppervlak van het uranium of thorium door een niet-actieve omhulling van metaal of een ander degelijk materiaal is omsloten.
- 2.2.7.9.6 Een lege verpakking die tevoren radioactieve stoffen heeft bevat, mag als vrijgesteld collo worden vervoerd, onder de volgende voorwaarden:
- De verpakking moet in een goede staat verkeren en veilig zijn gesloten;
 - Het uitwendig oppervlak van het uranium of thorium dat wordt gebruikt voor de structuur van de verpakking, is afgedekt met een niet-actieve omhulling van metaal of een ander degelijk materiaal;
 - Het niveau van inwendige, afwrijfbaar besmetting mag honderd maal de in 4.1.9.1.2 van het ADR aangegeven niveaus niet overschrijden; en
 - De etiketten die overeenkomstig 5.2.2.1.11.1 mogelijk zijn aangebracht, mogen niet meer zichtbaar zijn.
- 2.2.7.9.7 De volgende bepalingen zijn niet van toepassing op vrijgestelde verpakkingen en op de controlemaatregelen voor het vervoer van vrijgestelde verpakkingen:
- 2.2.7.4.1, 2.2.7.4.2, 5.1.5.1.1, 5.1.5.1.2, 5.2.2.1.11.1, 5.4.1.2.5.1, met uitzondering van a), 5.4.1.2.5.2 en
 - 4.1.9.1.3, 4.1.9.1.4, 5.1.3.2, 5.4.1.3, 6.4.6.1, 7.5.11 CV33 met uitzondering van (5.2) van het ADR.
- 2.2.7.10** gereserveerd

Klasse 8
Bijtende stoffen

2.2.8 Klasse 8 Bijtende stoffen

2.2.8.1 Criteria

2.2.8.1.1 De titel van Klasse 8 omvat stoffen, alsmede voorwerpen die stoffen van deze Klasse bevatten, die door hun chemische werking het epitheelweefsel van de huid of de slijmvliezen, waarmee zij in aanraking komen, aantasten, of die in geval van lekkage schade aan andere goederen of vervoermiddelen kunnen veroorzaken of deze kunnen vernielen.

Onder de titel van deze Klasse vallen ook stoffen die pas in aanwezigheid van water een bijtende vloeistof vormen of die in aanwezigheid van de natuurlijke luchtvochtigheid bijtende dampen of nevels ontwikkelen.

2.2.8.1.2 De stoffen en voorwerpen van Klasse 8 zijn als volgt onderverdeeld:

C1 - C10	Bijtende stoffen zonder bijkomend gevaar
C1-C4	Zure stoffen
C1	anorganisch, vloeibaar
C2	anorganisch, vast
C3	organisch, vloeibaar
C4	organisch, vast
C5 - C8	Basische stoffen
C5	anorganisch, vloeibaar
C6	anorganisch, vast
C7	organisch, vloeibaar
C8	organisch, vast
C9 – C10	Andere bijtende stoffen
C9	vloeibaar
C10	vast
C11	Voorwerpen
CF	Bijtende stoffen, brandbaar
CF1	vloeibaar
CF2	vast
CS	Bijtende stoffen, voor zelfverhitting vatbaar
CS1	vloeibaar
CS2	vast
CW	Bijtende stoffen die in contact met water brandbare gassen ontwikkelen
CW1	vloeibaar
CW2	vast
CO	Bijtende stoffen, oxiderend
CO1	vloeibaar
CO2	vast
CT	Bijtende stoffen, giftig
CT1	vloeibaar
CT2	vast
CFT	Bijtende stoffen, brandbare vloeistof, giftig
COT	Bijtende stoffen, oxiderend, giftig

Classificatie en indeling in verpakkingsgroepen

2.2.8.1.3 Op grond van de mate van gevaarlijkheid tijdens het vervoer moeten de stoffen en voorwerpen van Klasse 8, worden ingedeeld in één van de volgende drie verpakkingsgroepen:

Verpakkingsgroep I: sterk bijtende stoffen,

Verpakkingsgroep II: bijtende stoffen,

Verpakkingsgroep III: zwak bijtende stoffen.

2.2.8.1.4 De in Klasse 8 ingedeelde stoffen en voorwerpen zijn genoemd in 3.2, Tabel A. De indeling van de stoffen in de verpakkingsgroepen I, II en III is gebaseerd op ervaringsfeiten, waarbij rekening is gehouden met bijkomende factoren zoals het gevaar van inademen (zie 2.2.8.1.5) en de reactiviteit met water (in het bijzonder de vorming van gevaarlijke ontledingsproducten).

2.2.8.1.5 Een stof of een preparaat, die/dat voldoet aan de criteria van Klasse 8 en waarvan de giftigheid bij inademing van stof en nevels (LC₅₀) overeenkomt met verpakkingsgroep I, maar waarvan de giftigheid bij inslikken of bij opname door de huid slechts overeenkomt met verpakkingsgroep III of met een geringere giftigheid, moet worden ingedeeld in Klasse 8.

- 2.2.8.1.6 Stoffen met inbegrip van mengsels, die niet met name zijn genoemd in 3.2, Tabel A kunnen in de juiste positie van 2.2.8.3 en de juiste verpakkingsgroep worden ingedeeld aan de hand van de tijdsduur die overeenkomstig de criteria van a) t/m c) hieronder nodig is om de destructie van de menselijke huid over de volledige dikte te veroorzaken.
 Bij stoffen, waarvan wordt aangenomen dat zij niet de destructie van de menselijke huid over de volledige dikte veroorzaken, moet nochtans worden nagegaan wat hun vermogen is om corrosie van bepaalde metalen oppervlakken te veroorzaken.
 Bij de indeling in een verpakkingsgroep moet rekening gehouden worden met bij mensen opgedane ervaringen in het geval van blootstelling bij ongevallen.
 Indien dergelijke menselijke ervaringen ontbreken, moet de indeling worden uitgevoerd op basis van de resultaten van proeven overeenkomstig OECD-Guideline 404 ³⁸⁾.
- a) In verpakkingsgroep I worden ingedeeld stoffen die de volledige destructie van het onbeschadigde huidweefsel over de volledige dikte veroorzaken binnen een observatieperiode van 60 minuten, die begint onmiddellijk na een inwerkingstijd van 3 minuten of minder.
- b) In verpakkingsgroep II worden ingedeeld stoffen die de volledige destructie van het onbeschadigde huidweefsel over de volledige dikte veroorzaken binnen een observatieperiode van 14 dagen, die begint na een inwerkingstijd van meer dan 3 minuten, maar ten hoogste 60 minuten.
- c) In verpakkingsgroep III worden ingedeeld:
- stoffen die de volledige destructie van het onbeschadigde huidweefsel over de volledige dikte veroorzaken binnen een observatieperiode van 14 dagen, die begint na een inwerkingstijd van meer dan 60 minuten, maar ten hoogste 4 uren; of
 - stoffen, waarvan kan worden aangenomen, dat zij niet de volledige destructie van het onbeschadigde huidweefsel over de volledige dikte veroorzaken, maar waarvan de corrosiesnelheid op oppervlakken van staal of aluminium 6,25 mm per jaar bij een beproevingstemperatuur van 55 °C overschrijdt.
- Bij beproevingen op staal moet het type P235 (ISO 9328 (II):1991) of een soortgelijk type worden gebruikt, bij beproevingen op aluminium de niet geanodiseerde typen 7075-T6 of AZ5GU-T6. Een aanvaardbare beproeving is beschreven in de norm ASTM G31-72 (herzien in 1990).
- 2.2.8.1.7 Indien de stoffen van Klasse 8 als gevolg van toevoegingen overgaan naar andere gevaarscategorieën, dan die waartoe de met name genoemde stoffen in 3.2, Tabel A behoren, dan moeten deze mengsels of oplossingen worden ingedeeld in de posities, waartoe zij op grond van hun werkelijke gevaar behoren.
- Opmerking:**
Zie voor de classificatie van oplossingen en mengsels (zoals preparaten, formuleringen en afvalstoffen) ook 2.1.3.
- 2.2.8.1.8 Op grond van de criteria van 2.2.8.1.6 kan ook worden vastgesteld of de aard van een met name genoemde oplossing of een met name genoemd mengsel, respectievelijk een oplossing of een mengsel, die/dat een met name genoemde stof bevat, zodanig is, dat deze oplossing of dit mengsel niet is onderworpen aan de voorwaarden van deze Klasse.
- 2.2.8.1.9 Stoffen, oplossingen of mengsels, die
- niet voldoen aan de criteria van de Richtlijn 67/548/EEG ³⁹⁾ of 88/379/EEG⁴⁰⁾, zoals gewijzigd, en die derhalve niet zijn ingedeeld als bijtend volgens deze Richtlijnen, zoals gewijzigd, en
 - geen bijtende werking hebben op staal of aluminium,
- kunnen worden beschouwd als stoffen die niet tot klasse 8 behoren.
- Opmerking:**
UN 1910 CALCIUMOXIDE EN UN 2812 NATRIUMALUMINAAT, genoemd in de VN-modelbepalingen, zijn niet onderworpen aan de voorschriften van het ADN.

³⁷⁾-

³⁸⁾ OECD Guidelines for Testing of Chemicals, No. 404, "Acute Dermal Irritation/Corrosion" (1992).

³⁹⁾ Richtlijn 67/548/EEG van de Raad van Europese Gemeenschappen van 27 juni 1967, betreffende de aanpassing van de wettelijke en bestuursrechtelijke bepalingen van de Lid-Staten (van de Europese Gemeenschappen) inzake de indeling, de verpakking en het kenmerken van gevaarlijke stoffen (Publicatieblad van de Europese Gemeenschappen, nr. L 196 van 16 augustus 1967, pagina 1).

⁴⁰⁾ Richtlijn 88/379/EEG van de Raad van Europese Gemeenschappen van 7 juni 1988, betreffende de onderlinge aanpassing van de wettelijke en bestuursrechtelijke bepalingen van de Lid-Staten (van de Europese Gemeenschappen) inzake de indeling, de verpakking en het kenmerken van gevaarlijke preparaten (Publicatieblad van de Europese Gemeenschappen, nr. L 187 van 16 juli 1988, pagina 14).

2.2.8.2 Niet ten vervoer toegelaten stoffen

2.2.8.2.1 De chemisch instabiele stoffen van Klasse 8 zijn niet ten vervoer toegelaten, tenzij de noodzakelijke maatregelen zijn getroffen om een gevaarlijke ontleding of polymerisatie tijdens het vervoer te verhinderen. Daartoe moet er in het bijzonder zorg voor worden gedragen, dat de houders geen stoffen bevatten, die deze reacties kunnen bevorderen.

2.2.8.2.2 De volgende stoffen van Klasse 8 zijn niet ten vervoer toegelaten:

- UN 1798 MENGSEL VAN SALPETERZUUR EN ZOUTZUUR,
- chemisch instabiele mengsels van afvalzwavelzuur,
- chemisch instabiele mengsels van nitreerzuur of niet gedenitreeerde afgewerkte mengzuren,
- oplossingen in water van perchloorzuur met meer dan 72 massa-% zuur, alsmede mengsels van perchloorzuur met andere vloeistoffen dan water,

2.2.8.3 **Lijst van verzamelaanduidingen**

Bijzondere stoffen <u>zonder</u> bijkomend gevaar						
Zure stoffen	anorganisch	vloeibaar	C 1	2584	ALKYLSULFONZUREN, VLOEIBAAR, met meer dan 5 % vrij zwavelzuur of ARYLSULFONZUREN, VLOEIBAAR, met meer dan 5 % vrij zwavelzuur	
				2693	WATERSTOFSULFIETEN, OPLOSSING IN WATER, N.E.G.	
				2837	WATERSTOFSULFATEN, OPLOSSING IN WATER, N.E.G. (bisulfaten, oplossing in water)	
				3264	BIJTENDE ZURE ANORGANISCHE VLOEISTOF, N.E.G.	
				1740	WATERSTOFDIFLUORIDEN, N.E.G.	
	2583	ALKYLSULFONZUREN, VAST, met meer dan 5 % vrij zwavelzuur of ARYLSULFONZUREN, VAST, met meer dan 5 % vrij zwavelzuur				
	3260	BIJTENDE ZURE ANORGANISCHE VASTE STOF, N.E.G.				
	organisch	vloeibaar	C 3	2586	ALKYLSULFONZUREN, VLOEIBAAR, met ten hoogste 5 % vrij zwavelzuur of ARYLSULFONZUREN, VLOEIBAAR, met ten hoogste 5 % vrij zwavelzuur	
				2987	CHLOOROSILANEN, BIJTEND, N.E.G.	
				3145	ALKYLFENOLEN, VLOEIBAAR, N.E.G. (met inbegrip van de homologe reeks C ₂ -C ₁₂)	
3265				BIJTENDE ZURE ORGANISCHE VLOEISTOF, N.E.G.		
vast		C 4	2430	ALKYLFENOLEN, VAST, N.E.G. (met inbegrip van de homologe reeks C ₂ -C ₁₂)		
			2585	ALKYLSULFONZUREN, VAST, met ten hoogste 5 % vrij zwavelzuur of ARYLSULFONZUREN, VAST, met ten hoogste 5 % vrij zwavelzuur		
			3261	BIJTENDE ZURE ORGANISCHE VASTE STOF, N.E.G.		
			1719	BIJTENDE ALKALISCHE VLOEISTOF, N.E.G.		
Basische stoffen	anorganisch	vloeibaar	C 5	2797	ACUMULATORVLOEISTOF, ALKALISCH	
				3266	BIJTENDE BASISCHE ANORGANISCHE VLOEISTOF, N.E.G.	
				3262	BIJTENDE BASISCHE ANORGANISCHE VASTE STOF, N.E.G.	
		organisch	vloeibaar	C 7	2735	AMINEN, VLOEIBAAR, BIJTEND, N.E.G. of POLYAMINEN, VLOEIBAAR, BIJTEND, N.E.G.
					3267	BIJTENDE BASISCHE ORGANISCHE VLOEISTOF, N.E.G.
	vast		C 8	3259	AMINEN, VAST, BIJTEND, N.E.G. of POLYAMINEN, VAST, BIJTEND, N.E.G.	
				3263	BIJTENDE BASISCHE ORGANISCHE VASTE STOF, N.E.G.	
				1903	DESINFECTIEMIDDEL, VLOEIBAAR, BIJTEND, N.E.G.	
	andere bijzondere stoffen	vloeibaar	C 9	2801	KLEURSTOF, VLOEIBAAR, BIJTEND, N.E.G. of TUSSENPRODUCT VOOR KLEURSTOF, VLOEIBAAR, BIJTEND, N.E.G.	
				3066	VERF (waaronder verf, lakverf, emallak, beits, schellakoplossing, vernis, polijstmiddel, vloeibare plamuur en vloeibare lakbasis) of VERF-VERWANTE PRODUCTEN (waaronder verfverduunners en verfoplosmiddelen)	
1760				BIJTENDE VLOEISTOF, N.E.G.		

	vast ⁴¹⁾	C 10	3147	KLEURSTOF, VAST, BIJTEND, N.E.G. of TUSSENPRODUCT VOOR KLEURSTOF, VAST, BIJTEND, N.E.G.
			3244	VASTE STOFFEN DIE BIJTENDE VLOEISTOF BEVATTEN, N.E.G.
			1759	BIJTENDE VASTE STOF, N.E.G.
Voorwerpen		C 11	2794	ACCUMULATOREN (BATTERIJEN), NAT, GEVULD MET ZURE ELEKTROLYT
			2795	ACCUMULATOREN (BATTERIJEN), NAT, GEVULD MET ALKALISCHE ELEKTROLYT
Bijtende stoffen met bijkomend gevaar			2800	ACCUMULATOREN (BATTERIJEN), NAT, VAN HET GESLOTEN TYPE
			3028	ACCUMULATOREN (BATTERIJEN), DROOG, MET VAST KALIUMHYDROXIDE
	vloeibaar	CF 1	2734	AMINEN, VLOEIBAAR, BIJTEND, BRANDBAAR, N.E.G. of POLYAMINEN, VLOEIBAAR, BIJTEND, BRANDBAAR, N.E.G.
Brandbaar	^{42), 43), 44)}		2986	CHLOORSILANEN, BIJTEND, BRANDBAAR, N.E.G.
CF			2920	BIJTENDE VLOEISTOF, BRANDBAAR, N.E.G.
	vast	CF 2	2921	BIJTENDE VASTE STOF, BRANDBAAR, N.E.G.
Voor zelfverhitting vatbaar	vloeibaar	CS 1	3301	BIJTENDE VLOEISTOF, VOOR ZELFVERHITTING VATBAAR, N.E.G.
CS	vast	CS 2	3095	BIJTENDE VASTE STOF, VOOR ZELFVERHITTING VATBAAR, N.E.G.
Reactief met water	vloeibaar ⁴⁴⁾	CW 1	3094	BIJTENDE VLOEISTOF, REACTIEF MET WATER, N.E.G.
CW	vast	CW 2	3096	BIJTENDE VASTE STOF, REACTIEF MET WATER, N.E.G.
Oxiderend	vloeibaar	CO 1	3093	BIJTENDE VLOEISTOF, OXIDEREND, N.E.G.
CO	vast	CO 2	3084	BIJTENDE VASTE STOF, OXIDEREND, N.E.G.
Giftig ⁴⁶⁾	vloeibaar ⁴⁵⁾	CT 1	2922	BIJTENDE VLOEISTOF, GIFTIG, N.E.G.
CT	vast ⁴⁷⁾	CT 2	2923	BIJTENDE VASTE STOF, GIFTIG, N.E.G.
Brandbaar, giftig	vloeibaar ⁴⁶⁾	CFT	(Geen andere verzamelaanduiding beschikbaar voor deze classificatiecode; in voorkomende gevallen moet de stof worden ingedeelde in een verzamelaanduiding volgens de principes van de Tabel van overheersende gevaren in 2.1.3.9)	
Oxiderend, giftig ^{46) 47)}		COT	(Geen andere verzamelaanduiding beschikbaar voor deze classificatiecode; in voorkomende gevallen moet de stof worden ingedeelde in een verzamelaanduiding volgens de principes van de Tabel van overheersende gevaren in 2.1.3.9)	

⁴¹⁾ Mengsels van vaste stoffen, die niet zijn onderworpen aan de voorschriften van het ADNR, met bijtende vloeistoffen, mogen worden vervoerd onder UN-nummer UN 3244, zonder dat eerst de indelingscriteria van Klasse 8 worden toegepast, onder voorwaarde dat geen overtollige vloeistof zichtbaar is op het moment van het laden van de stof of van het sluiten van de verpakking, de container of de transporteenheid. De verpakkingen moeten overeenkomen met een constructietype dat met goed gevolg de dichtheidsproef voor verpakkingsgroep II heeft doorstaan.

⁴²⁾ Bijtende brandbare vloeistoffen met een vlampunt lager dan 23 °C, met uitzondering van stoffen van UN-nummers 2734 en 2920, zijn stoffen van Klasse 3.

⁴³⁾ Brandbare, zwak bijtende vloeistoffen met een vlampunt van 23 °C t/m 61 °C zijn stoffen van Klasse 3.

⁴⁴⁾ Chloorsilanen die in contact met water of vochtige lucht brandbare gassen ontwikkelen, zijn stoffen van Klasse 4.3.

⁴⁵⁾ Chloorformaten met overwegend giftige eigenschappen zijn stoffen van Klasse 6.1.

⁴⁶⁾ Bijtende stoffen die volgens subsectie 2.2.61.1.4 tot en met 2.2.61.1.9 zeer giftig zijn bij inademen, zijn stoffen van Klasse 6.1.

⁴⁷⁾ UN 1690 NATRIUMFLUORIDE, UN 1812 KALIUMFLUORIDE, UN 2505 AMMONIUMFLUORIDE, UN 2674 NATRIUMFLUOROSILICAAT EN UN 2856 FLUOROSILICATEN, N.E.G., zijn stoffen van Klasse 6.1.

Klasse 9

Diverse gevaarlijke stoffen en voorwerpen

2.2.9 Klasse 9 Diverse gevaarlijke stoffen en voorwerpen

2.2.9.1 Criteria

2.2.9.1.1 De titel van Klasse 9 omvat stoffen en voorwerpen die tijdens het vervoer een gevaar opleveren, dat niet onder de omschrijvingen van andere klassen valt.

2.2.9.1.2 De stoffen en voorwerpen van Klasse 9 zijn als volgt onderverdeeld:

- M1 Stoffen die bij inademing als fijn stof de gezondheid in gevaar kunnen brengen
- M2 Stoffen en apparaten, die in geval van brand dioxines kunnen doen ontstaan
- M3 Stoffen die brandbare dampen ontwikkelen
- M4 Lithiumbatterijen
- M5 Reddingsmiddelen
- M6 – M8 Milieugevaarlijke stoffen
 - M6 Stoffen die het aquatisch milieu verontreinigen, vloeibaar
 - M7 Stoffen die het aquatisch milieu verontreinigen, vast
 - M8 Genetisch gemodificeerde micro-organismen en organismen
- M9 – M10 Verwarmde stoffen
 - M9 vloeibaar
 - M10 vast
- M11 Andere stoffen, die tijdens het vervoer een gevaar vertonen, maar die niet onder de definitie van een andere klasse vallen.

Definities en classificatie

2.2.9.1.3 De in Klasse 9 ingedeelde stoffen en voorwerpen zijn genoemd in 3.2, Tabel A. De indeling van stoffen en voorwerpen die niet met name genoemd zijn in 3.2, Tabel A onder de juiste positie van die tabel of van 2.2.9.3 moet geschieden in overeenstemming met de hierna volgende 2.2.9.1.4 t/m 2.2.9.1.14.

Stoffen die bij inademing van fijn stof de gezondheid in gevaar kunnen brengen

2.2.9.1.4 Stoffen die bij inademing van fijn stof de gezondheid in gevaar kunnen brengen, omvatten asbest alsmede asbesthoudende mengsels

Stoffen en apparaten, die in geval van brand dioxines kunnen doen ontstaan

2.2.9.1.5 Stoffen en apparaten, waarbij in geval van brand dioxines kunnen ontstaan, omvatten polychloorbifenylen en polychloorterfenylen (PCB's en PCT's) en polyhalogeenbifenylen en polyhalogeenterfenylen en mengsels die deze stoffen bevatten, alsmede apparaten, zoals transformatoren, condensatoren en andere apparaten, die zulke stoffen of mengsels bevatten.

Opmerking:

Mengsels met een gehalte aan PCB of PCT van niet meer dan 50 mg/kg zijn niet onderworpen aan de voorschriften van het ADNR.

Stoffen die brandbare dampen ontwikkelen

2.2.9.1.6 Stoffen die brandbare dampen ontwikkelen, omvatten polymeren die brandbare vloeistoffen met een vlamptpunt van ten hoogste 55 °C bevatten.

Lithiumbatterijen

2.2.9.1.7 Lithiumcellen en –batterijen kunnen worden ingedeeld in Klasse 9 indien zij voldoen aan de eisen van de bijzondere bepaling 230 van 3.3. Zij zijn niet onderworpen aan de voorschriften van ADNR als zij voldoen aan de eisen van de bijzondere bepaling 188 van 3.3. Zij moeten worden ingedeeld overeenkomstig de procedures van sectie 38.3 van het Handboek beproevingen en criteria.

Reddingsmiddelen

2.2.9.1.8 Reddingsmiddelen omvatten reddingsmiddelen en onderdelen van automobielen die voldoen aan de definities van de bijzondere bepalingen 235 of 296 van 3.3.

Milieugevaarlijke stoffen

- 2.2.9.1.9 Milieugevaarlijke stoffen omvatten vloeistoffen en vaste stoffen die het aquatisch milieu verontreinigen en oplossingen en mengsels van deze stoffen (zoals preparaten, formuleringen en afvalstoffen), die niet kunnen worden ingedeeld in andere klassen of onder enig andere positie van Klasse 9 genoemd in 3.2, Tabel A. Hieronder vallen ook genetisch gemodificeerde micro-organismen en organismen.

Stoffen die het aquatisch milieu verontreinigen

- 2.2.9.1.10 De indeling van een stof onder posities UN 3082 MILIEUGEVAARLIJKE VLOEISTOF, N.E.G. en UN 3077 MILIEUGEVAARLIJKE VASTE STOF, N.E.G. als voor het aquatisch milieu gevaarlijke stof moet worden uitgevoerd conform het bepaalde in 2.3.5. Stoffen die reeds zijn ingedeeld als milieugevaarlijk stoffen onder UN-nummers 3077 en 3082 zijn opgesomd in 2.2.9.4.

Genetisch gemodificeerde micro-organismen en organismen

- 2.2.9.1.11 Genetisch gemodificeerde micro-organismen zijn micro-organismen waarin het genetisch materiaal opzettelijk veranderd is door middel van technische methoden of op een wijze die niet in de natuur voorkomt. Genetisch gemodificeerde micro-organismen in de zin van Klasse 9 zijn micro-organismen, die niet gevaarlijk zijn voor mensen of dieren, maar die dieren, planten, microbiologische stoffen en ecosystemen kunnen veranderen op een wijze die niet in de natuur voorkomt.

Opmerking 1:

Infectieuze genetisch gemodificeerde micro-organismen zijn stoffen van Klasse 6.2, UN-nummer 2814 en 2900.

Opmerking 2:

Genetisch gemodificeerde micro-organismen, waarvoor een vergunning is verleend voor opzettelijke verspreiding in het milieu⁴⁸⁾, zijn niet onderworpen aan de voorschriften van deze Klasse.

Opmerking 3:

Levende gewervelde of ongewervelde dieren mogen niet worden gebruikt om genetisch gemodificeerde micro-organismen van deze klasse te vervoeren, tenzij het onmogelijk is deze stof op een andere wijze te vervoeren.

- 2.2.9.1.12 Genetisch gemodificeerde organismen, waarvan bekend is of waarvan kan worden aangenomen, dat zij gevaarlijk zijn voor het milieu, moeten worden vervoerd volgens de voorwaarden, vastgelegd door de bevoegde autoriteit van het land van herkomst.

Verwarmde stoffen

- 2.2.9.1.13 Verwarmde stoffen zijn stoffen die in vloeibare toestand bij een temperatuur gelijk aan of hoger dan 100 °C en, voor zover zij een vlampunt bezitten, bij een temperatuur lager dan hun vlampunt worden vervoerd of ten vervoer worden aangeboden. Zij omvatten ook vaste stoffen die bij een temperatuur gelijk aan of hoger dan 240 °C worden vervoerd of ten vervoer worden aangeboden.

Opmerking 1:

Verwarmde stoffen mogen alleen in Klasse 9 worden ingedeeld indien zij niet vallen onder de criteria van een andere Klasse.

Opmerking 2:

Stoffen met een vlampunt van meer dan 61 °C, die binnen een grenswaarde van 15 K onder het vlampunt verwarmt ter vervoer worden aangeboden of vervoerd worden, zijn stoffen van Klasse 3, stofnummer 9001.

⁴⁸⁾ Zie in het bijzonder Deel C van de Richtlijn 90/220/EEG (Publicatieblad van de Europese Gemeenschappen, Nr. L 117 van 8 mei 1990, blz. 18 t/m 20), waarin de vergunningsprocedure voor de Europese Gemeenschappen is vastgelegd.

Andere stoffen, die tijdens het vervoer een gevaar vertonen maar die niet onder de definitie van een andere Klasse vallen

2.2.9.1.14 De volgende diverse stoffen die niet voldoen aan de definities van een andere Klasse zijn ingedeeld in Klasse 9:

- een vaste ammoniumverbinding met een vlampunt lager dan 61 °C
- een dithioniet met gering gevaar
- een zeer vluchtige vloeistof
- een stof die schadelijke dampen afgeeft
- stoffen die allergenen bevatten
- chemische reagentiasets en sets voor eerste hulp

De volgende diverse stoffen die niet voldoen aan de definities van een andere Klasse zijn ingedeeld in Klasse 9, indien zij los gestort of in tankschepen worden vervoerd.

- UN 2071 AMMONIUMNITRAATHOUDENDE MESTSTOFFEN van de Klasse 9: homogene, niet-segregerende mengsels van het stikstof/fosfaat- of stikstof/kalotype of mengmeststoffen van het stikstof/fosfaat/kali-type die niet meer dan 70 massa-% ammoniumnitraat en ten hoogste 0,4 massa-% brandbare stoffen of in totaal niet meer dan 45 massa-% ammoniumnitraat bij een onbegrensde hoeveelheid brandbare stoffen bevatten.

Opmerking 1:

Voor het bepalen van het ammoniumnitraatgehalte moeten alle nitraat-ionen waarvoor in het mengsel een equivalente hoeveelheid ammonium-ionen aanwezig is, worden berekend als ammoniumnitraat.

Opmerking 2:

Ammoniumnitraathoudende meststoffen van de Klasse 9 zijn niet onderworpen aan de voorschriften van het ADNR, indien

- a) zij blijkens een TROG-test (zie Handboek beproevingen en criteria, Deel III, sectie 38.2) niet instaat zijn tot zelfonderhoudende thermische ontleding en*
- b) het eventueel uit de berekening als bedoeld in opmerking 1 volgende nitraat-overschot (berekend als KNO₃) niet meer dan 10 massa-% bedraagt.*

- UN 2216 VISMEEL, GESTABILISEERD (vochtigheid tussen 5 massa-% en 12 massa-% en ten hoogste 15 massa-% vet) of
- UN 2216 VISAFVAL, GESTABILISEERD (vochtigheid tussen 5 massa-% en 12 massa-% en ten hoogste 15 massa-% vet);
- Stofnummer 9003 STOFFEN MET EEN VLAMPUNT VAN MEER DAN 61 °C EN TEN HOOGSTE 100 °C, die niet in andere Klassen of in Klasse 9 ingedeeld kunnen worden;
- Stofnummer 9004 DIFENYLMETHAAN-4,4'-DIISOCYANAAT.

Opmerking:

De volgende stoffen en voorwerpen, genoemd in de VN-modelbepalingen, zijn niet onderworpen aan de voorschriften van het ADNR:

UN 1845 KOOLDIOXIDE, VAST (DROOGIJS),

UN 2071 AMMONIUMNITRAATHOUDENDE MESTSTOFFEN,

UN 2807 GEMAGNETISEERD MATERIAAL,

UN 3166 Verbrandingsmotoren of voertuigen, aangedreven door brandbaar gas of voertuigen, aangedreven door brandbare vloeistof,

UN 3171 VOERTUIG of APPARAAT MET ACCUVOEDING (met vloeibaar elektrolyt),

UN 3334 VLOEISTOF, ONDERWORPEN AAN DE VOORSCHRIFTEN VOOR DE LUCHTVAART, N.E.G.,

UN 3335 VASTE STOF, ONDERWORPEN AAN DE VOORSCHRIFTEN VOOR DE LUCHTVAART, N.E.G.

Indeling in verpakkingsgroepen

2.2.9.1.15 Op grond van de mate van gevaarlijkheid moeten de in 3.2, Tabel A genoemde stoffen en voorwerpen van Klasse 9 in één van de volgende verpakkingsgroepen worden ingedeeld:

Verpakkingsgroep II middelmatig gevaarlijke stoffen;

Verpakkingsgroep III stoffen met een gering gevaar.

2.2.9.2 Niet ten vervoer toegelaten stoffen en voorwerpen

De volgende stoffen en voorwerpen zijn niet ten vervoer toegelaten:

- Lithiumbatterijen die niet voldoen aan de voorwaarden van de bijzondere bepalingen 188, 230, 287 of 636 van 3.3;
- lege, ongereinigde opvanghouders (opvangbakken) voor apparaten zoals transformatoren, condensatoren of hydraulische apparaten, die stoffen van de UN-nummers 2315, 3151 of 3152 bevatten.

2.2.9.3 Lijst van verzamelaanduidingen

Stoffen, die bij inademing als fijn stof de gezondheid in gevaar kunnen brengen	M 1	2212	ASBEST, BLAUW (crocidoliet)
			ASBEST, BRUIN (amosiet, mysoriet)
Stoffen en apparaten die in geval van brand dioxines kunnen ontwikkelen	M 2	2590	ASBEST, WIT (chrysotiel, actinoliet, anthofylliet, tremoliet)
		2315	POLYCHLOORBIFENYLEN
Stoffen die brandbare dampen ontwikkelen	M 3	3151	POLYHALOGEENBIFENYLEN, VLOEIBAAR of POLYHALOGEENTERFENYLEN, VLOEIBAAR
		3152	POLYHALOGEENBIFENYLEN, VAST of POLYHALOGEENTERFENYLEN, VAST
Lithiumbatterijen	M 4	2211	EXPANDEERBARE POLYMEERKORRELS, die brandbare dampen ontwikkelen
		3314	KUNSTSTOF PERS,ASSA, in vorm van pasta, vellen of geëtrudeerde draden, die brandbare dampen ontwikkelen
Reddingsmiddelen	M 5	3090	LITHIUMBATTERIJEN
		3091	LITHIUMBATTERIJEN IN APPARATUUR of LITHIUMBATTERIJEN, VERPAKT MET APPARATUUR
Milieugevaarlijke stoffen	M 6	2990	REDDINGSMIDDELEN, AUTOMATISCH OPBLAASBAAR
		3072	REDDINGSMIDDELEN, NIET AUTOMATISCH OPBLAASBAAR, die gevaarlijke goederen als uitrusting bevatten
Gevaarlijk voor aquatisch milieu	M 7	3268	GASGENERATOREN (VOOR AIRBAGS), pyrotechnisch, of AIRBAGMODULES, pyrotechnisch, of AANSPANINRICHTINGEN VOOR VEILIGHEIDSGORDELS, pyrotechnisch
		3082	MILIEUGEVAARLIJKE VLOEISTOF, N.E.G.
genetisch gemodificeerde (micro-) organismen	M 8	3077	MILIEUGEVAARLIJKE VASTE STOF, N.E.G.
		3245	GENETISCH GEMODIFICEERDE MICRO-ORGANISMEN
Verwarmde stoffen	M 9	3257	VERWARMDE VLOEISTOF, N.E.G. (met inbegrip van gesmolten metalen, gesmolten zouten, enz.), bij een temperatuur van 100 °C en hoger en, bij stoffen met een vlampunt, lager dan het vlampunt)
		3258	VERWARMDE VASTE STOF, N.E.G., bij een temperatuur van 240 °C of hoger
	M 10		

Andere stoffen en voorwerpen die tijdens het vervoer een gevaar vertonen maar die niet onder de definitie van een andere Klasse vallen

M 11

Geen verzamelaanduiding beschikbaar. Alleen de in 3.2, Tabel A genoemde stoffen zijn onderworpen aan de voorschriften van Klasse 9 voor deze classificatiecode, te weten:

1841 ACEETALDEHYDAMMONIAK
1931 ZINKDITHIONIT
1941 DIBROOMDIFLUORMETHAAN
(DIFLUORDIBROOMMETHAAN)
1990 BENZALDEHYDE
2969 RICINUSMEEL of
2969 RICINUSKOEKEN of
2969 RICINUSVLOKKEN
3316 CHEMISCHE REAGENTIASET of
3316 SET VOOR EERSTE HULP
3359 GEGASTE EENHEID
3360 GEVAARLIJKE GOEDEREN IN MACHINES
of
3363 GEVAARLIJKE GOEDEREN IN APPARATEN

2.2.9.4 *Stoffen die reeds als milieugevaarlijk zijn ingedeeld en die niet vallen onder een andere klasse en niet onder andere posities van Klasse 9 dan UN-nummer 3077 of 3082*

UN 3082 MILIEUGEVAARLIJKE VLOEISTOF, N.E.G., die het aquatisch milieu verontreinigt, vloeibaar

poly (3-6) ethoxylaten van secundaire alcoholen (C₆ - C₁₇)
poly (1-3) ethoxylaten van alcoholen (C₁₂ - C₁₅)
poly (1-6) ethoxylaten van alcoholen (C₁₃ - C₁₅)
alfa-cypermethrin
bilgewater
butylbenzylftalaat
gechloreerde paraffinen (C₁₀ - C₁₃)
1-chlooroctaan
cresyldifenyfosfaat
cyfluthrin
decylacrylaat
di-n-butylftalaat
1,6-dichloorhexaan
diisopropylbenzenen
isodecylacrylaat
isodecyldifenyfosfaat
isooctylnitraat
malathion
resmethrin
triarylfosfaten
triclesylfosfaten
triethylbenzeen
trixylenylfosfaat.

UN 3077 MILIEUGEVAARLIJKE VASTE STOF, N.E.G., die het aquatisch milieu verontreinigt, vast

chloorhexidine
gechloreerde paraffinen (C₁₀ - C₁₃)
p-dichloorbenzeen
difenyl
difenylether
fenbutatin-oxide
kwik(I)chloride (calomel)
tributyltinfosfaat
zinkbromide.

Testmethoden

2.3 Testmethoden

2.3.0 Algemeen

Voor zover in 2.2 of in dit hoofdstuk niet anders is voorgeschreven, zijn de beproevingsmethoden te gebruiken voor de classificatie van gevaarlijke goederen, beschreven in het Handboek beproevingen en criteria.

2.3.1 Beproeving van het uitzweten voor springstof, type A

2.3.1.1 Springstoffen, type A (UN-nummer 0081), die meer dan 40% vloeibare salpeterzure esters bevatten, moeten behalve aan de beproevingen, genoemd in het Handboek beproevingen en criteria ook voldoen aan de hierna vermelde beproeving van het uitzweten:

2.3.1.2 Het toestel voor het beproeven van het uitzweten van springstoffen (zie figuur 1 t/m 3) bestaat uit een bronzen, holle cilinder. Deze cilinder, die aan één zijde door een plaat van hetzelfde metaal afgesloten is, heeft een inwendige diameter van 15,7 mm en een diepte van 40 mm. Hij is voorzien van 20 gaten met een diameter van 0,5 mm (4 rijen van 5 gaatjes) in de wand. Een bronzen zuiger waarvan de lengte van het cilindrische deel 48 mm en de totale lengte 52 mm bedraagt, kan in de rechtop geplaatste cilinder heen en weer schuiven. Deze zuiger, met een diameter van 15,6 mm, wordt met een gewicht van 2220 g belast, zodat de uitgeoefende druk op de onderkant 120 kPa (1,2 bar) bedraagt.

2.3.1.3 Maak van 5-8 g springstof een rolletje met een lengte van 30 mm en een diameter van 15 mm, verpak dit in zeer fijn gaas en plaats het in de cilinder. Zet hierop de zuiger en het belastingsgewicht, zodat een druk van 120 kPa (1,2 bar) op de springstof wordt uitgeoefend.

Noteer de tijd waarop de eerste olieachtige druppeltjes (nitroglycerine) aan de buitenkant van de gaatjes van de cilinder verschijnen.

2.3.1.4 Wanneer bij een tussen de 15 °C en 25 °C uitgevoerde proef de eerste druppeltjes pas na meer dan 5 minuten verschijnen, voldoet de springstof aan de eisen.

Beproeving van het uitzweten van springstoffen

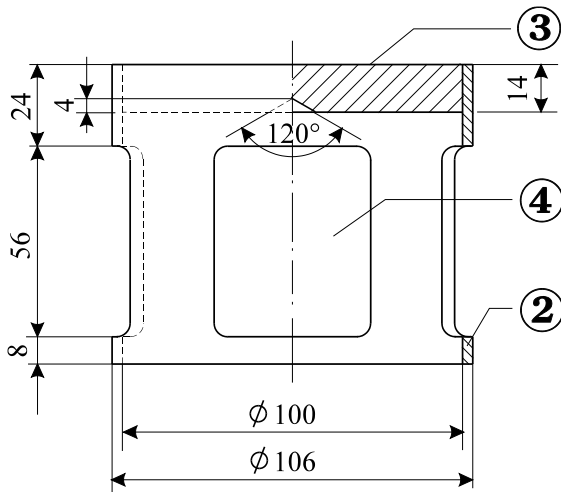

Fig 1: Klokvormig gewicht van 2220 g., dat op de bronzen zuiger kan worden geplaatst

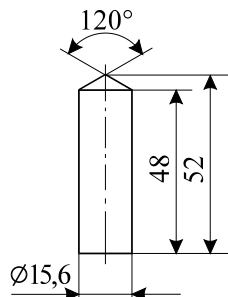

Fig 2: Cilindervormige bronzen zuiger; afmetingen in mm

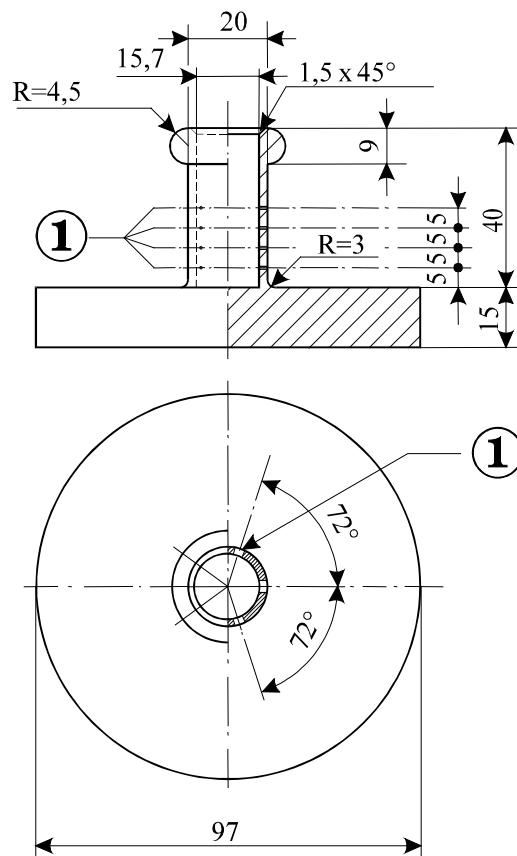

Fig 3: Holle bronzen cilinder, aan één zijde gesloten; verticale en horizontale doorsnede; afmetingen in mm.

Bij figuur 1 tot en met 3, maten in mm

- (1) 4 rijen van 5 gaatjes van 0,5 \varnothing
- (2) koper
- (3) loden plaat met aan de onderzijde een centrale conus
- (4) 4 openingen, ongeveer 46 x 56, gelijkmatig over de omtrek verdeeld

2.3.2 Beproevingen betreffende genitreeerde cellulosemengsels van Klasse 4.1

2.3.2.1 Nitrocellulose mag bij verwarming gedurende een half uur op 132 °C geen zichtbare geelbruine nitreuze dampen (nitreuze gassen) afscheiden. De ontbrandingstemperatuur moet hoger zijn dan 180 °C. Zie 2.3.2.3 t/m 2.3.2.8, 2.3.2.9 a) en 2.3.2.10.

2.3.2.2 3 g geplastificeerde nitrocellulose mag bij verwarming gedurende 1 uur op 132 °C geen zichtbare geelbruine nitreuze dampen (nitreuze gassen) afscheiden. De ontbrandingstemperatuur moet hoger zijn dan 170 °C. Zie 2.3.2.3 t/m 2.3.2.8, 2.3.2.9 b) en 2.3.2.10.

2.3.2.3 De hierna vermelde beproevingsmethoden moeten worden toegepast indien er verschil van mening bestaat over het al of niet toelaten van de stoffen tot het vervoer per binnenschip.

2.3.2.4 Indien andere beproevingsmethoden worden gekozen voor het onderzoek der stoffen ten aanzien van de stabiliteitseisen, dan aangegeven in de 2.3.2.1 en 2.3.2.2, moeten deze leiden tot dezelfde conclusie als die op grond van de methoden hierna genoemd.

2.3.2.5 Wanneer in het onderstaande sprake is van stabiliteitsproeven bij verhoogde temperatuur, mag bij de uitvoering der proeven de temperatuur van de stoof, waarin het te onderzoeken monster zich bevindt, niet meer dan 2 °C afwijken van de voorgeschreven temperatuur. De duur van de proef moet tot op 2 minuten nauwkeurig zijn wanneer de proef 30 of 60 minuten moet duren. De inrichting van de stoof moet zodanig zijn, dat de temperatuur na ten hoogste 5 minuten na het inbrengen van het monster weer de vereiste waarde heeft bereikt.

2.3.2.6 Voordat de proeven volgens 2.3.2.9 en 2.3.2.10 uitgevoerd worden, moeten de te onderzoeken monsters minstens 15 uur bij kamertemperatuur gedroogd worden in een vacuümexsiccator, gevuld met, na smelten, in korrelvorm gebrachte calciumchloride; de stof moet in een dunne laag worden uitgespreid. Hiertoe moeten stoffen die niet poedervormig of draderig zijn, in kleine stukjes gebroken, geraspt of gesneden worden. De druk in de exsiccator moet minder dan 6,5 kPa (0,065 bar) zijn.

2.3.2.7 Vóór het drogen volgens 2.3.2.6 hierboven moeten de stoffen bedoeld in 2.3.2.2 onderworpen worden aan een voordroging in een goed geventileerde stoof, waarvan de temperatuur op 70° C is ingesteld, totdat het massaverlies per kwartier minder dan 0,3% van de oorspronkelijke massa bedraagt.

2.3.2.8 Zwak genitreeerde nitrocellulose volgens 2.3.2.1 moet voorgedroogd worden, zoals aangegeven in 2.3.2.7 hierboven. Het drogen moet minstens 15 uur duren in een exsiccator, gevuld met geconcentreerd zwavelzuur.

2.3.2.9 **Beproeving van de chemische stabiliteit bij verhoogde temperatuur**

a) Beproeving van de in 2.3.2.1 hierboven genoemde stof

i) In elk van twee reageerbuizen met de volgende afmetingen:

lengte 350 mm,

inwendige diameter ... 16 mm,

wanddikte 1,5 mm,

brengt men 1 g van de boven calciumchloride gedroogde stof (Indien nodig moet de stof eerst klein gemaakt worden in stukjes met een massa van ten hoogste 0,05 g). Plaats de beide losjes afgesloten reageerbuizen zodanig in een stoof, dat ze voor ten minste 4/5 van hun lengte zichtbaar zijn en houd de temperatuur gedurende 30 minuten constant op 132 °C. Ga na of zich gedurende deze tijd nitreuze gassen in de vorm van geelbruine dampen, goed zichtbaar tegen een witte achtergrond, ontwikkelen.

ii) De stof wordt geacht stabiel te zijn, als de vorming van deze dampen uitblijft.

b) Beproeving van geplastificeerde nitrocellulose (zie 2.3.2.2)

i) Breng 3 g geplastificeerde nitrocellulose in elk van de twee reageerbuizen als bedoeld onder a) en plaats deze in een stoof waarvan de constante temperatuur op 132 °C is ingesteld.

ii) Laat de reageerbuizen met de geplastificeerde nitrocellulose gedurende 1 uur in de stoof. Gedurende deze tijd mogen geen geelbruine nitreuze dampen (nitreuze gassen) zichtbaar worden. Controleer en beoordeel als onder a).

2.3.2.10 **Ontbrandingstemperatuur** (zie 2.3.2.1 en 2.3.2.2)

- a) Bepaal de ontbrandingstemperatuur door 0,2 g stof te verwarmen in een reageerbuisje, gedompeld in een bad van Wood's metaal. Plaats het buisje in het bad bij 100 °C. Voer de temperatuur van het bad met 5 °C per minuut op.
- b) De reageerbuisjes moeten de volgende afmetingen hebben:
lengte 125 mm,
inwendige diameter ... 15 mm,
wanddikte 0,5 mm.
Ze moeten 20 mm diep in het bad gedompeld zijn.
- c) Voer de proef driemaal uit. Lees telkens de temperatuur af waarbij de stof ontbrandt, dat wil zeggen waarbij een langzame of een snelle verbranding, een explosieve verbranding of een detonatie plaatsvindt.
- d) Geef de laagste ontbrandingstemperatuur, waargenomen bij de drie proeven, op als de ontbrandingstemperatuur.

2.3.3 **Beproevingen betreffende brandbare vloeistoffen van de Klassen 3, 6.1 en 8**

2.3.3.1 **Beproeving voor de bepaling van het vlampunt**

2.3.3.1.1 Het vlampunt moet worden bepaald met behulp van één van de volgende apparaten:

- a) Abel
- b) Abel-Pensky
- c) Tag
- d) Pensky-Martens
- e) Apparaten volgens ISO 3679:1983 of ISO 3680:1983

2.3.3.1.2 Voor het bepalen van het vlampunt van verfstoffen, lijmen en soortgelijke viskeuze producten die oplosmiddelen bevatten, mogen slechts apparaten en beproevingsmethoden worden gebruikt, die geschikt zijn voor het bepalen van het vlampunt van viskeuze vloeistoffen, overeenkomstig de volgende normen:

- a) Internationale norm ISO 3679:1983
- b) Internationale norm ISO 3680:1983
- c) Internationale norm ISO 1523:1983
- d) Duitse norm DIN 53213:1978, deel 1

2.3.3.1.3 De beproevingsprocedure moet overeenkomen met een evenwichtsmethode of een niet-evenwichtsmethode.

2.3.3.1.4 Procedures overeenkomstig een evenwichtsmethode zijn:

- a) Internationale norm ISO 1516:1981
- b) Internationale norm ISO 3680:1983
- c) Internationale norm ISO 1523:1983
- d) Internationale norm ISO 3679:1983

2.3.3.1.5 Procedures overeenkomstig een niet-evenwichtsmethode zijn:

- a) voor het Abel-apparaat zie:
 - (i) Britse norm BS 2000:1995 deel 170
 - (ii) Franse norm NF MO7-011:1988
 - (iii) Franse norm NF T66-009:1969;
- b) voor het Abel-Pensky-apparaat zie:
 - (i) Duitse norm DIN 51755:1974 deel 1 (voor temperaturen van 5 °C t/m 65 °C)
 - (ii) Duitse norm DIN 51755:1978 deel 2 (voor temperaturen lager dan 5 °C)
 - (iii) Franse norm NF MO7-036:1984;
- c) voor het Tag-apparaat zie:
Amerikaanse norm ASTM D 56:1993;
- d) voor het Pensky-Martens-apparaat zie:
 - (i) Internationale norm ISO 2917:1988
 - (ii) Europese norm EN 22719:1994 in haar betreffende nationale versie (bijv. BS 2000, deel 404/EN 22719)
 - (iii) Amerikaanse norm ASTM D 93:1994
 - (iv) Norm van het Institute of Petroleum IP 34:1988

- 2.3.3.1.6 De in 2.3.3.1.4 en 2.3.3.1.5 genoemde beproevingsmethoden mogen alleen worden gebruikt binnen de in de afzonderlijke methoden aangegeven vlampuntsgrenzen. Bij de keuze van de te gebruiken methode moet rekening worden gehouden met de mogelijkheid van een chemische reactie tussen de stof en de monsterhouder. Het apparaat moet voor zover de veiligheid dit toelaat, op een tochtvrije plaats staan opgesteld. Uit veiligheidsoverwegingen mogen voor organische peroxiden en voor zelfontledende stoffen (ook bekend als "energetische" stoffen) of voor giftige stoffen alleen beproevingsmethoden worden gebruikt, waarbij kleine monsterhoeveelheden van ca. 2 ml worden gebruikt.
- 2.3.3.1.7 Wanneer volgens een niet-evenwichtsmethode volgens 2.3.3.1.5 een vlampunt van $23\text{ °C} \pm 2\text{ °C}$ of van $61\text{ °C} \pm 2\text{ °C}$ wordt vastgesteld, moet dit resultaat voor elk temperatuurbereik worden bevestigd volgens een evenwichtsmethode overeenkomstig 2.3.3.1.4.
- 2.3.3.1.8 Indien verschil van mening bestaat over de indeling van een brandbare vloeistof, geldt de door de afzender voorgestelde indeling, indien bij controle het vlampunt van de desbetreffende vloeistof niet meer afwijkt dan 2 °C van de in 2.3.3.1 aangegeven grenswaarden (resp. 23 °C en 61 °C). Indien het verschil meer bedraagt dan 2 °C , moet een tweede controleproef worden uitgevoerd, en moet de laagste waarde van de vlampunten, vastgesteld bij de controleproeven, worden aangehouden.

2.3.3.2 **Beproeving voor de bepaling van het peroxide-gehalte**

Gebruik de volgende werkwijze bij de bepaling van het gehalte aan peroxide in een vloeistof:

Giet een hoeveelheid p (ongeveer 5 g, tot op 0,01 g nauwkeurig gewogen) van de te onderzoeken vloeistof in een Erlenmeijer kolf, voeg 20 cm^3 azijnzuuranhydride en ongeveer 1 g vast kaliumjodide in poedervorm toe en roer. Laat de vloeistof 10 minuten staan en verwarm daarna gedurende 3 minuten tot ten hoogste 60 °C ; laat de vloeistof 5 minuten afkoelen en voeg vervolgens 25 cm^3 water toe. Titreer na een half uur het vrijgekomen jodium met een 0,1 N natriumthiosulfaatoplossing, zonder toevoeging van een indicator. De totale ontkleuring duidt het einde van de reactie aan. Bereken het gehalte aan peroxide (berekend als H_2O_2) volgens de formule

$$\frac{17n}{100p}$$

waarin n het aantal verbruikte cm^3 thiosulfaat aangeeft.

2.3.4 **Beproevingmethode voor de bepaling van het vloeigedrag**

Voor de bepaling van het vloeigedrag van de vloeibare en dikvloeibare stoffen en mengsels van Klasse 3 alsmede van pasteuze stoffen van Klasse 4.1 moet van de volgende beproevingsmethode gebruik gemaakt worden:

2.3.4.1 **Meetapparaat**

Een commercieel verkrijgbare penetrometer volgens ISO-norm 2173-1985 met een geleidestang van $47,5\text{ g} \pm 0,05\text{ g}$, een plaat van duraluminium met gaten voorzien van een conische boring waarvan de massa $102,5\text{ g} \pm 0,05\text{ g}$ bedraagt (zie figuur 3); penetratiebeker met een inwendige diameter van 72 t/m 80 mm voor het bevatten van het monster.

2.3.4.2 **Beproevingsmethode**

Het monster moet ten minste een half uur vóór de meting in de penetratiebeker gebracht worden. Deze beker moet tot de uitvoering van de meting hermetisch gesloten en bewegingloos worden bewaard. In de hermetisch gesloten penetratiebeker wordt het monster tot $35\text{ °C} \pm 0,5\text{ °C}$ verwarmd en zo kort mogelijk (hoogstens 2 minuten) vóór de meting op de tafel van de penetrometer gebracht. Vervolgens wordt de punt S van de gatenplaat op het vloeistofoppervlak gebracht, en wordt de penetratiediepte als functie van de tijd gemeten.

2.3.4.3 **Beoordeling van de beproevingsresultaten**

Een stof is pasteus indien, nadat de punt S op het oppervlak van het monster is gebracht, de penetratiewaarde, aangegeven op de meetklok

- a) na een belasting gedurende $5 \text{ s} \pm 0,1 \text{ s}$ lager is dan $15,0 \text{ mm} \pm 0,3 \text{ mm}$, of
- b) na een belasting gedurende $5 \text{ s} \pm 0,1 \text{ s}$ hoger is dan $15,0 \text{ mm} \pm 0,3 \text{ mm}$, doch de additionele penetratiewaarde na een verdere periode van $55 \text{ s} \pm 0,5 \text{ s}$ lager is dan $5 \text{ mm} \pm 0,5 \text{ mm}$.

Opmerking:

Bij monsters met een vloeigrens (zwichtsparing) is het vaak onmogelijk in de penetratiebeker een gelijkmatig oppervlak te verkrijgen en als gevolg daarvan de beginvoorwaarden voor de meting bij het in contact brengen van de punt S eenduidig vast te leggen. Bovendien kan bij bepaalde monsters de schok veroorzaakt door de gatenplaat aanleiding geven tot een elastische vervorming van het oppervlak, waardoor in de eerste seconden de indruk gewekt wordt van een grotere penetratiewaarde. In al deze gevallen kan het zinvol zijn de resultaten te beoordelen volgens de methode, genoemd onder 2.3.4.2.

Figuur 1

Penetrometer

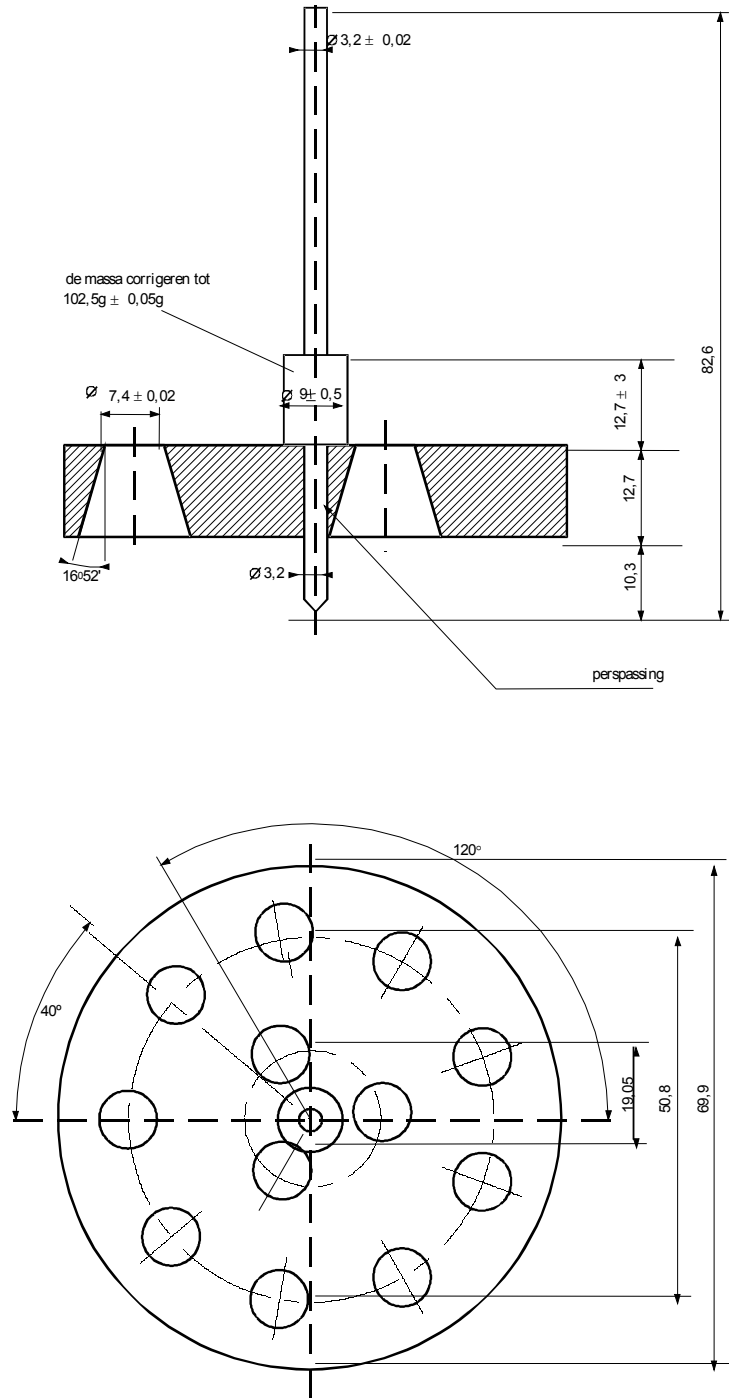

Indien de tolerantie niet is
aangegeven bedraagt
deze $\pm 0,1$ mm

2.3.5 Beproevingen voor de bepaling van de ecotoxiciteit, de persistentie en de bioaccumulatie van stoffen in het aquatisch milieu voor de indeling in Klasse 9.

Opmerking:

De gebruikte beproevingsmethoden moeten overeenkomen met de methoden die zijn aangenomen door de Organisatie voor Economische Samenwerking en Ontwikkeling (OESO) en de Commissie van de Europese Gemeenschappen. Indien gebruik gemaakt wordt van andere beproevingsmethoden, dan moeten deze methoden internationaal erkend zijn, gelijkwaardig aan de beproevingsmethoden van de OESO en de Commissie van de Europese Gemeenschappen en in de beproevingsrapporten moet naar deze methoden zijn verwezen.

2.3.5.1 Acute toxiciteit voor vissen

Het doel van deze beproeving is het vaststellen van de concentratie die een mortaliteit veroorzaakt van 50 % van de proefdieren. Dit is de LC₅₀-waarde, d.w.z. de concentratie van de stof in water waardoor 50 % van een groep vissen in de proef wordt gedood binnen een continue blootstellingsperiode van ten minste 96 uur. De volgende vissoorten zijn geschikt: zebravis (*Brachydanio rerio*), modderkruiper (*Pimephales promelas*) en regenboogforel (*Oncorhynchus mykiss*).

De vissen worden aan de te beproeven stof blootgesteld, die in verschillende concentraties aan het water wordt toegevoegd (plus een controlegroep zonder teststof). Ten minste elke 24 uur wordt aantekening gemaakt van de waarnemingen. Na afloop van de blootstellingsperiode van 96 uur en, zo mogelijk, bij iedere waarneming wordt de concentratie berekend die 50 % van de vissen doodt. Bovendien wordt de concentratie bepaald waarbij na 96 uur geen effect wordt waargenomen (no observed effect concentration - NOEC).

2.3.5.2 Acute toxiciteit voor daphnia

Het doel van deze beproeving is het vaststellen van de effectieve concentratie van de stof in water, waarbij 50 % van de daphniae niet meer in staat is tot zwemmen (EC₅₀). Geschikte organismen voor de beproeving zijn *Daphnia magna* en *Daphnia pulex*. De daphniae worden gedurende 48 uur aan de te beproeven stof blootgesteld, die in verschillende concentraties aan het water wordt toegevoegd. Bovendien wordt de concentratie bepaald waarbij na 48 uur geen effect wordt waargenomen (no observed effect concentration - NOEC).

2.3.5.3 Groeiremming van algen

Het doel van deze beproeving is het bepalen van de effecten van een chemisch product op de algengroei onder genormaliseerde omstandigheden. De verandering van de biomassa en de groeisnelheid van de algen onder dezelfde voorwaarden, maar in afwezigheid van het chemisch product dat aan de beproeving wordt onderworpen, worden vergeleken gedurende een periode van 72 uur. De resultaten worden uitgedrukt als de effectieve concentratie, die de groeisnelheid van de algen met 50 % (IC_{50r}), maar ook de vorming van de biomassa (IC_{50b}) reduceert.

2.3.5.4 Beproevingmethode van de gemakkelijke biologische afbreekbaarheid

Het doel van deze beproeving is het bepalen van de graad van biologische afbreekbaarheid onder genormaliseerde aërobe omstandigheden. De te beproeven stof wordt in geringe concentraties toegevoegd aan een stamoplossing met aërobe bacteriën. De voortgang van de afbraak wordt gedurende 28 dagen waargenomen door de bepaling van de parameter, die bij de gebruikte beproevingsmethode is aangegeven. Er bestaan verschillende gelijkwaardige beproevingsmethoden. De parameters zijn onder meer:

- de afname van opgeloste organische koolstof (DOC),
- de vorming van kooldioxide (CO₂) en
- het verbruik van zuurstof (O₂).

Een stof geldt als gemakkelijk biologisch afbreekbaar, indien binnen ten hoogste 28 dagen aan de volgende criteria wordt voldaan, waarbij deze waarden binnen 10 dagen vanaf het tijdstip dat de biologische afbraak voor het eerst boven de 10% ligt, moeten zijn bereikt:

DOC-afname : 70%

CO₂-vorming: 60% van de theoretische productie van CO₂

O₂-verbruik: 60% van de theoretische behoefte aan O₂

Indien niet aan de hierboven aangegeven criteria wordt voldaan, kan de beproeving langer dan 28 dagen worden voortgezet, waarbij het resultaat dan echter de biologische afbreekbaarheid aangeeft van de te beproeven stof zelf. Voor de indeling is in normale gevallen het resultaat van de "gemakkelijke" afbreekbaarheid vereist.

Indien alleen de COD- en BOD₅-waarden beschikbaar zijn, geldt een stof als biologisch gemakkelijk afbreekbaar, indien:

$$\frac{BOD_5}{COD} \geq 0,5.$$

Het biochemisch zuurstofverbruik (BOD - Biochemical Oxygen Demand) is gedefinieerd als de massa opgeloste zuurstof, die nodig is voor de biochemische oxidatie van een bepaald volume van een opgeloste stof onder de voorgeschreven voorwaarden. Het resultaat wordt uitgedrukt in gram BOD per gram te beproeven stof. De normale beproevingsduur bedraagt bij gebruik van een genormaliseerde nationale beproevingsmethode 5 dagen.

Het chemisch zuurstofverbruik (COD - Chemical Oxygen Demand) is een maat voor de oxideerbaarheid van een stof en wordt uitgedrukt als de equivalente hoeveelheid zuurstof uit een oxiderend reagens die de stof onder vastgelegde laboratoriumomstandigheden verbruikt. Het resultaat wordt uitgedrukt in gram COD per gram te beproeven stof. Er kan gebruik gemaakt worden van genormaliseerde nationale beproevingsmethoden.

2.3.5.5 Beproevingmethode voor het bioaccumulatievermogen

2.3.5.5.1 Deze beproevingen zijn bedoeld om het bioaccumulatievermogen vast te stellen, ofwel door de verhouding van de concentraties (c) in evenwichtstoestand van de stof in een oplosmiddel en in water, dan wel door de bioconcentratiefactor (BCF).

2.3.5.5.2 De verhouding van de concentraties (c) in evenwichtstoestand van een stof in een oplosmiddel en in water wordt gewoonlijk uitgedrukt in de logaritme met grondtal tien (¹⁰log). De mengbaarheid van het oplosmiddel met water moet te verwaarlozen zijn en de stof mag in water niet ioniseren. Het oplosmiddel dat gewoonlijk gebruikt wordt is n-octanol.

In het geval van n-octanol en water is het resultaat als volgt:

$$\log P_{ow} = {}^{10}\log [c_o/c_w]$$

waarin P_{ow} de verdelingscoëfficiënt is, die wordt verkregen door de concentratie van de stof in n-octanol (c_o) te delen door de concentratie van de stof in water (c_w).

Indien de waarde van log P_{ow} groter is dan of gelijk is aan 3,0 bezit de stof een bioaccumulatievermogen.

2.3.5.5.3 De bioconcentratiefactor (BCF) wordt gedefinieerd als de verhouding tussen de concentratie van de beproefde stof in de voor de beproeving gebruikte vis (c_f) en de concentratie in het water van de beproeving (c_w) in stabiele toestand:

$$BCF=(c_f)/(c_w)$$

Het principe van de beproeving bestaat uit de blootstelling van vissen aan de te beproeven stof in een waterige oplossing of dispersie met bekende concentratie. De beproevingen kunnen volgens een beproevingsmethode die afhangt van de eigenschappen van de te beproeven stof, worden uitgevoerd in een doorstroomopstelling of volgens de statische of semi-statische methode. De vissen worden gedurende een gegeven tijdsduur aan de te beproeven stof blootgesteld; hierop volgt een periode zonder verdere blootstelling. Gedurende de tweede periode wordt de toename van de te beproeven stof in het water gemeten, d.w.z. de snelheid van uitscheiding of van klaring.

([De verschillende beproevingsmethoden en de berekeningsmethoden van de bioconcentratiefactor zijn in detail beschreven in de OESO-richtlijnen voor de beproeving van

chemische producten (OECD Guidelines for Testing of Chemicals), methoden 305A t/m 305E, 12 mei 1981).

2.3.5.5.4 Een stof kan een $\log P_{ow}$ bezitten gelijk aan of groter dan 3,0 en een bioconcentratiefactor lager dan 100. Dit zou kunnen wijzen op een laag of geen bioaccumulatievermogen. In geval van twijfel heeft de bioconcentratiefactor voorrang vóór de $\log P_{ow}$, zoals aangegeven in het beslissingsschema in 2.3.5.7.

2.3.5.6 Criteria

Een stof kan worden beschouwd als verontreinigend voor het aquatisch milieu, indien aan één van de volgende criteria is voldaan:

De laagste waarde van

de LC_{50} voor vissen gedurende 96 uur, of

de EC_{50} voor daphniae gedurende 48 uur, of

de IC_{50} voor algen gedurende 72 uur

- is lager dan of gelijk aan 1 mg/l,
- is hoger dan 1 mg/l maar lager dan of gelijk aan 10 mg/l, en de stof is niet gemakkelijk biologisch afbreekbaar,
- is hoger dan 1 mg/l maar lager dan of gelijk aan 10 mg/l, en de $\log P_{ow}$ is hoger dan of gelijk aan 3,0 (behalve indien de experimenteel vastgestelde bioconcentratiefactor lager dan of gelijk aan 100 is).

2.3.5.7 **Beslissingsschema van de te volgen procedure**

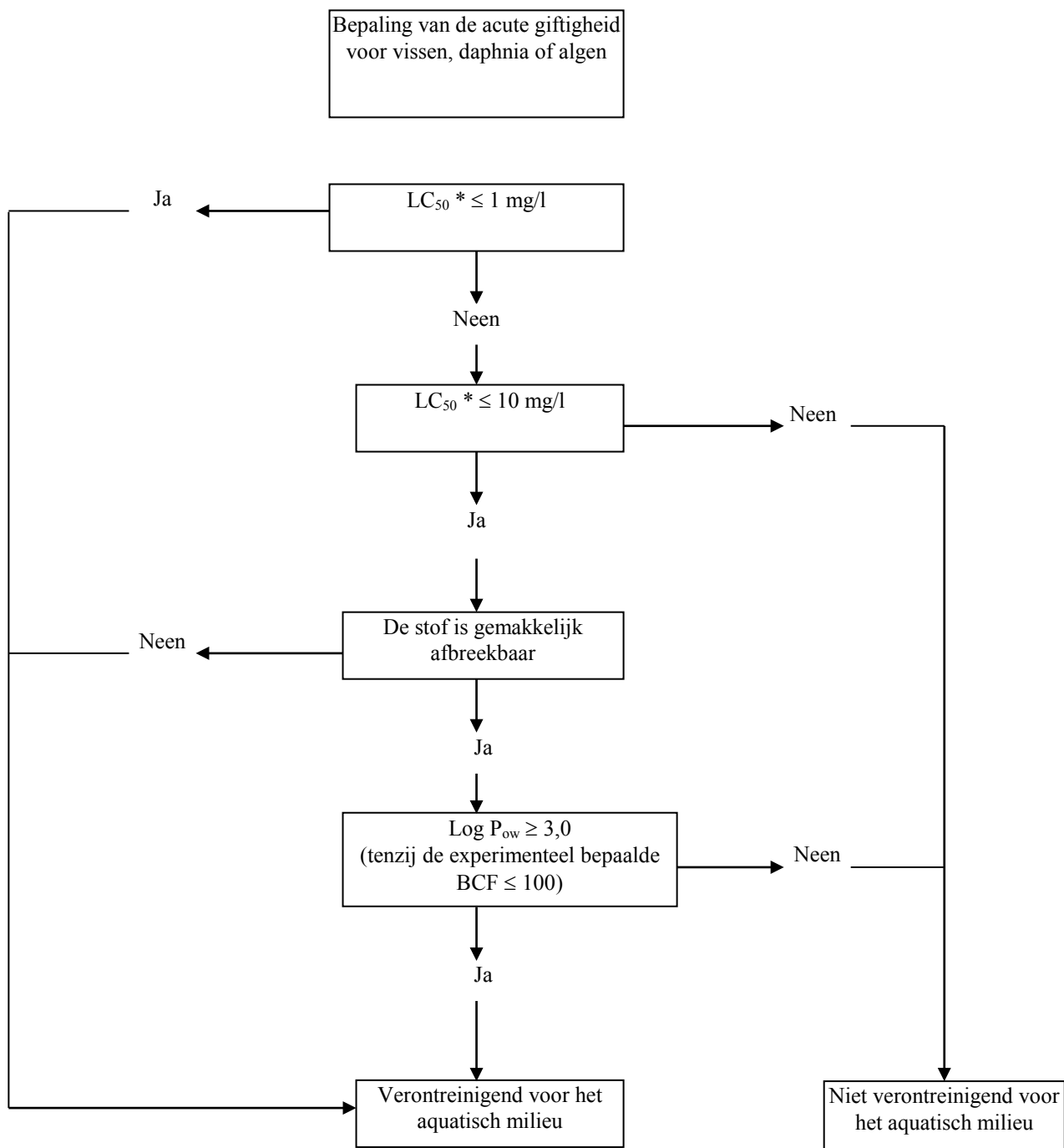

* laagste waarde van de LC₅₀ voor vissen gedurende 96 uur, of de EC₅₀ voor daphnia gedurende 48 uur, of de IC₅₀ voor algen gedurende 72 uur

BCF = Bioconcentratiefactor

Deel 3

**Lijst van gevaarlijke goederen, bijzondere bepalingen evenals
vrijstellingen in verband met het vervoer van gevaarlijke goederen
verpakt in gelimiteerde hoeveelheden**

Inhoud

3.1 Algemeen

- 3.1.1 Inleiding
- 3.1.2 Juiste vervoersnaam
- 3.1.2.8 Benamingen van algemene posities of “niet elders genoemd” (N.E.G.) posities
- 3.1.2.9 Mengsels en oplossingen die een gevaarlijke stof bevatten

3.2 Lijst van gevaarlijke goederen

- 3.2.1 Tabel A (Lijst van gevaarlijke goederen in numerieke volgorde) en toelichtingen
- 3.2.2 Tabel B (Lijst van gevaarlijke goederen in alfabetische volgorde) en toelichtingen
- 3.2.3 Tabel C (Lijst van in tankschepen ten vervoer toegelaten gevaarlijke goederen in numerieke volgorde) en toelichtingen

3.3 Bijzondere bepalingen van toepassing op bepaalde stoffen of voorwerpen

3.4 Vrijstellingen in verband met het vervoer van gevaarlijke goederen verpakt in gelimiteerde hoeveelheden

- 3.4.6 Tabel

3.1 Algemeen

3.1.1 Inleiding

Behalve de voorschriften waarnaar in de tabellen van dit deel verwezen wordt of die daarin zijn opgenomen, moeten de algemene voorschriften van ieder deel in acht worden genomen. Deze algemene voorschriften zijn niet opgenomen in de tabellen. Indien een algemeen voorschrift met een bijzondere bepaling in tegenspraak is, gaat de bijzondere bepaling voor.

3.1.2 Juiste vervoersnamen

Opmerking:

Voor de juiste vervoersnamen, die voor het vervoer van monsters worden gebruikt, zie 2.1.4.1.

3.1.2.1

De juiste vervoersnaam is dat deel van de positie dat de goederen in 3.2, Tabel A of C het meest nauwkeurig beschrijft, en dat is aangegeven in hoofdletters (cijfers, Griekse letters en de aanduidingen in kleine letters "sec-", "tert-", "m-", "n-", "o-", "p-", maken deel uit van de vervoersnaam). De gegevens met betrekking tot de dampdruk en het kookpunt in 3.2, Tabel C, Kolom 2 maken deel uit van de juiste vervoersnaam. Na de hoofd-vervoersnaam kan tussen haakjes een alternatieve vervoersnaam zijn aangegeven (bijv. ETHANOL (ETHYL ALCOHOL)). Gedeelten van de positie die in kleine letters staan aangegeven, worden niet beschouwd als bestanddeel van de juiste vervoersnaam.

3.1.2.2

Indien voegwoorden zoals "en" of "of" in kleine letters zijn aangegeven, of indien delen van de naam door komma's zijn gescheiden, is het niet nodig de volledige naam van de positie op het vervoerdocument of op de kenmerking van het collo aan te geven. Dit is in het bijzonder het geval indien een combinatie van verscheidene afzonderlijke posities onder één en hetzelfde UN-nummer worden genoemd. Voorbeelden die de keuze van de juiste vervoersnaam bij dergelijke posities verduidelijken, zijn:

a) UN 1057 AANSTEKERS of NAVULPATRONEN VOOR AANSTEKERS - De juiste vervoersnaam is de meest passende van de volgende mogelijke benamingen:
AANSTEKERS

NAVULPATRONEN VOOR AANSTEKERS;

b) UN 3207 METAALORGANISCHE VERBINDING, REACTIEF MET WATER, BRANDBAAR, N.E.G. of

METAALORGANISCHE VERBINDING, OPLOSSING, REACTIEF MET WATER, BRANDBAAR, N.E.G. of

METAALORGANISCHE VERBINDING, DISPERSIE, REACTIEF MET WATER, BRANDBAAR, N.E.G.

De juiste vervoersnaam is de meest passende van de volgende mogelijke benamingen:

METAALORGANISCHE VERBINDING, REACTIEF MET WATER, BRANDBAAR, N.E.G..
METAALORGANISCHE VERBINDING, OPLOSSING, REACTIEF MET WATER, BRANDBAAR, N.E.G.

METAALORGANISCHE VERBINDING , DISPERSIE, REACTIEF MET WATER, BRANDBAAR, N.E.G.

Deze benamingen moeten steeds worden aangevuld met de technische benaming van de goederen (zie 3.1.2.8.1).

3.1.2.3

De juiste vervoersnaam mag in het enkelvoud of in het meervoud worden gebruikt.

Bovendien is, indien bepaalde begrippen ter verduidelijking als deel van de juiste vervoersnaam worden gebruikt, de volgorde van de woorden op het vervoersdocument of op de kenmerking van het collo facultatief. In plaats van "DIMETHYLAMINE, OPLOSSING IN WATER" mag bijvoorbeeld worden aangegeven "OPLOSSING VAN DIMETHYLAMINE IN WATER".

Handels- of militaire benamingen voor goederen van Klasse 1, die de juiste vervoersnaam,

aangevuld met extra beschrijvende tekst bevatten, mogen worden gebruikt.

3.1.2.4 Indien een met name genoemde stof door verschillen in aggregatietoestand van de verschillende isomeren van de stof ofwel een vloeistof of een vaste stof kan zijn, moet al naar gelang het woord "**VLOEIBAAR**" of "**VAST**" ter verduidelijking als deel van de juiste vervoersnaam worden toegevoegd, behalve indien dit reeds in hoofdletters in de benaming, aangegeven in 3.2, Tabel A of Tabel C, is opgenomen (bijv. DINITROTOLUENEN, VLOEIBAAR; DINITROTOLUENEN, VAST).

3.1.2.5 Indien een stof, die volgens de definitie in 1.2.1 een vaste stof is, in gesmolten toestand wordt vervoerd of ten vervoer wordt aangeboden, dan moet het woord "**GESMOLTEN**" ter verduidelijking als deel van de juiste vervoersnaam worden toegevoegd, behalve indien dit reeds in hoofdletters in de benaming, aangegeven in 3.2, Tabel A of Tabel C, is opgenomen (bijv. ALKYLFENOL, VAST, N.E.G., GESMOLTEN).

3.1.2.6 Behalve bij zelfontledende stoffen en organische peroxiden en tenzij het reeds in hoofdletters is opgenomen in de benaming, aangegeven in 3.2, Tabel A, Kolom 2, moet het woord "GESTABILISEERD" worden toegevoegd als deel van de juiste vervoersnaam van een stof, die overeenkomstig 2.2.x.2 zonder stabilisatie van het vervoer zou worden uitgesloten vanwege de neiging om onder normale vervoersomstandigheden gevaarlijk te reageren (bijv. "GIFTIGE VLOEISTOF, ORGANISCH, N.E.G., GESTABILISEERD").

Indien ter stabilisatie van een dergelijke stof temperatuurbeheersing wordt gebruikt om de ontwikkeling van een gevaarlijke overdruk te verhinderen, is het volgende van toepassing:

a) voor vloeistoffen: zie 3.1.2.6 van het ADR;

b) voor gassen: de vervoersvoorwaarden moeten door de bevoegde autoriteit worden goedgekeurd.

3.1.2.7 Hydraten mogen onder de juiste vervoersnaam van de watervrije stof worden vervoerd.

3.1.2.8 *Benamingen van algemene posities of "niet elders genoemd" (N.E.G.) posities*

3.1.2.8.1 De juiste vervoersnamen van algemene of "niet elders genoemde" posities, waaraan in 3.2, Tabel A, Kolom 6, de bijzondere bepaling 274 is toegewezen, moeten worden aangevuld met de technische benaming van het goed, tenzij nationale wetgeving of een internationaal verdrag de bekendmaking daarvan verbiedt, indien het een stof betreft, waarvoor controlemaatregelen gelden. Voor ontplofbare stoffen en voorwerpen van Klasse 1, kan de omschrijving van de gevaarlijke goederen met een aanvullende tekst voor het aangeven van handelsnamen of militaire benamingen worden aangevuld. Technische benamingen moeten direct na de juiste vervoersnaam tussen haken worden vermeld. Een geschikte nauwkeuriger omschrijving, zoals "bevat" of "bevattend" of andere karakteriserende woorden, zoals "mengsel", "oplossing", enz. en het percentage van het technische bestanddeel mogen eveneens worden gebruikt. Bijv. "UN 1993, brandbare vloeistof, n.e.g. (bevat xyleen en benzeen), 3, II".

3.1.2.8.1.1 De technische benaming moet een erkende chemische benaming zijn, eventueel een erkende biologische benaming, of andere benaming die gewoonlijk in wetenschappelijke en technische handboeken, tijdschriften en artikelen wordt gebruikt. Handelsnamen mogen voor dit doel niet worden gebruikt. In het geval van pesticiden mag (mogen) alleen de algemeen gebruikelijke ISO-benaming(en), goedgekeurde benaming(en), (een) andere benaming(en) uit de "WHO Recommended Classification of Pesticides by Hazard and Guidelines to Classification", of de benaming(en) van de werkzame stof(fen) worden gebruikt.

3.1.2.8.1.2 Indien een mengsel van gevaarlijke stoffen worden beschreven door middel van één van de "N.E.G." posities of "algemene posities", waaraan in 3.2, Tabel A, kolom 6 de bijzondere bepaling 274 of in 3.2, Tabel C, kolom 20 de aantekening 27, is toegekend, behoeven slechts die twee componenten te worden aangegeven, die bepalend zijn voor de gevaarlijkheid van het mengsel. Hiervan zijn uitgezonderd de stoffen waarvoor controlemaatregelen gelden en waarvan op grond van nationale wetgeving of een internationaal verdrag bekendmaking uitgesloten is. Indien een collo dat een mengsel bevat, is geëtiketteerd met een gevaarsetiket dat een bijkomend gevaar aanduidt, moet één van de twee tussen haakjes aangegeven technische benamingen de benaming zijn van de component, die het gebruik van het "bijkomend gevaar" etiket nodig maakt.

Opmerking:

zie 5.4.1.2.2

- 3.1.2.6.1.3 De volgende voorbeelden verduidelijken de keuze van de juiste vervoersnaam, aangevuld met de technische benaming van het goed een voor dergelijke n.e.g.-positie:

UN 2003 METAALALKYLEN, REACTIEF MET WATER, N.E.G. (trimethylgallium)
UN 2902 PESTICIDE, VLOEIBAAR, GIFTIG, N.E.G. (drazoxolon).

- 3.1.2.8.1.4 De volgende voorbeelden verduidelijken, op welke wijze de juiste vervoersnaam bij de n.e.g.-positie bij het vervoer in tankschepen worden aangevuld met de gegevens met betrekking tot de dampdruk of het kookpunt:

UN 1268 AARDOLIEDESTILLATEN, N.E.G., $110 \text{ kPa} < pD50 \leq 150 \text{ kPa}$;
UN 1993 BRANDBARE VLOEISTOF, N.E.G., (ACETON, MET MEER DAN 10% BENZEEN)
 $pD50 \leq 110 \text{ kPa}$, $85 \text{ °C} < \text{KOOKPUNT} \leq 115 \text{ °C}$.

3.1.2.9 *Mengsels en oplossingen die een gevaarlijke stof bevatten*

Indien mengsels en oplossingen overeenkomstig de voorschriften voor de classificatie van .1.3.3 moeten worden beschouwd als de met name genoemde gevaarlijke stof, moet ter verduidelijking het woord "**OPLOSSING**" of "**MENGSEL**", al naar gelang, als deel van de juiste vervoersnaam worden toegevoegd, bijv. "**ACETON, OPLOSSING**". Bovendien mag de concentratie van de oplossing of het mengsel ook worden aangegeven, bijv. "**ACETON, OPLOSSING, 75%**".

3.2 Lijst van gevaarlijke goederen

3.2.1 Lijst van Gevaarlijke Goederen in numerieke volgorde

Toelichting op Tabel A

In het algemeen is elke afzonderlijke rij van Tabel A van toepassing op de stof(fen) of het (de) voorwerp(en), vallende onder een specifiek UN-nummer of Stofnummer. Indien stoffen of voorwerpen die tot hetzelfde UN-nummer of Stofnummer behoren echter verschillende chemische of fysische eigenschappen en/of vervoersvoorwaarden bezitten, kunnen voor dat UN-nummer of Stofnummer verscheidene opeenvolgende rijen worden gebruikt.

Elke kolom van Tabel A is, zoals aangegeven in de toelichting hieronder, voor een specifiek onderwerp bestemd. Het kruispunt van kolommen en rijen (cel) bevat voor de stof(fen) of het (de) voorwerp(en) van die rij informatie over het in die kolom behandelde onderwerp:

- de eerste vier cellen identificeren de stof(fen) of het (de) voorwerp(en) die/dat tot die rij behoort (behoren). (De bijzondere bepalingen, aangegeven in kolom (6) kunnen in dit verband bijkomende informatie verstrekken);
- de daarop volgende cellen bevatten de bijzondere bepalingen die van toepassing zijn, ofwel in de vorm van volledige informatie, dan wel in gecodeerde vorm. De codes verwijzen naar gedetailleerde informatie, die kan worden gevonden in de nummers, aangegeven in de toelichting hieronder. Een lege cel betekent ofwel dat er geen bijzondere bepaling is en dat alleen de algemene voorschriften van toepassing zijn, dan wel dat de in de toelichting aangegeven beperking voor het vervoer van kracht is.

Indien in de Tabel één en hetzelfde UN-Nummer voor zowel de vloeibare als de vaste vorm wordt gebruikt, wordt de positie voor de vloeibare stof altijd als eerste genoemd.

In de overeenkomstige cellen wordt niet naar de algemene voorschriften, die van toepassing zijn, verwezen.

Indien in de rij bij een specifiek UN-nummer "Verboden" is ingevuld, is het vervoer verboden.

Indien in de rij bij een specifiek UN-nummer "Niet onderworpen aan het ADNR" is ingevuld, valt het vervoer niet onder de voorschriften van het ADNR.

Toelichting per kolom:

Kolom 1 UN-nummer/Stofnummer

Deze kolom bevat het UN-nummer of het Stofnummer:

- van de gevaarlijke stof of het voorwerp, indien aan de stof of het voorwerp een eigen specifiek UN-nummer of Stofnummer is toegekend, of
- van de algemene positie of n.e.g.-positie, waaronder niet met name genoemde gevaarlijke stoffen of voorwerpen overeenkomstig de criteria ("beslissingsbomen") van Deel 2 moeten zijn ingedeeld.

Kolom 2 Benaming en omschrijving

Deze kolom bevat in hoofdletters de juiste vervoersnaam van de gevaarlijke stof of het voorwerp, indien aan de stof of voorwerp een eigen specifiek UN-nummer of Stofnummer is toegekend, of de juiste vervoersnaam van een algemene positie of n.e.g.-positie, waarin de stof of het voorwerp overeenkomstig de criteria ("beslissingsbomen") van Deel 2 is ingedeeld (voor nadere bijzonderheden betreffende de juiste vervoersnaam zie 3.1.2).

Na de juiste vervoersnaam wordt, indien de classificatie en/of de vervoersvoorwaarden van de stof of het voorwerp onder bepaalde omstandigheden kunnen verschillen, in kleine letters een beschrijvende tekst toegevoegd om het toepassingsgebied van de indeling duidelijk te maken.

Kolom 3a Klasse

Deze kolom bevat het nummer van de Klasse, waarvan de titel overeenkomt met de gevaarlijke stof of het voorwerp. Dit Klassenummer wordt toegekend overeenkomstig de procedures en criteria van Deel 2.

Kolom 3b Classificatiecode

Deze kolom bevat de classificatiecode van de gevaarlijke stof of het voorwerp.

- Voor gevaarlijke stoffen of voorwerpen van Klasse 1, bestaat de code uit een nummer van de subklasse en een letter van de compatibiliteitsgroep, die worden toegekend overeenkomstig de procedures en criteria van 2.2.1.1.4.
- Voor gevaarlijke stoffen of voorwerpen van Klasse 2 bestaat de code uit een cijfer en een letter voor de groep van gevaarlijke eigenschappen, die in 2.2.2.1.2 en 2.2.2.1.3 zijn toegelicht.
- Voor gevaarlijke stoffen of voorwerpen van de Klassen 3, 4.1, 4.2, 4.3, 5.1, 5.2, 6.1, 6.2, 8 en 9 worden de codes toegelicht in 2.2.x.1.2 ¹⁾.
- Gevaarlijke stoffen of voorwerpen van Klasse 7 hebben geen classificatiecode.

Kolom 4 Verpakkingsgroep

Deze kolom bevat de nummers van de verpakkingsgroepen (I, II of III) die aan de gevaarlijke stof of voorwerp zijn toegekend. Deze verpakkingsgroepen worden toegekend op grond van de procedures en criteria van Deel 2. Aan bepaalde voorwerpen en stoffen wordt geen verpakkingsgroep toegekend.

Kolom 5 Etiketten

Deze kolom bevat het nummer van het model van de etiketten / grote etiketten (zie 5.2.2.2 en 5.3.1.7) die moeten worden aangebracht op colli, containers, tankcontainers, transporttanks, MEGC's en voertuigen.

Echter:

- voor stoffen of voorwerpen van Klasse 7, betekent "7X" al naar gelang de categorie een gevaarsetiket volgens model nr. 7A, 7B of 7C (zie 2.2.7.8.4 en 5.2.2.1.11.1) of het grote etiket nr. 7D (zie 5.3.1.1.3 en 5.3.1.7.2);
- etiketten volgens model nr. 11 zijn niet aangegeven in deze kolom; in alle gevallen moet 5.2.2.1.12 worden geraadpleegd.

De algemene voorschriften wat betreft het aanbrengen van etiketten / grote etiketten (bijv. aantal etiketten, plaats van aanbrengen) zijn voor colli te vinden in 5.2.2.1, en voor containers, tankcontainers, MEGC's, transporttanks en voertuigen in 5.3.1.

Opmerking:

De voorschriften betreffende de etikettering zoals hierboven vermeld kunnen door bijzondere bepalingen, aangegeven in kolom 6, worden gewijzigd.

Kolom 6 Bijzondere bepalingen

Deze kolom bevat de numerieke codes van de bijzondere bepalingen die in acht genomen moeten worden. Deze bepalingen betreffen een breed scala onderwerpen, hoofdzakelijk verband houdend met de inhoud van de kolommen 1 t/m 5 (bijv. verbodsbepalingen voor het vervoer, vrijstellingen van voorschriften, toelichting betreffende de classificatie van bepaalde vormen van de betreffende gevaarlijke stoffen en bijkomende voorschriften voor etikettering of de kenmerking), zij zijn in numerieke volgorde opgenomen in 3.3. Indien kolom 6 leeg is, zijn op de gegevens in de kolommen 1 t/m 5 voor de betreffende gevaarlijke stoffen of voorwerpen geen bijzondere bepalingen van toepassing. De bijzondere bepalingen met betrekking tot de binnenvaart vangen aan bij 800.

Kolom 7 Gelimiteerde hoeveelheden

Deze kolom bevat een alfanumerieke code met de volgende betekenis:

- LQ 0 betekent dat er geen vrijstelling van de voorschriften van het ADNR bestaat voor in gelimiteerde hoeveelheden verpakte gevaarlijke goederen;
- De overige alfanumerieke codes die met de letters "LQ" beginnen betekenen dat de voorschriften van het ADNR niet van toepassing zijn, indien wordt voldaan aan de in 3.4 aangegeven voorwaarden (algemene voorwaarden van 3.4.1 en voorwaarden van 3.4.3, 3.4.4, 3.4.5 en 3.4.6 die van toepassing zijn op de desbetreffende code).

¹⁾ x = het nummer van de Klasse van de gevaarlijke stof of het voorwerp, zonder scheidingspunt, voorzover van

toepassing.

Kolom 8 Vervoer toegelaten

Deze kolom bevat de code met betrekking tot de wijze waarop de gevaarlijke stof of het voorwerp in binnenschepen vervoerd mag worden.

Indien in de cel niets is ingevuld, is het vervoer van de gevaarlijke stof of het voorwerp slechts in colli toegestaan.

Indien in de cel een "B" is ingevuld, is het vervoer in colli en los gestort toegestaan (zie 7.1.1.11).

Indien in de cel een "T" is ingevuld, is het vervoer in colli en in tankschepen toegestaan. Bij het vervoer in tankschepen zijn de voorschriften van Tabel C van toepassing (zie 7.2.1.21).

Kolom 9 Vereiste uitrusting

Deze kolom bevat de alfabetische code met betrekking tot vereiste uitrusting bij het vervoer van de gevaarlijke stof of voorwerp (zie 8.1.5).

Kolom 10 Ventilatie

Deze kolom bevat de alfanumerieke code van de bijzondere vervoersvoorschriften, die van toepassing zijn:

- alfanumerieke codes beginnend met de letters "VE" hebben betrekking op bijzondere vervoersvoorschriften die in acht moeten worden genomen. Deze voorschriften zijn in 7.1.6.12 in numerieke volgorde opgesomd en geven de bijzondere voorwaarden aan.

Kolom 11 Maatregelen tijdens het laden, lossen en vervoeren

Deze kolom bevat de alfanumerieke code van de bijzondere vervoersvoorschriften, die van toepassing zijn:

- alfanumerieke codes beginnend met de letters "CO", "ST" en "RA" hebben betrekking op bijzondere vervoersvoorschriften die in acht moeten worden genomen. Deze voorschriften zijn in 7.1.6.11 in numerieke volgorde opgesomd en geven de bijzondere voorwaarden aan.
- alfanumerieke codes beginnend met de letters "LO" hebben betrekking op bijzondere vervoersvoorschriften die in acht moeten worden genomen. Deze voorschriften zijn in 7.1.6.13 in numerieke volgorde opgesomd en geven de bijzondere voorwaarden aan.
- alfanumerieke codes beginnend met de letters "HA" hebben betrekking op bijzondere vervoersvoorschriften die in acht moeten worden genomen. Deze voorschriften zijn in 7.1.6.14 in numerieke volgorde opgesomd en geven de bijzondere voorwaarden aan.
- alfanumerieke codes beginnend met de letters "IN" hebben betrekking op bijzondere vervoersvoorschriften die in acht moeten worden genomen. Deze voorschriften zijn in 7.1.6.16 in numerieke volgorde opgesomd en geven de bijzondere voorwaarden aan.

Kolom 12 Aantal blauwe kegels/lichten

Deze kolom bevat het aantal kegels/lichten, welke het schip tijdens het vervoer van deze gevaarlijke stof of voorwerp moet voeren. (zie 7.1.5).

Kolom 13 Extra eisen of Aantekeningen

Deze kolom bevat de extra eisen of aantekeningen welke tijdens het vervoer van de gevaarlijke stof of voorwerp moeten worden genomen.

Tabel A (Lijst van gevaarlijke goederen in numerieke volgorde)

3.2.2 Tabel B (Lijst van gevaarlijke goederen in alfabetische volgorde)

3.2.3

Lijst van in tankschepen ten vervoer toegelaten gevaarlijke stoffen in numerieke volgorde

Toelichting op Tabel C

In het algemeen is elke afzonderlijke rij van Tabel C van toepassing op de stof(fen), vallende onder een specifiek UN-nummer of Stofnummer. Indien stoffen die tot hetzelfde UN-nummer of Stofnummer behoren echter verschillende chemische of fysische eigenschappen en/of vervoersvoorwaarden bezitten, kunnen voor dat UN-nummer of Stofnummer verscheidene opeenvolgende rijen worden gebruikt.

Elke kolom van Tabel C is, zoals aangegeven in de toelichting hieronder, voor een specifiek onderwerp bestemd. Het kruispunt van kolommen en rijen (cel) bevat voor de stof(fen) van die rij informatie over het in die kolom behandelde onderwerp:

- de eerste vier cellen identificeren de stof(fen) die/dat tot die rij behoort (behoren);
- de daarop volgende cellen bevatten de bijzondere bepalingen die van toepassing zijn, ofwel in de vorm van volledige informatie, dan wel in gecodeerde vorm. De codes verwijzen naar gedetailleerde informatie, die kan worden gevonden in de nummers, aangegeven in de toelichting hieronder. Een lege cel betekent ofwel dat er geen bijzondere bepaling is en dat alleen de algemene voorschriften van toepassing zijn, dan wel dat de in de toelichting aangegeven beperking voor het vervoer van kracht is.

In de overeenkomstige cellen wordt niet naar de algemene voorschriften, die van toepassing zijn, verwezen.

Toelichting per kolom:

Kolom 1 UN-nummer/Stofnummer

Deze kolom bevat het UN-nummer of het Stofnummer:

- van de gevaarlijke stof, indien aan de stof een eigen specifiek UN-nummer of Stofnummer is toegekend (zie alfabetische lijst), of
- van de algemene positie of n.e.g.-positie, waaronder niet met name genoemde gevaarlijke stoffen overeenkomstig de criteria ("beslissingsbomen") van Deel 2 moeten zijn ingedeeld.

Kolom 2 Benaming en omschrijving

Deze kolom bevat in hoofdletters de juiste vervoersnaam van de gevaarlijke stof, indien aan de stof een eigen specifiek UN-nummer of Stofnummer is toegekend, of de juiste vervoersnaam van een algemene positie of n.e.g.-positie, waarin de stof overeenkomstig de criteria ("beslissingsbomen") van Deel 2 is ingedeeld (voor nadere bijzonderheden betreffende de juiste vervoersnaam zie 3.1.2).

Na de juiste vervoersnaam wordt, indien de classificatie en/of de vervoersvoorwaarden van de stof onder bepaalde omstandigheden kunnen verschillen, in kleine letters een beschrijvende tekst toegevoegd om het toepassingsgebied van de indeling duidelijk te maken.

Kolom 3a Klasse

Deze kolom bevat het nummer van de Klasse, waarvan de titel overeenkomt met de gevaarlijke stof. Dit Klassennummer wordt toegekend overeenkomstig de procedures en criteria van Deel 2.

Kolom 3b Classificatiecode

Deze kolom bevat de classificatiecode van de gevaarlijke stof.

- Voor gevaarlijke stoffen van Klasse 2 bestaat de code uit een cijfer en een letter voor de groep van gevaarlijke eigenschappen, die in 2.2.2.1.2 en 2.2.2.1.3 zijn toegelicht.
- Voor gevaarlijke stoffen van de Klassen 3, 4.1, 6.1, 8 en 9 worden de codes toegelicht in 2.2.x.1.2²⁾.

²⁾ x = *het nummer van de Klasse van de gevaarlijke stof of het voorwerp, zonder scheidingspunt, voorzover van toepassing.*

Kolom 4 Verpakkingsgroep

Deze kolom bevat de nummers van de verpakkingsgroepen (I, II of III) die aan de gevaarlijke stof zijn toegekend. Deze verpakkingsgroepen worden toegekend op grond van de procedures en criteria van Deel 2. Aan bepaalde stoffen wordt geen verpakkingsgroep toegekend.

Kolom 5 Gevaren

Deze kolom bevat de gevaren die van de gevaarlijke stof kunnen uitgaan. Daarbij zijn de gegevens met betrekking tot de etiketten in Tabel A, kolom 5 overgenomen. Indien het een chemisch instabiele stof betreft dan zijn deze gegevens door de code "inst." aangevuld.

Kolom 6 Tankschiptype

Deze kolom bevat het type van het tankschip, type G, C of N

Kolom 7 Ladingtanktoestand

Deze kolom bevat de toestand van de ladingtank.

1. Druktank
2. Ladingtank, gesloten
3. Ladingtank, open met vlamkerend rooster
4. Ladingtank, open

Kolom 8 Ladingtanktype

Deze kolom bevat het type van de ladingtank.

1. onafhankelijke ladingtank
2. geïntegreerde ladingtank
3. ladingtankwand geen scheepshuid

Kolom 9 Ladingtankuitrusting

Deze kolom bevat de uitrusting van de ladingtank.

1. Koelinstallatie
2. Ladingverwarmingsinstallatie aan boord
3. Watersproei-inrichting

Kolom 10 Openingsdruk van het snelafblaasventiel

Deze kolom bevat de minimaal voorgeschreven openingsdruk van het snelafblaasventiel in kPa.

Kolom 11 Maximaal toelaatbare vullingsgraad in %

Deze kolom bevat de maximaal toelaatbare vullingsgraad van de ladingtanks in %.

Kolom 12 Dichtheid

Deze kolom bevat de dichtheid van de stof bij 20 °C. De gegevens met betrekking tot de dichtheid hebben slechts een informatief karakter.

Kolom 13 Soort monsternamen-inrichting

Deze kolom bevat de voorgeschreven monsternamen-inrichting.

1. Gesloten monsternamen-inrichting
2. Deels gesloten monsternamen-inrichting
3. Monsternamen-opening

Kolom 14 Pompkamer onder dek toelaatbaar

Deze kolom bevat gegevens of een pompkamer onder dek toelaatbaar is.

Ja Pompkamer onder dek toelaatbaar
Neen Pompkamer onder dek niet toelaatbaar

Kolom 15 Temperatuurklasse

Deze kolom bevat de temperatuurklasse van de stof.

Kolom 16 Explosiegroep

Deze kolom bevat de explosiegroep van de stof.

Kolom 17 Explosiebescherming vereist

Deze kolom bevat een code, of explosiebescherming bij deze stof is vereist.

+ Explosiebescherming vereist
- Explosiebescherming niet vereist

Kolom 18 Vereiste uitrusting

Deze kolom bevat de alfabetische code met betrekking tot vereiste uitrusting bij het vervoer van de gevaarlijke stof (zie 8.1.5).

Kolom 19 Aantal blauwe kegels/lichten

Deze kolom bevat het aantal kegels/lichten, die het schip tijdens het vervoer van deze gevaarlijke stof of voorwerp moet voeren.

Kolom 20 Extra eisen of Aantekeningen

Deze kolom bevat de extra eisen of aantekeningen die tijdens het vervoer van de gevaarlijke stof moeten worden genomen.

De extra eisen of aantekeningen zijn:

1. Watervrije ammoniak kan spanningscorrosie in ladingtanks en processystemen, die uit koolstof-mangaanstaal samengesteld zijn, veroorzaken. Om het risico van het optreden van spanningscorrosie zo klein mogelijk te houden moeten de hierna opgesomde maatregelen worden genomen:
 - a) Indien koolstof-mangaanstaal wordt gebruikt, dan moeten de ladingtanks, drukvaten in het processysteem en laad- en losleidingen uit fijnkorrelig staal met een minimale norm strekgrens van niet meer dan 355 N/mm² gefabriceerd zijn. De optredende strekgrens mag niet groter zijn dan 440 N/mm². Één van de volgende constructieve of bedrijfsmatige maatregelen is extra te nemen:
 1. Materiaal met een lagere trekvastheid ($R_m < 410 \text{ N/mm}^2$) moet worden gebruikt; of
 2. Ladingtanks, enz. moeten na het lassen een warmtebehandeling ten behoeve van de afbouw van de spanning ondergaan; of
 3. de vervoerstemperatuur moet bij voorkeur dicht bij de verdampingstemperatuur van de lading (- 33 °C), maar in geen geval op een hogere temperatuur als - 20 °C worden gehouden; of
 4. de ammoniak mag niet minder dan 0,1 Gew.% water bevatten.
 - b) Indien koolstof-mangaanstaal met een hogere strekgrens als in a) is aangegeven, wordt gebruikt moeten de gereed gekomen tanks, leidingaftakkingen enz. na het lassen een warmtebehandeling ten behoeve van de afbouw van de spanning ondergaan.
 - c) Drukvaten in processystemen en pijpleidingsystemen in het condensatiedeel van de koelinstallatie, die uit koolstof-mangaanstaal bestaan, moeten na het lassen een warmtebehandeling ten behoeve van de afbouw van de spanning ondergaan.
 - d) Strekgrens en trekvastheid van lasmaterialen mogen de bepaalde waarden van het materiaal voor de tanks en pijpleidingen slechts minimaal overschrijden.

- e) Nikkelstaal met meer dan 5 % nikkel en koolstof-mangaanstaal, die niet voldoen aan het gestelde onder a) en b) mogen niet voor ladingtanks en pijpleidingsystemen voor het vervoer van deze stof worden gebruikt.
- f) Nikkelstaal met niet meer dan 5 % nikkel mag worden gebruikt indien de vervoerstemperatuur tussen de onder a) aangegeven grenzen ligt.
- g) Het gehalte van de in ammoniak opgeloste zuurstof mag de in de tabel aangegeven waarde niet overschrijden.

t in °C	O ₂ in % Vol.
- 30	0,90
- 20	0,50
- 10	0,28
0	0,16
10	0,10
20	0,05
30	0,03

- 2. Uit de ladingtanks en de daarbij behorende leidingen moet voor het beladen de lucht met behulp van inert gas op voldoende wijze verwijderd en aansluitend weggehouden worden (zie ook 7.2.4.18).
- 3. Er moeten voorzorgsmaatregelen worden genomen om er zeker van te zijn dat de lading voldoende is gestabiliseerd om een reactie op ieder moment tijdens de reis te verhinderen. Het vervoerdocument moet de volgende extra gegevens bevatten:
 - a) Aanduiding en hoeveelheid van de toe te voegen stabilisator;
 - b) de datum waarop de stabilisator werd toegevoegd en een onder normale omstandigheden te verwachten werkingsduur;
 - c) temperatuurgrenzen, die de stabilisator beïnvloeden.

Indien de stabilisatie slechts door middel van het afdekken met inertgas wordt bereikt, behoeft in het vervoerdocument slechts de aanduiding van het inertgas te worden vermeld.

Indien de stabilisatie door middel van een andere maatregel – bijv. een bijzondere zuiverheid van het produkt – wordt bereikt, moet deze maatregel in het vervoerdocument worden genoemd.

- 4. De stof mag niet stollen; de vervoerstemperatuur moet boven het smeltpunt worden gehouden. Indien inrichtingen voor het verwarmen van de lading noodzakelijk zijn, moeten deze zo worden uitgevoerd, dat in ieder deel van de ladingtank de mogelijkheid van polymerisatie ten gevolge van oververhitting is uitgesloten. Indien de temperatuur van verwarmingsspiralen oververhitting ten gevolge kan hebben, moeten indirecte verwarmingssystemen met lagere temperaturen worden gebruikt.
- 5. Deze stof kan eventueel de gasverzamelleiding en zijn inrichtingen laten dichtslaan. Een goed toezicht moet zijn gewaarborgd. Indien voor het vervoer van deze stof een gesloten tankschip is voorgeschreven of deze stof wordt in een gesloten tankschip vervoerd, moet de gasverzamelleiding conform 9.3.2.22.5 a) i), ii), v), b), c) of d) of conform 9.3.3.22.5 a) i), ii), v), b), c) of d) zijn uitgevoerd. Dit is niet van toepassing indien de ladingtanks conform 7.2.4.18 inert gemaakt zijn of indien volgens Kolom 17 geen explosiebescherming vereist is en er geen vlamkerende inrichtingen zijn ingebouwd.

- 6. Bij buitentemperaturen, zoals deze in Kolom 20 zijn aangegeven en eronder, mag het vervoer van deze stof slechts plaatsvinden in tankschepen, die voldoen aan de volgende eisen:

De tankschepen moeten zijn voorzien van een ladingverwarmingsinstallatie als bedoeld in 9.3.2.42 of 9.3.3.42. In plaats van de ladingverwarmingsinstallatie is het aanbrengen van verwarmingsspiralen (ladingverwarmingsmogelijkheid) voldoende.

Daarnaast moet bij het vervoer in een gesloten tankschip, indien dit tankschip

- conform 9.3.2.22.5 a) i) of d) of 9.3.3.22.5 a) i) of d) is uitgevoerd, het zijn voorzien van verwarmbare over- en onderdrukventielen,
of
- conform 9.3.2.22.5 a) ii), v), b) of c) of 9.3.3.22.5 a) ii), v), b), of c) is uitgevoerd, het zijn voorzien van verwarmbare gasverzamelleidingen evenals verwarmbare over- en onderdrukventielen,
of
- conform 9.3.2.22.5 iii) of iv) of 9.3.3.22.5 a) iii) of iv) is uitgevoerd, het zijn voorzien van verwarmbare gasverzamelleidingen evenals verwarmbare over- en onderdrukventielen en verwarmbare vlamkerende inrichtingen.

De temperatuur van de gasverzamelleidingen, over- en onderdrukventielen en vlamkerende inrichtingen moet ten minste op het smeltpunt van de stof worden gehouden.

7. Indien voor het vervoer van deze stof een gesloten tankschip is voorgeschreven of deze stof wordt in een gesloten tankschip vervoerd, moet, indien dit tankschip
- conform 9.3.2.22.5 a) i) of d) of 9.3.3.22.5 a) i) of d) is uitgevoerd, het zijn voorzien van verwarmbare over- en onderdrukventielen,
of
 - conform 9.3.2.22.5 a) ii), v), b) of c) of 9.3.3.22.5 a) ii), v), b) of c) is uitgevoerd, het zijn voorzien van verwarmbare gasverzamelleidingen evenals verwarmbare over- en onderdrukventielen,
of
 - conform 9.3.2.22.5 iii) of iv) of 9.3.3.22.5 a) iii) of iv) is uitgevoerd, het zijn voorzien van verwarmbare gasverzamelleidingen evenals verwarmbare over- en onderdrukventielen en verwarmbare vlamkerende inrichtingen.

De temperatuur van de gasverzamelleidingen, over- en onderdrukventielen en vlamkerende inrichtingen moet ten minste op het smeltpunt van de stof worden gehouden.

8. Zijtanks, dubbele bodems en verwarmingsspiralen mogen geen water bevatten.
9. a) Tijdens de reis moet in de lege ruimte boven de vloeistofspiegel een inertgas afdekking in stand worden gehouden.
b) Laad- en ontluuchtingsleidingen moeten van de voor andere ladingen gebruikte laad- en ontluuchtingsleidingen onafhankelijk zijn.
c) veiligheidsventielen moeten uit roestvrij staal zijn vervaardigd.

10. *vervalt*

11. a) Voor de ladingtanks en de laad- en losleidingen mogen geen roestvrij staal type 416 en 442 en gietijzer worden gebruikt.
b) De lading moet met behulp van dompelpompen of door middel van inertgas onder druk worden gelost. Iedere pomp moet zodanig worden uitgevoerd dat de stof niet wezenlijk opwarmt indien de uitgaande leiding van de pomp afgesloten of op een andere wijze geblokkeerd wordt.
c) De lading moet gekoeld en beneden een temperatuur van 30 °C gehouden worden.
d) De veiligheidsventielen moeten op een druk van tenminste 550 kPa (5,5 bar) overdruk zijn ingesteld. De maximale insteldruk moet speciaal zijn toegestaan.
e) Tijdens de reis moet in de lege ruimte boven de lading een inertgas afdekking in stand worden gehouden. Een automatisch systeem voor de stikstofverzorging moet worden geïnstalleerd, zodat de ladingtankbinnenoverdruk niet beneden de 7 kPa (0,07 bar) komt, indien de temperatuur van de lading ten gevolge van de buitentemperatuur of anderszins daalt. Ter zekerstelling van de automatische drukregeling moet er een voldoende hoeveelheid stikstof aan boord worden meegenomen. Voor de afdekking is stikstof met een normale handelszuiverheidsgraad van 99,9 Vol % te gebruiken. Een batterij van flessen met stikstof, die door middel van een drukreducieventiel met de ladingtanks is verbonden kan in deze als "automatisch" worden gezien.

- De vereiste stikstofdeken moet zodanig zijn dat de stikstofconcentratie in de ruimte boven de lading in de ladingtanks nimmer kleiner is dan 45 %.
- f) Voor het beladen en zolang een ladingtank deze stof in vloeibare of gasvormige toestand bevat, moet de ladingtank met stikstof geïnertiseerd zijn.
 - g) De watersproei-inrichting moet voorzien zijn van op afstand bediende afsluiters, die vanuit het stuurhuis of in geval van een controlekamer van daaruit kunnen worden bedient.
 - h) Er moet een afgifte-inrichting aanwezig zijn om de noodafgifte van ethyleenoxide in geval van een ongecontroleerde zelfreactie mogelijk te maken.
- 12.a. De stoffen moeten vrij van acetyleen zijn.
- b. Indien geen grondige schoonmaak van de ladingtanks heeft plaats gehad mogen deze stoffen niet in ladingtanks worden vervoerd indien deze een van de drie voorafgaande ladingen stoffen hebben bevat, die als katalysator voor de polymerisatie bekend staan, zoals
 1. anorganische zuren (bijv. zwavelzur, zoutzuur, salpeterzuur);
 2. organische zuren en zuuranhydriden (bijv. mierzuur, azijnzuur);
 3. halogeenhoudende carbonzuren (bijv. chloorazijnzuur);
 4. sulfonylzuren (z.B. benzeensulfonylzuur);
 5. bijtende alkaliverbindingen (bijv. natriumhydroxide, kaliumhydroxide);
 6. ammoniak en zijn oplossingen;
 7. aminen en zijn oplossingen;
 8. oxiderende stoffen.
 - c. Voor het laden moeten de ladingtanks grondig en doeltreffende worden schoongemaakt om alle sporen van voorgaande ladingen uit de ladingtanks en de bijbehorende leidingen te verwijderen, voorzover de direct ervoor vervoerde lading niet propyleenoxide of een mengsel van propyleenoxide en ethyleenoxide was. Bijzondere aandacht is geboden indien ervoor ammoniak vervoerd werd in niet roestvrij stalen ladingtanks.
 - d. In alle gevallen dient de doeltreffendheid van de schoonmaakwerkzaamheden voor ladingtanks en bijbehorende leidingen door middel van geschikte onderzoeken of controles te worden vastgesteld om er zeker van te zijn dat geen sporen van zuurhoudende of alkalische stoffen achterblijven, die tezamen met deze stoffen een gevaar kunnen opleveren.
 - e. De ladingtanks moeten voor iedere nieuwe belading met deze stoffen betreden en gecontroleerd worden om er zeker van te zijn dat er geen verontreinigingen, grote roest plakkaten en zichtbare beschadigingen van de constructie aanwezig zijn. Indien deze stoffen continue in de ladingtanks worden vervoerd, moeten dergelijke controles binnen periodes van niet meer dan twee en een half jaar worden uitgevoerd.
 - f. Ladingtanks, die deze stoffen hebben bevat, mogen na grondige schoonmaak van de ladingtanks en de bijbehorende leidingen door middel van wassen of spoelen met een inertgas voor andere ladingen worden gebruikt.
 - g. De stoffen moeten op een zodanige wijze worden geladen of gelost dat een ontluchting van de ladingtanks naar de buitenlucht is uitgesloten. Indien tijdens het beladen een gasafgifte naar de landinstallatie plaats vindt, moet het gasretoursysteem, dat met de ladingtanks voor deze stof is verbonden, onafhankelijk zijn van alle andere ladingtanks.
 - h. Tijdens het lossen moet in de ladingtank een overdruk van meer dan 7 kPa (0,07 bar) in stand worden gehouden.
 - i. De lading mag slechts met behulp van pompompen, hydraulisch aangedreven onderwaterpompen of met behulp van inertgas onder druk worden gelost. Iedere pomp moet zodanig worden uitgevoerd dat de stof niet wezenlijk opwarmt indien de uitgaande leiding van de pomp afgesloten of op een andere wijze geblokkeerd wordt.
 - j. De ladingtanks, waarin deze stoffen worden vervoerd, moeten met behulp van een van andere ladingtanks, waarin andere stoffen worden vervoerd, onafhankelijke inrichting, worden ontluucht.
 - k. Laad- en losslangen, die voor de overslag van deze stoffen worden gebruikt, moet als volgt worden gekenmerkt:

“Alleen voor de overslag van alkyleenoxide”
 - l. Ladingtanks, kofferdammen, zijtanks, dubbele bodems en ladingtankruimten, die aan een ladingtank grenzen, waarin deze stof wordt vervoerd, moeten of een lading bevatten die verenigbaar is (de in b. opgesomde stoffen zijn voorbeelden van stoffen die als niet-verenigbaar worden gezien) of door middel van een geschikt inertgas geïnertiseerd worden. Dergelijke geïnertiseerde ruimten en ladingtanks moeten op de aanwezigheid van dergelijke stoffen en zuurstof worden gecontroleerd. Het

zuurstofgehalte moet onder 2 vol-% worden gehouden. Draagbare meetinstrumenten zijn toegestaan.

- m. Er moet verzekerd zijn dat er geen lucht in de ladingpompen en laad- en losleidingen kan binnendringen indien het systeem deze stoffen bevat.
- n. Alvorens het afkoppelen van de verbinding met de landinstallatie plaats kan vinden moeten de vloeistof- en dampleidingen door middel van een geschikte inrichting ter plaatse van de walaansluiting drukloos worden gemaakt. Vloeistof en dampen uit deze leidingen mogen niet naar de buitenlucht worden afgevoerd.
- o. Het laad- en lossysteem van de ladingtanks, die met deze stoffen beladen dienen te worden, moet van de laad- en lossystemen van alle andere ladingtanks, inclusief niet beladen ladingtanks, worden gescheiden. In het geval dat het laad- en lossysteem van de te beladen ladingtanks niet onafhankelijk is, moet de vereiste scheiding door het wegnemen van tussenstukken, afsluiters of andere pijpleidingdelen en het aanbrengen van blindflenzen op deze plaatsen geschieden. De vereiste scheiding is van toepassing op alle vloeistof- en dampvoerende leidingen en op alle andere mogelijke verbindingen zoals bijvoorbeeld gemeenschappelijke inertgas verzorgingsinstallaties.
- p. Deze stoffen mogen slechts conform de door een bevoegde autoriteit goedgekeurde laadplannen worden vervoerd.
Iedere beoogde plaats voor de lading moet op een apart laadplan worden aangegeven. Op de laadplannen moet het totale laad- en losleidingsysteem en de plaatsen voor het aanbrengen van de noodzakelijke blindflenzen, waarmee aan de bovengenoemde eisen wordt voldaan, in het bijzonder met betrekking tot de scheiding van pijpleidingen, worden aangegeven. Het origineel van het goedgekeurde laadplan moet zich aan boord van het schip bevinden. In het Certificaat van Goedkeuring moet naar de gekeurde laadplannen worden verwezen.
- q. Voor iedere belading met deze stoffen en voor iedere hervatting van dergelijke transporten moet door een door de bevoegde autoriteit aangewezen deskundig persoon worden verklaard, dat de vereiste pijpleiding scheiding is uitgevoerd; deze verklaring moet zich aan boord van het schip bevinden. Iedere verbinding tussen een blindflens en een flens van de pijpleiding moet door de verantwoordelijke persoon voorzien zijn van een draad en een verzegeling, zodat een onbedoeld verwijderen van de blindflens niet mogelijk is.
- r. Tijdens de reis moet in de lege ruimte boven de lading een inertgas afdekking in stand worden gehouden. Een automatisch systeem voor de stikstofverzorging moet worden ingebouwd, zodat de overdruk in de ladingtank niet beneden de 7 kPa (0,07 bar) komt, indien de temperatuur van de lading ten gevolge van de buitentemperatuur of anderszins daalt. Ter zekerstelling van de automatische drukregeling moet er een voldoende hoeveelheid stikstof aan boord worden meegevoerd. Voor de afdekking moet stikstof met een normale handelszuiverheidsgraad (99,9 vol-%) worden gebruikt. Een batterij van flessen met stikstof, die door middel van een drukreducerend ventiel met de ladingtanks is verbonden, kan in deze als "automatisch" worden gezien.
- s. De dampfase in de ladingtanks moet voor en na iedere belading worden gecontroleerd om er zeker van te zijn dat het zuurstofgehalte 2 vol-% of minder bedraagt..
- t. **Laadsnelheid**
De laadsnelheid (L_R) van de ladingtanks mag de volgende waarde niet overschrijden::

$$L_R = 3600 \cdot U/t \text{ (m}^3/\text{u)}$$

waarin:

U = het vrije volume (m^3) is, bij de vulstand waarbij de overvulbeveiliging wordt aangesproken;

t = de tijd (s) is, die benodigd is tussen het aanspreken van de overvulbeveiliging en het volledig beëindigen van de ladingstroom naar de ladingtank; deze tijd is de som van de individuele tijden die voor de na elkaar te nemen maatregelen benodigd zijn, zoals bijvoorbeeld de reactietijd van het bedienend personeel, de afschakeltijd van de pompen en de sluitijd van de afsluiters;

en de laadsnelheid moet ook de ontwerpdruk van het pijpleidingsysteem in acht nemen.

13. Indien geen of slechts ontoereikende stabilisatoren zijn toegevoegd, mag het zuurstofgehalte in de gasfase niet groter zijn dan 0,1 %. In de ladingtanks moet te allen tijde een overdruk in stand worden gehouden. Dit is ook van toepassing op de ballastreizen tussen het vervoer van lading en de reizen met lege, niet schoongemaakte ladingtanks.

14. De volgende stoffen mogen niet onder deze voorwaarden worden vervoerd:
- Stoffen met een ontstekingstemperatuur ≤ 200 °C;
 - Stoffen, met een vlampunt < 23 °C en een explosiebereik > 15 procentpunten;
 - Mengsels, die gehalogeneerde koolwaterstoffen bevatten;
 - Mengsels, die meer dan 10% benzeen bevatten;
 - Stoffen en mengsels, die gestabiliseerd vervoerd worden.
15. Er moet verzekerd zijn dat alkalische of zure stoffen zoals natronloog of zwavelzuur de betreffende lading niet kunnen verontreinigen.
16. Indien door plaatselijke overmatige verwarming van de lading in de ladingtank of de bijbehorende leidingsystemen de mogelijkheid van een gevaarlijke reactie bestaat, zoals bijv. polymerisatie, ontleding, thermische instabiliteit of gasontwikkeling, moet deze lading voldoende gescheiden van andere stoffen, waarvan de temperatuur voldoende is om een dergelijke reactie te doen ontstaan, geladen en vervoerd worden. Verwarmingsspiralen in ladingtanks, waarin deze lading wordt vervoerd, moeten blindgeflensd of door gelijkwaardige inrichtingen beveiligd worden.
17. Het smeltpunt van de lading moet in het vervoerdocument worden vermeld.
18. *vervalt*
19. Er moet verzekerd zijn dat de lading niet met water in aanraking kan komen. Bovendien gelden de volgende voorwaarden:
- De lading mag niet in ladingtanks worden vervoerd die grenzen aan restladingtanks of ladingtanks waarin zich ballastwater, slobb of een andere water bevattende lading bevindt. Pompen, pijpleidingen of ontluchttingsleidingen, die aan dergelijke tanks zijn aangesloten moeten van de betreffende inrichtingen van die ladingtanks die deze lading bevatten worden gescheiden. Pijpleidingen van restladingtanks of ballastleidingen mogen niet door ladingtanks, die deze lading bevatten, worden gevoerd indien zij niet in een pijpentunnel liggen.
20. De in kolom 20 aangegeven maximaal toelaatbare vervoerst temperatuur mag niet worden overschreden.
21. *vervalt*
22. De dichtheid van de lading moet in het vervoerdocument worden aangegeven.
23. Bij een overdruk in de ladingtank van 40 kPa moet de inrichting voor het meten van de overdruk het alarm van deze inrichting in werking stellen. De watersproei-inrichting moet onmiddellijk in gebruik worden genomen en zolang in bedrijf blijven tot de overdruk in de ladingtank tot onder 30 kPa is gezakt.
24. Stoffen met een vlampunt van meer dan 61 °C, die binnen een grenswaarde van 15 K onder het vlampunt verwarmd ter vervoer aangeboden of vervoerd worden, moeten onder de voorwaarden van Stofnummer 9001 worden vervoerd.
25. Voor het vervoer van deze stof mag het ladingtanktype 3 worden gebruikt, indien de constructie door een erkend classificatiebureau uitdrukkelijk voor de maximale vervoerst temperatuur toegelaten is.
26. Voor het vervoer van deze stof mag het ladingtanktype 2 worden gebruikt, indien de constructie door een erkend classificatiebureau uitdrukkelijk voor de maximale vervoerst temperatuur toegelaten is.
27. De voorschriften conform 3.1.2.8.1 zijn van toepassing.
28. a) Tijdens het vervoer van deze stof moet de mechanische ventilatie van de ladingtanks uiterlijk bij een zwavelwaterstofconcentratie van 1,0 vol-% in werking worden gesteld.
b) Indien tijdens het vervoer van deze stof de concentratie van zwavelwaterstof in de

ladingtanks hoger wordt dan 1,85 %, moet de schipper onmiddellijk de dichtstbijzijnde bevoegde autoriteit informeren.

Wanneer een beduidende verhoging van de concentratie van zwavelwaterstof in een ladingtankruimte het ontsnappen van zwavel doet vermoeden, moeten de ladingtanks op de kortst mogelijke termijn worden gelost. Nieuwe lading mag pas na een nieuwe inspectie door de autoriteit, die het Certificaat van Goedkeuring heeft afgegeven, aan boord worden genomen.

- c) Door middel van meting moet bij het vervoer van deze stof de concentratie van zwavelwaterstof in de vrije ruimte van de ladingtanks en de concentratie van zwavelstofdioxide en zwavelwaterstof in de ladingtankruimten worden vastgesteld.
- d) De in lid c) geëiste meting moet iedere acht uur éénmaal worden uitgevoerd. Deze meetresultaten moeten schriftelijk worden vastgelegd.

29. Indien in Kolom 2 gegevens met betrekking tot dampdruk en/of kookpunt zijn opgenomen, moet de juiste benaming in het vervoersdocument overeenkomstig worden aangevuld.

Bijv.

UN 1224 KETONEN, N.E.G., 110 kPa < pD50 □ ≤ 175kPa of

UN 2929 GIFTIGE ORGANISCHE VLOEISTOF, BRANDBAAR, N.E.G., KOOKPUNT ≤ 60 °C.

30. Bij het vervoer van deze stof mogen de ladingtankruimten van het type N open hulpinstallaties bevatten.

31. Bij het vervoer van deze stof moet het schip zijn voorzien van een snelsluitventiel, direct aan de walaansluiting.

32. Bij het vervoer van deze stof zijn de volgende aanvullende eisen van toepassing:

- a) De ladingtanks moeten aan de buitenzijde voorzien zijn van een moeilijk brandbare isolatie. Deze isolatie moet voldoende bestand zijn tegen schokken en trillingen. Bovendien moet de isolatie door een afdekking worden beschermd. De temperatuur mag aan de buitenzijde van de isolatie niet hoger zijn dan 70 °C.
- b) De ladingtankruimten moeten op de ventilatie-openingen voorzien zijn van aansluitingen voor een mechanische ventilatie.
- c) De ladingtanks moeten zijn voorzien van een mechanische ventilatie die onder alle vervoersomstandigheden de concentratie van zwavelwaterstof boven de vloeistofspiegel beneden de 1,85 vol.-% houdt. De ventilatie-inrichtingen moeten zodanig zijn uitgevoerd dat een neerslaan van de te vervoeren goederen wordt voorkomen. De ontluichtingsleiding moet zodanig zijn aangebracht dat er geen gevaar voor personen te verwachten is.
- d) De ladingtankruimten en ladingtanks moeten zijn voorzien van openingen en leidingen ten behoeve van het nemen van gasmonsters.
- e) De openingen van de ladingtanks moeten zodanig hoog zijn aangebracht, dat bij een trim van het schip van 2° en een slagzij van 10° er geen zwavel kan uitvloeien. Ten behoeve van iedere opening van de ladingtanks moet een afsluitinrichting aanwezig zijn die op duurzame wijze is bevestigd. Één van deze afsluitinrichtingen moet zich, bij een geringe overdruk in de ladingtank, openen.
- f) De laad- en losleidingen moeten voldoende worden geïsoleerd. Zij moeten kunnen worden verwarmd.
- g) Het voor de warmte-overdracht gebruikte middel moet zodanig zijn dat bij een lekkage in een ladingtank een gevaarlijke reactie met de zwavel niet te verwachten is.

33. Bij het vervoer van deze stof zijn de volgende aanvullende eisen van toepassing:

Constructievoorschriften:

- a) Waterstofperoxide oplossingen mogen slechts in ladingtanks, voorzien van pompompen, worden vervoerd.
- b) Ladingtanks en toebehorende inrichtingen moeten uit massief, roestvrij staal van een voor waterstofperoxide oplossingen geschikt soort bestaan (bijv. 304, 304L, 316, 316L of 316 Ti). Alle niet metalen materialen ten behoeve van het ladingopslagsysteem

mogen noch door waterstofperoxide oplossingen worden aangetast noch de ontleding van de stof bevorderen.

- c) In de ladingtanks moeten direct onder dek en op de bodem temperatuurvoelers worden aanbracht. Inrichtingen om deze op afstand af te lezen en de voortdurende bewaking van de temperaturen moeten in het stuurhuis aanwezig zijn.
- d) In de aan de ladingtanks grenzende lege ruimten moeten vast ingebouwde zuurstofcontroleapparaten (of leidingen ten behoeve van het nemen van gasmonsters) worden aangebracht, om lekkage van lading in deze ruimten aantetonen. De vergroting van het gevaar op ontbrandbaarheid door zuurstofverrijking moet in acht worden genomen. Op afstand afleesbare meetapparatuur, inrichtingen voor een voortdurende bewaking (voorzover leidingen ten behoeve van het nemen van gasmonsters worden gebruikt is een bewaking met tussenpozen voldoende) evenals optische- en akoestische alarmen, gelijk aan die van de temperatuurmeting, moeten eveneens in het stuurhuis worden ondergebracht. De optische- en akoestische alarmen moeten in werking worden gesteld, indien de concentratie aan zuurstof in deze lege ruimten 30 vol-% overschrijdt. Twee draagbare zuurstofmeters moeten aanvullend ter beschikking worden gehouden.
- e) Ladingtankbe- en ontluhtingsinrichtingen, welke van filters zijn voorzien, moeten uitgerust worden met over-/onderdrukventielen voor gesloten lading evenals met een noodontluhtingsinrichting voor het geval dat de druk in de ladingtank, ten gevolge van een ongecontroleerde ontleding snel stijgt, zoals in m) aangegeven. Deze be- en ontluhtingsinrichtingen moeten zo worden geconstrueerd dat er geen water in de ladingtanks kan binnendringen. Bij het ontwerp van de noodontluhtingsinrichting moeten de ontwerpdruk en de grootte van de ladingtanks in acht worden genomen.
- f) Er moet een vast ingebouwde watersproei-inrichting aanwezig zijn, waarmee aan dek vrijgekomen, geconcentreerde waterstofperoxide oplossing verdund en weggespoeld kan worden. Het oppervlak, dat door de waterstraal bereikt wordt moet de walaansluiting evenals het ladingtankdek van de ladingtanks, bestemd voor het vervoer van de waterstofperoxide oplossing, omvatten.
Aan de volgende minimum voorwaarden moet worden voldaan:
 - 1. De stof moet van de oorspronkelijke concentratie tot 35% binnen 5 minuten na het vrijkomen aan dek kunnen worden verdund.
 - 2. De snelheid van het vrijkomen en de geschatte hoeveelheid van de aan dek vrijgekomen lading moeten worden bepaald met in acht name van de maximaal aan te nemen laad- en lossnelheden, de tijd, die noodzakelijk is om het vrijkomen in het geval van een overloper of een defect aan de leidingsystemen of slangen te stoppen evenals de tijd, die noodzakelijk is om na het in werking stellen in de controleruimte of in het stuurhuis met de verdunning te kunnen beginnen.
- g) De openingen van de overdrukventielen moeten ten minste 2,00 m boven een loopbrug zijn aangebracht, voorzover de afstand ervan tot de loopbrug minder dan 4,00 m bedraagt.
- h) Bij iedere ladingpomp moet ter controle van de ladingtemperatuur tijdens het lossen om oververhitting vast te kunnen stellen in geval val een defect aan de pomp, een temperatuurvoeler zijn aangebracht.

Bedrijfsvoorschriften:

Vervoerder

- i) Waterstofperoxide, oplossing in water mogen alleen in ladingtanks worden vervoerd, die conform de in j) omschreven methode zorgvuldig en volledig van alle resten van vorige ladingen of hun dampen of van ballastwater is schoongemaakt en geneutraliseerd. Een verklaring, dat volgens de methode als bedoeld in j) is gehandeld, moet aan boord worden meegevoerd.
Bijzondere zorgvuldigheid is in dit geval noodzakelijk om er zeker van te zijn dat een veilig vervoer van waterstofperoxide, oplossing in water is gewaarborgd:
 - 1. Indien een waterstofperoxide, oplossing in water wordt vervoerd mogen geen andere ladingen tegelijkertijd worden vervoerd.
 - 2. Ladingtanks, waarin waterstofperoxide, oplossing in water is vervoerd, mogen na het schoonmaken door hiervoor door de bevoegde autoriteit aangewezen deskundige personen of firma's voor andere ladingen worden gebruikt.
 - 3. Bij de constructie van de ladingtanks moet er op worden gelet dat er zo weinig mogelijk interne tank verstijvingen zijn, er een vrije toestroming is, er geen loze ruimten aanwezig zijn en er goede controlemogelijkheden zijn.

- j) Methode voor de controle, het schoonmaken, het neutraliseren en het beladen van ladingtanks voor het vervoer van waterstofperoxide, oplossing in water, in concentraties van 8 – 60%, waarin andere ladingen vervoerd werden.

Ladingtanks, waarin andere ladingen dan waterstofperoxide, oplossing in water, vervoerd werden, moeten alvorens zij opnieuw worden gebruikt voor het vervoer van waterstofperoxide, oplossing in water, gecontroleerd, schoongemaakt en geneutraliseerd worden. De in 1. tot en met 7. omschreven methode voor de controle en het schoonmaken zijn van toepassing op ladingtanks van roestvrij staal. De methode voor de neutralisatie van roestvrij staal is in 8. omschreven. Voor zover niets anders is aangegeven zijn alle maatregelen van toepassing op de met andere lading in aanraking gekomen ladingtanks en de totale bijbehorende uitrusting.

1. Na het lossen van de vorige lading moet de ladingtank gasvrij worden gemaakt en met het oog op restanten, ontstekingsbronnen en roest worden gecontroleerd.
 2. Ladingtanks en de bijbehorende uitrusting moeten met zuiver, gefilterd water worden gewassen. Het gebruikte water moet ten minste van drinkwater kwaliteit met een laag chloorgehalte zijn.
 3. Sporen van restanten en dampen van de vorige lading moeten met behulp van uitdampen van de ladingtanks en de bijbehorende uitrusting worden verwijderd.
 4. Ladingtanks en uitrusting moeten opnieuw met zuiver water, van de in 2. genoemde kwaliteit worden gewassen en met behulp van gefilterde, olievrije lucht worden gedroogd.
 5. Van de ladingtankatmosfeer moeten monsters worden genomen, die op de aanwezigheid van organische dampen en de concentratie aan zuurstof moeten worden onderzocht.
 6. De ladingtank moet opnieuw met het oog op restanten van de vorige lading, ontstekingsbronnen en roest en op de geur van de vorige lading worden gecontroleerd
 7. Indien de controles en metingen de aanwezigheid van restanten van de vorige lading of haar dampen aantonen, moeten de stappen 2. tot en met 4. worden herhaald.
 8. Ladingtanks, inclusief de bijbehorende uitrusting uit roestvrij staal, die andere lading dan waterstofperoxide, oplossing in water hebben bevat of die gerepareerd zijn, moeten, ongeacht vroegere neutraliseringen, conform de hieronder beschreven methode worden schoongemaakt of worden geneutraliseerd:
 - 8.1 Nieuwe lasnaden en andere gerepareerde delen moeten worden schoongemaakt en met roestvrij stalen staalborstels, beitels, schuurpapier en polijstmiddelen worden bewerkt. Ruwe oppervlakken moeten worden geëgaliseerd; daarna moet worden gepolijst.
 - 8.2 Vettige en olieachtige restanten moeten met behulp van geschikte organische oplosmiddelen of oplossingen van schoonmaakmiddelen in water worden verwijderd. Het gebruik van chloorhoudende middelen moet worden vermeden, aangezien deze het neutraliseren gevaarlijk kunnen beïnvloeden.
 - 8.3 De restanten van het ontvettingsmiddel moeten worden verwijderd. In aansluiting daarop moet met water worden gewassen.
- k) Tijdens de overslag van waterstofperoxide, oplossing in water moet het van toepassing zijnde leidingsysteem van alle andere systemen zijn gescheiden. Ladingslangen, die voor de overslag van waterstofperoxide, oplossing in water, worden gebruikt moeten als volgt zijn gekenmerkt:

**Alleen voor de overslag van
Waterstofperoxide, oplossing in water**

**For Hydrogen Peroxide
Solution Transfer only**

- l) Indien de temperatuur in de ladingtank tot boven de 35 °C stijgt, moeten optische en akoestische alarmen in het stuurhuis in werking worden gesteld.
- m) Indien een stijging van de temperatuur van meer dan 4 °C in twee uur plaats heeft of indien de temperatuur in de ladingtank de 40 °C overschrijdt moet de schipper zich direct contact opnemen met de afzender om eventuele maatregelen te kunnen nemen.

Vuller

- n) Waterstofperoxide, oplossing in water moet gestabiliseerd zijn om een ontleding te

verhinderen. De fabrikant moet een verklaring met betrekking tot de stabilisatie opmaken, die aan boord moet worden meegevoerd en waarin het volgende is opgenomen:

1. de datum van toevoeging van de stabilisator en de werkingsduur
 2. maatregelen voor het geval dat de stof tijdens de reis instabiel wordt.
- o) Slechts die waterstofperoxide, oplossingen in water mogen vervoerd worden, die bij 25 °C een ontledingswaarde van maximaal 1,0% per jaar bezitten. Een verklaring van de vuller, waaruit blijkt, dat de stof aan deze voorwaarde voldoet, moet aan de schipper worden overhandigd en aan boord worden meegevoerd.

Een vertegenwoordiger van de fabrikant moet aan boord aanwezig zijn om de overslag te controleren en de stabiliteit van de waterstofperoxide, oplossing in water te kunnen controleren. Hij moet de schipper een verklaring overhandigen, waaruit blijkt dat de lading in stabiele toestand werd geladen.

34. Flenzen en pakkingbussen van de laad- en losleidingen moeten zijn voorzien van een inrichting die het uitspuiten van lading voorkomt.

Tabel C (Lijst van in tankschepen ten vervoer toegelaten gevaarlijke stoffen in numerieke volgorde)

3.3 Bijzondere bepalingen van toepassing op bepaalde stoffen of voorwerpen

3.3.1 Indien in 3.2, Tabel A, Kolom 6 is aangegeven dat voor een stof of voorwerp een bijzondere bepaling geldt, dan zijn de betekenis en de voorschriften van die bijzondere bepaling hieronder vermeld.

- 1-
15 gereserveerd
- 16 Monsters van nieuwe of bestaande ontplofbare stoffen of voorwerpen mogen worden vervoerd zoals aangegeven door de bevoegde autoriteiten (zie 2.2.1.1.3) voor o.a. de volgende doeleinden: beproeving, indeling, onderzoek en ontwikkeling, kwaliteitscontrole, of als een handelsmonster. De massa van monsters van ontplofbare stoffen, die niet zijn bevochtigd of gedesensibiliseerd is beperkt tot 10 kg in kleine colli, overeenkomstig de bepalingen van de bevoegde autoriteit. De massa van monsters van ontplofbare stoffen, die zijn bevochtigd of gedesensibiliseerd is beperkt tot 25 kg.
- 17-
22 gereserveerd
- 23 Hoewel deze stof brandgevaar oplevert, levert deze alleen een dergelijk gevaar op onder extreme omstandigheden van brand in besloten ruimten.
- 24-
31 gereserveerd
- 32 Deze stof is niet onderworpen aan de voorschriften van het ADNR, indien deze zich in een andere vorm bevindt.
- 33-
36 gereserveerd
- 37 Deze stof is niet onderworpen aan de voorschriften van het ADNR, indien deze gecoat is.
- 38 Deze stof is niet onderworpen aan de voorschriften van het ADNR, indien deze ten hoogste 0,1 massa-% calciumcarbide bevat.
- 39 Deze stof is niet onderworpen aan de voorschriften van het ADNR, indien deze minder dan 30 massa-% of ten minste 90 massa-% silicium bevat.
- 40-
42 gereserveerd
- 43 Indien deze stoffen als pesticiden ten vervoer worden aangeboden, moeten zij worden vervoerd, ingedeeld onder de desbetreffende positie voor het pesticide en in overeenstemming met de betreffende voorschriften voor het pesticide. (zie 2.2.61.1.10 tot en met 2.2.61.1.11.2)
- 44 gereserveerd
- 45 Antimoonsulfiden en -oxiden met een arseen-gehalte van niet meer dan 0,5%, berekend op de totale massa, zijn niet onderworpen aan de voorschriften van het ADNR.
- 46 gereserveerd
- 47 Ferricyaniden en ferrocyaniden zijn niet onderworpen aan de voorschriften van het ADNR
- 48 Deze stof is niet ten vervoer toegelaten, indien zij meer dan 20% cyaanwaterstof bevat.
- 49-

- 58 gereserveerd
- 59 Deze stoffen zijn niet onderworpen aan de voorschriften van het ADNR, indien zij ten hoogste 50% magnesium bevatten.
- 60 Indien de concentratie hoger is dan 72 % is deze stof niet ten vervoer toegelaten.
- 61 De technische benaming van een pesticide, waarmee de juiste vervoersnaam moet worden aangevuld, moet zijn:
de algemeen gebruikelijke, door de ISO goedgekeurde benaming zijn (zie ISO-norm 1750:1981 "Pesticides and other agrochemicals – common names", zoals gewijzigd), of een andere benaming overeenkomstig de "The WHO Recommended Classification of Pesticides by Hazard and Guidelines to Classification" of de benaming van de werkzame stof (zie ook 3.1.2.8.1 en 3.1.2.8.1.1).
- 62 Deze is niet onderworpen aan de voorschriften van het ADNR, indien deze stof ten hoogste 4% natriumhydroxide bevat.
- 65 Waterige oplossingen van waterstofperoxide met minder dan 8% waterstofperoxide zijn niet onderworpen aan de voorschriften van het ADNR.
- 66-
102 gereserveerd
- 103 Ammoniumnitriet en mengsels van een anorganisch nitriet met een ammoniumzout zijn niet ten vervoer toegelaten.
- 104 gereserveerd
- 105 Nitrocellulose die voldoet aan de omschrijvingen van UN 2556 of UN 2557 mag worden ingedeeld in Klasse 4.1.
- 106-
112 gereserveerd
- 113 Chemisch instabiele mengsels zijn niet ten vervoer toegelaten.
- 114-
118 gereserveerd
- 119 Onder koelmachines vallen machines of andere apparaten die zijn ontworpen voor het specifieke doel voedsel of andere producten in een inwendig compartiment op een lage temperatuur te houden, alsmede airconditioners. Koelmachines en onderdelen van koelmachines zijn niet onderworpen aan de voorschriften van het ADNR, indien zij minder dan 12 kg gas van Klasse 2, groep "A" of "O" volgens 2.2.2.1.3 bevatten, of indien zij minder dan 12 l ammoniakoplossing (UN 2672) bevatten.
- 120-
121 gereserveerd
- 122 De bijkomende gevaren, voor zover van toepassing de controle- en kritieke temperaturen en het UN-nummer (algemene positie) voor alle nu reeds ingedeelde formuleringen van organische peroxiden zijn aangegeven in 2.2.52.4
- 123-
126 gereserveerd
- 127 Een ander inert materiaal of mengsel van inerte materialen mag worden gebruikt, op voorwaarde dat dit inerte materiaal ten minste even sterk flegmatiserende eigenschappen bezit.
- 128-

- 130 gereserveerd
- 131 De geflegmatiseerde stof moet duidelijk minder gevoelig zijn dan het droge PETN.
- 132-
134 gereserveerd
- 135 Het natriumdihydraat van dichloorisocyanuurzuur is niet onderworpen aan de voorschriften van het ADNR.
- 136-
137 gereserveerd
- 138 p-Broombenzylcyanide is niet onderworpen aan de voorschriften van het ADNR.
- 139-
140 gereserveerd
- 141 Stoffen die een voldoende warmtebehandeling hebben ondergaan, zodat zij tijdens het vervoer geen gevaar vertonen, zijn niet onderworpen aan de voorschriften van het ADNR.
- 142 Meel van sojabonen, dat met oplosmiddel geëxtraheerd is en niet meer dan 1,5% olie en 11% vocht bevat en dat nagenoeg vrij is van brandbaar oplosmiddel, is niet onderworpen aan de voorschriften van het ADNR.
- 143 gereserveerd
- 144 Waterige oplossingen van ethylalcohol met ten hoogste 24 vol.-% alcohol zijn niet onderworpen aan de voorschriften van het ADNR.
- 145 Alcoholische dranken van verpakkingsgroep III zijn niet onderworpen aan de voorschriften van het ADNR, indien zij worden vervoerd in houders met een inhoud van ten hoogste 250 liter.
- 146-
151 gereserveerd
- 152 De indeling van deze stof hangt af van de korrelgrootte en van de verpakking van de stof, maar grenswaarden zijn niet proefondervindelijk vastgesteld. De juiste indeling van deze stof moet geschieden volgens 2.2.1.
- 153 Deze positie is alleen van toepassing indien op grond van beproevingen is aangetoond dat de stoffen bij contact met water niet brandbaar zijn, noch een neiging vertonen tot zelfontbranding en dat het ontstane gasmengsel niet brandbaar is.
- 154-
161 gereserveerd
- 162 Mengsels met een vlampunt van ten hoogste 61 °C moeten zijn voorzien van een etiket volgens model nr. 3.
- 163 Stoffen die in 3.2, Tabel A met name genoemd zijn, mogen niet onder deze positie worden vervoerd. Stoffen die onder deze positie worden vervoerd mogen ten hoogste 20 % nitrocellulose bevatten onder voorwaarde dat de nitrocellulose ten hoogste 12,6 % stikstof in de droge stof bevat.
- 164-
167 gereserveerd
- 168 Asbest, dat zodanig in een natuurlijk of kunstmatig bindmiddel (zoals cement, kunststof, asfalt, harsen of ertsen) is opgenomen of daaraan is gebonden dat tijdens het vervoer geen gevaarlijke hoeveelheden asbestvezels, die ingeademd kunnen worden, kunnen

vrijkomen, is niet onderworpen aan de voorschriften van het ADNR.

Asbesthoudende fabrikaten, die zodanig verpakt zijn, dat tijdens het vervoer geen gevaarlijke hoeveelheden asbestvezels, die ingeademd kunnen worden, kunnen vrijkomen, zijn eveneens niet onderworpen aan de voorschriften van het ADNR.

169 Ftaalzuuranhydride in vaste vorm en tetrahydroftaalzuuranhydriden met ten hoogste 0,05% maleïnezuuranhydride zijn niet onderworpen aan de voorschriften van het ADNR.

Ftaalzuuranhydride met ten hoogste 0,05% maleïnezuuranhydride, in gesmolten toestand, bij een temperatuur hoger dan het vlampunt, moet worden ingedeeld onder UN 3256.

170-

171 gereserveerd

172 Voor radioactieve stoffen met een bijkomend gevaar, moeten:

a) de colli van etiketten zijn voorzien overeenkomstig alle bijkomende gevaren, die stoffen vertonen; overeenkomstige grote etiketten moeten op voertuigen of containers zijn aangebracht in overeenstemming met de betreffende voorschriften van 5.3.1;

b) De radioactieve stoffen moet zijn ingedeeld in verpakkingsgroep I, II of III, zonodig door toepassing van de groeperingscriteria, genoemd in Deel 2, overeenkomstig met de aard van het overheersende bijkomend gevaar.

De omschrijving, voorgeschreven in 5.4.1.2.5.1 (e) moet een beschrijving van deze bijkomende gevaren omvatten (bijv. "Bijkomend gevaar: 3, 6.1"), de benaming van de bestanddelen die bepalend zijn voor dit bijkomend gevaar of deze bijkomende gevaren, en voor zover van toepassing, de verpakkingsgroep."

173-

176 gereserveerd

177 Bariumsulfaat is niet onderworpen aan de voorschriften van het ADNR.

178 Deze benaming mag alleen worden gebruikt indien geen andere geschikte benaming in 3.2, Tabel A voorkomt, en alleen met toestemming van de bevoegde autoriteit van het land van herkomst (zie 2.2.1.1.3).

179-

180 gereserveerd

181 Colli die stoffen van dit type bevatten, moeten zijn voorzien van een etiket volgens model nr.1, tenzij de bevoegde autoriteit van het land van herkomst toestemming heeft verleend voor het weglaten van dit etiket voor het gebruikte type verpakking, omdat uit de beproevingsresultaten is gebleken dat de stof in een dergelijke verpakking geen explosief gedrag vertoont (zie 5.2.2.1.9).

182 De groep van alkalimetalen omvat de elementen lithium, natrium, kalium, rubidium en cesium.

183 De groep van aardalkalimetalen omvat de elementen magnesium, calcium, strontium en barium.

184-

185 gereserveerd

186 Voor het bepalen van het ammoniumnitraatgehalte moeten alle nitraat-ionen, waarvoor in het mengsel een moleculair equivalente hoeveelheid ammonium-ionen aanwezig is, worden berekend als ammoniumnitraat.

187 gereserveerd

188 De ten vervoer aangeboden lithiumcellen en -batterijen zijn niet onderworpen aan de

voorschriften van het ADNR, indien zij voldoen aan de volgende voorschriften:

- a) De hoeveelheid lithium in een lithium of lithiumlegering bevattende cel mag ten hoogste 1 g bedragen, en voor een cel met lithiumionen mag de equivalente hoeveelheid lithium ten hoogste 1,5 g bedragen;
- b) De totale hoeveelheid lithium mag voor een lithium of lithiumlegering bevattende batterij ten hoogste 2 g bedragen, en voor een batterij met lithiumionen mag de totale equivalente hoeveelheid lithium ten hoogste 8 g bedragen;
- c) Elke cel of batterij is van het type waarvan is aangetoond dat het voldoet aan de eisen van elke beproeving in het Handboek beproevingen en criteria, Deel III, subsectie 38.3;
- d) Cellen en batterijen moeten zodanig van elkaar gescheiden zijn dat kortsluiting wordt voorkomen en zij moeten, behalve indien zij in uitrustingen zijn ingebouwd, zijn verpakt in stevige verpakkingen;
- e) Elk collo, dat meer dan 24 lithiumcellen of 12 lithiumbatterijen bevat, moet, behalve indien de cellen of batterijen in uitrustingen zijn ingebouwd, bovendien aan de volgende voorschriften voldoen:
 - i) Elk collo moet worden gemerkt met een aanduiding die aangeeft dat het lithiumbatterijen bevat en dat speciale procedures moeten worden gevolgd in het geval dat het collo beschadigd raakt;
 - ii) Elke zending moet vergezeld gaan van een document dat aangeeft dat de colli lithiumbatterijen bevatten en dat speciale procedures moeten worden gevolgd in het geval dat een collo beschadigd raakt;
 - iii) Elk collo is in staat een valproef van 1,2 m hoogte in een willekeurige stand te doorstaan zonder dat schade aan de cellen of de batterijen die daarin verpakt zijn ontstaat, zonder dat verplaatsing van de inhoud waardoor contact tussen de batterijen (of tussen de cellen) mogelijk wordt en zonder dat de inhoud vrijkomt; en
 - iv) Behalve in het geval van lithiumbatterijen, verpakt met uitrustingen, mag de bruto massa van colli niet meer dan 30 kg bedragen.

Het hierboven en elders in het ADNR gebruikte begrip "hoeveelheid lithium" betekent de massa van het lithium in de anode van een cel met lithium of lithiumlegering, behalve in het geval van een cel met lithiumionen waarvoor de "equivalente hoeveelheid lithium" in grammen wordt berekend op 0,3 maal de nominale capaciteit in ampere-uur.

189 gereserveerd

190 Spuitbussen moeten zijn voorzien van bescherming tegen onbedoeld leeglopen. Spuitbussen met een inhoud van ten hoogste 50 ml die alleen niet giftige bestanddelen bevatten, zijn niet onderworpen aan de voorschriften van het ADNR.

191 Houders, klein met een inhoud van ten hoogste 50 ml die alleen niet giftige bestanddelen bevatten, zijn niet onderworpen aan de voorschriften van het ADNR.

192 gereserveerd

193 Deze positie mag alleen worden gebruikt voor homogene, op ammoniumnitraat gebaseerde meststofmengsels van het stikstof/fosfaat-, stikstof/kali- of stikstof/fosfaat/kali-type, die ten hoogste 70% ammoniumnitraat en een totaal gehalte brandbaar/organisch materiaal van ten hoogste 0,4%, berekend als koolstof, of ten hoogste 45% ammoniumnitraat met een onbepaald gehalte brandbaar materiaal, bevatten. Meststoffen in deze samenstelling, die binnen deze grenswaarden vallen, zijn niet onderworpen aan de voorschriften van het ADNR, indien door middel van een TROG- test (zie Handboek Beproevingen en Criteria, Deel III, subsectie 38.2) is aangetoond dat deze niet vatbaar zijn voor zichzelf onderhoudende ontleding.

194 De controle- en kritieke temperaturen voor zover voorgeschreven, en het UN-nummer van de algemene positie voor alle thans ingedeelde zelfontledende stoffen zijn aangegeven in 2.2.4.1.4.

195 gereserveerd

196 Formuleringen, die bij laboratoriumproeven noch detoneren onder invloed van cavitatie, noch deflagteren, die geen effect vertonen bij verwarming onder opsluiting en die geen

explosieve kracht bezitten, mogen onder deze positie worden vervoerd. De formulering moet ook thermisch stabiel zijn (d.w.z. de SADT is 60 °C of hoger voor een collo van 50 kg). Formulerings die niet aan deze criteria voldoen, moeten worden vervoerd onder de bepalingen van Klasse 5.2 (zie 2.2.52.4).

- 197 gereserveerd
- 198 Oplossingen van nitrocellulose, die ten hoogste 20% nitrocellulose bevatten, mogen als verf resp. drukinkt worden vervoerd. (Zie UN 1210, UN 1263 en UN 3066)
- 199 Loodverbindingen, die slechts tot ten hoogste 5% oplosbaar zijn indien ze gedurende één uur bij een temperatuur van 23 °C ± 2 °C in een mengverhouding van 1:1000 met 0,07M zoutzuur geroerd worden, worden als onoplosbaar beschouwd.
Zie ISO 3711:1990 "Loodchromaatpigmenten en loodchromaat/molybdaatpigmenten - Specificaties en beproevingsmethoden".
- 200-
202 gereserveerd
- 203 Deze positie mag niet worden gebruikt voor UN 2315 POLYCHLOORBIFENYLEN.
- 204 Voorwerpen, die rookverwekkende stof(fen) bevatten, die volgens de criteria voor Klasse 8 bijtend zijn, moeten bovendien zijn voorzien van een etiket volgens model nr. 8.
- 205 Deze positie mag niet worden gebruikt voor UN 3155, PENTACHLOORFENOL.
- 206 gereserveerd
- 207 Polymeren in granulaatvorm en persmassa's kunnen bestaan uit polystyreen, polymethylmethacrylaat of een ander polymeer.
- 208 De voor de handel bestemde kwaliteit van calciumnitraat-houdende meststof, die hoofdzakelijk bestaat uit een dubbelzout (calciumnitraat en ammoniumnitraat) en die ten hoogste 10% ammoniumnitraat en ten minste 12% kristalwater bevat, is niet onderworpen aan de voorschriften van het ADNOR.
- 209 gereserveerd
- 210 Toxinen van plantaardige, dierlijke of bacteriële oorsprong die infectueuze stoffen bevatten, of toxinen die zich in infectueuze stoffen bevinden, moeten worden ingedeeld in Klasse 6.2.
- Deze positie is alleen van toepassing op de technisch zuivere stof of op daarvan afgeleide formuleringen die een SADT bezitten hoger dan 75 °C;
zij is derhalve niet van toepassing op formuleringen die zelfontledende stoffen zijn (voor zelfontledende stoffen, zie 2.2.41.4).
- 211-
215 gereserveerd
- 216 Mengsels van vaste stoffen, die niet zijn onderworpen aan de voorschriften van het ADNOR, met brandbare vloeistoffen, mogen onder deze positie worden vervoerd, zonder dat eerst de indelingscriteria van Klasse 4.1 worden toegepast, onder voorwaarde dat geen overtollige vloeistof zichtbaar is op het moment van het laden van de stof of van het sluiten van de verpakking, het voertuig wagen of de container. Gesloten verpakkingen, die minder dan 10 ml van een brandbare vloeistof uit de verpakkingsgroep II of III, geabsorbeerd in een vaste stof, bevatten, zijn niet onderworpen aan het ADNOR, op voorwaarde dat er zich geen vrije vloeistof in de verpakking bevindt.
- 217 Mengsels van vaste stoffen, die niet zijn onderworpen aan de voorschriften van het ADNOR, met giftige vloeistoffen, mogen onder deze positie worden vervoerd, zonder dat

eerst de indelingscriteria van Klasse 6.1 worden toegepast, onder voorwaarde dat geen overtollige vloeistof zichtbaar is op het moment van het laden van de stof of van het sluiten van de verpakking, het voertuig of de container. Deze positie mag niet worden gebruikt voor vaste stoffen, die een vloeistof van verpakkingsgroep I bevatten.

- 218 Mengsels van vaste stoffen, die niet zijn onderworpen aan de voorschriften van het ADNOR, met bijtende vloeistoffen, mogen onder deze positie worden vervoerd, zonder dat eerst de indelingscriteria van Klasse 8 worden toegepast, onder voorwaarde dat geen overtollige vloeistof zichtbaar is op het moment van het laden van de stof of van het sluiten van de verpakking, het voertuig of de container.
- 219 Genetisch gemodificeerde micro-organismen, die infectueus zijn, moeten worden ingedeeld in UN 2814 of UN 2900.
- 220 Slechts de technische benaming van het brandbare, vloeibare bestanddeel van deze oplossing of dit mengsel moet na de juiste vervoersnaam tussen haakjes worden aangegeven.
- 221 Stoffen die onder deze positie vallen, mogen niet behoren tot verpakkingsgroep I.
- 222-
223 gereserveerd
- 224 De stof moet onder normale vervoersomstandigheden vloeibaar blijven, tenzij door beproevingen kan worden aangetoond dat de gevoeligheid in bevroren toestand niet hoger is dan in vloeibare toestand. Zij mag bij een temperatuur hoger dan -15 °C niet bevriezen.
- 225 Brandblusapparaten, die onder deze positie vallen, kunnen ingebouwde startpatronen (patronen voor technische doeleinden van classificatiecode 1.4C of 1.4S, bevatten, zonder dat de classificatie in Klasse 2, groep "A" of "O" volgens 2.2.2.1.3 wijzigt, onder voorwaarde dat de totale hoeveelheid deflagrerende (voortdrijvende) ontplofbare stoffen niet meer bedraagt dan 3,2 g per bluseenheid.
- 226 Formulerings van deze stof, die ten minste 30% niet-vluchtig, niet-brandbaar flegmatiseermiddel bevatten, zijn niet onderworpen aan de voorschriften van het ADNOR.
- 227 Het gehalte ureumnitrat, mag indien dit is geflegmatiseerd met water en anorganisch, inert materiaal, niet meer bedragen dan 75 massa-% en het mengsel mag tijdens de beproeving van serie 1, type (a), beschreven in het Handboek Beproevingen en Criteria, Deel I, niet in staat blijken te detoneren.
- 228 Mengsels, die niet voldoen aan de criteria van brandbare gassen (zie 2.2.2.1.5), moeten worden ingedeeld in UN 3163.
- 229 gereserveerd
- 230 Deze positie is van toepassing op cellen en batterijen die in een of andere vorm lithium bevatten, met inbegrip van cellen en batterijen met lithiumpolymeren en lithium-ionen.

Lithiumcellen en -batterijen mogen, ingedeeld in deze positie, worden vervoerd, indien zij voldoen aan de volgende voorschriften:

- a) Elke cel of batterij voldoet aan een type, waarvan is vastgesteld dat hij voldoet aan de eisen van iedere test overeenkomstig het Handboek Beproevingen en Criteria, Deel III, sectie 38.3;
- b) Elke cel en elke batterij moet voorzien zijn van een veiligheidsinrichting voor de ontluchting of moet zodanig zijn ontworpen dat zij onder normale vervoersomstandigheden niet met geweld kan bezwijken.
- c) Elke cel en elke batterij moet zijn uitgerust met een doeltreffende inrichting ter voorkoming van uitwendige kortsluitingen.
- d) Elke batterij die cellen of series van parallel geschakelde cellen bevat, moet zo nodig worden uitgerust met doeltreffende middelen (bijv. dioden of smeltveiligheden) ter voorkoming van een gevaarlijke retourstroom.

231-
234 gereserveerd

235 Deze positie is van toepassing op voorwerpen die ontplofbare stoffen van de Klasse 1 bevatten en die ook gevaarlijke goederen van andere Klassen kunnen bevatten. Deze voorwerpen worden in voertuigen als gasgenerator voor airbags, airbagmodules of aanspaninrichtingen voor veiligheidsgordels gebruikt.

236 Polyesterharskits bestaan uit twee componenten: een basisproduct (Klasse 3, Verpakkingsgroep II of III) en een activator (organisch peroxide). Het organische peroxide moet van het type D, E of F zijn, waarvoor temperatuurbeheersing niet is vereist. Volgens de criteria voor Klasse 3, toegepast op het basisproduct, moet de verpakkingsgroep II of III zijn. De maximale hoeveelheid, waarnaar wordt verwezen in 3.2, Tabel A, kolom 7, is van toepassing op het basisproduct.

237 De membraanfilters, met inbegrip van papieren scheidingsbladen, deklagen of verstevigingsmaterialen, enz., die tijdens het vervoer aanwezig zijn, mogen niet een detonatie kunnen propageren, indien zij worden onderworpen aan één van de beproevingen, beschreven in het Handboek Beproevingen en Criteria, Deel I, Beproevingsserie 1 (a).

Bovendien kan de bevoegde autoriteit op grond van de resultaten van geschikte beproevingen van de verbrandingssnelheid, rekening houdend met de standaard beproevingen in het Handboek Beproevingen en Criteria, Deel III, subsectie 33.2.1, bepalen, dat membraanfilters van nitrocellulose, in de vorm waarin zij moeten worden vervoerd, niet onderworpen zijn aan de voorschriften die van toepassing zijn op brandbare vaste stoffen in Klasse 4.1.

238 a) Accumulatoren (batterijen) worden beschouwd van het gesloten type te zijn, indien zij de hieronder aangegeven vibratie-beproeving en drukverschilbeproeving kunnen doorstaan, zonder dat accumulatorvloeistof vrijkomt.

Vibratie-beproeving:

De accumulator wordt stevig vastgeklemd op het plateau van een vibratie-machine en blootgesteld aan een eenvoudige sinusvormige beweging met een amplitude van 0,8 mm (1,6 mm totale uitslag). De frequentie wordt gewijzigd in stappen van 1 Hz/min tussen 10 Hz en 55 Hz. De volledige reeks van frequenties wordt in beide richtingen doorlopen in 95 ± 5 minuten voor elke positie, waarin de accumulator is gemonteerd (vibratierichting). De accumulator wordt beproefd in drie posities, die loodrecht op elkaar staan (hierbij inbegrepen een positie, waarbij de vulopeningen en de ontluichtingsopeningen, voor zover aanwezig, zich in een omgekeerde positie bevinden) gedurende perioden van gelijke tijdsduur.

Drukverschil-beproeving:

In aansluiting op de vibratietest wordt de accumulator gedurende zes uren onderworpen aan een drukverschil van ten minste 88 kPa bij een temperatuur van $24 \text{ }^\circ\text{C} \pm 4 \text{ }^\circ\text{C}$. De accumulator wordt beproefd in drie posities, die loodrecht op elkaar staan (hierbij inbegrepen een positie, waarbij de vulopeningen en de ontluichtingsopeningen, voor zover aanwezig, zich in een omgekeerde positie bevinden) gedurende ten minste zes uren in elke positie.

b) Accumulatoren (batterijen) van het gesloten type zijn niet onderworpen aan de voorschriften van het ADNR, indien, het elektrolyt bij een temperatuur van $55 \text{ }^\circ\text{C}$ niet uit een gescheurde of gebarsten omhulling stroomt, er geen vrije vloeistof is om weg te stromen en indien de polen, in de verpakking voor vervoer, tegen kortsluiting zijn beschermd.

239 De batterijen of cellen mogen, met uitzondering van natrium, zwavel en/of polysulfiden, geen gevaarlijke stoffen bevatten. De batterijen of cellen mogen niet ten vervoer worden aangeboden bij een temperatuur, waarbij het daarin aanwezige elementaire natrium vloeibaar kan worden, tenzij dit geschiedt met toestemming van en onder voorwaarden, vastgesteld door de bevoegde autoriteit van het land van herkomst. Indien het land van

herkomst geen Partij is bij het ADN, moeten de toestemming en de vervoersvoorwaarden worden erkend door de bevoegde autoriteit van de eerste Partij bij het ADN, die bij het vervoer betrokken is.

De cellen moeten bestaan uit hermetisch gesloten metalen omhulsels, die de gevaarlijke stoffen volledig omsluiten en die zo zijn geconstrueerd en gesloten, dat het vrijkomen van deze stoffen onder normale vervoersomstandigheden wordt voorkomen.

De batterijen moeten bestaan uit cellen, die volledig zijn omsloten door en vastzitten in een metalen omhulsel, dat zo is geconstrueerd en gesloten, dat het vrijkomen van de gevaarlijke stoffen onder normale vervoersomstandigheden wordt voorkomen.

- 240 gereserveerd
- 241 Deze formulering moet zodanig zijn geprepareerd, dat het mengsel homogeen blijft en dat tijdens het vervoer geen fasenscheiding plaatsvindt. Aan de voorschriften van het ADN zijn niet onderworpen:
Formuleringen met een laag gehalte nitrocellulose, die geen gevaarlijke eigenschappen vertonen, indien zij worden onderworpen aan de beproevingen van de vatbaarheid voor detonatie, deflagratie of explosie, bij verwarming onder opsluiting overeenkomstig de beproevingen van de series 1 (a), 2 (b) en 2 (c) van deel I van het Handboek Beproevingen en Criteria, en die zich niet gedragen als brandbare stoffen, indien zij aan beproevingen No 1 van het Handboek Beproevingen en Criteria, Deel III, subsectie 33.2.1.4 worden onderworpen (voor deze beproevingen moet de stof in plaatjes, voor zover nodig, worden gemalen en gezeefd om de korrelgrootte te reduceren tot minder dan 1,25 mm).
- 242 De voorschriften van het ADN zijn niet van toepassing op zwavel, indien de stof in een bijzondere vorm wordt aangeboden (bijv. parels, granulaat, pellets of vlokken).
- 243 gereserveerd
- 244 Deze positie omvat bijv. aluminiumdross, aluminiumschuim, gebruikte kathoden, gebruikte bekleding van het bad en slakken van aluminiumzouten.
- 245-
246 gereserveerd
- 247 Alcoholische dranken met meer dan 24 vol.-% en ten hoogste 70 vol.-% alcohol mogen, voor zover zij worden vervoerd in het kader van hun fabricageproces, afwijkend van de bepalingen van 6.1 in tonnen van natuurlijk hout met een inhoud van ten hoogste 500 liter worden vervoerd, onder de volgende voorwaarden:
a) De tonnen moeten vóór het vullen op dichtheid worden onderzocht;
b) Er moet voldoende ledige ruimte (ten minste 3%) worden overgelaten voor de uitzetting van de vloeistof;
c) De tonnen moeten worden vervoerd met de spongaten naar boven gericht;
d) De tonnen moeten worden vervoerd in containers die voldoen aan de voorschriften van de CSC. De tonnen moeten zijn geplaatst op speciale sleden en zij moeten met geschikte middelen zijn vastgezet, zodat zij tijdens het vervoer op geen enkele wijze kunnen verschuiven.
- 248 gereserveerd
- 249 Ferrocium, gestabiliseerd tegen corrosie met een ijzergehalte van ten minste 10% is niet onderworpen aan de voorschriften van het ADN.
- 250 Deze positie mag slechts worden gebruikt voor monsters van chemische stoffen, die voor analysedoeleinden zijn genomen in verband met de toepassing van de Overeenkomst inzake het verbod van de ontwikkeling, fabricage, opslag en het gebruik van chemische wapens en de vernietiging daarvan. Het vervoer van stoffen, die onder deze positie vallen, moet geschieden overeenkomstig de keten van procedures voor de bescherming en de veiligheid, die door de Organisatie voor het verbod op chemische wapens is vastgesteld.

Het monster van de chemische stof mag pas worden vervoerd, nadat de bevoegde autoriteit of de Directeur-Generaal van de Organisatie voor het verbod op chemische wapens goedkeuring heeft verleend en op voorwaarde dat het monster voldoet aan de volgende voorschriften:

- a) Het moet zijn verpakt volgens de verpakkingsinstructie 623 van de Technical Instructions for the Safe of Dangerous Goods by Air (zie S-3-8 van het ICAO); en
- b) Tijdens het vervoer moet aan het vervoerdocument een exemplaar van het document houdende de vervoersvergunning zijn gehecht, waarin de maximumhoeveelheden en de verpakkingsvoorschriften zijn aangegeven.

- 251 De positie UN 3316 CHEMISCHE REAGENTIASET of UN 3316 SET VOOR EERSTE HULP is bedoeld voor dozen, cassettes, etc., die kleine hoeveelheden gevaarlijke stoffen bevatten, die voor medische, analyse- of beproevingsdoeleinden worden gebruikt. Deze reagentiasets mogen geen gevaarlijke stoffen bevatten waarvoor in 3.2, Tabel A, kolom 7 de code "LQ 0" staat aangegeven.

De bestanddelen van deze sets mogen niet op gevaarlijke wijze met elkaar reageren (zie "gevaarlijke reactie" in 1.2.1). De totale hoeveelheid gevaarlijke stoffen per set mag niet meer zijn dan 1 L of 1 kg. De verpakkingsgroep, die wordt toegekend aan de complete set, is de meest stringente verpakkingsgroep toegekend aan een van de afzonderlijke stoffen in de set.

Sets die worden vervoerd op voertuigen bestemd voor eerste hulpdoeleinden of voor gebruik ter plaatse, zijn niet onderworpen aan de voorschriften van het ADN.

Chemische reagentiasets en sets voor eerste hulp, die gevaarlijke goederen in binnenvpakkingen bevatten, die de in 3.2, Tabel A, kolom 7 gespecificeerde maximumhoeveelheden, welke van toepassing zijn op de afzonderlijke goederen, overeenkomstig de in 3.4.6 gedefinieerde LQ-code, niet overschrijden, mogen worden vervoerd overeenkomstig 3.4.

- 252 Waterige oplossingen van ammoniumnitraat met een concentratie van ten hoogste 80 %, met ten hoogste 0,2 % brandbare stoffen, zijn niet onderworpen aan de voorschriften van het ADN, onder voorwaarde dat het ammoniumnitraat onder alle vervoersomstandigheden in oplossing blijft.

253-

265 gereserveerd

- 266 Indien deze stof minder alcohol, water of flegmatiseermiddel bevat dan aangegeven, is het vervoer niet toegestaan, tenzij de bevoegde autoriteit een speciale toestemming heeft verleend (zie 2.2.1.1.).

- 267 Springstoffen van type C, die chloraten bevatten, moeten worden gescheiden van ontplofbare stoffen die ammoniumnitraat of andere ammoniumzouten bevatten.

268-

269 gereserveerd

- 270 Waterige oplossingen vaste anorganische nitraten van Klasse 5.1, waarvan de concentratie bij de laagste temperatuur die tijdens het vervoer kan worden bereikt, niet hoger is dan 80% van de verzadigingsconcentratie, worden geacht niet te voldoen aan de criteria van Klasse 5.1.

- 271 Als flegmatiseermiddel mogen lactose, glucose of vergelijkbare middelen worden gebruikt, onder voorwaarde dat de stof ten minste 90 massa-% flegmatiseermiddel bevat.

De bevoegde autoriteit kan toestaan dat deze mengsels worden ingedeeld in Klasse 4.1 op basis van beproevingen van serie 6c) uit sectie 16 in Deel I van het Handboek Beproevingen en Criteria, uitgevoerd met ten minste drie verpakkingen, gereed voor het vervoer.

Mengsels met ten minste 98 massa-% flegmatiseermiddel zijn niet onderworpen aan de voorschriften van het ADNR.

Verpakkingen die mengsels bevatten met ten minste 90 massa-% flegmatiseermiddel behoeven niet te zijn voorzien van een etiket volgens model nr. 6.1.

- 272 Deze stof mag niet worden vervoerd overeenkomstig de voorschriften van Klasse 4.1, tenzij de bevoegde autoriteit hiervoor toestemming heeft verleend (zie UN 0143).
- 273 Maneb en maneb-preparaten, die tegen zelfverhitting gestabiliseerd zijn, hoeven niet in Klasse 4.2 worden ingedeeld, indien door beproeving kan worden aangetoond, dat een monster in de vorm van een kubus met een inhoud van 1 m³, niet spontaan ontbrandt en dat de temperatuur in het midden van het monster niet hoger wordt dan 200 °C, indien het monster gedurende 24 uur op een temperatuur van ten minste 75 °C ± 2 °C wordt gehouden.
- 274 De voorschriften van 3.1.2.8.1 zijn van toepassing.
- 275-
277 gereserveerd
- 278 Deze stoffen mogen niet worden ingedeeld en vervoerd, tenzij de bevoegde autoriteit daarvoor toestemming heeft verleend op grond van de resultaten van de beproevingen van serie 2 en een beproeving van serie 6c), van het Handboek Beproevingen en Criteria, Deel I, uitgevoerd op colli, gereed voor het vervoer (zie 2.2.1.1). De bevoegde autoriteit moet de verpakkingsgroep vaststellen op grond van de criteria in 2.2.3 en het verpakkingstype, gebruikt voor de beproeving van serie 6c).
- 279 Deze stof is in deze classificatie of verpakkingsgroep voornamelijk op grond van menselijke ervaring ingedeeld en niet op grond van de strikte toepassing van indelingsvoorschriften van het ADNR.
- 280 Deze positie is van toepassing op voorwerpen die in voertuigen als gasgeneratoren voor airbags, airbagmodules of aanspaninrichtingen voor veiligheidsgordels worden gebruikt en die gevaarlijke goederen van de Klasse 1 of gevaarlijke goederen van andere Klassen bevatten en voor zover deze voorwerpen in de verpakking gereed voor verzending zijn beproefd overeenkomstig de beproevingsserie 6c) van het Handboek Beproevingen en Criteria, Deel I, waarbij geen explosie van de inrichting, een fragmentatie van de omhulling of het drukvat en noch een gevaar van scherfwerking noch een thermisch effect is opgetreden, welke de brandbestrijding of andere hulpverlening bij ongevallen in de onmiddellijke nabijheid zou kunnen hinderen.
- 281 gereserveerd
- 282 Dispersies met een vlammpunt van ten hoogste 61 °C moeten bovendien zijn voorzien van een etiket volgens model nr. 3.
- 283 Voorwerpen, die een gas bevatten en die bedoeld zijn om te functioneren als schokbreker, met inbegrip van inrichtingen die energie van stoten absorberen, of pneumatische veren, zijn niet onderworpen aan de voorschriften van het ADNR, onder voorwaarde dat:
- a) deze voorwerpen een inhoud van de ruimte voor het gas bezitten van ten hoogste 1,6 liter en een vuldruk van ten hoogste 280 bar, waarbij het product van inhoud (liter) en vuldruk (bar) niet meer bedraagt dan 80 (b.v. 0,5 liter inhoud en 160 bar vuldruk, 1 liter waterinhoud en 80 bar vuldruk, 1,6 liter waterinhoud en 50 bar vuldruk, 0,28 liter waterinhoud en 280 bar vuldruk);
 - b) de barstdruk van deze voorwerpen ten minste viermaal de vuldruk bij 20 °C bedraagt voor voorwerpen met ten hoogste 0,5 liter inhoud en 5 maal de vuldruk voor voorwerpen met een inhoud van meer dan 0,5 liter;
 - c) de voorwerpen van een materiaal zijn gemaakt, dat bij breuk niet versplintert;
 - d) de voorwerpen zijn vervaardigd overeenkomstig een kwaliteitsnorm aanvaardbaar voor de bevoegde autoriteit; en
 - e) het constructietype is onderworpen aan een brandproef, waarmee is aangetoond dat het voorwerp de inwendige druk afvoert door middel van een smeltveiligheid of

andere drukontlastingsinrichting, zodanig dat het voorwerp niet versplintert en dat het voorwerp niet wegschiet.

Zie ook 1.1.3.2 d) voor uitrusting die gebruikt wordt voor het functioneren van het voertuig.

- 284 Een zuurstofgenerator, chemisch, die oxiderende stoffen bevat, moet voldoen aan de volgende voorwaarden:
- a) De generator mag, wanneer hij een ontplofbare activeringsinrichting bevat, slechts ingedeeld in deze positie worden vervoerd indien deze volgens het bepaalde in de Opmerking onder 2.2.1.1.1 b) van de voorschriften van Klasse 1 is uitgezonderd;
 - b) De generator moet zonder verpakking een valproef kunnen doorstaan van een hoogte van 1,8 m op een star, niet veerkrachtig, vlak en horizontaal oppervlak in de positie waarin het risico van schade zo groot mogelijk is, zonder verlies van de inhoud en zonder activering.
 - c) Indien een generator wordt uitgerust met een activeringsinrichting, dan moet deze van ten minste twee doeltreffende veiligheidsvoorzieningen zijn voorzien, die de generator beschermen tegen een onbedoelde activering.
- 285 gereserveerd
- 286 Membraanfilters van nitrocellulose, die onder deze positie vallen, elk met een massa van ten hoogste 0,5 g, zijn niet onderworpen aan de voorschriften van het ADNR wanneer zij afzonderlijk in een voorwerp of een afgedichte verpakking zitten.
- 287 gereserveerd
- 288 Deze stoffen mogen niet worden ingedeeld en vervoerd, tenzij de bevoegde autoriteit daarvoor toestemming heeft verleend op grond van de resultaten van de beproevingen van serie 2 en een beproeving van serie 6 (c) van het Handboek Beproevingen en Criteria, Deel I, uitgevoerd op colli, gereed voor het vervoer (zie 2.2.1.1).
- 289 Airbags of veiligheidsgordels, die zijn ingebouwd in voertuigen of in geassembleerde onderdelen van voertuigen (zoals stuurkolommen, deurpanelen, zittingen, etc.), zijn niet onderworpen aan de voorschriften van het ADNR.
- 290 Indien deze stof voldoet aan de definities en criteria van andere Klassen zoals gedefinieerd in Deel 2, moet deze worden ingedeeld overeenkomstig het overheersende bijkomend gevaar. Voor een dergelijke stof moet de aanduiding van het goed bestaan uit de juiste vervoersnaam en het UN-nummer dat op de stof in die overheersende Klasse van toepassing is, waaraan de benaming die volgens 3.2, Tabel A, kolom 2 op deze stof van toepassing is, moet worden toegevoegd en waarbij deze stof moet worden vervoerd overeenkomstig de voorschriften die op dat UN-nummer van toepassing zijn. Bovendien zijn alle andere voorschriften aangegeven in 2.2.7.9.1 van toepassing, uitgezonderd 5.2.1.7.2 en 5.4.1.2.5.1 a).
- 291 Brandbare, vloeibaar gemaakte gassen moeten zich bevinden in onderdelen van koelmachines. Deze onderdelen moeten worden ontworpen en beproefd voor een druk van tenminste drie maal de bedrijfsdruk van de machines. De koelmachines moeten zodanig zijn ontworpen en vervaardigd dat het vloeibaar gemaakte gas niet kan vrijkomen en dat het gevaar van barsten of scheuren van de onder druk staande bestanddelen onder normale vervoersomstandigheden is uitgesloten. Koelmachines en onderdelen van koelmachines zijn niet onderworpen aan de voorschriften van het ADNR, indien zij minder dan 12 kg gas bevatten.
- 292 Alleen mengsels met ten hoogste 23,5% zuurstof mogen onder voorschriften van deze positie worden vervoerd. Een gevaarsetiket volgens model nr. 5.1 is niet vereist voor concentraties tot deze grenswaarde.
- 293 De volgende definities zijn van toepassing op lucifers;
- a) Stormlucifers zijn lucifers waarvan de koppen zijn geprepareerd met een wrijvingsgevoelig ontstekingsmengsel en een pyrotechnisch mengsel dat met een kleine of geen vlam, maar met een intense hitte brandt;

- b) Veiligheidslucifers zijn lucifers die gecombineerd zijn of bevestigd aan het doosje, boekje of stukje karton en die alleen kunnen worden ontstoken door middel van wrijving op een geprepareerd oppervlak;
 - c) Wrijvingslucifers zijn lucifers die kunnen worden ontstoken door middel van wrijving op een stevig oppervlak;
 - d) Waslucifers zijn lucifers die kunnen worden ontstoken door middel van wrijving op zowel een geprepareerd oppervlak als een stevig oppervlak.
- 294 gereserveerd
- 295 De accumulatoren hoeven niet afzonderlijk van een opschrift en een gevaarsetiket te zijn voorzien, indien de gepalletiseerde lading van het juiste opschrift en gevaarsetiket is voorzien.
- 296 Deze mogen bevatten:
- a) Niet brandbare, niet giftige, samengeperste gassen van Klasse 2, groep "A" of "O", overeenkomstig 2.2.2.1.3;
 - b) Seimiddelen van Klasse 1, zoals rook- en lichtsignalen;
 - c) Elektrische accumulatoren;
 - d) Sets voor eerste hulp;
 - e) Wrijvingslucifers.
- 297 gereserveerd
- 298 Oplossingen met een vlampunt van 61 °C of lager moeten zijn voorzien van een etiket volgens model nr. 3.
- 299 gereserveerd
- 300 Vismeel of visafval mag niet worden geladen, indien de temperatuur op het moment van belading hoger is dan 35 °C of 5 °C boven de omgevingstemperatuur ligt, al naar gelang welke van de beide waarden hoger is.
- 301 gereserveerd
- 302 In de juiste vervoersnaam betekent het woord "EENHEID":
 een voertuig;
 een wagen;
 een container; of
 een tank
- Gegaste voertuigen, wagens, containers of tanks zijn slechts onderworpen aan de voorschriften van 5.5.2
- 303 De classificatie van deze houders (UN 2037) moet zijn gebaseerd op de zich daarin bevindende gassen en in overeenstemming zijn met de voorschriften van 2.2.2.
- 304 Accumulatoren (batterijen), droog, die een bijtend elektrolyt bevatten, dat niet uit de accumulator zal lopen indien de omhulling ervan gebarsten is, zijn niet onderworpen aan de voorschriften van het ADNR, op voorwaarde dat de accumulatoren veilig verpakt en tegen kortsluiting beveiligd zijn. Voorbeelden van dergelijke accumulatoren zijn: alkaline-mangaan-, zink-kool-, nikkel-metaalhydride- en nikkel-cadmium-accumulatoren.
- 305 Deze stoffen zijn niet onderworpen aan de voorschriften van het ADNR indien de concentraties ten hoogste 50 mg/kg bedragen.
- 306 Deze positie mag alleen worden gebruikt voor stoffen die bij de beproeving conform testreeksen 1 en 2 van Klasse 1 (zie Handboek Beproevingen en Criteria, Deel 1) geen explosieve eigenschappen van Klasse 1 bezitten.
- 307 Deze positie mag alleen worden gebruikt voor homogene mengsels, die als belangrijkste bestanddeel ammoniumnitraat bevatten binnen de volgende

grenswaarden:

- a) Ten minste 90% ammoniumnitraat met een totaal gehalte brandbaar/organisch materiaal van ten hoogste 0,2%, berekend als koolstof en met toegevoegde materie, voor zover aanwezig, dat anorganisch en inert is ten opzichte van ammoniumnitraat; of
- b) Minder dan 90%, maar meer dan 70% ammoniumnitraat met andere anorganische materialen of meer dan 80%, maar minder dan 90% ammoniumnitraat gemengd met calciumcarbonaat en/of dolomiet en een totaal gehalte brandbaar/organisch materiaal van ten hoogste 0,4%, berekend als koolstof; of
- c) Op ammoniumnitraat gebaseerde meststoffen van het stikstoftype die mengsels van ammoniumnitraat en ammoniumsulfaat bevatten met meer dan 45%, maar minder dan 70% ammoniumnitraat en een totaal gehalte brandbaar/organisch materiaal van ten hoogste 0,4%, berekend als koolstof, zodanig dat de som van de mengselpercentages van ammoniumnitraat en ammoniumsulfaat meer bedraagt dan 70%.

308 gereserveerd

309 Deze positie is van toepassing op niet gesensibiliseerde emulsies, suspensies en gels die hoofdzakelijk bestaan uit een mengsel van ammoniumnitraat en een brandstof, bestemd om pas na verdere verwerking, voorafgaand aan het gebruik, een springstof van type "E" op te leveren. Het mengsel heeft de volgende kenmerkende samenstelling: 60 – 85% ammoniumnitraat; 5 – 30% water; 2 – 8% brandstof; 0,5 – 4% emulgator of verdikkingsmiddel; 0 – 10% oplosbare vlamonderdrukkende middelen en spoortoevoegingen. Andere anorganische nitraatzouten kunnen een deel van het ammoniumnitraat vervangen. Deze stoffen mogen niet worden ingedeeld en vervoerd, tenzij dit door de bevoegde autoriteit is toegestaan.

310 De beproevingsvoorschriften in het Handboek Beproevingen en Criteria, Subsectie 38.3 zijn niet van toepassing op productieseries bestaande uit ten hoogste 100 lithiumcellen en –batterijen, of op proproductieprototypen van lithiumcellen en –batterijen indien deze prototypen worden vervoerd ten behoeve van de beproeving, indien:

- a) de cellen en batterijen worden vervoerd in een buitenverpakking zijnde een metalen, kunststof of gelamineerd houten vat of een metalen, kunststof of houten kist en welke voldoet aan de criteria voor verpakkingsgroep I; en
- b) elke cel en batterij afzonderlijk verpakt wordt in een binnenverpakking binnen een buitenverpakking en wordt omgeven door opvulmateriaal dat onbrandbaar en niet-geleidend is.

311-

499 gereserveerd

500 3064 Nitroglycerine, oplossing in alcohol met meer dan 1% doch ten hoogste 5% nitroglycerine, verpakt volgens verpakkingsvoorschrift P300 van 4.1.4.1 van het ADR, is een stof van Klasse 3.

501 Voor naftaleen, gesmolten, zie UN 2304.

502 UN 2006 Kunststoffen op basis van nitrocellulose, voor zelfverhitting vatbaar, n.e.g., alsmede UN 2002 celluloidafval, zijn stoffen van Klasse 4.2.

503 Voor fosfor, wit of geel, gesmolten, zie UN 2447.

504 UN 1847 Kaliumsulfide, gehydrateerd met ten minste 30% kristalwater, UN 1849 natriumsulfide, gehydrateerd met ten minste 30% kristalwater en UN 2949 natriumwaterstofsulfide, gehydrateerd met ten minste 25% kristalwater, zijn stoffen van Klasse 8.

505 UN 2004 Magnesiumdiamide is een stof van Klasse 4.2.

506 Aardalkalimetalen en legeringen van aardalkalimetalen in pyrofore vorm zijn stoffen van Klasse 4.2.

UN 1869 Magnesium of magnesiumlegeringen met meer dan 50% magnesium, in de

- vorm van korrels, krullen of lint zijn stoffen van Klasse 4.1.
- 507 UN 3048 Aluminiumfosfide-pesticiden, met toevoegingen die de ontwikkeling van brandbare giftige gassen vertragen, zijn stoffen van Klasse 6.1.
- 508 UN 1871 Titaanhydride en UN 1437 zirkoniumhydride zijn stoffen van Klasse 4.1.
UN 2870 Aluminiumboorhydride is een stof van Klasse 4.2.
- 509 UN 1908 Chlorietoplossing is een stof van Klasse 8.
- 510 UN 1755 Chromzuur, oplossing, is een stof van Klasse 8.
- 511 UN 1625 Kwik(II)nitraat, UN 1627 kwik(I)nitraat en UN 2727 thalliumnitraat zijn stoffen van Klasse 6.1.
Thoriumnitraat, vast, uranyl-nitraat-hexahydraat in oplossing en uranyl-nitraat, vast, zijn stoffen van Klasse 7.
- 512 UN 1730 Antimoonpentachloride, vloeibaar, UN 1731 antimoonpentachloride, oplossing, UN 1732 antimoonpentafluoride en UN 1733 antimoontrichloride zijn stoffen van Klasse 8.
- 513 UN 1571 Bariumazide, bevochtigd, is een stof van Klasse 4.1.
UN 1445 Bariumchloraat, UN 1446 bariumnitraat, UN 1447 bariumperchloraat, UN 1448 bariumpermanganaat en UN 1449 bariumperoxide zijn stoffen van Klasse 5.1.
- 514 UN 2464 Berylliumnitraat is een stof van Klasse 5.1.
- 515 UN 1581 Mengsel van chloorpikrine en methylbromide en UN 1582 mengsel van chloorpikrine en methylchloride zijn gassen van Klasse 2.
- 516 UN 1912 Mengsel van methylchloride en dichloormethaan is een gas van Klasse 2.
- 517 UN 1690 Natriumfluoride, UN 1812 kaliumfluoride, UN 2505 ammoniumfluoride, UN 2674 natriumfluorosilicaat en UN 2856 fluorosilicaten, n.e.g., zijn stoffen van Klasse 6.1.
- 518 UN 1463 Chromtrioxide, watervrij (chromzuur, vast), is een stof van Klasse 5.1.
- 519 UN 1048 Broomwaterstof, watervrij, is een gas van Klasse 2.
- 520 UN 1050 Chloorwaterstof, watervrij, is een gas van Klasse 2.
- 521 Vaste chlorieten en hypochlorieten zijn stoffen van Klasse 5.1.
- 522 UN 1873 perchloorzuur, oplossing in water met meer dan 50% maar ten hoogste 72 massa-% zuiver zuur, is een stof van Klasse 5.1.
Oplossingen van perchloorzuur in water met meer dan 72% (massa) zuur, alsmede mengsels van perchloorzuur met andere vloeistoffen dan water, zijn niet ten vervoer toegelaten.
- 523 UN 1382 Kaliumsulfide, watervrij, en UN 1385 natriumsulfide, watervrij, alsmede hydraten daarvan met minder dan 30% kristalwater en UN 2318 natriumwaterstofsulfide met minder dan 25% kristalwater, zijn stoffen van Klasse 4.2.
- 524 Eindproducten van UN 2858 zirkonium, droog, met een dikte van ten minste 18 µm zijn stoffen van Klasse 4.1.
- 525 Oplossingen van anorganische cyaniden met een totaal gehalte aan cyanide-ionen van meer dan 30% moeten worden ingedeeld in verpakkingsgroep I, met een totaal gehalte aan cyanide-ionen van meer dan 3% en ten hoogste 30% moeten worden ingedeeld in verpakkingsgroep II en met een totaal gehalte aan cyanide-ionen van meer dan 0,3% en ten hoogste 3% moeten worden ingedeeld in verpakkingsgroep III.
- 526 UN 2000 celluloid is ingedeeld in Klasse 4.1.

- 527 Metaalorganische verbindingen en oplossingen daarvan, niet voor zelfontbranding vatbaar zijn, maar die in contact met water brandbare gassen ontwikkelen, zijn stoffen van Klasse 4.3, UN 3207.
Brandbare oplossingen die metaalorganische verbindingen bevatten en die niet voor zelfontbranding vatbaar zijn en die in contact met water geen brandbare gassen ontwikkelen, zijn stoffen van Klasse 3.
- 528 UN 1353 Vezels of weefsels, geïmpregneerd met zwak genitreerde nitrocellulose, niet voor zelfverhitting vatbaar, zijn voorwerpen van Klasse 4.1.
- 529 UN 0135 Kwikfulminaat, bevochtigd met ten minste 20 massa-% water, of een mengsel van alcohol en water, is een stof van Klasse 1.
UN 3077 Kwik(I)chloride (calomel) is een stof van Klasse 9.
- 530 UN 3293 Hydrazine, oplossing in water, met ten hoogste 37 massa-% hydrazine is een stof van Klasse 6.1.
- 531 Mengsels met een vlammpunt lager dan 23 °C met meer dan 55% nitrocellulose ongeacht het stikstofgehalte, of met ten hoogste 55% nitrocellulose met een stikstofgehalte van meer dan 12,6% in de droge stof zijn stoffen van Klasse 1 (zie UN 0340 of UN 0342) of van Klasse 4.1.
- 532 UN 2672 Ammoniak, oplossing, met ten minste 10% maar ten hoogste 35% ammoniak is een stof van Klasse 8.
- 533 UN 1198 Formaldehyde-oplossingen, brandbaar, zijn stoffen van Klasse 3.
Formaldehyde-oplossingen, niet brandbaar, met minder dan 25% formaldehyde zijn niet onderworpen aan de voorschriften van het ADNR.
- 534 Hoewel de dampdruk bij 50 °C van benzine onder bepaalde klimatologische omstandigheden hoger kan zijn dan 110 kPa (1,10 bar) doch ten hoogste 150 kPa (1,50 bar), moet deze stof worden beschouwd als een stof met een dampdruk bij 50 °C van ten hoogste 110 kPa (1,10 bar).
- 535 UN 1469 Loodnitraat en UN 1470 loodperchloraat zijn stoffen van Klasse 5.1.
- 536 Zie voor naftaleen in vaste vorm UN 1334.
- 537 UN 2869 Titaantrichloride, mengsel, niet pyrofoor, is een stof van Klasse 8.
- 538 Zie voor zwavel (in vaste toestand) UN 1350.
- 539 Oplossingen van isocyanaten met een vlammpunt van 23 °C of hoger zijn stoffen van Klasse 6.1.
- 540 UN 1326 hafniumpoeder, UN 1352 titaanpoeder of UN 1358 zirkoniumpoeder, bevochtigd met ten minste 25% water, zijn stoffen van Klasse 4.1.
- 541 Mengsels van nitrocellulose waarvan het gehalte water, alcohol of plastificeermiddel lager is dan de aangegeven grenswaarden, zijn stoffen van Klasse 1.
- 542 Talk die tremoliet en/of actinoliet bevat, valt onder deze positie.
- 543 UN 1005 Ammoniak, watervrij, UN 3318 ammoniak, oplossing in water, met meer dan 50% ammoniak en UN 2073 ammoniak, oplossing in water, met meer dan 35%, maar ten hoogste 50% ammoniak, zijn gassen van Klasse 2.
Ammoniakoplossingen met ten hoogste 10% ammoniak zijn niet onderworpen aan de voorschriften van het ADNR.
- 544 UN 1032 Dimethylamine, watervrij, UN 1036 ethylamine, watervrij, UN 1061 methylamine, watervrij, en UN 1083 trimethylamine, watervrij, zijn gassen van Klasse 2.

- 545 UN 0401 Dipicrylsulfide, bevochtigd met minder dan 10 massa-% water, is een stof van Klasse 1.
- 546 UN 2009 Zirkonium, droog, afgewerkte platen, stroken of opgerolde draad, dunner dan 18 µm, is een stof van Klasse 4.2.
Zirkonium, droog, afgewerkte platen, stroken of opgerolde draad, met een dikte van tenminste 254 µm, is niet onderworpen aan de voorschriften van het ADNR.
- 547 UN 2210 Maneb of UN 2210 maneb-preparaten, in voor zelfverhitting vatbare vorm, zijn stoffen van Klasse 4.2.
- 548 Chloorsilanen die in contact met water brandbare gassen ontwikkelen, zijn stoffen van Klasse 4.3.
- 549 Chloorsilanen met een vlampunt van lager dan 23 °C en die in contact met water geen brandbare gassen ontwikkelen, zijn stoffen van Klasse 3.
Chloorsilanen met een vlampunt van 23 °C en hoger en die in contact met water geen brandbare gassen ontwikkelen, zijn stoffen van Klasse 8.
- 550 UN 1333 Cerium in de vorm van platen, blokken of staven is een stof van Klasse 4.1.
- 551 Oplossingen van deze isocyanaten met een vlampunt lager dan 23 °C zijn stoffen van Klasse 3.
- 552 Metalen en metaallegeringen in poedervorm of een andere brandbare vorm, die voor zelfontbranding vatbaar zijn, zijn stoffen van Klasse 4.2.
Metalen en metaallegeringen in poedervorm of een andere brandbare vorm die in contact met water brandbare gassen ontwikkelen, zijn stoffen van Klasse 4.3.
- 553 Dit mengsel van waterstofperoxide en peroxyazijnzuur mag bij laboratoriumbeproevingen (zie Handboek Beproevingen en Criteria, Deel II, sectie 20) niet detoneren onder invloed van cavitatie, noch deflagreren (in geen enkel geval), en mag bij verwarming onder opsluiting geen reactie vertonen en geen explosieve kracht bezitten. De formulering moet thermisch stabiel zijn (de temperatuur van zichzelf-versnellende ontleding (SADT) moet 60 °C of hoger zijn voor een verpakking van 50 kg) en voor de desensibilisatie moet een vloeistof worden gebruikt, die inert is ten opzichte van peroxyazijnzuur.
Formuleringen die niet aan deze criteria voldoen, moeten worden beschouwd als stoffen van Klasse 5.2 (zie Handboek Beproevingen en Criteria, deel II, paragraaf 20.4.3 g)).
- 554 Metaalhydriden die in contact met water brandbare gassen ontwikkelen, zijn stoffen van Klasse 4.3.
UN 2870 Aluminiumboorhydride of UN 2870 aluminiumboorhydride in apparaten is een stof van Klasse 4.2.
- 555 Stof en poeder van metalen, niet giftig, in niet voor zelfontbranding vatbare vorm, die echter in contact met water brandbare gassen ontwikkelen, zijn stoffen van Klasse 4.3.
- 556 Metaalorganische verbindingen en oplossingen daarvan, voor zelfontbranding vatbaar, zijn stoffen van Klasse 4.2.
Brandbare oplossingen met metaalorganische verbindingen in concentraties, die in contact met water noch brandbare gassen ontwikkelen in een gevaarlijke hoeveelheid, noch voor zelfontbranding vatbaar zijn, zijn stoffen van Klasse 3.
- 557 Stof en poeder van metalen in pyrofore toestand zijn stoffen van Klasse 4.2.
- 558 Metalen en legeringen van metalen in pyrofore toestand zijn stoffen van Klasse 4.2.
Metalen en legeringen van metalen, die in contact met water geen brandbare gassen ontwikkelen en niet pyrofoor of voor zelfverhitting vatbaar zijn, maar die gemakkelijk ontbranden, zijn stoffen van Klasse 4.1.
- 559 Mengsels van een hypochloriet met een ammoniumzout zijn niet ten vervoer toegelaten.
UN 1791 Hypochlorietoplossing is een stof van Klasse 8.

- 560 Verwarmde vloeistof, n.e.g. (met inbegrip van gesmolten metaal, gesmolten zout, etc.), bij een temperatuur gelijk aan of hoger dan 100 °C en, voor stoffen met een vlampunt, bij een temperatuur lager dan dat vlampunt, is een stof van Klasse 9 (UN 3257).
- 561 Chloorformiaten met overwegend bijtende eigenschappen zijn stoffen van Klasse 8.
- 562 Voor zelfontbranding vatbare metaalorganische verbindingen zijn stoffen van Klasse 4.2.
Metaalorganische verbindingen, reactief met water, brandbaar, zijn stoffen van Klasse 4.3.
- 563 UN 1905 Seleenzuur is een stof van Klasse 8.
- 564 UN 2443 Vanadiumoxytrichloride, UN 2444 vanadiumtetrachloride en UN 2475 vanadiumtrichloride zijn stoffen van Klasse 8.
- 565 Onder deze positie moeten niet gespecificeerde afvalstoffen worden ingedeeld, die afkomstig zijn van een medische behandeling van mensen of dieren of van biologisch onderzoek en waarbij de waarschijnlijkheid gering is dat zij stoffen van Klasse 6.2 bevatten.
Ontsmette afvalstoffen, afkomstig van ziekenhuizen of van biologisch onderzoek, die infectieuze stoffen hebben bevat, zijn niet onderworpen aan de voorschriften van Klasse 6.2.
- 566 UN 2030 Hydrazine, oplossing in water, met ten minste 37 massa-% hydrazine is een stof van Klasse 8.
- 567 Mengsels met meer dan 21 vol.-% zuurstof moeten als oxiderend worden ingedeeld.
- 568 Bariumazide met een watergehalte lager dan de aangegeven grenswaarde is een stof van Klasse 1, UN 0224.
- 569-
579 gereserveerd
- 580 Tankvoertuigen, speciale voertuigen en speciaal uitgeruste voertuigen voor los gestort vervoer moeten aan beide zijden van het kenmerk overeenkomstig sectie 5.3.3 zijn voorzien. Tankcontainers, transporttanks, speciale containers en speciaal uitgeruste voor los gestort vervoer containers moeten aan alle 4 zijden van dit kenmerk zijn voorzien.
- 581 Deze positie omvat:
mengsels van methylacetyleen en propadieen met koolwaterstoffen, die als:

mengsel P1, ten hoogste 63 vol.-% methylacetyleen en propadieen en ten hoogste 24 vol.-% propaan en propeen bevatten; het gehalte verzadigde C₄-koolwaterstoffen moet ten minste 14 vol.-% bedragen;

mengsel P2, ten hoogste 48 vol.-% methylacetyleen en propadieen en ten hoogste 50 vol.-% propaan en propeen bevatten; het gehalte verzadigde C₄-koolwaterstoffen moet ten minste 5 vol.-% bedragen;

alsmede mengsels van propadieen met 1 % t/m 4 % methylacetyleen.

Teneinde te voldoen aan de voorschriften voor de aanduidingen in het vervoersdocument (5.4.1.1) mag de term "mengsel P1" of "mengsel P2" als technische benaming worden gebruikt.
- 582 Deze positie omvat onder andere mengsels van de met R aangeduide gassen, die als:

mengsel F 1, bij 70 °C een dampdruk bezitten van ten hoogste 1,3 MPa (13 bar) en bij 50 °C een dichtheid niet lager dan die van dichloorfluormethaan (1,30 kg/l);

mengsel F 2, bij 70 °C een dampdruk bezitten van ten hoogste 1,9 MPa (19 bar) en bij 50 °C een dichtheid niet lager dan die van dichloordifluormethaan (1,21 kg/l)

mengsel F 3, bij 70 °C een dampdruk bezitten van ten hoogste 3 MPa (30 bar) en bij 50 °C een dichtheid niet lager dan die van chloordifluormethaan (1,09 kg/l)

Opmerking:

Trichloorfluormethaan (koelmiddel R 11), 1,1,2-trichloor-1,2,2-trifluorethaan (koelmiddel R 113), 1,1,1-trichloor-2,2,2-trifluorethaan (koelmiddel R 113a), 1-chloor-1,2,2-trifluorethaan (koelmiddel R 133) en 1-chloor-1,1,2-trifluorethaan (koelmiddel R 133b) zijn geen gassen van Klasse 2. Zij kunnen evenwel bestanddeel zijn van de mengsels F 1 t/m F 3.

Teneinde te voldoen aan de voorschriften voor de aanduidingen in het vervoersdocument (5.4.1.1) mag de term "mengsel F1" of "mengsel F2" of "mengsel F3" als technische benaming worden gebruikt.

- 583 Deze positie omvat onder andere mengsels, die als:
- mengsel "A" bij 70 °C een dampdruk bezitten van ten hoogste 1,1 MPa (11 bar) en bij 50 °C een dichtheid van ten minste 0,525 kg/l;
 - mengsel "A 01" bij 70 °C een dampdruk bezitten van ten hoogste 1,6 MPa (16 bar) en bij 50 °C een dichtheid van ten minste 0,516 kg/l;
 - mengsel "A 02" bij 70 °C een dampdruk bezitten van ten hoogste 1,6 MPa (16 bar) en bij 50 °C een dichtheid van ten minste 0,505 kg/l;
 - mengsel "A 0" bij 70 °C een dampdruk bezitten van ten hoogste 1,6 MPa (16 bar) en bij 50 °C een dichtheid van ten minste 0,495 kg/l;
 - mengsel "A 1" bij 70 °C een dampdruk bezitten van ten hoogste 2,1 MPa (21 bar) en bij 50 °C een dichtheid van ten minste 0,485 kg/l;
 - mengsel "B 1" bij 70 °C een dampdruk bezitten van ten hoogste 2,6 MPa (26 bar) en bij 50 °C een dichtheid van ten minste 0,474 kg/l;
 - mengsel "B 2" bij 70 °C een dampdruk bezitten van ten hoogste 2,6 MPa (26 bar) en bij 50 °C een dichtheid van ten minste 0,463 kg/l;
 - mengsel "B" bij 70 °C een dampdruk bezitten van ten hoogste 2,6 MPa (26 bar) en bij 50 °C een dichtheid van ten minste 0,450 kg/l;
 - mengsel "C" bij 70 °C een dampdruk bezitten van ten hoogste 3,1 MPa (31 bar) en bij 50 °C een dichtheid van ten minste 0,440 kg/l.

Teneinde te voldoen aan de voorschriften voor de aanduidingen in het vervoersdocument (5.4.1.1) mag in plaats van de technische benaming een van de volgende termen worden gebruikt:

"mengsel A" of "butaan"
"mengsel A01" of "butaan"
"mengsel A02" of "butaan"
"mengsel A0" of "butaan"
"mengsel A1"
"mengsel B1"
"mengsel B2"
"mengsel B"
"mengsel C" of "propan"

Bij vervoer in tanks mogen de handelsnamen "butaan" of "propan" alleen aanvullend worden gebruikt.

- 584 Dit gas is niet onderworpen aan de voorschriften van het ADNR indien:
- het zich in gasvormige toestand bevindt;
 - het niet meer dan 0,5 % lucht bevat;
 - het zich bevindt in metalen capsules (sodors, sparklets) vrij van gebreken, die de sterkte zouden kunnen verminderen;
 - de dichtheid van de sluiting van de capsule is verzekerd;
 - een capsule ten hoogste 25 g van dit gas bevat;
 - een capsule ten hoogste 0,75 g van dit gas per cm³ bevat.

- 585 Cinnaber is niet onderworpen aan de voorschriften van het ADNR.

- 586 Hafnium-, titaan- en zirkoniumpoeder moeten een zichtbare overmaat water bevatten. Hafnium, titaan en zirkoniumpoeder, bevochtigd, mechanisch vervaardigd, met een deeltjesgrootte van 53 µm of meer, of langs chemische weg verkregen, met een deeltjesgrootte van 840 µm en of meer, zijn niet onderworpen aan de voorschriften van het ADNR.
- 587 Bariumstearaat en bariumtitanaat zijn niet onderworpen aan de voorschriften van het ADNR.
- 588 Aluminiumbromide en aluminiumchloride in vaste gehydrateerde vorm zijn niet onderworpen aan de voorschriften van het ADNR.
- 589 Calciumhypochloriet, droog, mengsels, met ten hoogste 10% actief chloor zijn niet onderworpen aan de voorschriften van het ADNR.
- 590 IJzer(III)chloride-hexahydraat is niet onderworpen aan de voorschriften van het ADNR.
- 591 Loodsulfaat met ten hoogste 3% vrij zwavelzuur is niet onderworpen aan de voorschriften van het ADNR.
- 592 Ongereinigde lege verpakkingen (met inbegrip van lege IBC's en lege grote verpakkingen), lege tankwagens, lege afneembare tanks, lege transporttanks, lege tankcontainers en lege kleine containers, die deze stof hebben bevat, zijn niet onderworpen aan de voorschriften van het ADNR.
- 593 Dit gas, bestemd voor het koelen van b.v. medische of biologische monsters, is, indien het zich bevindt in dubbelwandige houders die aan de voorwaarden van verpakkingsinstructie P203 (11) van 4.1.4.1 van het ADR voldoen, niet onderworpen aan de voorschriften van het ADNR;
- 594 De volgende voorwerpen, vervaardigd en gevuld volgens de voorschriften van het land van fabricage en verpakt in een stevige buitenverpakking, zijn niet onderworpen aan de voorschriften van het ADNR:
- UN 1044 Brandblusapparaten, indien zij voorzien zijn van een bescherming tegen onbedoeld functioneren;
 - UN 3164 Voorwerpen onder pneumatische of hydraulische druk, ontworpen om belastingen te kunnen doorstaan, samenhangend met de overdracht van krachten, intrinsieke sterkte of constructie, die groter zijn dan de belastingen door de inwendige druk van het gas;
- 595 gereserveerd
- 596 Cadmiumpigmenten, zoals cadmiumsulfiden, cadmiumsulfoseleniden en cadmiumzouten van hogere vetzuren (zoals cadmiumstearaat) zijn niet onderworpen aan de voorschriften van het ADNR.
- 597 Azijnzuur-oplossingen met ten hoogste 10 massa-% zuur zijn niet onderworpen aan de voorschriften van het ADNR.
- 598 De volgende voorwerpen zijn niet onderworpen aan de voorschriften van het ADNR:
- a) Nieuwe accumulatoren, indien:
 - zij zodanig zijn vastgezet dat zij niet kunnen glijden, omvallen en beschadigen;
 - zij van handvatten zijn voorzien, behalve indien de accumulatoren bijvoorbeeld op pallets zijn gestapeld;
 - zich aan de buitenzijde van de voorwerpen geen gevaarlijke sporen van logen of zuren bevinden;
 - zij tegen kortsluiting zijn beveiligd.
 - b) Gebruikte accumulatoren, indien:
 - hun omhulsel geen beschadiging vertoont;
 - zij zijn beschermd tegen lekkage, glijden, omvallen en beschadigen, bijvoorbeeld door stapeling op pallets;
 - zich aan de buitenzijde van de voorwerpen geen gevaarlijke sporen van logen of zuren bevinden;

- zij tegen kortsluiting zijn beveiligd.

Onder "gebruikte accumulatoren" worden verstaan accumulatoren die na normaal gebruik worden vervoerd voor kringloopdoeleinden.

- 599 Instrumenten en industriële voorwerpen die niet meer dan 1 kg kwik (UN 2809) bevatten, zijn niet onderworpen aan de voorschriften van het ADN.
- 600 Vanadiumpentoxide, gesmolten en gestold, is niet onderworpen aan de voorschriften van het ADN.
- 601 Farmaceutische producten, gereed voor gebruik, b.v. cosmetica en medicamenten, die zijn vervaardigd en verpakt in verpakkingen van een type bestemd voor verkoop in de detailhandel of distributie, voor persoonlijk of huishoudelijk gebruik, zijn niet onderworpen aan de voorschriften van het ADN.
- 602 Fosforsulfiden die niet vrij zijn van witte of gele fosfor, zijn niet ten vervoer toegelaten.
- 603 Cyaanwaterstof, watervrij, dat niet aan de voorwaarden voor UN 1051 of UN 1614 voldoet, is niet ten vervoer toegelaten. Cyaanwaterstof (blauwzuur) met minder dan 3% water is stabiel, indien de pH-waarde $2,5 \pm 0,5$ bedraagt en de vloeistof helder en kleurloos is.
- 604 Ammoniumbromaat en waterige oplossingen daarvan en mengsels van een bromaat met een ammoniumzout zijn niet ten vervoer toegelaten.
- 605 Ammoniumchloraat en waterige oplossingen daarvan en mengsels van een chloraat met een ammoniumzout zijn niet ten vervoer toegelaten.
- 606 Ammoniumchloriet en waterige oplossingen daarvan en mengsels van een chloriet met een ammoniumzout zijn niet ten vervoer toegelaten
- 607 Mengsels van kaliumnitraat en natriumnitriet met een ammoniumzout zijn niet ten vervoer toegelaten
- 608 Ammoniumpermanganaat en waterige oplossingen daarvan en mengsels van een permanganaat met een ammoniumzout zijn niet ten vervoer toegelaten.
- 609 Tetranitromethaan, dat niet vrij is van brandbare verontreinigingen, is niet ten vervoer toegelaten.
- 610 Het vervoer van deze stof is niet toegestaan, indien deze meer dan 45 % cyaanwaterstof bevat.
- 611 Ammoniumnitraat dat meer dan 0,2% brandbare stoffen (met inbegrip van organische stoffen, berekend als koolstof) bevat, is niet ten vervoer toegelaten, tenzij het een bestanddeel van een stof of voorwerp van Klasse 1 is.
- 612 gereserveerd.
- 613 Chloorzuur in oplossing met meer dan 10% chloorzuur of mengsels van chloorzuur met een andere vloeistof dan water zijn niet ten vervoer toegelaten.
- 614 2,3,7,8-Tetrachloordibenzo-1,4-dioxine (TCDD) is in concentraties, die volgens de criteria van 2.2.61.1 als zeer giftig beschouwd worden, is niet ten vervoer toegelaten.
- 615 gereserveerd
- 616 Springstoffen met meer dan 40% vloeibare salpeterzure esters moeten voldoen aan de in 2.3.1 genoemde uitzweetproef.
- 617 Aanvullend op het type springstof moet ook de handelsbenaming van die springstof op het collo en in het vervoerdocument worden vermeld.

- 618 In houders met 1,2-butadien mag de concentratie zuurstof in de gasfase niet hoger zijn dan 50 ml/m³.
- 619-
622 gereserveerd.
- 623 UN 1829 Zwaveltrioxide moet door toevoeging van een inhibitor zijn gestabiliseerd. Zwaveltrioxide, ten minste 99,95 % zuiver, mag ook zonder inhibitor in tanks worden vervoerd, onder voorwaarde dat de temperatuur van de stof wordt gehandhaafd op of boven 32,5 °C. Voor het vervoer van deze stof zonder inhibitor in tanks bij een minimumtemperatuur van 32,5 °C, moet in het vervoerdocument de aanduiding "Vervoer van het produkt bij een minimum temperatuur van 32,5 °C" staan.
- 624 gereserveerd
- 625 Colli, die deze voorwerpen bevatten, moeten op duidelijke wijze zijn voorzien van het opschrift: "UN 1950 AEROSOLEN"
- 626-
631 gereserveerd.
- 632 Wordt beschouwd als voor zelfontbranding vatbaar (pyrofoor).
- 633 Colli en kleine containers die deze stof bevatten, moeten zijn voorzien van het volgende opschrift:
"WEGHOUDEN VAN ONTSTEKINGSBRONNEN".
 Dit opschrift moet in een officiële taal van het land van afzending worden gesteld en bovendien, indien die taal niet het Engels, Frans of Duits is, in het Engels, Frans of Duits.
- 634 Colli die stoffen bevatten, welke worden vervoerd in sterk gekoelde, vloeibaar gemaakte stikstof, moeten bovendien zijn voorzien van een etiket volgens model nr. 2.2.
- 635 Colli die deze voorwerpen bevatten, behoeven niet van een etiket volgens model nr. 9 te zijn voorzien behalve, indien het voorwerp volledig wordt omsloten door de verpakking, het krat of door een ander middel, waardoor een snelle identificatie van het voorwerp wordt verhinderd.
- 636 a) Indien de bevoegde autoriteit van het land van herkomst daarin toestemt, mag de hoeveelheid lithium of lithiumlegering per cel ten hoogste 60 g bedragen en mag een collo ten hoogste 2500 g lithium of lithiumlegering bevatten; de bevoegde autoriteit moet de vervoersvoorwaarden alsmede het type en de omvang van de beproeving vaststellen. Indien het land van herkomst geen Rijnsoeverstaat of België is, moet de toestemming worden erkend door de bevoegde autoriteit van de eerste Rijnsoeverstaat of België, die bij het vervoer betrokken is. In een dergelijk geval moet een kopie van de toelating met de vervoersvoorwaarden bij het vervoerdocument worden gevoegd. Deze toestemming moet zijn gesteld in een officiële taal van het land van afzending en indien deze taal niet het Duits, Engels, Frans of Nederlands is, bovendien in het Duits, het Engels, het Frans of het Nederlands.
- b) Cellen van batterijen die zich apparatuur bevinden, mogen tijdens het vervoer niet zover kunnen worden ontladen dat de onbelaste cel spanning daalt beneden de 2 volt of tweederde van de spanning van de niet ontladen cel, al naar gelang welke van deze twee spanningen de laagste is.
- c) Colli met gebruikte cellen of batterijen in verpakkingen zonder kenmerking, moeten zijn voorzien van het opschrift: **"GEBRUIKTE LITHIUMBATTERIJEN"**.
- d) Voorwerpen die niet voldoen aan de voorschriften van deze bijzondere bepaling en/of de bijzondere bepalingen 188 en 230 voorzover van toepassing, zijn niet ten vervoer toegelaten.

- 637 Genetisch gemodificeerde micro-organismen zijn micro-organismen, die niet gevaarlijk zijn voor mensen of dieren, maar die mogelijk dieren, planten, microbiologische stoffen en ecosystemen kunnen veranderen op een wijze die niet in de natuur voorkomt. Genetisch gemodificeerde micro-organismen waarvoor een vergunning is verleend voor verspreiding in het milieu *) zijn niet onderworpen aan de voorschriften van Klasse 9. Levende gewervelde of ongewervelde dieren mogen niet worden gebruikt om deze onder dit UN-nummer ingedeelde stoffen te vervoeren, tenzij het onmogelijk is deze stoffen op een andere wijze te vervoeren. Voor het vervoer van licht bederfelijke stoffen onder dit UN-nummer moet toepasselijke informatie worden verstrekt, bijv.: **“KOELEN BIJ +2 °/+4 °C”** of **“VERVOEREN IN BEVROREN TOESTAND”** of **“NIET BEVRIEZEN”**.
- 638 Dit is een stof verwant met zelfontledende stoffen (zie 2.2.41.1.19).
- 639 Zie 2.2.2.3, classificatiecode 2F, UN 1965, Opmerking 2.
- 640 De fysische en technische eigenschappen, vermeld in 3.2, Tabel A, kolom 2, bepalen de verschillende vervoersvoorwaarden voor dezelfde verpakkingsgroep. Teneinde deze vervoersvoorwaarden vast te stellen, moet het volgende worden toegevoegd aan de in het vervoerdocument vereiste aanduidingen: “Bijzondere bepaling 640X”, waarin “X” één van de hoofdletters “A” tot en met “O” is, die voorkomt achter de verwijzing naar bijzondere bepaling 640 in 3.2, Tabel A, kolom 6. Op voorwaarde dat de hierboven vermelde eigenschappen geen verschillende gevaarsidentificatienummers in 3.2, Tabel A, kolom 20 van het ADR met zich meebrengen, mogen deze aanduidingen in de volgende gevallen evenwel achterwege blijven:
- bij goederen, verpakt volgens verpakkingsinstructie P001;
 - bij vervoer in transporttanks;
 - bij vervoer in het type tank dat voor een specifieke verpakkingsgroep van een specifiek UN-nummer aan ten minste de hoogste voorschriften voldoet.
- 641-
642 gereserveerd
- 643 Gietasfalt is niet onderworpen aan de voorschriften van Klasse 9.
- 644 Voor het vervoer van deze stof moet aan de volgende voorwaarden zijn voldaan:
- a) De pH-waarde, gemeten in een waterige oplossing van 10 % van de vervoerde stof, moet tussen 2 en 5 liggen,
 - b) De oplossing mag geen brandbare stoffen bevatten in een concentratie hoger dan 0,2 %, en geen chloorverbindingen in een zodanige hoeveelheid, dat het chloorgehalte 0,02 % overschrijdt.
- 645 De classificatiecode, zoals vermeld in 3.2, Tabel A, kolom 3b mag alleen worden gebruikt met toestemming van de bevoegde autoriteit van één der lidstaten van de CCR.
- 646 gereserveerd
- 647 Het vervoer van azijn en azijnzuur met minder dan 25 massa-% zuiver zuur is alleen aan de volgende voorschriften onderworpen:
- a) Verpakkingen, inclusief IBC's en grote verpakkingen, evenals tanks moeten worden vervaardigd uit roestvrij staal of kunststof dat blijvend bestand is tegen corrosie van azijn/azijnzuur van voedselkwaliteit;
 - b) Verpakkingen, inclusief IBC's en grote verpakkingen, evenals tanks moeten ten minste éénmaal per jaar worden onderworpen aan een visuele inspectie door de eigenaar.

*) Zie in het bijzonder Deel C van Richtlijn 90/220/EG (Publicatieblad van de Europese Gemeenschappen, Nr. L 117 van 8 mei 1990, pp. 18-20), waarin de vergunningsprocedure voor de Europese Gemeenschappen is vastgelegd

De resultaten van de inspecties moeten worden vastgelegd en de dossiers moeten ten minste één jaar worden bewaard. Beschadigde verpakkingen, inclusief IBC's en grote verpakkingen, evenals tanks mogen niet worden gevuld;

- c) Verpakkingen, inclusief IBC's en grote verpakkingen, evenals tanks moeten op zodanige wijze worden gevuld dat het product niet wordt gemorst of aan het buitenoppervlak blijft hangen;
- d) Pakkingen en sluitingen moeten bestand zijn tegen azijn/azijnzuur van voedselkwaliteit. Verpakkingen, inclusief IBC's en grote verpakkingen, evenals tanks moeten door de verpakker en/of de vuller hermetisch worden afgedicht, zodat er onder normale vervoersomstandigheden geen lekkage is;
- e) Samengestelde verpakkingen met een binnenverpakking gemaakt van glas of kunststof (zie 4.1.4.1, verpakkingsinstructie P001 van het ADR of het RID) die voldoen aan de algemene verpakkingsvoorschriften van 4.1.1.1, 4.1.1.2, 4.1.1.4, 4.1.1.5, 4.1.1.6, 4.1.1.7 en 4.1.1.8 van het ADR of het RID, mogen worden gebruikt.

De overige voorschriften van het ADNR zijn niet van toepassing.

648-

799 gereserveerd

800 Olieschroten, oliezaadkoeken en oliekoeken, die plantaardige olie bevatten, met een oplosmiddel zijn behandeld en niet voor zelfontbranding vatbaar zijn, moeten worden ingedeeld onder UN 3175.

Deze stoffen zijn niet onderworpen aan de voorschriften van het ADNR wanneer zij zodanig zijn geprepareerd of behandeld, dat gedurende het vervoer geen gevaarlijke gassen in gevaarlijke hoeveelheden vrij kunnen komen (geen explosiegevaar) en dit in het vervoersdocument wordt verklaard.

801 Ferrosilicium met 25 tot en met 30 massa-% of met meer dan 90 massa-% silicium is bij het los gestort of onverpakt vervoer altijd een gevaarlijke stof van de Klasse 4.3.

802 zie 7.1.4.10

3.4 Vrijstellingen in verband met het vervoer van gevaarlijke goederen verpakt in gelimiteerde hoeveelheden

3.4.1 Verpakkingen die overeenkomstig 3.4.3 t/m 3.4.6 hieronder gebruikt worden, behoeven slechts te voldoen aan met de algemene voorschriften van 4.1.1.1, 4.1.1.2 en 4.1.1.4 tot en met 4.1.1.8 van het ADR.

3.4.2 Indien voor een gegeven stof of voorwerp in 3.2, Tabel A, kolom 7 de code "LQ 0" is aangegeven, dan is die stof of dat voorwerp, indien in gelimiteerde hoeveelheden verpakt, van geen enkel voorschrift van het ADNR, dat van toepassing is, vrijgesteld, tenzij iets anders is aangegeven.

3.4.3 Indien in 3.2, Tabel A, kolom 7 voor een gegeven stof of voorwerp één van de codes "L Q1" of "LQ 2" is aangegeven, zijn, tenzij in dit hoofdstuk anders is bepaald, de voorschriften van andere hoofdstukken van het ADNR niet van toepassing op het vervoer van die stof of dat voorwerp, onder voorwaarde dat:

- a) de voorschriften van 3.4.5 a) t/m c) in acht worden genomen; met betrekking tot deze voorschriften worden voorwerpen beschouwd als binnenverpakkingen;
- b) binnenverpakkingen voldoen aan de voorwaarden van 6.2.1.2 van het ADR, indien "LQ 1" is aangegeven en aan de voorwaarden van 6.2.1.2, 6.2.4.1 en 6.2.4.2 van het ADR, indien "LQ 2" is aangegeven.

3.4.4 Indien in 3.2, Tabel A, kolom 7 voor een gegeven stof één van de codes "LQ 3", "LQ 20", "LQ 21" of "LQ 29" is aangegeven, zijn de voorschriften van andere hoofdstukken van het ADNR, tenzij in dit hoofdstuk anders is bepaald, niet van toepassing op het vervoer van die stof of dat voorwerp, onder voorwaarde dat:

- a) de stof wordt vervoerd in samengestelde verpakkingen, waarbij de volgende buitenverpakkingen zijn toegestaan :
 - stalen of aluminium vaten met een afneembaar deksel;
 - stalen of aluminium jerrycans met een afneembaar deksel;
 - vaten van gelamineerd hout of karton;
 - vaten of jerrycans van kunststof met een afneembaar deksel;
 - kisten van natuurlijk hout, gelamineerd hout, houtvezelmateriaal, karton, kunststof, staal of aluminium;
- b) de grootste hoeveelheid per binnenverpakking en per collo, voor de desbetreffende code voorgeschreven in de tweede en derde kolom van de tabel in 3.4.6, niet worden overschreden;
- c) elk collo moet op een duidelijke en duurzame wijze voorzien zijn van:
 - i) het UN-nummer van het goed in het collo, zoals aangegeven in 3.2, Tabel A, kolom 1, voorafgegaan door de letters "UN";
 - ii) indien zich in hetzelfde collo verscheidene goederen met verschillende UN-nummers bevinden:
 - de UN-nummers van de goederen in het collo, voorafgegaan door de letters "UN", of
 - de letters "LQ" ³⁾.

Deze opschriften moeten worden getoond binnen een ruitvormig gebied, omgeven door een lijn, die ten minste 100 x 100 mm bedraagt. De breedte van de lijn die de ruit vormt, moet ten minste 2 mm zijn; het UN-nummer moet ten minste 6 mm hoog zijn. In die gevallen waarin meer dan één stof met verschillende UN-nummers in het collo zijn opgenomen, moet de ruitvormige figuur groot genoeg zijn om elk desbetreffend UN-nummer te omvatten. Indien de afmetingen het collo dit noodzakelijk maken, mogen de afmetingen van deze kenmerking worden verkleind, onder voorwaarde dat deze merktekens duidelijk zichtbaar blijven.

³⁾ De letters "LQ" zijn de afkorting van de Engelse uitdrukking "Limited Quantities" (gelimiteerde hoeveelheden).

3.4.5

Indien in 3.2, Tabel A, kolom 7 voor een gegeven stof of voorwerp één van de codes "LQ 4" t/m "LQ 19" en "LQ 22" t/m "LQ 28" is aangegeven, zijn, tenzij in dit hoofdstuk anders is bepaald, de voorschriften van andere hoofdstukken van het ADNR niet van toepassing op het vervoer van die stof of dat voorwerp, onder voorwaarde dat:

- a) de stof wordt vervoerd:
 - in samengestelde verpakkingen, overeenkomstig de voorschriften van 3.4.4 a), of
 - in binnenverpakkingen van metalen of kunststof, die niet gevoelig zijn voor breuk of gemakkelijk kunnen worden geperforeerd, die op trays met krimp- en rekfolie worden vervoerd;
- b) de grootste hoeveelheid per binnenverpakking en per collo, die voor de desbetreffende code in de tabel in 3.4.6 wordt voorgeschreven (in de tweede en derde kolom in het geval van samengestelde verpakkingen, en in de vierde en vijfde kolom in het geval van met krimp- of rekfolie omwikkelde trays), niet wordt overschreden;
- c) elk collo duidelijk en duurzaam is gemerkt zoals aangegeven in 3.4.4 c).

3.4.6

Tabel

Code	Samengestelde verpakkingen		Binnenverpakkingen geplaatst in met krimp- of rekfolie omwikkelde trays	
	Binnenverpakking Maximale inhoud	Collo Maximale bruto massa (kg) / inhoud (l)	Binnenverpakking Maximale inhoud	Collo Maximale bruto massa (kg) / inhoud (l)
LQ 0	Geen vrijstelling overeenkomstig de voorschriften van 3.4.2			
LQ 1	120 ml	30 kg	120 ml	20 kg
LQ 2	1 l	30 kg	1 l	20 kg
LQ 3 ^{a)}	500 ml	1 l	niet toegestaan	niet toegestaan
LQ 4	3 l	12 l	1 l	12 l en 20 kg
LQ 5	5 l	-	1 l	20 kg
LQ 6 ^{a)}	5 l	20 l	1 l	20 l en 20 kg
LQ 7 ^{a)}	5 l	45 l	5 l	20 kg
LQ 8	3 kg	12 kg	500 g	12 kg
LQ 9	6 kg	24 kg	3 kg	20 kg
LQ 10	500 ml	30 kg	500 ml	20 kg
LQ 11 ^{b)}	500 g	30 kg	500 g	20 kg
LQ 12	1 kg	30 kg	1 kg	20 kg
LQ 13	1 l	30 kg	1 l	20 kg
LQ 14 ^{b)}	25 ml	30 kg	25 ml	20 kg
LQ 15 ^{b)}	100 g	30 kg	100 g	20 kg
LQ 16 ^{b)}	125 ml	30 kg	125 ml	20 kg
LQ 17	500 ml	2 l	100 ml	2 l
LQ 18	1 kg	4 kg	500 g	4 kg
LQ 19	3 l	12 l	1 l	12 l en 20 kg
LQ 20	100 ml	400 ml	niet toegestaan	niet toegestaan
LQ 21	500 g	2 kg	niet toegestaan	niet toegestaan
LQ 22	1 l	4 l	500 ml	4 l en 20 kg
LQ 23	3 kg	12 kg	1 kg	12 kg
LQ 24	6 kg	24 kg	2 kg	20 kg
LQ 25	1 kg	4 kg	1 kg	20 kg
LQ 26	500 ml	2 l	500 ml	2 l
LQ 27	6 kg	24 kg	6 kg	20 kg
LQ 28	3 l	12 l	3 l	12 l en 20 kg
LQ 29	500 ml (per apparaat), indien het apparaat in een vloeistofdichte verpakking is verpakt; alleen de voorschriften volgens 3.4.4 c) moeten in acht zijn genomen.	2 l, indien het apparaat in een vloeistofdichte verpakking is verpakt; alleen de voorschriften volgens 3.4.4 c) moeten in acht zijn genomen.	niet toegestaan	niet toegestaan

- a) In het geval van homogene mengsels van Klasse 3 die water bevatten, hebben de aangegeven hoeveelheden alleen betrekking op de stof van Klasse 3 die zich in die mengsels bevindt.
- b) Wat betreft Klasse 5.2 mogen deze hoeveelheden stoffen tezamen met andere voorwerpen of stoffen worden verpakt, onder voorwaarde dat zij in het geval van lekkage niet gevaarlijk met elkaar reageren.

3.4.7 Oververpakkingen, die collo volgens 3.4.3, 3.4.4 of 3.4.5 bevatten, moeten worden gekenmerkt, zoals vereist in 3.4.4 c) voor elk van de in de oververpakking aanwezige gevaarlijke goederen, tenzij de kenmerken, die betrekking hebben op alle gevaarlijke goederen die zich in de oververpakking bevinden, zichtbaar zijn.

(1)	(2)	(3)a	(3)b	(4)	(5)	(6)	(7)	(8)	(9)	(10)	(11)	(12)	(13)
	3.1.2	2.2	2.2	2.1.1.3	5.2.2	3.3	3.4.6	3.2.1	8.1.5	7.1.6	7.1.6	7.1.5	3.2.1
UN-nummer / Stoffnummer	Benaming en beschrijving	Klasse	Classificatiecode	Verpakkingsgroep	Eiketten	Bijzondere bepalingen	Gelimiteerde hoeveelheden	Vervoer toegelaten	Vereiste uitrusting	Ventilatie	Maatregelen tijdens het laden, lossen en vervoeren	Aantal blauwe kegels/lichten	Extra eisen of Aantekeningen
0004	AMMONIUMPIKRAAT, droog of bevochtigd met minder dan 10 massa-% water	1	1.1D		1		LQ0		PP		LO01, HA01, HA02, HA03, HA04, HA05, HA06	3	
0005	PATRONEN VOOR WAPENS, met springlading	1	1.1F		1		LQ0		PP		LO01, HA01, HA02, HA03, HA04, HA05, HA06	3	
0006	PATRONEN VOOR WAPENS, met springlading	1	1.1E		1		LQ0		PP		LO01, HA01, HA02, HA03, HA04, HA05, HA06	3	
0007	PATRONEN VOOR WAPENS, met springlading	1	1.2F		1		LQ0		PP		LO01, HA01, HA02, HA03, HA04, HA05, HA06	3	
0009	BRANDMUNITIE, met of zonder verspreidings-, uitstoot- of voortdrijvende lading	1	1.2G		1		LQ0		PP		LO01, HA01, HA03, HA04, HA05, HA06	3	
0010	BRANDMUNITIE, met of zonder verspreidings-, uitstoot- of voortdrijvende lading	1	1.3G		1		LQ0		PP		LO01, HA01, HA03, HA04, HA05, HA06	3	
0012	PATRONEN VOOR WAPENS, MET INERT PROJECTIEL of PATRONEN VOOR KLEINKALIBERWAPENS	1	1.4S		1.4		LQ0		PP		LO01, HA01, HA03, HA04, HA05, HA06	0	
0014	LOSSE PATRONEN VOOR WAPENS of LOSSE PATRONEN VOOR KLEINKALIBERWAPENS	1	1.4S		1.4		LQ0		PP		LO01, HA01, HA03, HA04, HA05, HA06	0	
0015	ROOKMUNITIE, met of zonder verspreidings-, uitstoot- of voortdrijvende lading	1	1.2G		1	204	LQ0		PP		LO01, HA01, HA03, HA04, HA05, HA06	3	

(1)	(2)	(3)a	(3)b	(4)	(5)	(6)	(7)	(8)	(9)	(10)	(11)	(12)	(13)
	3.1.2	2.2	2.2	2.1.1.3	5.2.2	3.3	3.4.6	3.2.1	8.1.5	7.1.6	7.1.6	7.1.5	3.2.1
UN-nummer / Stoffnummer	Benaming en beschrijving	Klasse	Classificatiecode	Verpakkingsgroep	Eiketten	Bijzondere bepalingen	Gelimeerde hoeveelheden	Vervoer toegelaten	Vereiste uitrusting	Ventilatie	Maatregelen tijdens het laden, lossen en vervoeren	Aantal blauwe kegels/lichten	Extra eisen of Aantekeningen
0016	ROOKMUNITIE, met of zonder verspreidings-, uitstoot- of voortdrijvende lading	1	1.3G		1	204	LQ0		PP		LO01, HA01, HA03, HA04, HA05, HA06	3	
0018	TRAANVERWEKKENDE MUNITIE, met verspreidings-, uitstoot- of voortdrijvende lading	1	1.2G		1+6.1 +8	802	LQ0		PP		LO01, HA01, HA03, HA04, HA05, HA06	3	
0019	TRAANVERWEKKENDE MUNITIE, met verspreidings-, uitstoot- of voortdrijvende lading	1	1.3G		1+6.1 +8	802	LQ0		PP		LO01, HA01, HA03, HA04, HA05, HA06	3	
0020	MUNITIE, GIFTIG, met verspreidings-, uitstoot- of voortdrijvende lading	1	1.2K	Vervoer verboden									
0021	MUNITIE, GIFTIG, met verspreidings-, uitstoot- of voortdrijvende lading	1	1.3K	Vervoer verboden									
0027	ZWART BUSKRUIT, korrels of poeder	1	1.1D		1		LQ0		PP		LO01, HA01, HA02, HA03, HA04, HA05, HA06	3	
0028	ZWART BUSKRUIT, GEPERST of ZWART BUSKRUIT, IN PELLETS	1	1.1D		1		LQ0		PP		LO01, HA01, HA02, HA03, HA04, HA05, HA06	3	
0029	SLAGPIJPJES, NIET ELEKTRISCH	1	1.1B		1		LQ0		PP		LO01, HA01, HA02, HA03, HA04, HA05, HA06	3	
0030	SLAGPIJPJES, ELEKTRISCH	1	1.1B		1		LQ0		PP		LO01, HA01, HA02, HA03, HA04, HA05, HA06	3	
0033	BOMMEN, met springlading	1	1.1F		1		LQ0		PP		LO01, HA01, HA02, HA03, HA04, HA05, HA06	3	

(1)	(2)	(3)a	(3)b	(4)	(5)	(6)	(7)	(8)	(9)	(10)	(11)	(12)	(13)
	3.1.2	2.2	2.2	2.1.1.3	5.2.2	3.3	3.4.6	3.2.1	8.1.5	7.1.6	7.1.6	7.1.5	3.2.1
UN-nummer / Stoffnummer	Benaming en beschrijving	Klasse	Classificatiecode	Verpakkingsgroep	Eiketten	Bijzondere bepalingen	Gelimiteerde hoeveelheden	Vervoer toegelaten	Vereiste uitrusting	Ventilatie	Maatregelen tijdens het laden, lossen en vervoeren	Aantal blauwe kegels/lichten	Extra eisen of Aantekeningen
0034	BOMMEN, met springlading	1	1.1D		1		LQ0		PP		LO01, HA01, HA02, HA03, HA04, HA05, HA06	3	
0035	BOMMEN, met springlading	1	1.2D		1		LQ0		PP		LO01, HA01, HA03, HA04, HA05, HA06	3	
0037	FLITSLICHTBOMMEN	1	1.1F		1		LQ0		PP		LO01, HA01, HA02, HA03, HA04, HA05, HA06	3	
0038	FLITSLICHTBOMMEN	1	1.1D		1		LQ0		PP		LO01, HA01, HA02, HA03, HA04, HA05, HA06	3	
0039	FLITSLICHTBOMMEN	1	1.2G		1		LQ0		PP		LO01, HA01, HA03, HA04, HA05, HA06	3	
0042	OVERDRACHTSLADINGEN, zonder slagpijpje	1	1.1D		1		LQ0		PP		LO01, HA01, HA02, HA03, HA04, HA05, HA06	3	
0043	VERSPREIDINGSLADINGEN, ontplofbaar	1	1.1D		1		LQ0		PP		LO01, HA01, HA02, HA03, HA04, HA05, HA06	3	
0044	SLAGHOEDJES	1	1.4S		1.4		LQ0		PP		LO01, HA01, HA03, HA04, HA05, HA06	0	
0048	SPRINGLADINGEN	1	1.1D		1		LQ0		PP		LO01, HA01, HA02, HA03, HA04, HA05, HA06	3	

(1)	(2)	(3)a	(3)b	(4)	(5)	(6)	(7)	(8)	(9)	(10)	(11)	(12)	(13)
	3.1.2	2.2	2.2	2.1.1.3	5.2.2	3.3	3.4.6	3.2.1	8.1.5	7.1.6	7.1.6	7.1.5	3.2.1
UN-nummer / Stoffnummer	Benaming en beschrijving	Klasse	Classificatiecode	Verpakkingsgroep	Eiketten	Bijzondere bepalingen	Gelimiteerde hoeveelheden	Vervoer toegelaten	Vereiste uitrusting	Ventilatie	Maatregelen tijdens het laden, lossen en vervoeren	Aantal blauwe kegels/lichten	Extra eisen of Aantekeningen
0049	FLITSLICHTPATRONEN	1	1.1G		1		LQ0		PP		LO01, HA01, HA02, HA03, HA04, HA05, HA06	3	
0050	FLITSLICHTPATRONEN	1	1.3G		1		LQ0		PP		LO01, HA01, HA03, HA04, HA05, HA06	3	
0054	SEINPATRONEN	1	1.3G		1		LQ0		PP		LO01, HA01, HA03, HA04, HA05, HA06	3	
0055	PATROONHULZEN, LEEG, MET ONTSTEKER	1	1.4S		1.4		LQ0		PP		LO01, HA01, HA03, HA04, HA05, HA06	0	
0056	DIEPTEBOMMEN	1	1.1D		1		LQ0		PP		LO01, HA01, HA02, HA03, HA04, HA05, HA06	3	
0059	HOLLE LADINGEN, zonder slagpijpje	1	1.1D		1		LQ0		PP		LO01, HA01, HA02, HA03, HA04, HA05, HA06	3	
0060	AANVULLINGSSPRINGLADINGEN	1	1.1D		1		LQ0		PP		LO01, HA01, HA02, HA03, HA04, HA05, HA06	3	
0065	SLAGSNOER, buigzaam	1	1.1D		1		LQ0		PP		LO01, HA01, HA02, HA03, HA04, HA05, HA06	3	
0066	SNELKOORD	1	1.4G		1.4		LQ0		PP		LO01, HA01, HA03, HA04, HA05, HA06	1	

(1)	(2)	(3)a	(3)b	(4)	(5)	(6)	(7)	(8)	(9)	(10)	(11)	(12)	(13)
	3.1.2	2.2	2.2	2.1.1.3	5.2.2	3.3	3.4.6	3.2.1	8.1.5	7.1.6	7.1.6	7.1.5	3.2.1
UN-nummer / Stoffnummer	Benaming en beschrijving	Klasse	Classificatiecode	Verpakkingsgroep	Eiketten	Bijzondere bepalingen	Gelimiteerde hoeveelheden	Vervoer toegelaten	Vereiste uitrusting	Ventilatie	Maatregelen tijdens het laden, lossen en vervoeren	Aantal blauwe kegels/lichten	Extra eisen of Aantekeningen
0070	KABELSNIJDERS, ONTPLOFBAAR	1	1.4S		1.4		LQ0		PP		LO01, HA01, HA03, HA04, HA05, HA06	0	
0072	CYCLOTRIMETHYLEENTRINITRAMINE (CYCLONIET), (HEXOGEEN), (RDX), BEVOCHTIGD, met ten minste 15 massa-% water	1	1.1D		1	266	LQ0		PP		LO01, HA01, HA02, HA03, HA04, HA05, HA06	3	
0073	SLAGPIJPJES VOOR MUNITIE	1	1.1B		1		LQ0		PP		LO01, HA01, HA02, HA03, HA04, HA05, HA06	3	
0074	DIAZODINITROFENOL, BEVOCHTIGD met ten minste 40 massa-% water of een mengsel van alcohol en water	1	1.1A		1	266	LQ0		PP		LO01, HA01, HA02, HA03, HA04, HA05, HA06	3	
0075	DIETHYLEENGLYCOLDINITRAAT, GEDESENSIBILISEERD, met ten minste 25 massa-% niet vluchtig, niet in water oplosbaar flegmatiseermiddel	1	1.1D		1	266	LQ0		PP		LO01, HA01, HA02, HA03, HA04, HA05, HA06	3	
0076	DINITROFENOL, droog of bevochtigd met minder dan 15 massa-% water	1	1.1D		1+6.1	802	LQ0		PP		LO01, HA01, HA02, HA03, HA04, HA05, HA06	3	
0077	DINITROFENOLATEN van alkalimetalen, droog of bevochtigd met minder dan 15 massa-% water	1	1.3C		1+6.1	802	LQ0		PP		LO01, HA01, HA03, HA04, HA05, HA06	3	
0078	DINITRORESORCINOL, droog of bevochtigd met minder dan 15 massa-% water	1	1.1D		1		LQ0		PP		LO01, HA01, HA02, HA03, HA04, HA05, HA06	3	

(1)	(2)	(3)a	(3)b	(4)	(5)	(6)	(7)	(8)	(9)	(10)	(11)	(12)	(13)
	3.1.2	2.2	2.2	2.1.1.3	5.2.2	3.3	3.4.6	3.2.1	8.1.5	7.1.6	7.1.6	7.1.5	3.2.1
UN-nummer / Stoffnummer	Benaming en beschrijving	Klasse	Classificatiecode	Verpakkingsgroep	Eiketten	Bijzondere bepalingen	Gelimiteerde hoeveelheden	Vervoer toegelaten	Vereiste uitrusting	Ventilatie	Maatregelen tijdens het laden, lossen en vervoeren	Aantal blauwe kegels/lichten	Extra eisen of Aantekeningen
0079	HEXANITRODIFENYLAMINE (DIPIKRYLAMINE), (HEXYL)	1	1.1D		1		LQ0		PP		LO01, HA01, HA02, HA03, HA04, HA05, HA06	3	
0081	SPRINGSTOF, TYPE A	1	1.1D		1	616, 617	LQ0		PP		LO01, HA01, HA02, HA03, HA04, HA05, HA06	3	
0082	SPRINGSTOF, TYPE B	1	1.1D		1	617	LQ0		PP		LO01, HA01, HA02, HA03, HA04, HA05, HA06	3	
0083	SPRINGSTOF, TYPE C	1	1.1D		1	267, 617	LQ0		PP		LO01, HA01, HA02, HA03, HA04, HA05, HA06	3	
0084	SPRINGSTOF, TYPE D	1	1.1D		1	617	LQ0		PP		LO01, HA01, HA02, HA03, HA04, HA05, HA06	3	
0092	GRONDFAKKELS	1	1.3G		1		LQ0		PP		LO01, HA01, HA03, HA04, HA05, HA06	3	
0093	FAKKELS VOOR VLEIGTUIGEN	1	1.3G		1		LQ0		PP		LO01, HA01, HA03, HA04, HA05, HA06	3	
0094	FLITSLICHTPOEDER	1	1.1G		1		LQ0		PP		LO01, HA01, HA02, HA03, HA04, HA05, HA06	3	

(1)	(2)	(3)a	(3)b	(4)	(5)	(6)	(7)	(8)	(9)	(10)	(11)	(12)	(13)
	3.1.2	2.2	2.2	2.1.1.3	5.2.2	3.3	3.4.6	3.2.1	8.1.5	7.1.6	7.1.6	7.1.5	3.2.1
UN-nummer / Stoffnummer	Benaming en beschrijving	Klasse	Classificatiecode	Verpakkingsgroep	Eiketten	Bijzondere bepalingen	Gelimiteerde hoeveelheden	Vervoer toegelaten	Vereiste uitrusting	Ventilatie	Maatregelen tijdens het laden, lossen en vervoeren	Aantal blauwe kegels/lichten	Extra eisen of Aantekeningen
0099	SCHEURVORMENDE MIDDELEN, ONTPLOFBAAR, voor olieboringen, zonder slagpijpje	1	1.1D		1		LQ0		PP		LO01, HA01, HA02, HA03, HA04, HA05, HA06	3	
0101	GEZWINDE LONT, NIET DETONEREND	1	1.3G		1		LQ0		PP		LO01, HA01, HA03, HA04, HA05, HA06	3	
0102	SLAGSNOER, met metalen bekleding	1	1.2D		1		LQ0		PP		LO01, HA01, HA03, HA04, HA05, HA06	3	
0103	VUURKOORD, kokervormig, met metalen bekleding	1	1.4G		1.4		LQ0		PP		LO01, HA01, HA03, HA04, HA05, HA06	1	
0104	SLAGSNOER MET GERING EFFECT, met metalen bekleding	1	1.4D		1.4		LQ0		PP		LO01, HA01, HA03, HA04, HA05, HA06	1	
0105	VEILIGHEIDSVUURKOORD	1	1.4S		1.4		LQ0		PP		LO01, HA01, HA03, HA04, HA05, HA06	0	
0106	BUIZEN, DETONEREND	1	1.1B		1		LQ0		PP		LO01, HA01, HA02, HA03, HA04, HA05, HA06	3	
0107	BUIZEN, DETONEREND	1	1.2B		1		LQ0		PP		LO01, HA01, HA02, HA03, HA04, HA05, HA06	3	
0110	OEFENGRANATEN, hand- of geweer-	1	1.4S		1.4		LQ0		PP		LO01, HA01, HA03, HA04, HA05, HA06	0	

(1)	(2)	(3)a	(3)b	(4)	(5)	(6)	(7)	(8)	(9)	(10)	(11)	(12)	(13)
	3.1.2	2.2	2.2	2.1.1.3	5.2.2	3.3	3.4.6	3.2.1	8.1.5	7.1.6	7.1.6	7.1.5	3.2.1
UN-nummer / Stoffnummer	Benaming en beschrijving	Klasse	Classificatiecode	Verpakkingsgroep	Eiketten	Bijzondere bepalingen	Gelimiteerde hoeveelheden	Vervoer toegelaten	Vereiste uitrusting	Ventilatie	Maatregelen tijdens het laden, lossen en vervoeren	Aantal blauwe kegels/lichten	Extra eisen of Aantekeningen
0113	GUANYLNITROSAMINO GUANYLIDEEN-HYDRAZINE, BEVOCHTIGD met ten minste 30 massa-% water	1	1.1A		1	266	LQ0		PP		LO01, HA01, HA02, HA03, HA04, HA05, HA06	3	
0114	GUANYLNITROSAMINO GUANYLTETRAZEEN (TETRAZEEN), BEVOCHTIGD met ten minste 30 massa-% water of mengsel van alcohol en water	1	1.1A		1	266	LQ0		PP		LO01, HA01, HA02, HA03, HA04, HA05, HA06	3	
0118	HEXOLIET (HEXOTOL), droog of bevochtigd met minder dan 15 massa-% water	1	1.1D		1		LQ0		PP		LO01, HA01, HA02, HA03, HA04, HA05, HA06	3	
0121	ONTSTEKERS	1	1.1G		1		LQ0		PP		LO01, HA01, HA02, HA03, HA04, HA05, HA06	3	
0124	OLIEPIJPDOORBORINGSAPPARATEN, zonder slagpijpje	1	1.1D		1		LQ0		PP		LO01, HA01, HA02, HA03, HA04, HA05, HA06	3	
0129	LOODAZIDE, BEVOCHTIGD met ten minste 20 massa-% water of mengsel van alcohol en water	1	1.1A		1	266	LQ0		PP		LO01, HA01, HA02, HA03, HA04, HA05, HA06	3	
0130	LOODSTYFNAAT (LOODTRINITRORESORCINAAT), BEVOCHTIGD met ten minste 20 massa-% water of mengsel van alcohol en water	1	1.1A		1	266	LQ0		PP		LO01, HA01, HA02, HA03, HA04, HA05, HA06	3	
0131	ONTSTEKERS VOOR VUURKOORD	1	1.4S		1.4		LQ0		PP		LO01, HA01, HA03, HA04, HA05, HA06	0	

(1)	(2)	(3a)	(3b)	(4)	(5)	(6)	(7)	(8)	(9)	(10)	(11)	(12)	(13)
	3.1.2	2.2	2.2	2.1.1.3	5.2.2	3.3	3.4.6	3.2.1	8.1.5	7.1.6	7.1.6	7.1.5	3.2.1
UN-nummer / Stoffnummer	Benaming en beschrijving	Klasse	Classificatiecode	Verpakkingsgroep	Eiketten	Bijzondere bepalingen	Gelimiteerde hoeveelheden	Vervoer toegelaten	Vereiste uitrusting	Ventilatie	Maatregelen tijdens het laden, lossen en vervoeren	Aantal blauwe kegels/lichten	Extra eisen of Aantekeningen
0132	DEFLAGRERENDE METAALZOUTEN VAN AROMATISCHE NITROVERBINDINGEN, N.E.G.	1	1.3C		1	274	LQ0		PP		LO01, HA01, HA03, HA04, HA05, HA06	3	
0133	MANNITOLHEXANITRAAT (NITROMANNIET), BEVOCHTIGD, met ten minste 40 massa-% water of mengsel van alcohol en water	1	1.1D		1	266	LQ0		PP		LO01, HA01, HA02, HA03, HA04, HA05, HA06	3	
0135	KWIKFULMINAAT, BEVOCHTIGD met ten minste 20 massa-% water of mengsel van alcohol en water	1	1.1A		1	266	LQ0		PP		LO01, HA01, HA02, HA03, HA04, HA05, HA06	3	
0136	MIJNEN, met springlading	1	1.1F		1		LQ0		PP		LO01, HA01, HA02, HA03, HA04, HA05, HA06	3	
0137	MIJNEN, met springlading	1	1.1D		1		LQ0		PP		LO01, HA01, HA02, HA03, HA04, HA05, HA06	3	
0138	MIJNEN, met springlading	1	1.2D		1		LQ0		PP		LO01, HA01, HA03, HA04, HA05, HA06	3	
0143	NITROGLYCERINE, GEDESENSIBILISEERD, met ten minste 40 massa-% niet vluchtig, niet in water oplosbaar flegmatiseermiddel	1	1.1D		1+6.1	266, 271, 802	LQ0		PP		LO01, HA01, HA02, HA03, HA04, HA05, HA06	3	
0144	NITROGLYCERINE, OPLOSSING IN ALKOHOL, met meer dan 1%, doch ten hoogste 10% nitroglycerine	1	1.1D		1	500	LQ0		PP		LO01, HA01, HA02, HA03, HA04, HA05, HA06	3	

(1)	(2)	(3)a	(3)b	(4)	(5)	(6)	(7)	(8)	(9)	(10)	(11)	(12)	(13)
	3.1.2	2.2	2.2	2.1.1.3	5.2.2	3.3	3.4.6	3.2.1	8.1.5	7.1.6	7.1.6	7.1.5	3.2.1
UN-nummer / Stoffnummer	Benaming en beschrijving	Klasse	Classificatiecode	Verpakkingsgroep	Eiketten	Bijzondere bepalingen	Gelimiteerde hoeveelheden	Vervoer toegelaten	Vereiste uitrusting	Ventilatie	Maatregelen tijdens het laden, lossen en vervoeren	Aantal blauwe kegels/lichten	Extra eisen of Aantekeningen
0146	ZETMEELNITRAAT, droog of bevochtigd met minder dan 20 massa-% water	1	1.1D		1		LQ0		PP		LO01, HA01, HA02, HA03, HA04, HA05, HA06	3	
0147	NITRO-UREUM	1	1.1D		1		LQ0		PP		LO01, HA01, HA02, HA03, HA04, HA05, HA06	3	
0150	PENTAERYTHRIETTETRANITRAAT (PENTAERYTHRITOLTETRANITRAAT, PETN), BEVOCHTIGD met ten minste 25 massa-% water of GEDESENSIBILISEERD, met ten minst 15 massa-% flegmatiseermiddel	1	1.1D		1	266	LQ0		PP		LO01, HA01, HA02, HA03, HA04, HA05, HA06	3	
0151	PENTOLIET, droog of bevochtigd met minder dan 15 massa-% water	1	1.1D		1		LQ0		PP		LO01, HA01, HA02, HA03, HA04, HA05, HA06	3	
0153	TRINITROANILINE (PICRAMIDE)	1	1.1D		1		LQ0		PP		LO01, HA01, HA02, HA03, HA04, HA05, HA06	3	
0154	TRINITROFENOL (PIKRINEZUUR), droog of bevochtigd met minder dan 30 massa-% water	1	1.1D		1		LQ0		PP		LO01, HA01, HA02, HA03, HA04, HA05, HA06	3	
0155	TRINITROCHLOORBENZEEN (PICRYLCHLORIDE)	1	1.1D		1		LQ0		PP		LO01, HA01, HA02, HA03, HA04, HA05, HA06	3	
0159	GRONDSTOF VOOR ROOKZWAK BUSKRUIT, BEVOCHTIGD, met ten minste 25 massa-% water	1	1.3C		1	266	LQ0		PP		LO01, HA01, HA03, HA04, HA05, HA06	3	

(1)	(2)	(3)a	(3)b	(4)	(5)	(6)	(7)	(8)	(9)	(10)	(11)	(12)	(13)
	3.1.2	2.2	2.2	2.1.1.3	5.2.2	3.3	3.4.6	3.2.1	8.1.5	7.1.6	7.1.6	7.1.5	3.2.1
UN-nummer / Stoffnummer	Benaming en beschrijving	Klasse	Classificatiecode	Verpakkingsgroep	Eiketten	Bijzondere bepalingen	Gelimiteerde hoeveelheden	Vervoer toege laten	Vereiste uitrusting	Ventilatie	Maatregelen tijdens het laden, lossen en vervoeren	Aantal blauwe kegels/lichten	Extra eisen of Aantekeningen
0160	ROOKZWAK BUSKRUIT	1	1.1C		1		LQ0		PP		LO01, HA01, HA02, HA03, HA04, HA05, HA06	3	
0161	ROOKZWAK BUSKRUIT	1	1.3C		1		LQ0		PP		LO01, HA01, HA03, HA04, HA05, HA06	3	
0167	PROJECTIELEN, met springlading	1	1.1F		1		LQ0		PP		LO01, HA01, HA02, HA03, HA04, HA05, HA06	3	
0168	PROJECTIELEN, met springlading	1	1.1D		1		LQ0		PP		LO01, HA01, HA02, HA03, HA04, HA05, HA06	3	
0169	PROJECTIELEN, met springlading	1	1.2D		1		LQ0		PP		LO01, HA01, HA03, HA04, HA05, HA06	3	
0171	LICHTMUNITIE, met of zonder verspreidings-, uitstoot- of voortdrijvende lading	1	1.2G		1		LQ0		PP		LO01, HA01, HA03, HA04, HA05, HA06	3	
0173	ONTSPANNINGSONTSTEKERS, ONTPLOFBAAR	1	1.4S		1.4		LQ0		PP		LO01, HA01, HA03, HA04, HA05, HA06	0	
0174	KLINKNAGELPATRONEN	1	1.4S		1.4		LQ0		PP		LO01, HA01, HA03, HA04, HA05, HA06	0	
0180	RAKETTEN, met springlading	1	1.1F		1		LQ0		PP		LO01, HA01, HA02, HA03, HA04, HA05, HA06	3	

(1)	(2)	(3)a	(3)b	(4)	(5)	(6)	(7)	(8)	(9)	(10)	(11)	(12)	(13)
	3.1.2	2.2	2.2	2.1.1.3	5.2.2	3.3	3.4.6	3.2.1	8.1.5	7.1.6	7.1.6	7.1.5	3.2.1
UN-nummer / Stofnummer	Benaming en beschrijving	Klasse	Classificatiecode	Verpakkingsgroep	Eiketten	Bijzondere bepalingen	Gelimiteerde hoeveelheden	Vervoer toegelaten	Vereiste uitrusting	Ventilatie	Maatregelen tijdens het laden, lossen en vervoeren	Aantal blauwe kegels/lichten	Extra eisen of Aantekeningen
0181	RAKETTEN, met springlading	1	1.1E		1		LQ0		PP		LO01, HA01, HA02, HA03, HA04, HA05, HA06	3	
0182	RAKETTEN, met springlading	1	1.2E		1		LQ0		PP		LO01, HA01, HA03, HA04, HA05, HA06	3	
0183	RAKETTEN, met inerte kop	1	1.3C		1		LQ0		PP		LO01, HA01, HA03, HA04, HA05, HA06	3	
0186	RAKETAANDRIJVINGEN	1	1.3C		1		LQ0		PP		LO01, HA01, HA03, HA04, HA05, HA06	3	
0190	ONTPLOFBARE STOF, MONSTER, met uitzondering van inleispringstof	1				16, 274	LQ0		PP		LO01, HA01, HA02, HA03, HA04, HA05, HA06	3	
0191	HANDSEINMIDDELEN	1	1.4G		1.4		LQ0		PP		LO01, HA01, HA03, HA04, HA05, HA06	1	
0192	KNALSEINEN VOOR SPOORWEGDOELEINDEN	1	1.1G		1		LQ0		PP		LO01, HA01, HA02, HA03, HA04, HA05, HA06	3	
0193	KNALSEINEN VOOR SPOORWEGDOELEINDEN	1	1.4S		1.4		LQ0		PP		LO01, HA01, HA03, HA04, HA05, HA06	0	
0194	SCHEEPSNOODSIGNALEN	1	1.1G		1		LQ0		PP		LO01, HA01, HA02, HA03, HA04, HA05, HA06	3	

(1)	(2)	(3)a	(3)b	(4)	(5)	(6)	(7)	(8)	(9)	(10)	(11)	(12)	(13)
	3.1.2	2.2	2.2	2.1.1.3	5.2.2	3.3	3.4.6	3.2.1	8.1.5	7.1.6	7.1.6	7.1.5	3.2.1
UN-nummer / Stoffnummer	Benaming en beschrijving	Klasse	Classificatiecode	Verpakkingsgroep	Eiketten	Bijzondere bepalingen	Gelimiteerde hoeveelheden	Vervoer toegelaten	Vereiste uitrusting	Ventilatie	Maatregelen tijdens het laden, lossen en vervoeren	Aantal blauwe kegels/lichten	Extra eisen of Aantekeningen
0195	SCHEEPSNOODSIGNALLEN	1	1.3G		1		LQ0		PP		LO01, HA01, HA03, HA04, HA05, HA06	3	
0196	ROOKSIGNALLEN	1	1.1G		1		LQ0		PP		LO01, HA01, HA02, HA03, HA04, HA05, HA06	3	
0197	ROOKSIGNALLEN	1	1.4G		1.4		LQ0		PP		LO01, HA01, HA03, HA04, HA05, HA06	1	
0204	DIEPTEPEILVOORWERPEN, ONTPLOFBAAR	1	1.2F		1		LQ0		PP		LO01, HA01, HA02, HA03, HA04, HA05, HA06	3	
0207	TETRANITROANILINE	1	1.1D		1		LQ0		PP		LO01, HA01, HA02, HA03, HA04, HA05, HA06	3	
0208	TRINITROFENYLMETHYLNITRAMINE (TETRYL)	1	1.1D		1		LQ0		PP		LO01, HA01, HA02, HA03, HA04, HA05, HA06	3	
0209	TRINITROTOLUEEN (TNT), droog of bevochtigd met minder dan 30 massa-% water	1	1.1D		1		LQ0		PP		LO01, HA01, HA02, HA03, HA04, HA05, HA06	3	
0212	LICHTSPOORELEMENTEN VOOR MUNITIE	1	1.3G		1		LQ0		PP		LO01, HA01, HA03, HA04, HA05, HA06	3	
0213	TRINITROANISOL	1	1.1D		1		LQ0		PP		LO01, HA01, HA02, HA03, HA04, HA05, HA06	3	

(1)	(2)	(3)a	(3)b	(4)	(5)	(6)	(7)	(8)	(9)	(10)	(11)	(12)	(13)
	3.1.2	2.2	2.2	2.1.1.3	5.2.2	3.3	3.4.6	3.2.1	8.1.5	7.1.6	7.1.6	7.1.5	3.2.1
UN-nummer / Stoffnummer	Benaming en beschrijving	Klasse	Classificatiecode	Verpakkingsgroep	Eiketten	Bijzondere bepalingen	Gelimiteerde hoeveelheden	Vervoer toegelaten	Vereiste uitrusting	Ventilatie	Maatregelen tijdens het laden, lossen en vervoeren	Aantal blauwe kegels/lichten	Extra eisen of Aantekeningen
0214	TRINITROBENZEEN, droog of bevochtigd met minder dan 30 massa-% water	1	1.1D		1		LQ0		PP		LO01, HA01, HA02, HA03, HA04, HA05, HA06	3	
0215	TRINITROBENZOËZUUR, droog of bevochtigd met minder dan 30 massa-% water	1	1.1D		1		LQ0		PP		LO01, HA01, HA02, HA03, HA04, HA05, HA06	3	
0216	TRINITRO-m-CRESOL	1	1.1D		1		LQ0		PP		LO01, HA01, HA02, HA03, HA04, HA05, HA06	3	
0217	TRINITRONAFTALEEN	1	1.1D		1		LQ0		PP		LO01, HA01, HA02, HA03, HA04, HA05, HA06	3	
0218	TRINITROFENETOL	1	1.1D		1		LQ0		PP		LO01, HA01, HA02, HA03, HA04, HA05, HA06	3	
0219	TRINITRORESORCINOL (STYFNINEZUUR), met minder dan 20 massa-% water of mengsel van alcohol en water	1	1.1D		1		LQ0		PP		LO01, HA01, HA02, HA03, HA04, HA05, HA06	3	
0220	UREUMNITRAAT, droog of bevochtigd met minder dan 20 massa-% water	1	1.1D		1		LQ0		PP		LO01, HA01, HA02, HA03, HA04, HA05, HA06	3	
0221	TORPEDOKOPPEN, met springlading	1	1.1D		1		LQ0		PP		LO01, HA01, HA02, HA03, HA04, HA05, HA06	3	

(1)	(2)	(3)a	(3)b	(4)	(5)	(6)	(7)	(8)	(9)	(10)	(11)	(12)	(13)
	3.1.2	2.2	2.2	2.1.1.3	5.2.2	3.3	3.4.6	3.2.1	8.1.5	7.1.6	7.1.6	7.1.5	3.2.1
UN-nummer / Stoffnummer	Benaming en beschrijving	Klasse	Classificatiecode	Verpakkingsgroep	Eiketten	Bijzondere bepalingen	Gelimiteerde hoeveelheden	Vervoer toege laten	Vereiste uitrusting	Ventilatie	Maatregelen tijdens het laden, lossen en vervoeren	Aantal blauwe kegels/lichten	Extra eisen of Aantekeningen
0222	AMMONIUMNITRAAT, met meer dan 0,2% brandbare stoffen (organische stoffen, berekend als koolstof, inbegrepen) en zonder andere toegevoegde stoffen	1	1.1D		1		LQ0		PP		LO01, HA01, HA02, HA03, HA04, HA05, HA06	3	
0224	BARIUMAZIDE, droog of bevochtigd met minder dan 50 massa-% water	1	1.1A		1+6.1	802	LQ0		PP		LO01, HA01, HA02, HA03, HA04, HA05, HA06	3	
0225	OVERDRACHTSLADINGEN, MET SLAGPIJPJE	1	1.1B		1		LQ0		PP		LO01, HA01, HA02, HA03, HA04, HA05, HA06	3	
0226	CYCLOTETRAMETHYLEENTETRANITRAMINE (HMX, OCTOGEEN), BEVOCHTIGD, met ten minste 15 massa-% water	1	1.1D		1	266	LQ0		PP		LO01, HA01, HA02, HA03, HA04, HA05, HA06	3	
0234	NATRIUMDINITRO-o-CRESOLAAT, droog of bevochtigd met minder dan 15 massa-% water	1	1.3C		1		LQ0		PP		LO01, HA01, HA03, HA04, HA05, HA06	3	
0235	NATRIUMPIKRAMAAT, droog of bevochtigd met minder dan 20 massa-% water	1	1.3C		1		LQ0		PP		LO01, HA01, HA03, HA04, HA05, HA06	3	
0236	ZIRKONIUMPIKRAMAAT, droog of bevochtigd met minder dan 20 massa-% water	1	1.3C		1		LQ0		PP		LO01, HA01, HA03, HA04, HA05, HA06	3	
0237	HOLLE LADINGEN, BUIGZAAM, GESTREKT	1	1.4D		1.4		LQ0		PP		LO01, HA01, HA03, HA04, HA05, HA06	1	
0238	LIJNWERPRAKETTEN	1	1.2G		1		LQ0		PP		LO01, HA01, HA03, HA04, HA05, HA06	3	

(1)	(2)	(3)a	(3)b	(4)	(5)	(6)	(7)	(8)	(9)	(10)	(11)	(12)	(13)
	3.1.2	2.2	2.2	2.1.1.3	5.2.2	3.3	3.4.6	3.2.1	8.1.5	7.1.6	7.1.6	7.1.5	3.2.1
UN-nummer / Stoffnummer	Benaming en beschrijving	Klasse	Classificatiecode	Verpakkingsgroep	Eiketten	Bijzondere bepalingen	Gelimiteerde hoeveelheden	Vervoer toegelaten	Vereiste uitrusting	Ventilatie	Maatregelen tijdens het laden, lossen en vervoeren	Aantal blauwe kegels/lichten	Extra eisen of Aantekeningen
0240	LIJNWERPRAKETTEN	1	1.3G		1		LQ0		PP		LO01, HA01, HA03, HA04, HA05, HA06	3	
0241	SPRINGSTOF, TYPE E	1	1.1D		1	617	LQ0		PP		LO01, HA01, HA02, HA03, HA04, HA05, HA06	3	
0242	VOORTDRIJVENDE LADINGEN VOOR GESCHUT	1	1.3C		1		LQ0		PP		LO01, HA01, HA03, HA04, HA05, HA06	3	
0243	BRANDMUNITIE, WITTE FOSFOR, met verspreidings-, uitstoot- of voortdrijvende lading	1	1.2H		1		LQ0		PP		LO01, HA01, HA03, HA04, HA05, HA06	3	
0244	BRANDMUNITIE, WITTE FOSFOR, met verspreidings-, uitstoot- of voortdrijvende lading	1	1.3H		1		LQ0		PP		LO01, HA01, HA03, HA04, HA05, HA06	3	
0245	ROOKMUNITIE, WITTE FOSFOR, met verspreidings-, uitstoot- of voortdrijvende lading	1	1.2H		1		LQ0		PP		LO01, HA01, HA03, HA04, HA05, HA06	3	
0246	ROOKMUNITIE, WITTE FOSFOR, met verspreidings-, uitstoot- of voortdrijvende lading	1	1.3H		1		LQ0		PP		LO01, HA01, HA03, HA04, HA05, HA06	3	
0247	BRANDMUNITIE, met vloeistof of gel, met verspreidings-, uitstoot- of voortdrijvende lading	1	1.3J		1		LQ0		PP		LO01, HA01, HA03, HA04, HA05, HA06	3	
0248	INRICHTINGEN, DOOR WATER TE ACTIVEREN, met verspreidings-, uitstoot- of voortdrijvende lading	1	1.2L		1	274	LQ0		PP		LO01, HA01, HA03, HA04, HA05, HA06	3	
0249	INRICHTINGEN, DOOR WATER TE ACTIVEREN, met verspreidings-, uitstoot- of voortdrijvende lading	1	1.3L		1	274	LQ0		PP		LO01, HA01, HA03, HA04, HA05, HA06	3	

(1)	(2)	(3)a	(3)b	(4)	(5)	(6)	(7)	(8)	(9)	(10)	(11)	(12)	(13)
	3.1.2	2.2	2.2	2.1.1.3	5.2.2	3.3	3.4.6	3.2.1	8.1.5	7.1.6	7.1.6	7.1.5	3.2.1
UN-nummer / Stoffnummer	Benaming en beschrijving	Klasse	Classificatiecode	Verpakkingsgroep	Eiketten	Bijzondere bepalingen	Gelimeerde hoeveelheden	Vervoer toegelaten	Vereiste uitrusting	Ventilatie	Maatregelen tijdens het laden, lossen en vervoeren	Aantal blauwe kegels/lichten	Extra eisen of Aantekeningen
0250	RAKETAANDRIJVINGEN MET HYPERGOLISCHE VLOEISTOFFEN, met of zonder uitstootlading	1	1.3L		1		LQ0		PP		LO01, HA01, HA03, HA04, HA05, HA06	3	
0254	LICHTMUNITIE, met of zonder verspreidings-, uitstoot- of voortdrijvende lading	1	1.3G		1		LQ0		PP		LO01, HA01, HA03, HA04, HA05, HA06	3	
0255	SLAGPIJPJES, ELEKTRISCH	1	1.4B		1.4		LQ0		PP		LO01, HA01, HA02, HA03, HA04, HA05, HA06	1	
0257	BUIZEN, DETONEREND	1	1.4B		1.4		LQ0		PP		LO01, HA01, HA02, HA03, HA04, HA05, HA06	1	
0266	OCTOLIET, droog of bevochtigd met minder dan 15 massa-% water	1	1.1D		1		LQ0		PP		LO01, HA01, HA02, HA03, HA04, HA05, HA06	3	
0267	SLAGPIJPJES, NIET ELEKTRISCH	1	1.4B		1.4		LQ0		PP		LO01, HA01, HA02, HA03, HA04, HA05, HA06	1	
0268	OVERDRACHTSLADINGEN MET SLAGPIJPJE	1	1.2B		1		LQ0		PP		LO01, HA01, HA02, HA03, HA04, HA05, HA06	3	
0271	VOORTDRIJVENDE LADINGEN	1	1.1C		1		LQ0		PP		LO01, HA01, HA02, HA03, HA04, HA05, HA06	3	
0272	VOORTDRIJVENDE LADINGEN	1	1.3C		1		LQ0		PP		LO01, HA01, HA03, HA04, HA05, HA06	3	

(1)	(2)	(3)a	(3)b	(4)	(5)	(6)	(7)	(8)	(9)	(10)	(11)	(12)	(13)
	3.1.2	2.2	2.2	2.1.1.3	5.2.2	3.3	3.4.6	3.2.1	8.1.5	7.1.6	7.1.6	7.1.5	3.2.1
UN-nummer / Stoffnummer	Benaming en beschrijving	Klasse	Classificatiecode	Verpakkingsgroep	Eiketten	Bijzondere bepalingen	Gelimiteerde hoeveelheden	Vervoer toegelaten	Vereiste uitrusting	Ventilatie	Maatregelen tijdens het laden, lossen en vervoeren	Aantal blauwe kegels/lichten	Extra eisen of Aantekeningen
0275	PATRONEN VOOR TECHNISCHE DOELEINDEN	1	1.3C		1		LQ0		PP		LO01, HA01, HA03, HA04, HA05, HA06	3	
0276	PATRONEN VOOR TECHNISCHE DOELEINDEN	1	1.4C		1.4		LQ0		PP		LO01, HA01, HA03, HA04, HA05, HA06	1	
0277	PATRONEN VOOR OLIEBORINGEN	1	1.3C		1		LQ0		PP		LO01, HA01, HA03, HA04, HA05, HA06	3	
0278	PATRONEN VOOR OLIEBORINGEN	1	1.4C		1.4		LQ0		PP		LO01, HA01, HA03, HA04, HA05, HA06	1	
0279	VOORTDRIJVENDE LADINGEN VOOR GESCHUT	1	1.1C		1		LQ0		PP		LO01, HA01, HA02, HA03, HA04, HA05, HA06	3	
0280	RAKETAANDRIJVINGEN	1	1.1C		1		LQ0		PP		LO01, HA01, HA02, HA03, HA04, HA05, HA06	3	
0281	RAKETAANDRIJVINGEN	1	1.2C		1		LQ0		PP		LO01, HA01, HA03, HA04, HA05, HA06	3	
0282	NITROGUANIDINE (PIKRIET), droog of bevochtigd met minder dan 20 massa-% water	1	1.1D		1		LQ0		PP		LO01, HA01, HA02, HA03, HA04, HA05, HA06	3	
0283	OVERDRACHTSLADINGEN, zonder slagpijpje	1	1.2D		1		LQ0		PP		LO01, HA01, HA03, HA04, HA05, HA06	3	

(1)	(2)	(3)a	(3)b	(4)	(5)	(6)	(7)	(8)	(9)	(10)	(11)	(12)	(13)
	3.1.2	2.2	2.2	2.1.1.3	5.2.2	3.3	3.4.6	3.2.1	8.1.5	7.1.6	7.1.6	7.1.5	3.2.1
UN-nummer / Stoffnummer	Benaming en beschrijving	Klasse	Classificatiecode	Verpakkingsgroep	Eiketten	Bijzondere bepalingen	Gelimiteerde hoeveelheden	Vervoer toegelaten	Vereiste uitrusting	Ventilatie	Maatregelen tijdens het laden, lossen en vervoeren	Aantal blauwe kegels/lichten	Extra eisen of Aantekeningen
0284	GRANATEN, hand- of geweer-, met springlading	1	1.1D		1		LQ0		PP		LO01, HA01, HA02, HA03, HA04, HA05, HA06	3	
0285	GRANATEN, hand- of geweer-, met springlading	1	1.2D		1		LQ0		PP		LO01, HA01, HA03, HA04, HA05, HA06	3	
0286	RAKETKOPPEN, met springlading	1	1.1D		1		LQ0		PP		LO01, HA01, HA02, HA03, HA04, HA05, HA06	3	
0287	RAKETKOPPEN, met springlading	1	1.2D		1		LQ0		PP		LO01, HA01, HA03, HA04, HA05, HA06	3	
0288	HOLLE LADINGEN, BUIGZAAM, GESTREKT	1	1.1D		1		LQ0		PP		LO01, HA01, HA02, HA03, HA04, HA05, HA06	3	
0289	SLAGSNOER, buigzaam	1	1.4D		1.4		LQ0		PP		LO01, HA01, HA03, HA04, HA05, HA06	1	
0290	SLAGSNOER, met metalen bekleding	1	1.1D		1		LQ0		PP		LO01, HA01, HA02, HA03, HA04, HA05, HA06	3	
0291	BOMMEN, met springlading	1	1.2F		1		LQ0		PP		LO01, HA01, HA02, HA03, HA04, HA05, HA06	3	
0292	GRANATEN, hand- of geweer-, met springlading	1	1.1F		1		LQ0		PP		LO01, HA01, HA02, HA03, HA04, HA05, HA06	3	

(1)	(2)	(3)a	(3)b	(4)	(5)	(6)	(7)	(8)	(9)	(10)	(11)	(12)	(13)
	3.1.2	2.2	2.2	2.1.1.3	5.2.2	3.3	3.4.6	3.2.1	8.1.5	7.1.6	7.1.6	7.1.5	3.2.1
UN-nummer / Stoffnummer	Benaming en beschrijving	Klasse	Classificatiecode	Verpakkingsgroep	Eiketten	Bijzondere bepalingen	Gelimiteerde hoeveelheden	Vervoer toegelaten	Vereiste uitrusting	Ventilatie	Maatregelen tijdens het laden, lossen en vervoeren	Aantal blauwe kegels/lichten	Extra eisen of Aantekeningen
0293	GRANATEN, hand- of geweer-, met springlading	1	1.2F		1		LQ0		PP		LO01, HA01, HA02, HA03, HA04, HA05, HA06	3	
0294	MIJNEN, met springlading	1	1.2F		1		LQ0		PP		LO01, HA01, HA02, HA03, HA04, HA05, HA06	3	
0295	RAKETTEN, met springlading	1	1.2F		1		LQ0		PP		LO01, HA01, HA02, HA03, HA04, HA05, HA06	3	
0296	DIEPTEPEILVOORWERPEN, ONTPLOFBAAR	1	1.1F		1		LQ0		PP		LO01, HA01, HA02, HA03, HA04, HA05, HA06	3	
0297	LICHTMUNITIE, met of zonder verspreidings-, uitstoot- of voortdrijvende lading	1	1.4G		1.4		LQ0		PP		LO01, HA01, HA03, HA04, HA05, HA06	1	
0299	FLITSLICHTBOMMEN	1	1.3G		1		LQ0		PP		LO01, HA01, HA03, HA04, HA05, HA06	3	
0300	BRANDMUNITIE, met of zonder verspreidings-, uitstoot- of voortdrijvende lading	1	1.4G		1.4		LQ0		PP		LO01, HA01, HA03, HA04, HA05, HA06	1	
0301	TRAAANVERWEKKENDEMUNITIE, met verspreidings-, uitstoot- of voortdrijvende lading	1	1.4G		1.4+ 6.1 +8	802	LQ0		PP		LO01, HA01, HA03, HA04, HA05, HA06	1	
0303	ROOKMUNITIE, met of zonder verspreidings-, uitstoot- of voortdrijvende lading	1	1.4G		1.4	204	LQ0		PP		LO01, HA01, HA03, HA04, HA05, HA06	1	

(1)	(2)	(3)a	(3)b	(4)	(5)	(6)	(7)	(8)	(9)	(10)	(11)	(12)	(13)
	3.1.2	2.2	2.2	2.1.1.3	5.2.2	3.3	3.4.6	3.2.1	8.1.5	7.1.6	7.1.6	7.1.5	3.2.1
UN-nummer / Stoffnummer	Benaming en beschrijving	Klasse	Classificatiecode	Verpakkingsgroep	Eiketten	Bijzondere bepalingen	Gelimiteerde hoeveelheden	Vervoer toegelaten	Vereiste uitrusting	Ventilatie	Maatregelen tijdens het laden, lossen en vervoeren	Aantal blauwe kegels/lichten	Extra eisen of Aantekeningen
0305	FLITSLICHTPOEDER	1	1.3G		1		LQ0		PP		LO01, HA01, HA03, HA04, HA05, HA06	3	
0306	LICHTSPOORELEMENTEN VOOR MUNITIE	1	1.4G		1.4		LQ0		PP		LO01, HA01, HA03, HA04, HA05, HA06	1	
0312	SEINPATRONEN	1	1.4G		1.4		LQ0		PP		LO01, HA01, HA03, HA04, HA05, HA06	1	
0313	ROOKSIGNALEN	1	1.2G		1		LQ0		PP		LO01, HA01, HA03, HA04, HA05, HA06	3	
0314	ONTSTEKERS	1	1.2G		1		LQ0		PP		LO01, HA01, HA03, HA04, HA05, HA06	3	
0315	ONTSTEKERS	1	1.3G		1		LQ0		PP		LO01, HA01, HA03, HA04, HA05, HA06	3	
0316	BUIZEN, NIET DETONEREND	1	1.3G		1		LQ0		PP		LO01, HA01, HA03, HA04, HA05, HA06	3	
0317	BUIZEN, NIET DETONEREND	1	1.4G		1.4		LQ0		PP		LO01, HA01, HA03, HA04, HA05, HA06	1	
0318	OEFENGRANATEN, hand- of geweer-	1	1.3G		1		LQ0		PP		LO01, HA01, HA03, HA04, HA05, HA06	3	
0319	ONTSTEKINGSDOPPEN	1	1.3G		1		LQ0		PP		LO01, HA01, HA03, HA04, HA05, HA06	3	
0320	ONTSTEKINGSDOPPEN	1	1.4G		1.4		LQ0		PP		LO01, HA01, HA03, HA04, HA05, HA06	1	

(1)	(2)	(3)a	(3)b	(4)	(5)	(6)	(7)	(8)	(9)	(10)	(11)	(12)	(13)
	3.1.2	2.2	2.2	2.1.1.3	5.2.2	3.3	3.4.6	3.2.1	8.1.5	7.1.6	7.1.6	7.1.5	3.2.1
UN-nummer / Stoffnummer	Benaming en beschrijving	Klasse	Classificatiecode	Verpakkingsgroep	Eiketten	Bijzondere bepalingen	Gelimiteerde hoeveelheden	Vervoer toegelaten	Vereiste uitrusting	Ventilatie	Maatregelen tijdens het laden, lossen en vervoeren	Aantal blauwe kegels/lichten	Extra eisen of Aantekeningen
0321	PATRONEN VOOR WAPENS, met springlading	1	1.2E		1		LQ0		PP		LO01, HA01, HA03, HA04, HA05, HA06	3	
0322	RAKETAANDRIJVINGEN MET HYPERGOLISCHE VLOEISTOFFEN, met of zonder uitstootlading	1	1.2L		1		LQ0		PP		LO01, HA01, HA03, HA04, HA05, HA06	3	
0323	PATRONEN VOOR TECHNISCHE DOELEINDEN	1	1.4S		1.4		LQ0		PP		LO01, HA01, HA03, HA04, HA05, HA06	0	
0324	PROJECTIELEN, met springlading	1	1.2F		1		LQ0		PP		LO01, HA01, HA02, HA03, HA04, HA05, HA06	3	
0325	ONTSTEKERS	1	1.4G		1.4		LQ0		PP		LO01, HA01, HA03, HA04, HA05, HA06	1	
0326	LOSSE PATRONEN VOOR WAPENS	1	1.1C		1		LQ0		PP		LO01, HA01, HA02, HA03, HA04, HA05, HA06	3	
0327	LOSSE PATRONEN VOOR WAPENS of LOSSE PATRONEN VOOR KLEINKALIBERWAPENS	1	1.3C		1		LQ0		PP		LO01, HA01, HA03, HA04, HA05, HA06	3	
0328	PATRONEN VOOR WAPENS, MET INERT PROJECTIEL	1	1.2C		1		LQ0		PP		LO01, HA01, HA03, HA04, HA05, HA06	3	
0329	TORPEDO'S, met springlading	1	1.1E		1		LQ0		PP		LO01, HA01, HA02, HA03, HA04, HA05, HA06	3	

(1)	(2)	(3)a	(3)b	(4)	(5)	(6)	(7)	(8)	(9)	(10)	(11)	(12)	(13)
	3.1.2	2.2	2.2	2.1.1.3	5.2.2	3.3	3.4.6	3.2.1	8.1.5	7.1.6	7.1.6	7.1.5	3.2.1
UN-nummer / Stoffnummer	Benaming en beschrijving	Klasse	Classificatiecode	Verpakkingsgroep	Eiketten	Bijzondere bepalingen	Gelimiteerde hoeveelheden	Vervoer toegelaten	Vereiste uitrusting	Ventilatie	Maatregelen tijdens het laden, lossen en vervoeren	Aantal blauwe kegels/lichten	Extra eisen of Aantekeningen
0330	TORPEDO'S, met springlading	1	1.1F		1		LQ0		PP		LO01, HA01, HA02, HA03, HA04, HA05, HA06	3	
0331	SPRINGSTOF, TYPE B	1	1.5D		1.5	617	LQ0		PP		LO01, HA01, HA03, HA04, HA05, HA06	3	
0332	SPRINGSTOF, TYPE E	1	1.5D		1.5	617	LQ0		PP		LO01, HA01, HA03, HA04, HA05, HA06	3	
0333	VUURWERK	1	1.1G		1	645	LQ0		PP		LO01, HA01, HA02, HA03, HA04, HA05, HA06	3	
0334	VUURWERK	1	1.2G		1	645	LQ0		PP		LO01, HA01, HA03, HA04, HA05, HA06	3	
0335	VUURWERK	1	1.3G		1	645	LQ0		PP		LO01, HA01, HA03, HA04, HA05, HA06	3	
0336	VUURWERK	1	1.4G		1.4	645	LQ0		PP		LO01, HA01, HA03, HA04, HA05, HA06	1	
0337	VUURWERK	1	1.4S		1.4	645	LQ0		PP		LO01, HA01, HA03, HA04, HA05, HA06	0	
0338	LOSSE PATRONEN VOOR WAPENS of LOSSE PATRONEN VOOR KLEINKALIBERWAPENS	1	1.4C		1.4		LQ0		PP		LO01, HA01, HA03, HA04, HA05, HA06	1	
0339	PATRONEN VOOR WAPENS, MET INERT PROJECTIEL of PATRONEN VOOR KLEINKALIBERWAPENS	1	1.4C		1.4		LQ0		PP		LO01, HA01, HA03, HA04, HA05, HA06	1	

(1)	(2)	(3)a	(3)b	(4)	(5)	(6)	(7)	(8)	(9)	(10)	(11)	(12)	(13)
	3.1.2	2.2	2.2	2.1.1.3	5.2.2	3.3	3.4.6	3.2.1	8.1.5	7.1.6	7.1.6	7.1.5	3.2.1
UN-nummer / Stoffnummer	Benaming en beschrijving	Klasse	Classificatiecode	Verpakkingsgroep	Eiketten	Bijzondere bepalingen	Gelimiteerde hoeveelheden	Vervoer toegelaten	Vereiste uitrusting	Ventilatie	Maatregelen tijdens het laden, lossen en vervoeren	Aantal blauwe kegels/lichten	Extra eisen of Aantekeningen
0340	NITROCELLULOSE, droog of bevochtigd met minder dan 25 massa-% water (of alcohol)	1	1.1D		1		LQ0		PP		LO01, HA01, HA02, HA03, HA04, HA05, HA06	3	
0341	NITROCELLULOSE onbehandeld of geplastificeerd, met minder dan 18 massa-% plastificeermiddel	1	1.1D		1		LQ0		PP		LO01, HA01, HA02, HA03, HA04, HA05, HA06	3	
0342	NITROCELLULOSE, BEVOCHTIGD, met ten minste 25 massa-% alcohol	1	1.3C		1	105	LQ0		PP		LO01, HA01, HA03, HA04, HA05, HA06	3	
0343	NITROCELLULOSE, GEPLASTIFICEERD, met ten minste 18 massa-% plastificeermiddel	1	1.3C		1	105	LQ0		PP		LO01, HA01, HA03, HA04, HA05, HA06	3	
0344	PROJECTIELEN, met springlading	1	1.4D		1.4		LQ0		PP		LO01, HA01, HA03, HA04, HA05, HA06	1	
0345	PROJECTIELEN, inert, met lichtsporelement	1	1.4S		1.4		LQ0		PP		LO01, HA01, HA03, HA04, HA05, HA06	0	
0346	PROJECTIELEN, met verspreidings- of uitstootlading	1	1.2D		1		LQ0		PP		LO01, HA01, HA03, HA04, HA05, HA06	3	
0347	PROJECTIELEN, met verspreidings- of uitstootlading	1	1.4D		1.4		LQ0		PP		LO01, HA01, HA03, HA04, HA05, HA06	1	
0348	PATRONEN VOOR WAPENS, met springlading	1	1.4F		1.4		LQ0		PP		LO01, HA01, HA02, HA03, HA04, HA05, HA06	1	
0349	ONTPLOFBARE VOORWERPEN, N.E.G.	1	1.4S		1.4	178, 274	LQ0		PP		LO01, HA01, HA03, HA04, HA05, HA06	0	

(1)	(2)	(3)a	(3)b	(4)	(5)	(6)	(7)	(8)	(9)	(10)	(11)	(12)	(13)
	3.1.2	2.2	2.2	2.1.1.3	5.2.2	3.3	3.4.6	3.2.1	8.1.5	7.1.6	7.1.6	7.1.5	3.2.1
UN-nummer / Stoffnummer	Benaming en beschrijving	Klasse	Classificatiecode	Verpakkingsgroep	Eiketten	Bijzondere bepalingen	Gelimeerde hoeveelheden	Vervoer toegelaten	Vereiste uitrusting	Ventilatie	Maatregelen tijdens het laden, lossen en vervoeren	Aantal blauwe kegels/lichten	Extra eisen of Aantekeningen
0350	ONTPLOFBARE VOORWERPEN, N.E.G.	1	1.4B		1.4	178, 274	LQ0		PP		LO01, HA01, HA02, HA03, HA04, HA05, HA06	1	
0351	ONTPLOFBARE VOORWERPEN, N.E.G.	1	1.4C		1.4	178, 274	LQ0		PP		LO01, HA01, HA03, HA04, HA05, HA06	1	
0352	ONTPLOFBARE VOORWERPEN, N.E.G.	1	1.4D		1.4	178, 274	LQ0		PP		LO01, HA01, HA03, HA04, HA05, HA06	1	
0353	ONTPLOFBARE VOORWERPEN, N.E.G.	1	1.4G		1.4	178, 274	LQ0		PP		LO01, HA01, HA03, HA04, HA05, HA06	1	
0354	ONTPLOFBARE VOORWERPEN, N.E.G.	1	1.1L		1	178, 274	LQ0		PP		LO01, HA01, HA02, HA03, HA04, HA05, HA06	3	
0355	ONTPLOFBARE VOORWERPEN, N.E.G.	1	1.2L		1	178, 274	LQ0		PP		LO01, HA01, HA03, HA04, HA05, HA06	3	
0356	ONTPLOFBARE VOORWERPEN, N.E.G.	1	1.3L		1	178, 274	LQ0		PP		LO01, HA01, HA03, HA04, HA05, HA06	3	
0357	ONTPLOFBARE STOFFEN, N.E.G.	1	1.1L		1	178, 274	LQ0		PP		LO01, HA01, HA02, HA03, HA04, HA05, HA06	3	
0358	ONTPLOFBARE STOFFEN, N.E.G.	1	1.2L		1	178, 274	LQ0		PP		LO01, HA01, HA03, HA04, HA05, HA06	3	
0359	ONTPLOFBARE STOFFEN, N.E.G.	1	1.3L		1	178, 274	LQ0		PP		LO01, HA01, HA03, HA04, HA05, HA06	3	

(1)	(2)	(3)a	(3)b	(4)	(5)	(6)	(7)	(8)	(9)	(10)	(11)	(12)	(13)
	3.1.2	2.2	2.2	2.1.1.3	5.2.2	3.3	3.4.6	3.2.1	8.1.5	7.1.6	7.1.6	7.1.5	3.2.1
UN-nummer / Stoffnummer	Benaming en beschrijving	Klasse	Classificatiecode	Verpakkingsgroep	Eiketten	Bijzondere bepalingen	Gelimiteerde hoeveelheden	Vervoer toegelaten	Verstevigde uitrusting	Ventilatie	Maatregelen tijdens het laden, lossen en vervoeren	Aantal blauwe kegels/lichten	Extra eisen of Aantekeningen
0360	SLAGPIJPJES, SAMENGESTELD, NIET ELEKTRISCH	1	1.1B		1		LQ0		PP		LO01, HA01, HA02, HA03, HA04, HA05, HA06	3	
0361	SLAGPIJPJES, SAMENGESTELD, NIET ELEKTRISCH	1	1.4B		1.4		LQ0		PP		LO01, HA01, HA02, HA03, HA04, HA05, HA06	1	
0362	OEFENMUNITIE	1	1.4G		1.4		LQ0		PP		LO01, HA01, HA03, HA04, HA05, HA06	1	
0363	MUNITIE VOOR BEPROEVINGEN	1	1.4G		1.4		LQ0		PP		LO01, HA01, HA03, HA04, HA05, HA06	1	
0364	SLAGPIJPJES VOOR MUNITIE	1	1.2B		1		LQ0		PP		LO01, HA01, HA02, HA03, HA04, HA05, HA06	3	
0365	SLAGPIJPJES VOOR MUNITIE	1	1.4B		1.4		LQ0		PP		LO01, HA01, HA02, HA03, HA04, HA05, HA06	1	
0366	SLAGPIJPJES VOOR MUNITIE	1	1.4S		1.4		LQ0		PP		LO01, HA01, HA03, HA04, HA05, HA06	0	
0367	BUIZEN, DETONEREND	1	1.4S		1.4		LQ0		PP		LO01, HA01, HA03, HA04, HA05, HA06	0	
0368	BUIZEN, NIET DETONEREND	1	1.4S		1.4		LQ0		PP		LO01, HA01, HA03, HA04, HA05, HA06	0	

(1)	(2)	(3)a	(3)b	(4)	(5)	(6)	(7)	(8)	(9)	(10)	(11)	(12)	(13)
	3.1.2	2.2	2.2	2.1.1.3	5.2.2	3.3	3.4.6	3.2.1	8.1.5	7.1.6	7.1.6	7.1.5	3.2.1
UN-nummer / Stoffnummer	Benaming en beschrijving	Klasse	Classificatiecode	Verpakkingsgroep	Eiketten	Bijzondere bepalingen	Gelimiteerde hoeveelheden	Vervoer toege laten	Vereiste uitrusting	Ventilatie	Maatregelen tijdens het laden, lossen en vervoeren	Aantal blauwe kegels/lichten	Extra eisen of Aantekeningen
0369	RAKETKOPPEN, met springlading	1	1.1F		1		LQ0		PP		LO01, HA01, HA02, HA03, HA04, HA05, HA06	3	
0370	RAKETKOPPEN, met verspreidings- of uitstootlading	1	1.4D		1.4		LQ0		PP		LO01, HA01, HA03, HA04, HA05, HA06	1	
0371	RAKETKOPPEN, met verspreidings- of uitstootlading	1	1.4F		1.4		LQ0		PP		LO01, HA01, HA02, HA03, HA04, HA05, HA06	1	
0372	OEFENGRANATEN, hand- of geweer-	1	1.2G		1		LQ0		PP		LO01, HA01, HA03, HA04, HA05, HA06	3	
0373	HANDSEINMIDDELEN	1	1.4S		1.4		LQ0		PP		LO01, HA01, HA03, HA04, HA05, HA06	0	
0374	DIEPTEPEILVOORWERPEN, ONTPLOFBAAR	1	1.1D		1		LQ0		PP		LO01, HA01, HA02, HA03, HA04, HA05, HA06	3	
0375	DIEPTEPEILVOORWERPEN, ONTPLOFBAAR	1	1.2D		1		LQ0		PP		LO01, HA01, HA03, HA04, HA05, HA06	3	
0376	ONTSTEKINGSDOPPEN	1	1.4S		1.4		LQ0		PP		LO01, HA01, HA03, HA04, HA05, HA06	0	
0377	SLAGHOEDJES	1	1.1B		1		LQ0		PP		LO01, HA01, HA02, HA03, HA04, HA05, HA06	3	

(1)	(2)	(3)a	(3)b	(4)	(5)	(6)	(7)	(8)	(9)	(10)	(11)	(12)	(13)
	3.1.2	2.2	2.2	2.1.1.3	5.2.2	3.3	3.4.6	3.2.1	8.1.5	7.1.6	7.1.6	7.1.5	3.2.1
UN-nummer / Stoffnummer	Benaming en beschrijving	Klasse	Classificatiecode	Verpakkingsgroep	Eiketten	Bijzondere bepalingen	Gelimeerde hoeveelheden	Vervoer toegelaten	Vereiste uitrusting	Ventilatie	Maatregelen tijdens het laden, lossen en vervoeren	Aantal blauwe kegels/lichten	Extra eisen of Aantekeningen
0378	SLAGHOEDJES	1	1.4B		1.4		LQ0		PP		LO01, HA01, HA02, HA03, HA04, HA05, HA06	1	
0379	PATROONHULZEN, LEEG, MET ONTSTEKER	1	1.4C		1.4		LQ0		PP		LO01, HA01, HA03, HA04, HA05, HA06	1	
0380	PYROFORE VOORWERPEN	1	1.2L		1		LQ0		PP		LO01, HA01, HA03, HA04, HA05, HA06	3	
0381	PATRONEN VOOR TECHNISCHE DOELEINDEN	1	1.2C		1		LQ0		PP		LO01, HA01, HA03, HA04, HA05, HA06	3	
0382	BESTANDDELEN VAN EEN PYROTECHNISCHE KETEN, N.E.G.	1	1.2B		1	178, 274	LQ0		PP		LO01, HA01, HA02, HA03, HA04, HA05, HA06	3	
0383	BESTANDDELEN VAN EEN PYROTECHNISCHE KETEN, N.E.G.	1	1.4B		1.4	178, 274	LQ0		PP		LO01, HA01, HA02, HA03, HA04, HA05, HA06	1	
0384	BESTANDDELEN VAN EEN PYROTECHNISCHE KETEN, N.E.G.	1	1.4S		1.4	178, 274	LQ0		PP		LO01, HA01, HA03, HA04, HA05, HA06	0	
0385	5-NITROBENZOTRIAZOL	1	1.1D		1		LQ0		PP		LO01, HA01, HA02, HA03, HA04, HA05, HA06	3	
0386	TRINITROBENZEENSULFONZUUR	1	1.1D		1		LQ0		PP		LO01, HA01, HA02, HA03, HA04, HA05, HA06	3	

(1)	(2)	(3)a	(3)b	(4)	(5)	(6)	(7)	(8)	(9)	(10)	(11)	(12)	(13)
	3.1.2	2.2	2.2	2.1.1.3	5.2.2	3.3	3.4.6	3.2.1	8.1.5	7.1.6	7.1.6	7.1.5	3.2.1
UN-nummer / Stoffnummer	Benaming en beschrijving	Klasse	Classificatiecode	Verpakkingsgroep	Eiketten	Bijzondere bepalingen	Gelimiteerde hoeveelheden	Vervoer toegelaten	Vereiste uitrusting	Ventilatie	Maatregelen tijdens het laden, lossen en vervoeren	Aantal blauwe kegels/lichten	Extra eisen of Aantekeningen
0387	TRINITROFLUORENON	1	1.1D		1		LQ0		PP		LO01, HA01, HA02, HA03, HA04, HA05, HA06	3	
0388	TRINITROTOLUEEN (TNT) GEMENGD MET TRINITROBENZEEN of TRINITROTOLUEEN (TNT) GEMENGD MET HEXANITROSTILBEEN	1	1.1D		1		LQ0		PP		LO01, HA01, HA02, HA03, HA04, HA05, HA06	3	
0389	TRINITROTOLUEEN (TNT) GEMENGD MET TRINITROBENZEEN EN HEXANITROSTILBEEN	1	1.1D		1		LQ0		PP		LO01, HA01, HA02, HA03, HA04, HA05, HA06	3	
0390	TRITONAL	1	1.1D		1		LQ0		PP		LO01, HA01, HA02, HA03, HA04, HA05, HA06	3	
0391	CYCLOTRIMETHYLEENTRINITRAMINE (CYCLONIET), (HEXOGEEN), (RDX), GEMENGD MET CYCLOTETRAMETHYLEENTETRANITRAMINE (HMX), (OCTOGEEN), BEVOCHTIGD, met ten minste 15 massa-% water of GEDESENSIBILISEERD met ten minste 10 massa-% flegmatiseermiddel	1	1.1D		1	266	LQ0		PP		LO01, HA01, HA02, HA03, HA04, HA05, HA06	3	
0392	HEXANITROSTILBEEN	1	1.1D		1		LQ0		PP		LO01, HA01, HA02, HA03, HA04, HA05, HA06	3	
0393	HEXOTONAL	1	1.1D		1		LQ0		PP		LO01, HA01, HA02, HA03, HA04, HA05, HA06	3	

(1)	(2)	(3)a	(3)b	(4)	(5)	(6)	(7)	(8)	(9)	(10)	(11)	(12)	(13)
	3.1.2	2.2	2.2	2.1.1.3	5.2.2	3.3	3.4.6	3.2.1	8.1.5	7.1.6	7.1.6	7.1.5	3.2.1
UN-nummer / Stoffnummer	Benaming en beschrijving	Klasse	Classificatiecode	Verpakkingsgroep	Eiketten	Bijzondere bepalingen	Gelimiteerde hoeveelheden	Vervoer toege laten	Vereiste uitrusting	Ventilatie	Maatregelen tijdens het laden, lossen en vervoeren	Aantal blauwe kegels/lichten	Extra eisen of Aantekeningen
0394	TRINITRORESORCINOL (STYFNINEZUUR), BEVOCHTIGD, met ten minste 20 massa-% water of een mengsel van alcohol en water	1	1.1D		1		LQ0		PP		LO01, HA01, HA02, HA03, HA04, HA05, HA06	3	
0395	RAKETAANDRIJVING MET VLOEIBARE BRANDSTOF	1	1.2J		1		LQ0		PP		LO01, HA01, HA03, HA04, HA05, HA06	3	
0396	RAKETAANDRIJVING MET VLOEIBARE BRANDSTOF	1	1.3J		1		LQ0		PP		LO01, HA01, HA03, HA04, HA05, HA06	3	
0397	RAKETTEN MET VLOEIBARE BRANDSTOF, met springlading	1	1.1J		1		LQ0		PP		LO01, HA01, HA02, HA03, HA04, HA05, HA06	3	
0398	RAKETTEN MET VLOEIBARE BRANDSTOF, met springlading	1	1.2J		1		LQ0		PP		LO01, HA01, HA03, HA04, HA05, HA06	3	
0399	BOMMEN, BRANDBARE VLOEISTOF BEVATTEND, met springlading	1	1.1J		1		LQ0		PP		LO01, HA01, HA02, HA03, HA04, HA05, HA06	3	
0400	BOMMEN, BRANDBARE VLOEISTOF BEVATTEND, met springlading	1	1.2J		1		LQ0		PP		LO01, HA01, HA03, HA04, HA05, HA06	3	
0401	DIPICRYLSULFIDE, droog of bevochtigd met minder dan 10 massa-% water	1	1.1D		1		LQ0		PP		LO01, HA01, HA02, HA03, HA04, HA05, HA06	3	
0402	AMMONIUMPERCHLORAAT	1	1.1D		1	152	LQ0		PP		LO01, HA01, HA02, HA03, HA04, HA05, HA06	3	

(1)	(2)	(3a)	(3b)	(4)	(5)	(6)	(7)	(8)	(9)	(10)	(11)	(12)	(13)
	3.1.2	2.2	2.2	2.1.1.3	5.2.2	3.3	3.4.6	3.2.1	8.1.5	7.1.6	7.1.6	7.1.5	3.2.1
UN-nummer / Stoffnummer	Benaming en beschrijving	Klasse	Classificatiecode	Verpakkingsgroep	Eiketten	Bijzondere bepalingen	Gelimiteerde hoeveelheden	Vervoer toegelaten	Vereiste uitrusting	Ventilatie	Maatregelen tijdens het laden, lossen en vervoeren	Aantal blauwe kegels/lichten	Extra eisen of Aantekeningen
0403	FAKKELS VOOR VLIEGTUIGEN	1	1.4G		1.4		LQ0		PP		LO01, HA01, HA03, HA04, HA05, HA06	1	
0404	FAKKELS VOOR VLIEGTUIGEN	1	1.4S		1.4		LQ0		PP		LO01, HA01, HA03, HA04, HA05, HA06	0	
0405	SEINPATRONEN	1	1.4S		1.4		LQ0		PP		LO01, HA01, HA03, HA04, HA05, HA06	0	
0406	DINITROSOBENZEEN	1	1.3C		1		LQ0		PP		LO01, HA01, HA03, HA04, HA05, HA06	3	
0407	TETRAZOL-1-AZIJNZUUR	1	1.4C		1.4		LQ0		PP		LO01, HA01, HA03, HA04, HA05, HA06	1	
0408	BUIZEN, DETONEREND, met veiligheidsvoorzieningen	1	1.1D		1		LQ0		PP		LO01, HA01, HA02, HA03, HA04, HA05, HA06	3	
0409	BUIZEN, DETONEREND, met veiligheidsvoorzieningen	1	1.2D		1		LQ0		PP		LO01, HA01, HA03, HA04, HA05, HA06	3	
0410	BUIZEN, DETONEREND, met veiligheidsvoorzieningen	1	1.4D		1.4		LQ0		PP		LO01, HA01, HA03, HA04, HA05, HA06	1	
0411	PENTAERYTHRIETTETRANITRAAT (PENTAERYTHRITOLTETRANITRAAT) (PETN), met ten minste 7 massa-% was	1	1.1D		1	131	LQ0		PP		LO01, HA01, HA02, HA03, HA04, HA05, HA06	3	
0412	PATRONEN VOOR WAPENS, met springlading	1	1.4E		1.4		LQ0		PP		LO01, HA01, HA03, HA04, HA05, HA06	1	

(1)	(2)	(3)a	(3)b	(4)	(5)	(6)	(7)	(8)	(9)	(10)	(11)	(12)	(13)
	3.1.2	2.2	2.2	2.1.1.3	5.2.2	3.3	3.4.6	3.2.1	8.1.5	7.1.6	7.1.6	7.1.5	3.2.1
UN-nummer / Stoffnummer	Benaming en beschrijving	Klasse	Classificatiecode	Verpakkingsgroep	Eiketten	Bijzondere bepalingen	Gelimiteerde hoeveelheden	Vervoer toegelaten	Vereiste uitrusting	Ventilatie	Maatregelen tijdens het laden, lossen en vervoeren	Aantal blauwe kegels/lichten	Extra eisen of Aantekeningen
0413	LOSSE PATRONEN VOOR WAPENS	1	1.2C		1		LQ0		PP		LO01, HA01, HA03, HA04, HA05, HA06	3	
0414	VOORTDRIJVENDE LADINGEN VOOR GESCHUT	1	1.2C		1		LQ0		PP		LO01, HA01, HA03, HA04, HA05, HA06	3	
0415	VOORTDRIJVENDE LADINGEN	1	1.2C		1		LQ0		PP		LO01, HA01, HA03, HA04, HA05, HA06	3	
0417	PATRONEN VOOR WAPENS, MET INERT PROJECTIEL of PATRONEN VOOR KLEINKALIBERWAPENS	1	1.3C		1		LQ0		PP		LO01, HA01, HA03, HA04, HA05, HA06	3	
0418	GRONDFAKKELS	1	1.1G		1		LQ0		PP		LO01, HA01, HA02, HA03, HA04, HA05, HA06	3	
0419	GRONDFAKKELS	1	1.2G		1		LQ0		PP		LO01, HA01, HA03, HA04, HA05, HA06	3	
0420	FAKKELS VOOR VLIEGTUIGEN	1	1.1G		1		LQ0		PP		LO01, HA01, HA02, HA03, HA04, HA05, HA06	3	
0421	FAKKELS VOOR VLIEGTUIGEN	1	1.2G		1		LQ0		PP		LO01, HA01, HA03, HA04, HA05, HA06	3	
0424	PROJECTIELEN, inert, met lichtsporelement	1	1.3G		1		LQ0		PP		LO01, HA01, HA03, HA04, HA05, HA06	3	
0425	PROJECTIELEN, inert, met lichtsporelement	1	1.4G		1.4		LQ0		PP		LO01, HA01, HA03, HA04, HA05, HA06	1	

(1)	(2)	(3)a	(3)b	(4)	(5)	(6)	(7)	(8)	(9)	(10)	(11)	(12)	(13)
	3.1.2	2.2	2.2	2.1.1.3	5.2.2	3.3	3.4.6	3.2.1	8.1.5	7.1.6	7.1.6	7.1.5	3.2.1
UN-nummer / Stoffnummer	Benaming en beschrijving	Klasse	Classificatiecode	Verpakkingsgroep	Eiketten	Bijzondere bepalingen	Gelimiteerde hoeveelheden	Vervoer toegelaten	Vereiste uitrusting	Ventilatie	Maatregelen tijdens het laden, lossen en vervoeren	Aantal blauwe kegels/lichten	Extra eisen of Aantekeningen
0426	PROJECTIELEN, met verspreidings- of uitstootlading	1	1.2F		1		LQ0		PP		LO01, HA01, HA02, HA03, HA04, HA05, HA06	3	
0427	PROJECTIELEN, met verspreidings- of uitstootlading	1	1.4F		1.4		LQ0		PP		LO01, HA01, HA02, HA03, HA04, HA05, HA06	1	
0428	PYROTECHNISCHE VOORWERPEN, voor technische doeleinden	1	1.1G		1		LQ0		PP		LO01, HA01, HA02, HA03, HA04, HA05, HA06	3	
0429	PYROTECHNISCHE VOORWERPEN, voor technische doeleinden	1	1.2G		1		LQ0		PP		LO01, HA01, HA03, HA04, HA05, HA06	3	
0430	PYROTECHNISCHE VOORWERPEN, voor technische doeleinden	1	1.3G		1		LQ0		PP		LO01, HA01, HA03, HA04, HA05, HA06	3	
0431	PYROTECHNISCHE VOORWERPEN, voor technische doeleinden	1	1.4G		1.4		LQ0		PP		LO01, HA01, HA03, HA04, HA05, HA06	1	
0432	PYROTECHNISCHE VOORWERPEN, voor technische doeleinden	1	1.4S		1.4		LQ0		PP		LO01, HA01, HA03, HA04, HA05, HA06	0	
0433	GRONDSTOF VOOR ROOKZWAK BUSKRUIT, BEVOCHTIGD met ten minste 17 massa % alcohol	1	1.1C		1	266	LQ0		PP		LO01, HA01, HA02, HA03, HA04, HA05, HA06	3	
0434	PROJECTIELEN, met verspreidings- of uitstootlading	1	1.2G		1		LQ0		PP		LO01, HA01, HA03, HA04, HA05, HA06	3	

(1)	(2)	(3)a	(3)b	(4)	(5)	(6)	(7)	(8)	(9)	(10)	(11)	(12)	(13)
	3.1.2	2.2	2.2	2.1.1.3	5.2.2	3.3	3.4.6	3.2.1	8.1.5	7.1.6	7.1.6	7.1.5	3.2.1
UN-nummer / Stoffnummer	Benaming en beschrijving	Klasse	Classificatiecode	Verpakkingsgroep	Eiketten	Bijzondere bepalingen	Gelimiteerde hoeveelheden	Vervoer toegelaten	Vereiste uitrusting	Ventilatie	Maatregelen tijdens het laden, lossen en vervoeren	Aantal blauwe kegels/lichten	Extra eisen of Aantekeningen
0435	PROJECTIELEN, met verspreidings- of uitstootlading	1	1.4G		1.4		LQ0		PP		LO01, HA01, HA03, HA04, HA05, HA06	1	
0436	RAKETTEN, met uitstootlading	1	1.2C		1		LQ0		PP		LO01, HA01, HA03, HA04, HA05, HA06	3	
0437	RAKETTEN, met uitstootlading	1	1.3C		1		LQ0		PP		LO01, HA01, HA03, HA04, HA05, HA06	3	
0438	RAKETTEN, met uitstootlading	1	1.4C		1.4		LQ0		PP		LO01, HA01, HA03, HA04, HA05, HA06	1	
0439	HOLLE LADINGEN, zonder slagpijpje	1	1.2D		1		LQ0		PP		LO01, HA01, HA03, HA04, HA05, HA06	3	
0440	HOLLE LADINGEN, zonder slagpijpje	1	1.4D		1.4		LQ0		PP		LO01, HA01, HA03, HA04, HA05, HA06	1	
0441	HOLLE LADINGEN, zonder slagpijpje	1	1.4S		1.4		LQ0		PP		LO01, HA01, HA03, HA04, HA05, HA06	0	
0442	SPRINGLADINGEN VOOR INDUSTRIËLE DOELEINDEN, zonder slagpijpje	1	1.1D		1		LQ0		PP		LO01, HA01, HA02, HA03, HA04, HA05, HA06	3	
0443	SPRINGLADINGEN VOOR INDUSTRIËLE DOELEINDEN, zonder slagpijpje	1	1.2D		1		LQ0		PP		LO01, HA01, HA03, HA04, HA05, HA06	3	
0444	SPRINGLADINGEN VOOR INDUSTRIËLE DOELEINDEN, zonder slagpijpje	1	1.4D		1.4		LQ0		PP		LO01, HA01, HA03, HA04, HA05, HA06	1	

(1)	(2)	(3)a	(3)b	(4)	(5)	(6)	(7)	(8)	(9)	(10)	(11)	(12)	(13)
	3.1.2	2.2	2.2	2.1.1.3	5.2.2	3.3	3.4.6	3.2.1	8.1.5	7.1.6	7.1.6	7.1.5	3.2.1
UN-nummer / Stoffnummer	Benaming en beschrijving	Klasse	Classificatiecode	Verpakkingsgroep	Eiketten	Bijzondere bepalingen	Gelimiteerde hoeveelheden	Vervoer toegelaten	Vereiste uitrusting	Ventilatie	Maatregelen tijdens het laden, lossen en vervoeren	Aantal blauwe kegels/lichten	Extra eisen of Aantekeningen
0445	SPRINGLADINGEN VOOR INDUSTRIËLE DOELEINDEN, zonder slagpijpje	1	1.4S		1.4		LQ0		PP		LO01, HA01, HA03, HA04, HA05, HA06	0	
0446	PATROONHULZEN, MEEBRANDEND, LEEG, ZONDER ONTSTEKER	1	1.4C		1.4		LQ0		PP		LO01, HA01, HA03, HA04, HA05, HA06	1	
0447	PATROONHULZEN, MEEBRANDEND, LEEG, ZONDER ONTSTEKER	1	1.3C		1		LQ0		PP		LO01, HA01, HA03, HA04, HA05, HA06	3	
0448	5-MERCAPTOTETRAZOL-1-AZIJNZUUR	1	1.4C		1.4		LQ0		PP		LO01, HA01, HA03, HA04, HA05, HA06	1	
0449	TORPEDO'S, MET VLOEIBARE BRANDSTOF, met of zonder springlading	1	1.1J		1		LQ0		PP		LO01, HA01, HA02, HA03, HA04, HA05, HA06	3	
0450	TORPEDO'S, MET VLOEIBARE BRANDSTOF, met inerte kop	1	1.3J		1		LQ0		PP		LO01, HA01, HA03, HA04, HA05, HA06	3	
0451	TORPEDO'S, met springlading	1	1.1D		1		LQ0		PP		LO01, HA01, HA02, HA03, HA04, HA05, HA06	3	
0452	OEFENGRANATEN, hand- of geweer-	1	1.4G		1.4		LQ0		PP		LO01, HA01, HA03, HA04, HA05, HA06	1	
0453	LIJNWERPRAKETTEN	1	1.4G		1.4		LQ0		PP		LO01, HA01, HA03, HA04, HA05, HA06	1	
0454	ONTSTEKERS	1	1.4S		1.4		LQ0		PP		LO01, HA01, HA03, HA04, HA05, HA06	0	

(1)	(2)	(3)a	(3)b	(4)	(5)	(6)	(7)	(8)	(9)	(10)	(11)	(12)	(13)
	3.1.2	2.2	2.2	2.1.1.3	5.2.2	3.3	3.4.6	3.2.1	8.1.5	7.1.6	7.1.6	7.1.5	3.2.1
UN-nummer / Stoffnummer	Benaming en beschrijving	Klasse	Classificatiecode	Verpakkingsgroep	Eiketten	Bijzondere bepalingen	Gelimiteerde hoeveelheden	Vervoer toegelaten	Vereiste uitrusting	Ventilatie	Maatregelen tijdens het laden, lossen en vervoeren	Aantal blauwe kegels/lichten	Extra eisen of Aantekeningen
0455	SLAGPIJPJES, NIET ELEKTRISCH	1	1.4S		1.4		LQ0		PP		LO01, HA01, HA03, HA04, HA05, HA06	0	
0456	SLAGPIJPJES, ELEKTRISCH	1	1.4S		1.4		LQ0		PP		LO01, HA01, HA03, HA04, HA05, HA06	0	
0457	SPRINGLADINGEN, KUNSTSTOFGEBONDEN	1	1.1D		1		LQ0		PP		LO01, HA01, HA02, HA03, HA04, HA05, HA06	3	
0458	SPRINGLADINGEN, KUNSTSTOFGEBONDEN	1	1.2D		1		LQ0		PP		LO01, HA01, HA03, HA04, HA05, HA06	3	
0459	SPRINGLADINGEN, KUNSTSTOFGEBONDEN	1	1.4D		1.4		LQ0		PP		LO01, HA01, HA03, HA04, HA05, HA06	1	
0460	SPRINGLADINGEN, KUNSTSTOFGEBONDEN	1	1.4S		1.4		LQ0		PP		LO01, HA01, HA03, HA04, HA05, HA06	0	
0461	BESTANDDELEN VAN EEN PYROTECHNISCHE KETEN, N.E.G.	1	1.1B		1	178, 274	LQ0		PP		LO01, HA01, HA02, HA03, HA04, HA05, HA06	3	
0462	ONTPLOFBARE VOORWERPEN, N.E.G.	1	1.1C		1	178, 274	LQ0		PP		LO01, HA01, HA02, HA03, HA04, HA05, HA06	3	
0463	ONTPLOFBARE VOORWERPEN, N.E.G.	1	1.1D		1	178, 274	LQ0		PP		LO01, HA01, HA02, HA03, HA04, HA05, HA06	3	

(1)	(2)	(3)a	(3)b	(4)	(5)	(6)	(7)	(8)	(9)	(10)	(11)	(12)	(13)
	3.1.2	2.2	2.2	2.1.1.3	5.2.2	3.3	3.4.6	3.2.1	8.1.5	7.1.6	7.1.6	7.1.5	3.2.1
UN-nummer / Stoffnummer	Benaming en beschrijving	Klasse	Classificatiecode	Verpakkingsgroep	Eiketten	Bijzondere bepalingen	Gelimiteerde hoeveelheden	Vervoer toegelaten	Vereiste uitrusting	Ventilatie	Maatregelen tijdens het laden, lossen en vervoeren	Aantal blauwe kegels/lichten	Extra eisen of Aantekeningen
0464	ONTPLOFBARE VOORWERPEN, N.E.G.	1	1.1E		1	178, 274	LQ0		PP		LO01, HA01, HA02, HA03, HA04, HA05, HA06	3	
0465	ONTPLOFBARE VOORWERPEN, N.E.G.	1	1.1F		1	178, 274	LQ0		PP		LO01, HA01, HA02, HA03, HA04, HA05, HA06	3	
0466	ONTPLOFBARE VOORWERPEN, N.E.G.	1	1.2C		1	178, 274	LQ0		PP		LO01, HA01, HA03, HA04, HA05, HA06	3	
0467	ONTPLOFBARE VOORWERPEN, N.E.G.	1	1.2D		1	178, 274	LQ0		PP		LO01, HA01, HA03, HA04, HA05, HA06	3	
0468	ONTPLOFBARE VOORWERPEN, N.E.G.	1	1.2E		1	178, 274	LQ0		PP		LO01, HA01, HA03, HA04, HA05, HA06	3	
0469	ONTPLOFBARE VOORWERPEN, N.E.G.	1	1.2F		1	178, 274	LQ0		PP		LO01, HA01, HA02, HA03, HA04, HA05, HA06	3	
0470	ONTPLOFBARE VOORWERPEN, N.E.G.	1	1.3C		1	178, 274	LQ0		PP		LO01, HA01, HA03, HA04, HA05, HA06	3	
0471	ONTPLOFBARE VOORWERPEN, N.E.G.	1	1.4E		1.4	178, 274	LQ0		PP		LO01, HA01, HA03, HA04, HA05, HA06	1	
0472	ONTPLOFBARE VOORWERPEN, N.E.G.	1	1.4F		1.4	178, 274	LQ0		PP		LO01, HA01, HA02, HA03, HA04, HA05, HA06	1	

(1)	(2)	(3)a	(3)b	(4)	(5)	(6)	(7)	(8)	(9)	(10)	(11)	(12)	(13)
	3.1.2	2.2	2.2	2.1.1.3	5.2.2	3.3	3.4.6	3.2.1	8.1.5	7.1.6	7.1.6	7.1.5	3.2.1
UN-nummer / Stoffnummer	Benaming en beschrijving	Klasse	Classificatiecode	Verpakkingsgroep	Eiketten	Bijzondere bepalingen	Gelimiteerde hoeveelheden	Vervoer toegelaten	Vereiste uitrusting	Ventilatie	Maatregelen tijdens het laden, lossen en vervoeren	Aantal blauwe kegels/lichten	Extra eisen of Aantekeningen
0473	ONTPLOFBARE STOFFEN, N.E.G.	1	1.1A		1	178, 274	LQ0		PP		LO01, HA01, HA02, HA03, HA04, HA05, HA06	3	
0474	ONTPLOFBARE STOFFEN, N.E.G.	1	1.1C		1	178, 274	LQ0		PP		LO01, HA01, HA02, HA03, HA04, HA05, HA06	3	
0475	ONTPLOFBARE STOFFEN, N.E.G.	1	1.1D		1	178, 274	LQ0		PP		LO01, HA01, HA02, HA03, HA04, HA05, HA06	3	
0476	ONTPLOFBARE STOFFEN, N.E.G.	1	1.1G		1	178, 274	LQ0		PP		LO01, HA01, HA02, HA03, HA04, HA05, HA06	3	
0477	ONTPLOFBARE STOFFEN, N.E.G.	1	1.3C		1	178, 274	LQ0		PP		LO01, HA01, HA03, HA04, HA05, HA06	3	
0478	ONTPLOFBARE STOFFEN, N.E.G.	1	1.3G		1	178, 274	LQ0		PP		LO01, HA01, HA03, HA04, HA05, HA06	3	
0479	ONTPLOFBARE STOFFEN, N.E.G.	1	1.4C		1.4	178, 274	LQ0		PP		LO01, HA01, HA03, HA04, HA05, HA06	1	
0480	ONTPLOFBARE STOFFEN, N.E.G.	1	1.4D		1.4	178, 274	LQ0		PP		LO01, HA01, HA03, HA04, HA05, HA06	1	
0481	ONTPLOFBARE STOFFEN, N.E.G.	1	1.4S		1.4	178, 274	LQ0		PP		LO01, HA01, HA03, HA04, HA05, HA06	0	

(1)	(2)	(3)a	(3)b	(4)	(5)	(6)	(7)	(8)	(9)	(10)	(11)	(12)	(13)
	3.1.2	2.2	2.2	2.1.1.3	5.2.2	3.3	3.4.6	3.2.1	8.1.5	7.1.6	7.1.6	7.1.5	3.2.1
UN-nummer / Stoffnummer	Benaming en beschrijving	Klasse	Classificatiecode	Verpakkingsgroep	Eiketten	Bijzondere bepalingen	Gelimiteerde hoeveelheden	Vervoer toegelaten	Vereiste uitrusting	Ventilatie	Maatregelen tijdens het laden, lossen en vervoeren	Aantal blauwe kegels/lichten	Extra eisen of Aantekeningen
0482	ONTPLOFBARE STOFFEN, ZEER WEINIG GEVOELIG, N.E.G. (STOFFEN, EVI, N.E.G.)	1	1.5D		1.5	178, 274	LQ0		PP		LO01, HA01, HA03, HA04, HA05, HA06	3	
0483	CYCLOTRIMETHYLEENTRINITRAMINE (CYCLONIET), (HEXOGEEN), (RDX), GEDESENSIBILISEERD	1	1.1D		1		LQ0		PP		LO01, HA01, HA02, HA03, HA04, HA05, HA06	3	
0484	CYCLOTETRAMETHYLEENTETRANITRAMINE (OCTOGEEN), (HMX), GEDESENSIBILISEERD	1	1.1D		1		LQ0		PP		LO01, HA01, HA02, HA03, HA04, HA05, HA06	3	
0485	ONTPLOFBARE STOFFEN, N.E.G.	1	1.4G		1.4	178, 274	LQ0		PP		LO01, HA01, HA03, HA04, HA05, HA06	1	
0486	ONTPLOFBARE VOORWERPEN, EXTREEM WEINIG GEVOELIG (VOORWERPEN, EE)	1	1.6N		1.6		LQ0		PP		LO01, HA01, HA03, HA04, HA05, HA06	3	
0487	ROOKSIGNALEN	1	1.3G		1		LQ0		PP		LO01, HA01, HA03, HA04, HA05, HA06	3	
0488	OEFENMUNITIE	1	1.3G		1		LQ0		PP		LO01, HA01, HA03, HA04, HA05, HA06	3	
0489	DINITROGLYCOLURIL (DINGU)	1	1.1D		1		LQ0		PP		LO01, HA01, HA02, HA03, HA04, HA05, HA06	3	
0490	OXYNITROTRIAZOL (ONTA)	1	1.1D		1		LQ0		PP		LO01, HA01, HA02, HA03, HA04, HA05, HA06	3	

(1)	(2)	(3)a	(3)b	(4)	(5)	(6)	(7)	(8)	(9)	(10)	(11)	(12)	(13)
	3.1.2	2.2	2.2	2.1.1.3	5.2.2	3.3	3.4.6	3.2.1	8.1.5	7.1.6	7.1.6	7.1.5	3.2.1
UN-nummer / Stofnummer	Benaming en beschrijving	Klasse	Classificatiecode	Verpakkingsgroep	Eiketten	Bijzondere bepalingen	Gelimiteerde hoeveelheden	Vervoer toegelaten	Vereiste uitrusting	Ventilatie	Maatregelen tijdens het laden, lossen en vervoeren	Aantal blauwe kegels/lichten	Extra eisen of Aantekeningen
0491	VOORTDRIJVENDE LADINGEN	1	1.4C		1.4		LQ0		PP		LO01, HA01, HA03, HA04, HA05, HA06	1	
0492	KNALSEINEN VOOR SPOORWEGDOELEINDEN	1	1.3G		1		LQ0		PP		LO01, HA01, HA03, HA04, HA05, HA06	3	
0493	KNALSEINEN VOOR SPOORWEGDOELEINDEN	1	1.4G		1.4		LQ0		PP		LO01, HA01, HA03, HA04, HA05, HA06	1	
0494	OLIEPIJPDOORBORINGSAPPARATEN, zonder slagpijpje	1	1.4D		1.4		LQ0		PP		LO01, HA01, HA03, HA04, HA05, HA06	1	
0495	VOORTDRIJVENDE STOF, VLOEIBAAR	1	1.3C		1	224	LQ0		PP		LO01, HA01, HA03, HA04, HA05, HA06	3	
0496	OCTONAL	1	1.1D		1		LQ0		PP		LO01, HA01, HA02, HA03, HA04, HA05, HA06	3	
0497	VOORTDRIJVENDE STOF, VLOEIBAAR	1	1.1C		1	224	LQ0		PP		LO01, HA01, HA02, HA03, HA04, HA05, HA06	3	
0498	VOORTDRIJVENDE STOF, VAST	1	1.1C		1		LQ0		PP		LO01, HA01, HA02, HA03, HA04, HA05, HA06	3	
0499	VOORTDRIJVENDE STOF, VAST	1	1.3C		1		LQ0		PP		LO01, HA01, HA03, HA04, HA05, HA06	3	
0500	SLAGPIJPJES, SAMENGESTELD, NIET ELEKTRISCH	1	1.4S		1.4		LQ0		PP		LO01, HA01, HA03, HA04, HA05, HA06	0	

(1)	(2)	(3a)	(3b)	(4)	(5)	(6)	(7)	(8)	(9)	(10)	(11)	(12)	(13)
	3.1.2	2.2	2.2	2.1.1.3	5.2.2	3.3	3.4.6	3.2.1	8.1.5	7.1.6	7.1.6	7.1.5	3.2.1
UN-nummer / Stoffnummer	Benaming en beschrijving	Klasse	Classificatiecode	Verpakkingsgroep	Eiketten	Bijzondere bepalingen	Gelimiteerde hoeveelheden	Vervoer toegelaten	Vereiste uitrusting	Ventilatie	Maatregelen tijdens het laden, lossen en vervoeren	Aantal blauwe kegels/lichten	Extra eisen of Aantekeningen
0501	VOORTDRIJVENDE STOF, VAST	1	1.4C		1.4		LQ0		PP		LO01, HA01, HA03, HA04, HA05, HA06	1	
0502	RAKETTEN, met inerte kop	1	1.2C		1		LQ0		PP		LO01, HA01, HA03, HA04, HA05, HA06	3	
0503	GASGENERATOREN (VOOR AIRBAGS) of AIRBAGMODULES of AANSPANRICHTINGEN VOOR VEILIGHEIDSGORDELS	1	1.4G		1.4	235, 289	LQ0		PP		LO01, HA01, HA03, HA04, HA05, HA06	1	
0504	1H-TETRAZOL	1	1.1D		1		LQ0		PP		LO01, HA01, HA02, HA03, HA04, HA05, HA06	3	
1001	ACETYLEEN, OPGELOST (ETHYN, OPGELOST)	2	4F		2.1		LQ0		PP, EX, A	VE01		1	
1002	LUCHT, SAMENGESPERST (PERSLUCHT)	2	1A		2.2	292	LQ1		PP			0	
1003	LUCHT, STERK GEKOELD, VLOEIBAAR	2	3O		2.2+5.1		LQ0		PP			0	
1005	AMMONIAK, WATERVRIJ	2	2TC		2.3+8	23	LQ0	T	PP, EP, TOX, A	VE02		2	
1006	ARGON, SAMENGEPERST	2	1A		2.2		LQ1		PP			0	
1008	BOORTRIFLUORIDE	2	2TC		2.3+8		LQ0		PP, EP, TOX, A	VE02		2	
1009	BROOMTRIFLUORMETHAAN (KOELGAS R 13B1)	2	2A		2.2		LQ1		PP			0	

(1)	(2)	(3)a	(3)b	(4)	(5)	(6)	(7)	(8)	(9)	(10)	(11)	(12)	(13)
	3.1.2	2.2	2.2	2.1.1.3	5.2.2	3.3	3.4.6	3.2.1	8.1.5	7.1.6	7.1.6	7.1.5	3.2.1
UN-nummer / Stoffnummer	Benaming en beschrijving	Klasse	Classificatiecode	Verpakkingsgroep	Eiketten	Bijzondere bepalingen	Gelimeerde hoeveelheden	Vervoer toegelaten	Vereiste uitrusting	Ventilatie	Maatregelen tijdens het laden, lossen en vervoeren	Aantal blauwe kegels/lichten	Extra eisen of Aantekeningen
1010	1,2-BUTADIEEN, GESTABILISEERD of 1,3-BUTADIEEN, GESTABILISEERD of MENGSELS VAN 1,3-BUTADIEEN EN KOOLWATERSTOFFEN, GESTABILISEERD, die bij 70 °C een dampdruk bezitten van ten hoogste 1,1 MPa (11 bar) en bij 50 °C een dichtheid van ten minste 0,525 kg/l	2	2F		2.1	618	LQ0	T	PP, EX, A	VE01		1	
1011	BUTAAN	2	2F		2.1		LQ0	T	PP, EX, A	VE01		1	
1012	1-BUTEEN of CIS-2-BUTEEN of TRANS-2-BUTEEN of MENGSELS VAN BUTENEN	2	2F		2.1		LQ0	T	PP, EX, A	VE01		1	
1013	KOOLDIOXIDE (KOOLSTOFDIOXIDE) (KOOLZUUR)	2	2A		2.2	584	LQ1		PP			0	
1014	MENGSEL VAN ZUURSTOF EN KOOLDIOXIDE, SAMENGEPERST (MENGSEL VAN ZUURSTOF EN KOOLSTOFDIOXIDE, SAMENGESPERST) (MENGSEL VAN ZUURSTOF EN KOOLZUUR, SAMENGEPERST)	2	1O		2.2+ 5.1		LQ0		PP			0	
1015	MENGSEL VAN KOOLDIOXIDE EN DISTIKSTOFDIOXIDE (MENGSEL VAN KOOLSTOFDIOXIDE EN DISTIKSTOFDIOXIDE) (MENGSEL VAN KOOLZUUR EN LACHGAS)	2	2A		2.2		LQ1		PP			0	
1016	KOOLMONOXIDE, SAMENGEPERST (KOOLSTOFMONOXIDE, SAMENGEPERST)	2	1TF		2.3+ 2.1		LQ0		PP, EP, EX, TOX, A	VE01, VE02		2	
1017	CHLOOR	2	2TC		2.3+8		LQ0		PP, EP, TOX, A	VE02		2	
1018	CHLOORDIFLUORMETHAAN (KOELGAS R 22)	2	2A		2.2		LQ1		PP			0	

(1)	(2)	(3)a	(3)b	(4)	(5)	(6)	(7)	(8)	(9)	(10)	(11)	(12)	(13)
	3.1.2	2.2	2.2	2.1.1.3	5.2.2	3.3	3.4.6	3.2.1	8.1.5	7.1.6	7.1.6	7.1.5	3.2.1
UN-nummer / Stoffnummer	Benaming en beschrijving	Klasse	Classificatiecode	Verpakkingsgroep	Eiketten	Bijzondere bepalingen	Gelimiteerde hoeveelheden	Vervoer toegelaten	Vereiste uitrusting	Ventilatie	Maatregelen tijdens het laden, lossen en vervoeren	Aantal blauwe kegels/lichten	Extra eisen of Aantekeningen
1020	CHLOORPENTAFLUORETHAAN (KOELGAS R 115)	2	2A		2.2		LQ1	T	PP			0	
1021	1-CHLOOR-1,2,2,2-TETRAFLUORETHAAN (KOELGAS R 124)	2	2A		2.2		LQ1		PP			0	
1022	CHLOORTRIFLUORMETHAAN (KOELGAS R 13)	2	2A		2.2		LQ1		PP			0	
1023	STADSGAS, SAMENGEPERST	2	1TF		2.3+ 2.1		LQ0		PP, EP, EX, TOX, A	VE01, VE02		2	
1026	DICYAAN	2	2TF		2.3+ 2.1		LQ0		PP, EP, EX, TOX, A	VE01, VE02		2	
1027	CYCLOPROPAAN	2	2F		2.1		LQ0		PP, EX, A	VE01		1	
1028	DICHOORDIFLUORMETHAAN (KOELGAS R 12)	2	2A		2.2		LQ1		PP			0	
1029	DICHOORMONOFLUORMETHAAN (KOELGAS R 21)	2	2A		2.2		LQ1		PP			0	
1030	1,1-DIFLUORETHAAN (KOELGAS R 152A)	2	2F		2.1		LQ0	T	PP, EX, A	VE01		1	
1032	DIMETHYLAMINE, WATERVRIJ	2	2F		2.1		LQ0		PP, EX, A	VE01		1	
1033	DIMETHYLETHER	2	2F		2.1		LQ0	T	PP, EX, A	VE01		1	
1035	ETHAAN	2	2F		2.1		LQ0		PP, EX, A	VE01		1	
1036	ETHYLAMINE	2	2F		2.1		LQ0		PP, EX, A	VE01		1	
1037	ETHYLCHLORIDE	2	2F		2.1		LQ0		PP, EX, A	VE01		1	

(1)	(2)	(3)a	(3)b	(4)	(5)	(6)	(7)	(8)	(9)	(10)	(11)	(12)	(13)
	3.1.2	2.2	2.2	2.1.1.3	5.2.2	3.3	3.4.6	3.2.1	8.1.5	7.1.6	7.1.6	7.1.5	3.2.1
UN-nummer / Stoffnummer	Benaming en beschrijving	Klasse	Classificatiecode	Verpakkingsgroep	Eiketten	Bijzondere bepalingen	Gelimiteerde hoeveelheden	Vervoer toegepast	Vereiste uitrusting	Ventilatie	Maatregelen tijdens het laden, lossen en vervoeren	Aantal blauwe kegels/lichten	Extra eisen of Aantekeningen
1038	ETHYLEEN, STERK GEKOELD VLOEIBAAR (ETHEEN, STERK GEKOELD VLOEIBAAR	2	3F		2.1		LQ0		PP, EX, A	VE01		1	
1039	ETHYLMETHYLETHER	2	2F		2.1		LQ0		PP, EX, A	VE01		1	
1040	ETHYLEENOXIDE	2	2TF		2.3+ 2.1		LQ0		PP, EP, EX, TOX, A	VE01, VE02		2	
1040	ETHYLEENOXIDE MET STIKSTOF tot een maximale totale druk van 1 Mpa (10 bar) bij 50°C	2	2TF		2.3+ 2.1		LQ0	T	PP, EP, EX, TOX, A	VE01, VE02		2	
1041	MENGSEL VAN ETHYLEENOXIDE EN KOOLDIOXIDE (MENGSEL VAN ETHYLEENOXIDE EN KOOLSTOFDIOXIDE) (MENGSEL VAN ETHYLEENOXIDE EN KOOLZUUR) met meer dan 9%, maar ten hoogste 87% ethyleenoxide	2	2F		2.1		LQ0		PP, EX, A	VE01		1	
1043	MESTSTOF, OPLOSSING met niet gebonden ammoniak	2	2A		2.2		LQ1		PP			0	
1044	BRANDBLUSAPPARATEN met samengeperst of vloeibaar gemaakt gas	2	6A		2.2	225 594	LQ0		PP			0	
1045	FLUOR, SAMENGEPERST	2	1TOC		2.3+ 5.1+8		LQ0		PP, EP, TOX, A	VE02		2	
1046	HELIUM, SAMENGEPERST	2	1A		2.2		LQ1		PP			0	
1048	WATERSTOFBROMIDE, WATERVRIJ (BROOMWATERSTOF, WATERVRIJ)	2	2TC		2.3+8		LQ0		PP, EP, TOX, A	VE02		2	
1049	WATERSTOF, SAMENGEPERST	2	1F		2.1		LQ0		PP, EX, A	VE01		1	
1050	WATERSTOFCHLORIDE, WATERVRIJ (CHLOORWATERSTOF, WATERVRIJ)	2	2TC		2.3+8		LQ0		PP, EP, TOX, A	VE02		2	

(1)	(2)	(3)a	(3)b	(4)	(5)	(6)	(7)	(8)	(9)	(10)	(11)	(12)	(13)
	3.1.2	2.2	2.2	2.1.1.3	5.2.2	3.3	3.4.6	3.2.1	8.1.5	7.1.6	7.1.6	7.1.5	3.2.1
UN-nummer / Stoffnummer	Benaming en beschrijving	Klasse	Classificatiecode	Verpakkingsgroep	Eiketten	Bijzondere bepalingen	Gelimiteerde hoeveelheden	Vervoer toegelaten	Vereiste uitrusting	Ventilatie	Maatregelen tijdens het laden, lossen en vervoeren	Aantal blauwe kegels/lichten	Extra eisen of Aantekeningen
1051	CYANWATERSTOF, GESTABILISEERD, met minder dan 3% water	6.1	TF1	I	6.1+3	603 802	LQ0		PP, EP, EX, TOX, A	VE01, VE02		2	
1052	FLUORWATERSTOF, WATERVRIJ	8	CT1	I	8+6.1	802	LQ0		PP, EP, TOX, A	VE02		2	
1053	WATERSTOFSULFIDE (ZWAVELWATERSTOF)	2	2TF		2.3+ 2.1		LQ0		PP, EP, EX, TOX, A	VE01, VE02		2	
1055	ISOBUTEEN	2	2F		2.1		LQ0	T	PP, EX, A	VE01		1	
1056	KRYPTON, SAMENGEPERST	2	1A		2.2		LQ1		PP			0	
1057	AANSTEKERS met brandbaar gas of NAVULPATRONEN VOOR AANSTEKERS met brandbaar gas	2	6F		2.1		LQ0		PP, EX, A	VE01		1	
1058	VLOEIBAAR GEMAAKTE GASSEN, niet brandbaar, onder een atmosfeer van stikstof, kool(stof)dioxide of lucht	2	2A		2.2		LQ1		PP			0	
1060	MENGSEL VAN METHYLACETYLEEN EN PROPADIEEN, GESTABILISEERD (mengsel P1) (mengsel P2)	2	2F		2.1	581	LQ0		PP, EX, A	VE01		1	
1061	METHYLAMINE, WATERVRIJ	2	2F		2.1		LQ0		PP, EX, A	VE01		1	
1062	METHYLBROMIDE, met ten hoogste 2% chloorpikrine	2	2T		2.3	23	LQ0		PP, EP, TOX, A	VE02		2	
1063	METHYLCHLORIDE (KOELGAS R 40)	2	2F		2.1		LQ0	T	PP, EX, A	VE01		1	
1064	METHYLMERCAPTAAN	2	2TF		2.3+ 2.1		LQ0		PP, EP, EX, TOX, A	VE01, VE02		2	
1065	NEON, SAMENGEPERST	2	1A		2.2		LQ1		PP			0	
1066	STIKSTOF, SAMENGEPERST	2	1A		2.2		LQ1		PP			0	

(1)	(2)	(3)a	(3)b	(4)	(5)	(6)	(7)	(8)	(9)	(10)	(11)	(12)	(13)
	3.1.2	2.2	2.2	2.1.1.3	5.2.2	3.3	3.4.6	3.2.1	8.1.5	7.1.6	7.1.6	7.1.5	3.2.1
UN-nummer / Stoffnummer	Benaming en beschrijving	Klasse	Classificatiecode	Verpakkingsgroep	Eiketten	Bijzondere bepalingen	Gelimiteerde hoeveelheden	Vervoer toegelaten	Vereiste uitrusting	Ventilatie	Maatregelen tijdens het laden, lossen en vervoeren	Aantal blauwe kegels/lichten	Extra eisen of Aantekeningen
1067	DISTIKSTOFTETROXIDE (STIKSTOFDIOXIDE)	2	2TOC		2.3+ 5.1+8		LQ0		PP, EP, TOX, A	VE02		2	
1069	NITROSYLCHLORIDE	2	2TC		2.3+8		LQ0		PP, EP, TOX, A	VE02		2	
1070	DISTIKSTOFNOXIDE (LACHGAS)	2	2O		2.2+ 5.1	584	LQ0		PP			0	
1071	OLIEGAS, SAMENGEPERST (PETROLEUMGAS, SAMENGEPERST)	2	1TF		2.3+ 2.1		LQ0		PP, EP, EX, TOX, A	VE01, VE02		2	
1072	ZUURSTOF, SAMENGEPERST	2	1O		2.2+ 5.1		LQ0		PP			0	
1073	ZUURSTOF, STERK GEKOELD, VLOEIBAAR	2	3O		2.2+ 5.1		LQ0		PP			0	
1075	PETROLEUMGASSEN, VLOEIBAAR GEMAAKT	2	2F		2.1	274, 583, 639	LQ0		PP, EX, A	VE01		1	
1076	FOSGEEN	2	2TC		2.3+8		LQ0		PP, EP, TOX, A	VE02		2	
1077	PROPEEN (PROPYLEEN)	2	2F		2.1		LQ0	T	PP, EX, A	VE01		1	
1078	KOELGAS, N.E.G. (mengsel F1) (mengsel F2) (mengsel F3)	2	2A		2.2	274, 582	LQ1		PP			0	
1079	ZWAVELDIOXIDE	2	2TC		2.3+8		LQ0		PP, EP, TOX, A	VE02		2	
1080	ZWAVELHEXAFLUORIDE	2	2A		2.2		LQ1		PP			0	
1081	TETRAFLUORETHYLEEN, GESTABILISEERD	2	2F		2.1		LQ0		PP, EX, A	VE01		1	
1082	CHLOORTRIFLUORETHYLEEN, GESTABILISEERD (CHLOORTRIFLUORETHEEN, GESTABILISEERD)	2	2TF		2.3+ 2.1		LQ0		PP, EP, EX, TOX, A	VE01, VE02		2	

(1)	(2)	(3)a	(3)b	(4)	(5)	(6)	(7)	(8)	(9)	(10)	(11)	(12)	(13)
	3.1.2	2.2	2.2	2.1.1.3	5.2.2	3.3	3.4.6	3.2.1	8.1.5	7.1.6	7.1.6	7.1.5	3.2.1
UN-nummer / Stoffnummer	Benaming en beschrijving	Klasse	Classificatiecode	Verpakkingsgroep	Eiketten	Bijzondere bepalingen	Gelimiteerde hoeveelheden	Vervoer toege laten	Vereiste uitrusting	Ventilatie	Maatregelen tijdens het laden, lossen en vervoeren	Aantal blauwe kegels/lichten	Extra eisen of Aantekeningen
1083	TRIMETHYLAMINE, WATERVRIJ	2	2F		2.1		LQ0	T	PP, EX, A	VE01		1	
1085	VINYLBROMIDE, GESTABILISEERD	2	2F		2.1		LQ0		PP, EX, A	VE01		1	
1086	VINYLCHELOIDE, GESTABILISEERD	2	2F		2.1		LQ0	T	PP, EX, A	VE01		1	
1087	VINYLMETHYLEETHER, GESTABILISEERD	2	2F		2.1		LQ0		PP, EX, A	VE01		1	
1088	ACETAL (1,1-diethoxyethaan)	3	F1	II	3		LQ4	T	PP, EX, A	VE01		1	
1089	ACEETALDEHYDE (ethanal)	3	F1	I	3		LQ3	T	PP, EX, A	VE01		1	
1090	ACETON	3	F1	II	3		LQ4	T	PP, EX, A	VE01		1	
1091	ACETONOLIËN	3	F1	II	3		LQ4		PP, EX, A	VE01		1	
1092	ACROLEINE, GESTABILISEERD	6.1	TF1	I	6.1+3	802	LQ0	T	PP, EP, EX, TOX, A	VE01, VE02		2	
1093	ACRYLNITRIL, GESTABILISEERD	3	FT1	I	3+6.1	802	LQ0	T	PP, EP, EX, TOX, A	VE01, VE02		2	
1098	ALLYLALCOHOL	6.1	TF1	I	6.1+3	802	LQ0	T	PP, EP, EX, TOX, A	VE01, VE02		2	
1099	ALLYLBROMIDE	3	FT1	I	3+6.1	802	LQ0		PP, EP, EX, TOX, A	VE01, VE02		2	
1100	ALLYLCHLOIDE	3	FT1	I	3+6.1	802	LQ0	T	PP, EP, EX, TOX, A	VE01, VE02		2	
1104	AMYLACETATEN	3	F1	III	3		LQ7		PP, EX, A	VE01		0	

(1)	(2)	(3)a	(3)b	(4)	(5)	(6)	(7)	(8)	(9)	(10)	(11)	(12)	(13)
	3.1.2	2.2	2.2	2.1.1.3	5.2.2	3.3	3.4.6	3.2.1	8.1.5	7.1.6	7.1.6	7.1.5	3.2.1
UN-nummer / Stoffnummer	Benaming en beschrijving	Klasse	Classificatiecode	Verpakkingsgroep	Eiketten	Bijzondere bepalingen	Gelimiteerde hoeveelheden	Vervoer toege laten	Vereiste uitrusting	Ventilatie	Maatregelen tijdens het laden, lossen en vervoeren	Aantal blauwe kegels/lichten	Extra eisen of Aantekeningen
1105	PENTANOLEN	3	F1	II	3		LQ4		PP, EX, A	VE01		1	
1105	PENTANOLEN	3	F1	III	3		LQ7	T	PP, EX, A	VE01		0	
1106	AMYLAMINEN	3	FC	II	3+8		LQ4	T	PP, EP, EX, A	VE01		1	
1106	AMYLAMINEN	3	FC	III	3+8		LQ7		PP, EP, EX, A	VE01		0	
1107	AMYLCHLORIDEN	3	F1	II	3		LQ4	T	PP, EX, A	VE01		1	
1108	PENTEEN-1 (n-AMYLEEN)	3	F1	I	3		LQ3	T	PP, EX, A	VE01		1	
1109	AMYLFORMIATEN	3	F1	III	3		LQ7		PP, EX, A	VE01		0	
1110	n-AMYLMETHYLKETON	3	F1	III	3		LQ7		PP, EX, A	VE01		0	
1111	AMYLMERCAPTANEN	3	F1	II	3		LQ4		PP, EX, A	VE01		1	
1112	AMYLNITRATEN	3	F1	III	3		LQ7		PP, EX, A	VE01		0	
1113	AMYLNITRIETEN	3	F1	II	3		LQ4		PP, EX, A	VE01		1	
1114	BENZEEN	3	F1	II	3		LQ4	T	PP, EX, A	VE01		1	
1120	BUTANOLEN	3	F1	II	3		LQ4	T	PP, EX, A	VE01		1	
1120	BUTANOLEN	3	F1	III	3		LQ7	T	PP, EX, A	VE01		0	
1123	BUTYLACETATEN	3	F1	II	3		LQ4	T	PP, EX, A	VE01		1	
1123	BUTYLACETATEN	3	F1	III	3		LQ7	T	PP, EX, A	VE01		0	

(1)	(2)	(3a)	(3b)	(4)	(5)	(6)	(7)	(8)	(9)	(10)	(11)	(12)	(13)
	3.1.2	2.2	2.2	2.1.1.3	5.2.2	3.3	3.4.6	3.2.1	8.1.5	7.1.6	7.1.6	7.1.5	3.2.1
UN-nummer / Stoffnummer	Benaming en beschrijving	Klasse	Classificatiecode	Verpakkingsgroep	Eiketten	Bijzondere bepalingen	Gelimiteerde hoeveelheden	Vervoer toegelaten	Vereiste uitrusting	Ventilatie	Maatregelen tijdens het laden, lossen en vervoeren	Aantal blauwe kegels/lichten	Extra eisen of Aantekeningen
1125	n-BUTYLAMINE	3	FC	II	3+8		LQ4	T	PP, EP, EX, A	VE01		1	
1126	1-BROOMBUTAAN (n-butylbromide)	3	F1	II	3		LQ4		PP, EX, A	VE01		1	
1127	CHLOORBUTANEN (butylchloriden)	3	F1	II	3		LQ4	T	PP, EX, A	VE01		1	
1128	n-BUTYLFORMIAAT	3	F1	II	3		LQ4		PP, EX, A	VE01		1	
1129	BUTYRALDEHYDE	3	F1	II	3		LQ4	T	PP, EX, A	VE01		1	
1130	KAMFEROLIE	3	F1	III	3		LQ7		PP, EX, A	VE01		0	
1131	KOOLSTOFDISULFIDE (ZWAVELKOOLSTOF)	3	FT1	I	3+6.1	802	LQ0	T	PP, EP, EX, TOX, A	VE01, VE02		2	
1133	LIJMEN, met brandbare vloeistof (dampdruk bij 50 °C hoger dan 175 kPa)	3	F1	I	3	640A	LQ3		PP, EX, A	VE01		1	
1133	LIJMEN, met brandbare vloeistof (dampdruk bij 50 °C hoger dan 110 kPa, doch ten hoogste 175 kPa)	3	F1	I	3	640B	LQ3		PP, EX, A	VE01		1	
1133	LIJMEN, met brandbare vloeistof (dampdruk bij 50 °C hoger dan 110 kPa, doch ten hoogste 175 kPa)	3	F1	II	3	640C	LQ6		PP, EX, A	VE01		1	
1133	LIJMEN, met brandbare vloeistof (dampdruk bij 50 °C ten hoogste 110 kPa)	3	F1	II	3	640D	LQ6		PP, EX, A	VE01		1	
1133	LIJMEN, met brandbare vloeistof (niet visceus)	3	F1	III	3	640E	LQ7		PP, EX, A	VE01		0	
1133	LIJMEN, met brandbare vloeistof (met een vlampunt lager dan 23 °C en visceus volgens 2.2.3.1.4) (dampdruk bij 50 °C hoger dan 175 kPa)	3	F1	III	3	640F	LQ7		PP, EX, A	VE01		0	

(1)	(2)	(3)a	(3)b	(4)	(5)	(6)	(7)	(8)	(9)	(10)	(11)	(12)	(13)
	3.1.2	2.2	2.2	2.1.1.3	5.2.2	3.3	3.4.6	3.2.1	8.1.5	7.1.6	7.1.6	7.1.5	3.2.1
UN-nummer / Stoffnummer	Benaming en beschrijving	Klasse	Classificatiecode	Verpakkingsgroep	Eiketten	Bijzondere bepalingen	Gelimiteerde hoeveelheden	Vervoer toegelaten	Vereiste uitrusting	Ventilatie	Maatregelen tijdens het laden, lossen en vervoeren	Aantal blauwe kegels/lichten	Extra eisen of Aantekeningen
1133	LIJMEN, met brandbare vloeistof (met een vlampunt lager dan 23 °C en visceus volgens 2.2.3.1.4) (dampdruk bij 50 °C hoger dan 110 kPa, doch ten hoogste 175 kPa)	3	F1	III	3	640G	LQ7		PP, EX, A	VE01		0	
1133	LIJMEN, met brandbare vloeistof (met een vlampunt lager dan 23 °C en visceus volgens 2.2.3.1.4) (dampdruk bij 50 °C ten hoogste 110 kPa)	3	F1	III	3	640H	LQ7		PP, EX, A	VE01		0	
1134	CHLOORBENZEEN (fenylchloride)	3	F1	III	3		LQ7	T	PP, EX, A	VE01		0	
1135	ETHYLEENCHLOORHYDRINE (2-chloorethanol)	6.1	TF1	I	6.1+3	802	LQ0	T	PP, EP, EX, TOX, A	VE01, VE02		2	
1136	KOOLTEERDESTILATEN	3	F1	II	3		LQ4		PP, EX, A	VE01		1	
1136	KOOLTEERDESTILATEN	3	F1	III	3		LQ7		PP, EX, A	VE01		0	
1139	BESCHERMLAK, OPLOSSING (waaronder voor industriële of andere doeleinden gebruikte oppervlaktebehandelingen of deklagen, zoals beschermlaag voor voertuigcarrosserieën, bekleding van vaten) (dampdruk bij 50 °C hoger dan 175 kPa)	3	F1	I	3	640A	LQ3		PP, EX, A	VE01		1	
1139	BESCHERMLAK, OPLOSSING (waaronder voor industriële of andere doeleinden gebruikte oppervlaktebehandelingen of deklagen, zoals beschermlaag voor voertuigcarrosserieën, bekleding van vaten) (dampdruk bij 50 °C hoger dan 110 kPa, doch ten hoogste 175 kPa)	3	F1	I	3	640B	LQ3		PP, EX, A	VE01		1	

(1)	(2)	(3)a	(3)b	(4)	(5)	(6)	(7)	(8)	(9)	(10)	(11)	(12)	(13)
	3.1.2	2.2	2.2	2.1.1.3	5.2.2	3.3	3.4.6	3.2.1	8.1.5	7.1.6	7.1.6	7.1.5	3.2.1
UN-nummer / Stoffnummer	Benaming en beschrijving	Klasse	Classificatiecode	Verpakkingsgroep	Eiketten	Bijzondere bepalingen	Gelimiteerde hoeveelheden	Vervoer toegelaten	Vereiste uitrusting	Ventilatie	Maatregelen tijdens het laden, lossen en vervoeren	Aantal blauwe kegels/lichten	Extra eisen of Aantekeningen
1139	BESCHERMLAK, OPLOSSING (waaronder voor industriële of andere doeleinden gebruikte oppervlaktebehandelingen of deklagen, zoals bescherm laag voor voertuigcarrosserieën, bekleding van vaten) (dampdruk bij 50 °C hoger dan 110 kPa, doch ten hoogste 175 kPa)	3	F1	II	3	640C	LQ6		PP, EX, A	VE01		1	
1139	BESCHERMLAK, OPLOSSING (waaronder voor industriële of andere doeleinden gebruikte oppervlaktebehandelingen of deklagen, zoals bescherm laag voor voertuigcarrosserieën, bekleding van vaten) (dampdruk bij 50 °C ten hoogste 110 kPa)	3	F1	II	3	640D	LQ6		PP, EX, A	VE01		1	
1139	BESCHERMLAK, OPLOSSING (waaronder voor industriële of andere doeleinden gebruikte oppervlaktebehandelingen of deklagen, zoals bescherm laag voor voertuigcarrosserieën, bekleding van vaten) (niet visceus)	3	F1	III	3	640E	LQ7		PP, EX, A	VE01		0	
1139	BESCHERMLAK, OPLOSSING (waaronder voor industriële of andere doeleinden gebruikte oppervlaktebehandelingen of deklagen, zoals bescherm laag voor voertuigcarrosserieën, bekleding van vaten) (met een vlampunt lager dan 23 °C en visceus volgens 2.2.3.1.4) (dampdruk bij 50 °C hoger dan 175 kPa)	3	F1	III	3	640F	LQ7		PP, EX, A	VE01		0	

(1)	(2)	(3)a	(3)b	(4)	(5)	(6)	(7)	(8)	(9)	(10)	(11)	(12)	(13)
	3.1.2	2.2	2.2	2.1.1.3	5.2.2	3.3	3.4.6	3.2.1	8.1.5	7.1.6	7.1.6	7.1.5	3.2.1
UN-nummer / Stoffnummer	Benaming en beschrijving	Klasse	Classificatiecode	Verpakkingsgroep	Eiketten	Bijzondere bepalingen	Gelimiteerde hoeveelheden	Vervoer toegelaten	Vereiste uitrusting	Ventilatie	Maatregelen tijdens het laden, lossen en vervoeren	Aantal blauwe kegels/lichten	Extra eisen of Aantekeningen
1139	BESCHERMLAK, OPLOSSING (waaronder voor industriële of andere doeleinden gebruikte oppervlaktebehandelingen of deklagen, zoals bescherm laag voor voertuigcarrosserieën, bekleding van vaten) (met een vlampunt lager dan 23 °C en visceus volgens 2.2.3.1.4) (dampdruk bij 50 °C hoger dan 110 kPa, doch ten hoogste 175 kPa)	3	F1	III	3	640G	LQ7		PP, EX, A	VE01		0	
1139	BESCHERMLAK, OPLOSSING (waaronder voor industriële of andere doeleinden gebruikte oppervlaktebehandelingen of deklagen, zoals bescherm laag voor voertuigcarrosserieën, bekleding van vaten) (met een vlampunt lager dan 23 °C en visceus volgens 2.2.3.1.4) (dampdruk bij 50 °C ten hoogste 110 kPa)	3	F1	III	3	640H	LQ7		PP, EX, A	VE01		0	
1143	CROTONALDEHYDE, GESTABILISEERD	6.1	TF1	I	6.1+3	802	LQ0	T	PP, EP, EX, TOX, A	VE01, VE02		2	
1144	CROTONYLEEN (butyn-2)	3	F1	I	3		LQ3		PP, EX, A	VE01		1	
1145	CYCLOHEXAAN	3	F1	II	3		LQ4	T	PP, EX, A	VE01		1	
1146	CYCLOPENTAAN	3	F1	II	3		LQ4	T	PP, EX, A	VE01		1	
1147	DECAHYDRONAFTALEEN (decaline)	3	F1	III	3		LQ7		PP, EX, A	VE01		0	
1148	DIACETONALCOHOL	3	F1	II	3		LQ4		PP, EX, A	VE01		1	
1148	DIACETONALCOHOL	3	F1	III	3		LQ7		PP, EX, A	VE01		0	
1149	DIBUTYLEETHERS	3	F1	III	3		LQ7		PP, EX, A	VE01		0	

(1)	(2)	(3a)	(3b)	(4)	(5)	(6)	(7)	(8)	(9)	(10)	(11)	(12)	(13)
	3.1.2	2.2	2.2	2.1.1.3	5.2.2	3.3	3.4.6	3.2.1	8.1.5	7.1.6	7.1.6	7.1.5	3.2.1
UN-nummer / Stoffnummer	Benaming en beschrijving	Klasse	Classificatiecode	Verpakkingsgroep	Eiketten	Bijzondere bepalingen	Gelimiteerde hoeveelheden	Vervoer toegelaten	Vereiste uitrusting	Ventilatie	Maatregelen tijdens het laden, lossen en vervoeren	Aantal blauwe kegels/lichten	Extra eisen of Aantekeningen
1150	1,2-DICHL00RETHYLEEN	3	F1	II	3		LQ4	T	PP, EX, A	VE01		1	
1152	DICHL00RPENTANEN	3	F1	III	3		LQ7		PP, EX, A	VE01		0	
1153	ETHYLEENGLYCOLDIETHYLETHER	3	F1	II	3		LQ4		PP, EX, A	VE01		1	
1153	ETHYLEENGLYCOLDIETHYLETHER (1,2-diethoxyethaan)	3	F1	III	3		LQ7	T	PP, EX, A	VE01		0	
1154	DIETHYLAMINE	3	FC	II	3+8		LQ4	T	PP, EP, EX, A	VE01		1	
1155	DIETHYLETHER (ETHYLETHER)	3	F1	I	3		LQ3	T	PP, EX, A	VE01		1	
1156	DIETHYLKETON	3	F1	II	3		LQ4		PP, EX, A	VE01		1	
1157	DIISOBUTYLKETON	3	F1	III	3		LQ7	T	PP, EX, A	VE01		0	
1158	DIISOPROPYLAMINE	3	FC	II	3+8		LQ4		PP, EP, EX, A	VE01		1	
1159	DIISOPROPYLETHER	3	F1	II	3		LQ4	T	PP, EX, A	VE01		1	
1160	DIMETHYLAMINE, OPLOSSING IN WATER	3	FC	II	3+8		LQ4	T	PP, EP, EX, A	VE01		1	
1161	DIMETHYLCARBONAAT	3	F1	II	3		LQ4		PP, EX, A	VE01		1	
1162	DIMETHYLDICHL00RSILAAN	3	FC	II	3+8		LQ4		PP, EP, EX, A	VE01		1	
1163	DIMETHYLHYDRAZINE, ASYMMETRISCH	6.1	TFC	I	6.1+3+8	802	LQ0	T	PP, EP, EX, TOX, A	VE01, VE02		2	
1164	DIMETHYLSULFIDE	3	F1	II	3		LQ4		PP, EX, A	VE01		1	
1165	DIOXAAN	3	F1	II	3		LQ4	T	PP, EX, A	VE01		1	

(1)	(2)	(3)a	(3)b	(4)	(5)	(6)	(7)	(8)	(9)	(10)	(11)	(12)	(13)
	3.1.2	2.2	2.2	2.1.1.3	5.2.2	3.3	3.4.6	3.2.1	8.1.5	7.1.6	7.1.6	7.1.5	3.2.1
UN-nummer / Stoffnummer	Benaming en beschrijving	Klasse	Classificatiecode	Verpakkingsgroep	Eiketten	Bijzondere bepalingen	Gelimiteerde hoeveelheden	Vervoer toegelaten	Vereiste uitrusting	Ventilatie	Maatregelen tijdens het laden, lossen en vervoeren	Aantal blauwe kegels/lichten	Extra eisen of Aantekeningen
1166	DIOXOLAAN	3	F1	II	3		LQ4		PP, EX, A	VE01		1	
1167	DIVINYLETHER, GESTABILISEERD	3	F1	I	3		LQ3	T	PP, EX, A	VE01		1	
1169	EXTRACTEN, AROMATISCH, VLOEIBAAR (dampdruk bij 50 °C hoger dan 175 kPa)	3	F1	I	3	640A	LQ3		PP, EX, A	VE01		1	
1169	EXTRACTEN, AROMATISCH, VLOEIBAAR (dampdruk bij 50 °C hoger dan 110 kPa, doch ten hoogste 175 kPa)	3	F1	I	3	640B	LQ3		PP, EX, A	VE01		1	
1169	EXTRACTEN, AROMATISCH, VLOEIBAAR (dampdruk bij 50 °C hoger dan 110 kPa, doch ten hoogste 175 kPa)	3	F1	II	3	640C	LQ6		PP, EX, A	VE01		1	
1169	EXTRACTEN, AROMATISCH, VLOEIBAAR (dampdruk bij 50 °C ten hoogste 110 kPa)	3	F1	II	3	640D	LQ6		PP, EX, A	VE01		1	
1169	EXTRACTEN, AROMATISCH, VLOEIBAAR (niet visceus)	3	F1	III	3	640E	LQ7		PP, EX, A	VE01		0	
1169	EXTRACTEN, AROMATISCH, VLOEIBAAR (met een vlampunt lager dan 23 °C en visceus volgens 2.2.3.1.4) (dampdruk bij 50 °C hoger dan 175 kPa)	3	F1	III	3	640F	LQ7		PP, EX, A	VE01		0	
1169	EXTRACTEN, AROMATISCH, VLOEIBAAR (met een vlampunt lager dan 23 °C en visceus volgens 2.2.3.1.4) (dampdruk bij 50 °C hoger dan 110 kPa, doch ten hoogste 175 kPa)	3	F1	III	3	640G	LQ7		PP, EX, A	VE01		0	
1169	EXTRACTEN, AROMATISCH, VLOEIBAAR (met een vlampunt lager dan 23 °C en visceus volgens 2.2.3.1.4) (dampdruk bij 50 °C ten hoogste 110 kPa)	3	F1	III	3	640H	LQ7		PP, EX, A	VE01		0	

(1)	(2)	(3a)	(3b)	(4)	(5)	(6)	(7)	(8)	(9)	(10)	(11)	(12)	(13)
	3.1.2	2.2	2.2	2.1.1.3	5.2.2	3.3	3.4.6	3.2.1	8.1.5	7.1.6	7.1.6	7.1.5	3.2.1
UN-nummer / Stofnummer	Benaming en beschrijving	Klasse	Classificatiecode	Verpakkingsgroep	Eiketten	Bijzondere bepalingen	Gelimeerde hoeveelheden	Vervoer toegelaten	Vereiste uitrusting	Ventilatie	Maatregelen tijdens het laden, lossen en vervoeren	Aantal blauwe kegels/lichten	Extra eisen of Aantekeningen
1170	ETHANOL (ETHYLALCOHOL) of ETHANOL, OPLOSSING (ETHYLALCOHOL, OPLOSSING), waterige oplossing met meer dan 70 vol-% alcohol	3	F1	II	3	144	LQ4	T	PP, EX, A	VE01		1	
1170	ETHANOL, OPLOSSING (ETHYLALCOHOL, OPLOSSING), met meer dan 24 vol.-% en ten hoogste 70 vol.-% alcohol	3	F1	III	3	144	LQ7	T	PP, EX, A	VE01		0	
1171	ETHYLEENGLYCOLMONOETHYLEETHER (2-ethoxyethanol)	3	F1	III	3		LQ7	T	PP, EX, A	VE01		0	
1172	ETHYLEENGLYCOLMONOETHYLEETHER-ACETAAT (2-ethoxyethylacetaat)	3	F1	III	3		LQ7	T	PP, EX, A	VE01		0	
1173	ETHYLACETAAT	3	F1	II	3		LQ4	T	PP, EX, A	VE01		1	
1175	ETHYLBENZEEN	3	F1	II	3		LQ4	T	PP, EX, A	VE01		1	
1176	TRIETHYLBORAAT	3	F1	II	3		LQ4		PP, EX, A	VE01		1	
1177	2-ETHYLBUTYLACETAAT	3	F1	III	3		LQ7	T	PP, EX, A	VE01		0	
1178	2-ETHYLBUTYRALDEHYDE	3	F1	II	3		LQ4		PP, EX, A	VE01		1	
1179	ETHYLBUTYLEETHER	3	F1	II	3		LQ4		PP, EX, A	VE01		1	
1180	ETHYLBUTYRAAT	3	F1	III	3		LQ7		PP, EX, A	VE01		0	
1181	ETHYLCHLOORACETAAT	6.1	TF1	II	6.1+3	802	LQ17		PP, EP, EX, TOX, A	VE01, VE02		2	
1182	ETHYLCHLOORFORMIAAT	6.1	TFC	I	6.1+3+8	802	LQ0		PP, EP, EX, TOX, A	VE01, VE02		2	

(1)	(2)	(3)a	(3)b	(4)	(5)	(6)	(7)	(8)	(9)	(10)	(11)	(12)	(13)
	3.1.2	2.2	2.2	2.1.1.3	5.2.2	3.3	3.4.6	3.2.1	8.1.5	7.1.6	7.1.6	7.1.5	3.2.1
UN-nummer / Stoffnummer	Benaming en beschrijving	Klasse	Classificatiecode	Verpakkingsgroep	Eiketten	Bijzondere bepalingen	Gelimiteerde hoeveelheden	Vervoer toegeleden	Vereiste uitrusting	Ventilatie	Maatregelen tijdens het laden, lossen en vervoeren	Aantal blauwe kegels/lichten	Extra eisen of Aantekeningen
1183	ETHYLDICHOORSILAAN	4.3	WFC	I	4.3+ 3+8		LQ0		PP, EP, EX, A	VE01	HA08	1	
1184	ETHYLEENDICHLORIDE (1,2-dichloorethaan)	3	FT1	II	3+6.1	802	LQ0	T	PP, EP, EX, TOX, A	VE01, VE02		2	
1185	ETHYLEENIMINE, GESTABILISEERD	6.1	TF1	I	6.1+3	802	LQ0		PP, EP, EX, TOX, A	VE01, VE02		2	
1188	ETHYLEENGLYCOLMONOMETHYLEETHER (2-methoxyethanol)	3	F1	III	3		LQ7	T	PP, EX, A	VE01		0	
1189	ETHYLEENGLYCOLMONOMETHYLEETHER-ACETAAT	3	F1	III	3		LQ7		PP, EX, A	VE01		0	
1190	ETHYLFORMIAAT	3	F1	II	3		LQ4		PP, EX, A	VE01		1	
1191	OCTYLALDEHYDEN (ethylhexaldehyden) (2-ethylhexaldehyde, 3-ethylhexaldehyde)	3	F1	III	3		LQ7	T	PP, EX, A	VE01		0	
1192	ETHYLLACTAAT	3	F1	III	3		LQ7		PP, EX, A	VE01		0	
1193	METHYLETHYLKETON (ETHYLMETHYLKETON)	3	F1	II	3		LQ4	T	PP, EX, A	VE01		1	
1194	ETHYLNITRIET, OPLOSSING	3	FT1	I	3+6.1	802	LQ0		PP, EP, EX, TOX, A	VE01, VE02		2	
1195	ETHYLPROPIONAAT	3	F1	II	3		LQ4		PP, EX, A	VE01		1	
1196	ETHYLTRICHOORSILAAN	3	FC	II	3+8		LQ4		PP, EP, EX, A	VE01		1	
1197	EXTRACTEN, SMAAKSTOFFEN, VLOEIBAAR (dampdruk bij 50 °C hoger dan 175 kPa)	3	F1	I	3	640A	LQ3		PP, EX, A	VE01		1	
1197	EXTRACTEN, SMAAKSTOFFEN, VLOEIBAAR (dampdruk bij 50 °C hoger dan 110 kPa, doch ten hoogste 175 kPa)	3	F1	I	3	640B	LQ3		PP, EX, A	VE01		1	

(1)	(2)	(3)a	(3)b	(4)	(5)	(6)	(7)	(8)	(9)	(10)	(11)	(12)	(13)
	3.1.2	2.2	2.2	2.1.1.3	5.2.2	3.3	3.4.6	3.2.1	8.1.5	7.1.6	7.1.6	7.1.5	3.2.1
UN-nummer / Stoffnummer	Benaming en beschrijving	Klasse	Classificatiecode	Verpakkingsgroep	Eiketten	Bijzondere bepalingen	Gelimeerde hoeveelheden	Vervoer toegelaten	Vereiste uitrusting	Ventilatie	Maatregelen tijdens het laden, lossen en vervoeren	Aantal blauwe kegels/lichten	Extra eisen of Aantekeningen
1197	EXTRACTEN, SMAAKSTOFFEN, VLOEIBAAR (dampdruk bij 50 °C hoger dan 110 kPa, doch ten hoogste 175 kPa)	3	F1	II	3	640C	LQ6		PP, EX, A	VE01		1	
1197	EXTRACTEN, SMAAKSTOFFEN, VLOEIBAAR (dampdruk bij 50 °C ten hoogste 110 kPa)	3	F1	II	3	640D	LQ6		PP, EX, A	VE01		1	
1197	EXTRACTEN, SMAAKSTOFFEN, VLOEIBAAR (niet visceus)	3	F1	III	3	640E	LQ7		PP, EX, A	VE01		0	
1197	EXTRACTEN, SMAAKSTOFFEN, VLOEIBAAR (met een vlampunt lager dan 23 °C en visceus volgens 2.2.3.1.4) (dampdruk bij 50 °C hoger dan 175 kPa)	3	F1	III	3	640F	LQ7		PP, EX, A	VE01		0	
1197	EXTRACTEN, SMAAKSTOFFEN, VLOEIBAAR (met een vlampunt lager dan 23 °C en visceus volgens 2.2.3.1.4) (dampdruk bij 50 °C hoger dan 110 kPa, doch ten hoogste 175 kPa)	3	F1	III	3	640G	LQ7		PP, EX, A	VE01		0	
1197	EXTRACTEN, SMAAKSTOFFEN, VLOEIBAAR (met een vlampunt lager dan 23 °C en visceus volgens 2.2.3.1.4) (dampdruk bij 50 °C ten hoogste 110 kPa)	3	F1	III	3	640H	LQ7		PP, EX, A	VE01		0	
1198	FORMALDEHYDE, OPLOSSING, BRANDBAAR	3	FC	III	3+8		LQ7	T	PP, EP, EX, A	VE01		0	
1199	FURALDEHYDEN (furfural)	6.1	TF1	II	6.1+3	802	LQ0	T	PP, EP, EX, TOX, A	VE01, VE02		2	
1201	FOEZELOLIE	3	F1	II	3		LQ4		PP, EX, A	VE01		1	
1201	FOEZELOLIE	3	F1	III	3		LQ7		PP, EX, A	VE01		0	
1202	DIESELOLIE of GASOLIE of STOOKOLIE, LICHT (vlampunt ten hoogste 61°C)	3	F1	III	3	640K	LQ7	T	PP, EX, A	VE01		0	

(1)	(2)	(3)a	(3)b	(4)	(5)	(6)	(7)	(8)	(9)	(10)	(11)	(12)	(13)
	3.1.2	2.2	2.2	2.1.1.3	5.2.2	3.3	3.4.6	3.2.1	8.1.5	7.1.6	7.1.6	7.1.5	3.2.1
UN-nummer / Stoffnummer	Benaming en beschrijving	Klasse	Classificatiecode	Verpakkingsgroep	Eiketten	Bijzondere bepalingen	Gelimiteerde hoeveelheden	Vervoer toegelaten	Vereiste uitrusting	Ventilatie	Maatregelen tijdens het laden, lossen en vervoeren	Aantal blauwe kegels/lichten	Extra eisen of Aantekeningen
1202	DIESELolie overeenkomstig norm EN 590:1993 of GASOLIE of STOOKOLIE, LICHT met een vlampunt overeenkomstig norm EN 590:1993	3	F1	III	3	640L	LQ7	T	PP, EX, A	VE01		0	
1202	DIESELolie of GASOLIE of STOOKOLIE, LICHT (vlampunt hoger dan 61°C, doch ten hoogste 100°C)	3	F1	III	3	640M	LQ7	T	PP, EX, A	VE01		0	
1203	BENZINE (motorbrandstof)	3	F1	II	3	534	LQ4	T	PP, EX, A	VE01		1	
1204	NITROGLYCERINE, OPLOSSING IN ALCOHOL, met ten hoogste 1% nitroglycerine	3	D	II	3		LQ0		PP, EX, A	VE01		1	
1206	HEPTANEN	3	F1	II	3		LQ4	T	PP, EX, A	VE01		1	
1207	HEXALDEHYDE	3	F1	III	3		LQ7		PP, EX, A	VE01		0	
1208	HEXANEN	3	F1	II	3		LQ4	T	PP, EX, A	VE01		1	
1210	DRUKINKT, brandbaar of DRUKINKT-VERWANTE PRODUCTEN (waaronder begrepen drukinktverdunders en drukinktoplosmiddelen), brandbaar (dampdruk bij 50 °C hoger dan 175 kPa)	3	F1	I	3	163, 640A	LQ3		PP, EX, A	VE01		1	
1210	DRUKINKT, brandbaar of DRUKINKT-VERWANTE PRODUCTEN (waaronder begrepen drukinktverdunders en drukinktoplosmiddelen), brandbaar (dampdruk bij 50 °C hoger dan 110 kPa, doch ten hoogste 175 kPa)	3	F1	I	3	163, 640B	LQ3		PP, EX, A	VE01		1	

(1)	(2)	(3a)	(3b)	(4)	(5)	(6)	(7)	(8)	(9)	(10)	(11)	(12)	(13)
	3.1.2	2.2	2.2	2.1.1.3	5.2.2	3.3	3.4.6	3.2.1	8.1.5	7.1.6	7.1.6	7.1.5	3.2.1
UN-nummer / Stoffnummer	Benaming en beschrijving	Klasse	Classificatiecode	Verpakkingsgroep	Eiketten	Bijzondere bepalingen	Gelimiteerde hoeveelheden	Vervoer toegelaten	Vereiste uitrusting	Ventilatie	Maatregelen tijdens het laden, lossen en vervoeren	Aantal blauwe kegels/lichten	Extra eisen of Aantekeningen
1210	DRUKINKT, brandbaar of DRUKINKT-VERWANTE PRODUCTEN (waaronder begrepen drukinktverduunners en drukinktoplosmiddelen), brandbaar (dampdruk bij 50 °C hoger dan 110 kPa, doch ten hoogste 175 kPa)	3	F1	II	3	163, 640C	LQ6		PP, EX, A	VE01		1	
1210	DRUKINKT, brandbaar of DRUKINKT-VERWANTE PRODUCTEN (waaronder begrepen drukinktverduunners en drukinktoplosmiddelen), brandbaar (dampdruk bij 50 °C ten hoogste 110 kPa)	3	F1	II	3	163, 640D	LQ6		PP, EX, A	VE01		1	
1210	DRUKINKT, brandbaar of DRUKINKT-VERWANTE PRODUCTEN (waaronder begrepen drukinktverduunners en drukinktoplosmiddelen), brandbaar (niet visceus)	3	F1	III	3	163, 640E	LQ7		PP, EX, A	VE01		0	
1210	DRUKINKT, brandbaar of DRUKINKT-VERWANTE PRODUCTEN (waaronder begrepen drukinktverduunners en drukinktoplosmiddelen), brandbaar (met een vlampunt lager dan 23 °C en visceus volgens 2.2.3.1.4) (dampdruk bij 50 °C hoger dan 175 kPa)	3	F1	III	3	163, 640F	LQ7		PP, EX, A	VE01		0	
1210	DRUKINKT, brandbaar of DRUKINKT-VERWANTE PRODUCTEN (waaronder begrepen drukinktverduunners en drukinktoplosmiddelen), brandbaar (met een vlampunt lager dan 23 °C en visceus volgens 2.2.3.1.4) (dampdruk bij 50 °C hoger dan 110 kPa, doch ten hoogste 175 kPa)	3	F1	III	3	163, 640G	LQ7		PP, EX, A	VE01		0	

(1)	(2)	(3)a	(3)b	(4)	(5)	(6)	(7)	(8)	(9)	(10)	(11)	(12)	(13)
	3.1.2	2.2	2.2	2.1.1.3	5.2.2	3.3	3.4.6	3.2.1	8.1.5	7.1.6	7.1.6	7.1.5	3.2.1
UN-nummer / Stoffnummer	Benaming en beschrijving	Klasse	Classificatiecode	Verpakkingsgroep	Eiketten	Bijzondere bepalingen	Gelimeerde hoeveelheden	Vervoer toegelaten	Vereiste uitrusting	Ventilatie	Maatregelen tijdens het laden, lossen en vervoeren	Aantal blauwe kegels/lichten	Extra eisen of Aantekeningen
1210	DRUKINKT, brandbaar of DRUKINKT-VERWANTE PRODUCTEN (waaronder begrepen drukinktverduunners en drukinktoplosmiddelen), brandbaar (met een vlampunt lager dan 23 °C en visceus volgens 2.2.3.1.4) (dampdruk bij 50 °C ten hoogste 110 kPa)	3	F1	III	3	163, 640H	LQ7		PP, EX, A	VE01		0	
1212	ISOBUTANOL (ISOBUTYLALCOHOL)	3	F1	III	3		LQ7	T	PP, EX, A	VE01		0	
1213	ISOBUTYLACETAAT	3	F1	II	3		LQ4	T	PP, EX, A	VE01		1	
1214	ISOBUTYLAMINE	3	FC	II	3+8		LQ4	T	PP, EP, EX, A	VE01		1	
1216	ISOOCTENEN	3	F1	II	3		LQ4	T	PP, EX, A	VE01		1	
1218	ISOPREEN, GESTABILISEERD	3	F1	I	3		LQ3	T	PP, EX, A	VE01		1	
1219	ISOPROPYLALCOHOL (ISOPROPANOL)	3	F1	II	3		LQ4	T	PP, EX, A	VE01		1	
1220	ISOPROPYLACETAAT	3	F1	II	3		LQ4	T	PP, EX, A	VE01		1	
1221	ISOPROPYLAMINE	3	FC	I	3+8		LQ3	T	PP, EP, EX, A	VE01		1	
1222	ISOPROPYLNITRAAT	3	F1	II	3		LQ4		PP, EX, A	VE01		1	
1223	KEROSINE	3	F1	III	3		LQ7	T	PP, EX, A	VE01		0	
1224	KETONEN, N.E.G. (dampdruk bij 50°C hoger dan 110 kPa, doch ten hoogste 175 kPa)	3	F1	II	3	274, 640C	LQ4	T	PP, EX, A	VE01		1	
1224	KETONEN, N.E.G. (dampdruk bij 50°C ten hoogste 110 kPa)	3	F1	II	3	274, 640D	LQ4	T	PP, EX, A	VE01		1	

(1)	(2)	(3)a	(3)b	(4)	(5)	(6)	(7)	(8)	(9)	(10)	(11)	(12)	(13)
	3.1.2	2.2	2.2	2.1.1.3	5.2.2	3.3	3.4.6	3.2.1	8.1.5	7.1.6	7.1.6	7.1.5	3.2.1
UN-nummer / Stoffnummer	Benaming en beschrijving	Klasse	Classificatiecode	Verpakkingsgroep	Eiketten	Bijzondere bepalingen	Gelimiteerde hoeveelheden	Vervoer toegelaten	Vereiste uitrusting	Ventilatie	Maatregelen tijdens het laden, lossen en vervoeren	Aantal blauwe kegels/lichten	Extra eisen of Aantekeningen
1224	KETONEN, N.E.G.	3	F1	III	3	274	LQ7	T	PP, EX, A	VE01		0	
1228	MERCAPTANEN, VLOEIBAAR, BRANDBAAR, GIFTIG, N.E.G. of MERCAPTANEN, MENGSEL, VLOEIBAAR, BRANDBAAR, GIFTIG, N.E.G.	3	FT1	II	3+6.1	274 802	LQ0		PP, EP, EX, TOX, A	VE01, VE02		2	
1228	MERCAPTANEN, VLOEIBAAR, BRANDBAAR, GIFTIG, N.E.G. of MERCAPTANEN, MENGSEL, VLOEIBAAR, BRANDBAAR, GIFTIG, N.E.G.	3	FT1	III	3+6.1	274 802	LQ7		PP, EP, EX, TOX, A	VE01, VE02		0	
1229	MESITYLOXIDE	3	F1	III	3		LQ7	T	PP, EX, A	VE01		0	
1230	METHANOL	3	FT1	II	3+6.1	279 802	LQ0	T	PP, EP, EX, TOX, A	VE01, VE02		2	
1231	METHYLACETAAT	3	F1	II	3		LQ4	T	PP, EX, A	VE01		1	
1233	METHYLAMYLACETAAT	3	F1	III	3		LQ7		PP, EX, A	VE01		0	
1234	METHYLAL (dimethoxymethaan)	3	F1	II	3		LQ4		PP, EX, A	VE01		1	
1235	METHYLAMINE, OPLOSSING IN WATER	3	FC	II	3+8		LQ4	T	PP, EP, EX, A	VE01		1	
1237	METHYLBUTYRAAT	3	F1	II	3		LQ4		PP, EX, A	VE01		1	
1238	METHYLCHLOORFORMIAAT	6.1	TFC	I	6.1+ 3+8	802	LQ0		PP, EP, EX, TOX, A	VE01, VE02		2	
1239	METHYLCHLOORMETHYLETHER	6.1	TF1	I	6.1+3	802	LQ0		PP, EP, EX, TOX, A	VE01, VE02		2	

(1)	(2)	(3)a	(3)b	(4)	(5)	(6)	(7)	(8)	(9)	(10)	(11)	(12)	(13)
	3.1.2	2.2	2.2	2.1.1.3	5.2.2	3.3	3.4.6	3.2.1	8.1.5	7.1.6	7.1.6	7.1.5	3.2.1
UN-nummer / Stoffnummer	Benaming en beschrijving	Klasse	Classificatiecode	Verpakkingsgroep	Eiketten	Bijzondere bepalingen	Gelimiteerde hoeveelheden	Vervoer toege laten	Vereiste uitrusting	Ventilatie	Maatregelen tijdens het laden, lossen en vervoeren	Aantal blauwe kegels/lichten	Extra eisen of Aantekeningen
1242	METHYLDICHOORSILAAN	4.3	WFC	I	4.3+ 3+8		LQ0		PP, EP, EX, A	VE01	HA08	1	
1243	METHYLFORMIAAT	3	F1	I	3		LQ3	T	PP, EX, A	VE01		1	
1244	METHYLHYDRAZINE	6.1	TFC	I	6.1+ 3+8	802	LQ0	T	PP, EP, EX, TOX, A	VE01, VE02		2	
1245	METHYLISOBUTYLKETON	3	F1	II	3		LQ4	T	PP, EX, A	VE01		1	
1246	METHYLISOPROPENYLKETON, GESTABILISEERD	3	F1	II	3		LQ4		PP, EX, A	VE01		1	
1247	METHYLMETHACRYLAAT, MONOMEER, GESTABILISEERD	3	F1	II	3		LQ4	T	PP, EX, A	VE01		1	
1248	METHYLPROPIONAAT	3	F1	II	3		LQ4		PP, EX, A	VE01		1	
1249	METHYLPROPYLKETON	3	F1	II	3		LQ4		PP, EX, A	VE01		1	
1250	METHYLTRICHLOORSILAAN	3	FC	I	3+8		LQ3		PP, EP, EX, A	VE01		1	
1251	METHYLVINYLKETON, GESTABILISEERD	6.1	TFC	I	6.1+ 3+8	802	LQ0		PP, EP, EX, TOX, A	VE01, VE02		2	
1259	NIKKELTETRACARBONYL	6.1	TF1	I	6.1+3	802	LQ0		PP, EP, EX, TOX, A	VE01, VE02		2	
1261	NITROMETHAAN	3	F1	II	3		LQ4		PP, EX, A	VE01		1	
1262	OCTANEN	3	F1	II	3		LQ4	T	PP, EX, A	VE01		1	

(1)	(2)	(3)a	(3)b	(4)	(5)	(6)	(7)	(8)	(9)	(10)	(11)	(12)	(13)
	3.1.2	2.2	2.2	2.1.1.3	5.2.2	3.3	3.4.6	3.2.1	8.1.5	7.1.6	7.1.6	7.1.5	3.2.1
UN-nummer / Stoffnummer	Benaming en beschrijving	Klasse	Classificatiecode	Verpakkingsgroep	Eiketten	Bijzondere bepalingen	Gelimiteerde hoeveelheden	Vervoer toege laten	Vereiste uitrusting	Ventilatie	Maatregelen tijdens het laden, lossen en vervoeren	Aantal blauwe kegels/lichten	Extra eisen of Aantekeningen
1263	VERF (waaronder begrepen verf, lakverf, emaillak, beits, schellakoplossing, vernis, polijstmiddel, vloeibare plamuur, vloeibare lakbasis) of VERF-VERWANTE PRODUCTEN (waaronder begrepen verfdunners en verfplosmiddelen) (dampdruk bij 50 °C hoger dan 175 kPa)	3	F1	I	3	163, 640A	LQ3		PP, EX, A	VE01		1	
1263	VERF (waaronder begrepen verf, lakverf, emaillak, beits, schellakoplossing, vernis, polijstmiddel, vloeibare plamuur, vloeibare lakbasis) of VERF-VERWANTE PRODUCTEN (waaronder begrepen verfdunners en verfplosmiddelen) (dampdruk bij 50 °C hoger dan 110 kPa doch ten hoogste 175 kPa)	3	F1	I	3	163, 640B	LQ3		PP, EX, A	VE01		1	
1263	VERF (waaronder begrepen verf, lakverf, emaillak, beits, schellakoplossing, vernis, polijstmiddel, vloeibare plamuur, vloeibare lakbasis) of VERF-VERWANTE PRODUCTEN (waaronder begrepen verfdunners en verfplosmiddelen) (dampdruk bij 50 °C hoger dan 110 kPa doch ten hoogste 175 kPa)	3	F1	II	3	163, 640C	LQ6		PP, EX, A	VE01		1	
1263	VERF (waaronder begrepen verf, lakverf, emaillak, beits, schellakoplossing, vernis, polijstmiddel, vloeibare plamuur, vloeibare lakbasis) of VERF-VERWANTE PRODUCTEN (waaronder begrepen verfdunners en verfplosmiddelen) (dampdruk bij 50 °C ten hoogste 110 kPa)	3	F1	II	3	163, 640D	LQ6		PP, EX, A	VE01		1	

(1)	(2)	(3)a	(3)b	(4)	(5)	(6)	(7)	(8)	(9)	(10)	(11)	(12)	(13)
	3.1.2	2.2	2.2	2.1.1.3	5.2.2	3.3	3.4.6	3.2.1	8.1.5	7.1.6	7.1.6	7.1.5	3.2.1
UN-nummer / Stoffnummer	Benaming en beschrijving	Klasse	Classificatiecode	Verpakkingsgroep	Eiketten	Bijzondere bepalingen	Gelimiteerde hoeveelheden	Vervoer toegelaten	Vereiste uitrusting	Ventilatie	Maatregelen tijdens het laden, lossen en vervoeren	Aantal blauwe kegels/lichten	Extra eisen of Aantekeningen
1263	VERF (waaronder begrepen verf, lakverf, emaillak, beits, schellakoplossing, vernis, polijstmiddel, vloeibare plamuur, vloeibare lakbasis) of VERF-VERWANTE PRODUCTEN (waaronder begrepen verfverduunners en verfoplosmiddelen) (niet visceus)	3	F1	III	3	163, 640E	LQ7		PP, EX, A	VE01		0	
1263	VERF (waaronder begrepen verf, lakverf, emaillak, beits, schellakoplossing, vernis, polijstmiddel, vloeibare plamuur, vloeibare lakbasis) of VERF-VERWANTE PRODUCTEN (waaronder begrepen verfverduunners en verfoplosmiddelen) (met een vlampunt lager dan 23 °C)	3	F1	III	3	163, 640F	LQ7		PP, EX, A	VE01		0	
1263	VERF (waaronder begrepen verf, lakverf, emaillak, beits, schellakoplossing, vernis, polijstmiddel, vloeibare plamuur, vloeibare lakbasis) of VERF-VERWANTE PRODUCTEN (waaronder begrepen verfverduunners en verfoplosmiddelen) (met een vlampunt lager dan 23 °C)	3	F1	III	3	163, 640G	LQ7		PP, EX, A	VE01		0	
1263	VERF (waaronder begrepen verf, lakverf, emaillak, beits, schellakoplossing, vernis, polijstmiddel, vloeibare plamuur, vloeibare lakbasis) of VERF-VERWANTE PRODUCTEN (waaronder begrepen verfverduunners en verfoplosmiddelen) (met een vlampunt lager dan 23 °C)	3	F1	III	3	163, 640H	LQ7		PP, EX, A	VE01		0	
1264	PARALDEHYDE	3	F1	III	3		LQ7	T	PP, EX, A	VE01		0	
1265	PENTANEN, vloeibaar	3	F1	I	3		LQ3	T	PP, EX, A	VE01		1	

(1)	(2)	(3)a	(3)b	(4)	(5)	(6)	(7)	(8)	(9)	(10)	(11)	(12)	(13)
	3.1.2	2.2	2.2	2.1.1.3	5.2.2	3.3	3.4.6	3.2.1	8.1.5	7.1.6	7.1.6	7.1.5	3.2.1
UN-nummer / Stoffnummer	Benaming en beschrijving	Klasse	Classificatiecode	Verpakkingsgroep	Eiketten	Bijzondere bepalingen	Gelimiteerde hoeveelheden	Vervoer toegelaten	Vereiste uitrusting	Ventilatie	Maatregelen tijdens het laden, lossen en vervoeren	Aantal blauwe kegels/lichten	Extra eisen of Aantekeningen
1265	PENTANEN, vloeibaar	3	F1	II	3		LQ4	T	PP, EX, A	VE01		1	
1266	PARFUMERIEPRODUCTEN met brandbare oplosmiddelen (dampdruk bij 50 °C hoger dan 175 kPa)	3	F1	I	3	640A	LQ3		PP, EX, A	VE01		1	
1266	PARFUMERIEPRODUCTEN met brandbare oplosmiddelen (dampdruk bij 50 °C hoger dan 110 kPa, doch ten hoogste 175 kPa)	3	F1	I	3	640B	LQ3		PP, EX, A	VE01		1	
1266	PARFUMERIEPRODUCTEN met brandbare oplosmiddelen (dampdruk bij 50 °C hoger dan 110 kPa, doch ten hoogste 175 kPa)	3	F1	II	3	640C	LQ6		PP, EX, A	VE01		1	
1266	PARFUMERIEPRODUCTEN met brandbare oplosmiddelen (dampdruk bij 50 °C ten hoogste 110 kPa)	3	F1	II	3	640D	LQ6		PP, EX, A	VE01		1	
1266	PARFUMERIEPRODUCTEN met brandbare oplosmiddelen (niet visceus)	3	F1	III	3	640E	LQ7		PP, EX, A	VE01		0	
1266	PARFUMERIEPRODUCTEN met brandbare oplosmiddelen (met een vlampunt lager dan 23 °C en visceus volgens 2.2.3.1.4) (dampdruk bij 50 °C hoger dan 175 kPa)	3	F1	III	3	640F	LQ7		PP, EX, A	VE01		0	
1266	PARFUMERIEPRODUCTEN met brandbare oplosmiddelen (met een vlampunt lager dan 23 °C en visceus volgens 2.2.3.1.4) (dampdruk bij 50 °C hoger dan 110 kPa, doch ten hoogste 175 kPa)	3	F1	III	3	640G	LQ7		PP, EX, A	VE01		0	
1266	PARFUMERIEPRODUCTEN met brandbare oplosmiddelen (met een vlampunt lager dan 23 °C en visceus volgens 2.2.3.1.4) (dampdruk bij 50 °C ten hoogste 110 kPa)	3	F1	III	3	640H	LQ7		PP, EX, A	VE01		0	
1267	RUWE AARDOLIE (dampdruk bij 50°C hoger dan 175 kPa)	3	F1	I	3	640A	LQ3	T	PP, EX, A	VE01		1	

(1)	(2)	(3)a	(3)b	(4)	(5)	(6)	(7)	(8)	(9)	(10)	(11)	(12)	(13)
	3.1.2	2.2	2.2	2.1.1.3	5.2.2	3.3	3.4.6	3.2.1	8.1.5	7.1.6	7.1.6	7.1.5	3.2.1
UN-nummer / Stoffnummer	Benaming en beschrijving	Klasse	Classificatiecode	Verpakkingsgroep	Eiketten	Bijzondere bepalingen	Gelimeerde hoeveelheden	Vervoer toege laten	Vereiste uitrusting	Ventilatie	Maatregelen tijdens het laden, lossen en vervoeren	Aantal blauwe kegels/lichten	Extra eisen of Aantekeningen
1267	RUWE AARDOLIE (dampdruk bij 50°C hoger dan 110 kPa, doch ten hoogste 175 kPa)	3	F1	I	3	640B	LQ3	T	PP, EX, A	VE01		1	
1267	RUWE AARDOLIE (dampdruk bij 50°C hoger dan 110 kPa, doch ten hoogste 175 kPa)	3	F1	II	3	640C	LQ4	T	PP, EX, A	VE01		1	
1267	RUWE AARDOLIE (dampdruk bij 50°C ten hoogste 110 kPa)	3	F1	II	3	640D	LQ4	T	PP, EX, A	VE01		1	
1267	RUWE AARDOLIE	3	F1	III	3		LQ7	T	PP, EX, A	VE01		0	
1268	AARDOLIEDESTILLATEN, N.E.G. of AARDOLIEPRODUCTEN, N.E.G. (dampdruk bij 50°C hoger dan 175 kPa)	3	F1	I	3	274, 640A	LQ3	T	PP, EX, A	VE01		1	
1268	AARDOLIEDESTILLATEN, N.E.G. of AARDOLIEPRODUCTEN, N.E.G. (dampdruk bij 50°C hoger dan 110 kPa, doch ten hoogste 175 kPa)	3	F1	I	3	274, 640B	LQ3	T	PP, EX, A	VE01		1	
1268	AARDOLIEDESTILLATEN, N.E.G. of AARDOLIEPRODUCTEN, N.E.G. (dampdruk bij 50°C hoger dan 110 kPa, doch ten hoogste 175 kPa)	3	F1	II	3	274, 640C	LQ4	T	PP, EX, A	VE01		1	
1268	AARDOLIEDESTILLATEN, N.E.G. of AARDOLIEPRODUCTEN, N.E.G. (dampdruk bij 50°C ten hoogste 110 kPa)	3	F1	II	3	274, 640D	LQ4	T	PP, EX, A	VE01		1	
1268	AARDOLIEDESTILLATEN, N.E.G. of AARDOLIEPRODUCTEN, N.E.G.	3	F1	III	3	274	LQ7	T	PP, EX, A	VE01		0	
1272	PIJNOLIE	3	F1	III	3		LQ7		PP, EX, A	VE01		0	
1274	n-PROPANOL (n-PROPYLALCOHOL)	3	F1	II	3		LQ4	T	PP, EX, A	VE01		1	
1274	n-PROPANOL (n-PROPYLALCOHOL)	3	F1	III	3		LQ7	T	PP, EX, A	VE01		0	

(1)	(2)	(3)a	(3)b	(4)	(5)	(6)	(7)	(8)	(9)	(10)	(11)	(12)	(13)
	3.1.2	2.2	2.2	2.1.1.3	5.2.2	3.3	3.4.6	3.2.1	8.1.5	7.1.6	7.1.6	7.1.5	3.2.1
UN-nummer / Stoffnummer	Benaming en beschrijving	Klasse	Classificatiecode	Verpakkingsgroep	Eiketten	Bijzondere bepalingen	Gelimiteerde hoeveelheden	Vervoer toegelaten	Vereiste uitrusting	Ventilatie	Maatregelen tijdens het laden, lossen en vervoeren	Aantal blauwe kegels/lichten	Extra eisen of Aantekeningen
1275	PROPIONALDEHYDE	3	F1	II	3		LQ4	T	PP, EX, A	VE01		1	
1276	n-PROPYLACETAAT	3	F1	II	3		LQ4	T	PP, EX, A	VE01		1	
1277	PROPYLAMINE	3	FC	II	3+8		LQ4	T	PP, EP, EX, A	VE01		1	
1278	1-CHLOORPROPAAN (propylchloride)	3	F1	II	3		LQ4	T	PP, EX, A	VE01		1	
1279	1,2-DICHLOORPROPAAN (PROPYLEENDICHLORIDE)	3	F1	II	3		LQ4	T	PP, EX, A	VE01		1	
1280	PROPYLEENOXIDE	3	F1	I	3		LQ3	T	PP, EX, A	VE01		1	
1281	PROPYLFORMIATEN	3	F1	II	3		LQ4		PP, EX, A	VE01		1	
1282	PYRIDINE	3	F1	II	3		LQ4	T	PP, EX, A	VE01		1	
1286	HARSOLIE (dampdruk bij 50 °C hoger dan 175 kPa)	3	F1	I	3	640A	LQ3		PP, EX, A	VE01		1	
1286	HARSOLIE (dampdruk bij 50 °C hoger dan 110 kPa, doch ten hoogste 175 kPa)	3	F1	I	3	640B	LQ3		PP, EX, A	VE01		1	
1286	HARSOLIE (dampdruk bij 50 °C hoger dan 110 kPa, doch ten hoogste 175 kPa)	3	F1	II	3	640C	LQ6		PP, EX, A	VE01		1	
1286	HARSOLIE (dampdruk bij 50 °C ten hoogste 110 kPa)	3	F1	II	3	640D	LQ6		PP, EX, A	VE01		1	
1286	HARSOLIE (niet visceus)	3	F1	III	3	640E	LQ7		PP, EX, A	VE01		0	
1286	HARSOLIE (met een vlampunt lager dan 23 °C en visceus volgens 2.2.3.1.4) (dampdruk bij 50 °C hoger 175 kPa)	3	F1	III	3	640F	LQ7		PP, EX, A	VE01		0	
1286	HARSOLIE (met een vlampunt lager dan 23 °C en visceus volgens 2.2.3.1.4) (dampdruk bij 50 °C hoger dan 110 kPa, doch ten hoogste 175 kPa)	3	F1	III	3	640G	LQ7		PP, EX, A	VE01		0	

(1)	(2)	(3)a	(3)b	(4)	(5)	(6)	(7)	(8)	(9)	(10)	(11)	(12)	(13)
	3.1.2	2.2	2.2	2.1.1.3	5.2.2	3.3	3.4.6	3.2.1	8.1.5	7.1.6	7.1.6	7.1.5	3.2.1
UN-nummer / Stoffnummer	Benaming en beschrijving	Klasse	Classificatiecode	Verpakkingsgroep	Eiketten	Bijzondere bepalingen	Gelimiteerde hoeveelheden	Vervoer toegelaten	Verstevigde uitrusting	Ventilatie	Maatregelen tijdens het laden, lossen en vervoeren	Aantal blauwe kegels/lichten	Extra eisen of Aantekeningen
1286	HARSOLIE (met een vlampunt lager dan 23 °C en visceus volgens 2.2.3.1.4) (dampdruk bij 50 °C ten hoogste 110 kPa)	3	F1	III	3	640H	LQ7		PP, EX, A	VE01		0	
1287	RUBBERSOLUTIE (dampdruk bij 50 °C hoger dan 175 kPa)	3	F1	I	3	640A	LQ3		PP, EX, A	VE01		1	
1287	RUBBERSOLUTIE (dampdruk bij 50 °C hoger dan 110 kPa, doch ten hoogste 175 kPa)	3	F1	I	3	640B	LQ3		PP, EX, A	VE01		1	
1287	RUBBERSOLUTIE (dampdruk bij 50 °C hoger dan 110 kPa, doch ten hoogste 175 kPa)	3	F1	II	3	640C	LQ6		PP, EX, A	VE01		1	
1287	RUBBERSOLUTIE (dampdruk bij 50 °C ten hoogste 110 kPa)	3	F1	II	3	640D	LQ6		PP, EX, A	VE01		1	
1287	RUBBERSOLUTIE (niet visceus)	3	F1	III	3	640E	LQ7		PP, EX, A	VE01		0	
1287	RUBBERSOLUTIE (met een vlampunt lager dan 23 °C en visceus volgens 2.2.3.1.4) (dampdruk bij 50 °C hoger dan 175 kPa)	3	F1	III	3	640F	LQ7		PP, EX, A	VE01		0	
1287	RUBBERSOLUTIE (met een vlampunt lager dan 23 °C en visceus volgens 2.2.3.1.4) (dampdruk bij 50 °C hoger dan 110 kPa, doch ten hoogste 175 kPa)	3	F1	III	3	640G	LQ7		PP, EX, A	VE01		0	
1287	RUBBERSOLUTIE (met een vlampunt lager dan 23 °C en visceus volgens 2.2.3.1.4) (dampdruk bij 50 °C ten hoogste 110 kPa)	3	F1	III	3	640H	LQ7		PP, EX, A	VE01		0	
1288	LEISTEENOLIE	3	F1	II	3		LQ4		PP, EX, A	VE01		1	
1288	LEISTEENOLIE	3	F1	III	3		LQ7		PP, EX, A	VE01		0	
1289	NATRIUMMETHYLAAT, OPLOSSING in alcohol	3	FC	II	3+8		LQ4		PP, EP, EX, A	VE01		1	
1289	NATRIUMMETHYLAAT, OPLOSSING in alcohol	3	FC	III	3+8		LQ7	T	PP, EP, EX, A	VE01		0	

(1)	(2)	(3)a	(3)b	(4)	(5)	(6)	(7)	(8)	(9)	(10)	(11)	(12)	(13)
	3.1.2	2.2	2.2	2.1.1.3	5.2.2	3.3	3.4.6	3.2.1	8.1.5	7.1.6	7.1.6	7.1.5	3.2.1
UN-nummer / Stoffnummer	Benaming en beschrijving	Klasse	Classificatiecode	Verpakkingsgroep	Eiketten	Bijzondere bepalingen	Gelimiteerde hoeveelheden	Vervoer toegepast	Vereiste uitrusting	Ventilatie	Maatregelen tijdens het laden, lossen en vervoeren	Aantal blauwe kegels/lichten	Extra eisen of Aantekeningen
1292	TETRAETHYLSILICAAT	3	F1	III	3		LQ7		PP, EX, A	VE01		0	
1293	TINCTUREN, MEDICINALE	3	F1	II	3		LQ4		PP, EX, A	VE01		1	
1293	TINCTUREN, MEDICINALE	3	F1	III	3		LQ7		PP, EX, A	VE01		0	
1294	TOLUEEN	3	F1	II	3		LQ4	T	PP, EX, A	VE01		1	
1295	TRICHOORSILAAN (silicohloroform)	4.3	WFC	I	4.3+ 3+8		LQ0		PP, EP, EX, A	VE01	HA08	1	
1296	TRIETHYLAMINE	3	FC	II	3+8		LQ4	T	PP, EP, EX, A	VE01		1	
1297	TRIETHYLAMINE, OPLOSSING IN WATER, met ten hoogste 50 massa-% trimethylamine	3	FC	I	3+8		LQ3		PP, EP, EX, A	VE01		1	
1297	TRIETHYLAMINE, OPLOSSING IN WATER, met ten hoogste 50 massa-% trimethylamine	3	FC	II	3+8		LQ4		PP, EP, EX, A	VE01		1	
1297	TRIETHYLAMINE, OPLOSSING IN WATER, met ten hoogste 50 massa-% trimethylamine	3	FC	III	3+8		LQ7		PP, EP, EX, A	VE01		0	
1298	TRIMETHYLCHLOORSILAAN	3	FC	II	3+8		LQ4		PP, EP, EX, A	VE01		1	
1299	TERPENTIJN	3	F1	III	3		LQ7		PP, EX, A	VE01		0	
1300	KUNSTTERPENTIJN (WHITE SPIRIT)	3	F1	II	3		LQ4		PP, EX, A	VE01		1	
1300	KUNSTTERPENTIJN (WHITE SPIRIT)	3	F1	III	3		LQ7	T	PP, EX, A	VE01		0	
1301	VINYLAACETAAT, GESTABILISEERD	3	F1	II	3		LQ4	T	PP, EX, A	VE01		1	
1302	VINYLETHYLETER, GESTABILISEERD	3	F1	I	3		LQ3		PP, EX, A	VE01		1	

(1)	(2)	(3)a	(3)b	(4)	(5)	(6)	(7)	(8)	(9)	(10)	(11)	(12)	(13)
	3.1.2	2.2	2.2	2.1.1.3	5.2.2	3.3	3.4.6	3.2.1	8.1.5	7.1.6	7.1.6	7.1.5	3.2.1
UN-nummer / Stoffnummer	Benaming en beschrijving	Klasse	Classificatiecode	Verpakkingsgroep	Eiketten	Bijzondere bepalingen	Gelimeerde hoeveelheden	Vervoer toegelaten	Vereiste uitrusting	Ventilatie	Maatregelen tijdens het laden, lossen en vervoeren	Aantal blauwe kegels/lichten	Extra eisen of Aantekeningen
1303	VINYLIDEENCHLORIDE, GESTABILISEERD (1,1-DICHOORETHYLEEN, GESTABILISEERD)	3	F1	I	3		LQ3		PP, EX, A	VE01		1	
1304	VINYLISSOBUTYLEETHER, GESTABILISEERD	3	F1	II	3		LQ4		PP, EX, A	VE01		1	
1305	VINYLTRICHOORSILAN, GESTABILISEERD	3	FC	I	3+8		LQ3		PP, EP, EX, A	VE01		1	
1306	HOUTCONSERVERINGSMIDDELEN, VLOEIBAAR (dampdruk bij 50 °C hoger dan 110 kPa, doch ten hoogste 175 kPa)	3	F1	II	3	640C	LQ6		PP, EX, A	VE01		1	
1306	HOUTCONSERVERINGSMIDDELEN, VLOEIBAAR (dampdruk bij 50 °C ten hoogste 110 kPa)	3	F1	II	3	640D	LQ6		PP, EX, A	VE01		1	
1306	HOUTCONSERVERINGSMIDDELEN, VLOEIBAAR (niet visceus)	3	F1	III	3	640E	LQ7		PP, EX, A	VE01		0	
1306	HOUTCONSERVERINGSMIDDELEN, VLOEIBAAR (met een vlampunt lager dan 23 °C en visceus volgens 2.2.3.1.4) (dampdruk bij 50 °C hoger dan 175 kPa)	3	F1	III	3	640F	LQ7		PP, EX, A	VE01		0	
1306	HOUTCONSERVERINGSMIDDELEN, VLOEIBAAR (met een vlampunt lager dan 23 °C en visceus volgens 2.2.3.1.4) (dampdruk bij 50 °C hoger dan 110 kPa, doch ten hoogste 175 kPa)	3	F1	III	3	640G	LQ7		PP, EX, A	VE01		0	
1306	HOUTCONSERVERINGSMIDDELEN, VLOEIBAAR (met een vlampunt lager dan 23 °C en visceus volgens 2.2.3.1.4) (dampdruk bij 50 °C ten hoogste 110 kPa)	3	F1	III	3	640H	LQ7		PP, EX, A	VE01		0	
1307	XYLENEN	3	F1	II	3		LQ4	T	PP, EX, A	VE01		1	
1307	XYLENEN	3	F1	III	3		LQ7	T	PP, EX, A	VE01		0	

(1)	(2)	(3)a	(3)b	(4)	(5)	(6)	(7)	(8)	(9)	(10)	(11)	(12)	(13)
	3.1.2	2.2	2.2	2.1.1.3	5.2.2	3.3	3.4.6	3.2.1	8.1.5	7.1.6	7.1.6	7.1.5	3.2.1
UN-nummer / Stoffnummer	Benaming en beschrijving	Klasse	Classificatiecode	Verpakkingsgroep	Eiketten	Bijzondere bepalingen	Gelimiteerde hoeveelheden	Vervoer toegelaten	Vereiste uitrusting	Ventilatie	Maatregelen tijdens het laden, lossen en vervoeren	Aantal blauwe kegels/lichten	Extra eisen of Aantekeningen
1308	ZIRKONIUM, GESUSPENDEERD IN EEN BRANDBARE VLOEISTOF (dampdruk bij 50 °C hoger dan 175 kPa)	3	F1	I	3	640A	LQ3		PP, EX, A	VE01		1	
1308	ZIRKONIUM, GESUSPENDEERD IN EEN BRANDBARE VLOEISTOF (dampdruk bij 50 °C hoger dan 110 kPa, doch ten hoogste 175 kPa)	3	F1	I	3	640B	LQ3		PP, EX, A	VE01		1	
1308	ZIRKONIUM, GESUSPENDEERD IN EEN BRANDBARE VLOEISTOF (dampdruk bij 50 °C hoger dan 110 kPa, doch ten hoogste 175 kPa)	3	F1	II	3	640C	LQ4		PP, EX, A	VE01		1	
1308	ZIRKONIUM, GESUSPENDEERD IN EEN BRANDBARE VLOEISTOF (dampdruk bij 50 °C ten hoogste 110 kPa)	3	F1	II	3	640D	LQ4		PP, EX, A	VE01		1	
1308	ZIRKONIUM, GESUSPENDEERD IN EEN BRANDBARE VLOEISTOF	3	F1	III	3		LQ7		PP, EX, A	VE01		0	
1309	ALUMINIUMPOEDER, GECOAT	4.1	F3	II	4.1		LQ8		PP			1	
1309	ALUMINIUMPOEDER, GECOAT	4.1	F3	III	4.1		LQ9		PP			0	
1310	AMMONIUMPIKRAAT, BEVOCHTIGD, met ten minste 10 massa-% water	4.1	D	I	4.1		LQ0		PP			1	
1312	BORNEOL	4.1	F1	III	4.1		LQ9		PP			0	
1313	CALCIUMRESINAAT	4.1	F3	III	4.1		LQ9		PP			0	
1314	CALCIUMRESINAAT, GESMOLTEN en gestold	4.1	F3	III	4.1		LQ9		PP			0	
1318	KOBALTRESINAAT, NEERGESLAGEN	4.1	F3	III	4.1		LQ9		PP			0	
1320	DINITROFENOL, BEVOCHTIGD, met ten minste 15 massa-% water	4.1	DT	I	4.1+ 6.1	802	LQ0		PP			2	
1321	DINITROFENOLATEN, BEVOCHTIGD, met ten minste 15 massa-% water	4.1	DT	I	4.1+ 6.1	802	LQ0		PP			2	
1322	DINITRORESORCINOL, BEVOCHTIGD, met ten minste 15 massa-% water	4.1	D	I	4.1		LQ0		PP			1	
1323	FERROCERIUM	4.1	F3	II	4.1	249	LQ8		PP			1	

(1)	(2)	(3a)	(3b)	(4)	(5)	(6)	(7)	(8)	(9)	(10)	(11)	(12)	(13)
	3.1.2	2.2	2.2	2.1.1.3	5.2.2	3.3	3.4.6	3.2.1	8.1.5	7.1.6	7.1.6	7.1.5	3.2.1
UN-nummer / Stofnummer	Benaming en beschrijving	Klasse	Classificatiecode	Verpakkingsgroep	Eiketten	Bijzondere bepalingen	Gelimiteerde hoeveelheden	Vervoer toegelaten	Vereiste uitrusting	Ventilatie	Maatregelen tijdens het laden, lossen en vervoeren	Aantal blauwe kegels/lichten	Extra eisen of Aantekeningen
1324	FILMS MET EEN BASIS VAN NITROCELLULOSE, gecoat met gelatine, met uitzondering van afvalstoffen	4.1	F1	III	4.1		LQ9		PP			0	
1325	BRANDBARE ORGANISCHE VASTE STOF, N.E.G.	4.1	F1	II	4.1	274	LQ8		PP			1	
1325	BRANDBARE ORGANISCHE VASTE STOF, N.E.G.	4.1	F1	III	4.1	274	LQ9		PP			0	
1326	HAFNIUMPPEDER, BEVOCHTIGD met ten minste 25% water	4.1	F3	II	4.1	586	LQ8		PP			1	
1327	Hooi, stro, Bhusa	4.1	F1	Niet onderworpen aan het ADNR									
1328	HEXAMETHYLEENTETRAMINE	4.1	F1	III	4.1		LQ9		PP			0	
1330	MANGAANRESINAAT	4.1	F3	III	4.1		LQ9		PP			0	
1331	WRIJVINGSLUCIFERS	4.1	F1	III	4.1	293	LQ9		PP			0	
1332	METALDEHYDE	4.1	F1	III	4.1		LQ9		PP			0	
1333	CERIUM, platen, blokken, staven	4.1	F3	II	4.1		LQ8		PP			1	
1334	NAFTALEEN, RUW of NAFTALEEN, GERAFFINEERD	4.1	F1	III	4.1	501	LQ9	B	PP		CO01	0	
1336	NITROGUANIDINE (PIKRIET), BEVOCHTIGD, met ten minste 20 massa-% water	4.1	D	I	4.1		LQ0		PP			1	
1337	ZETMEELNITRAAT, BEVOCHTIGD, met ten minste 20 massa-% water	4.1	D	I	4.1		LQ0		PP			1	
1338	FOSFOR, RODE, AMORF	4.1	F3	III	4.1		LQ9		PP			0	
1339	FOSFORHEPTASULFIDE (P4S7), vrij van witte of gele fosfor	4.1	F3	II	4.1	602	LQ8		PP			1	
1340	FOSFORPENTASULFIDE (P2S5), vrij van wite of gele fosfor	4.3	WF2	II	4.3+ 4.1	602	LQ11		PP, EX, A	VE01	HA08	1	
1341	FOSFORSESQUISULFIDE (P4S3), vrij van witte of gele fosfor	4.1	F3	II	4.1	602	LQ8		PP			1	
1343	FOSFORTRISULFIDE (P4S6), vrij van witte of gele fosfor	4.1	F3	II	4.1	602	LQ8		PP			1	
1344	TRINITROFENOL, BEVOCHTIGD, met ten minste 30 massa-% water	4.1	D	I	4.1		LQ0		PP			1	

(1)	(2)	(3)a	(3)b	(4)	(5)	(6)	(7)	(8)	(9)	(10)	(11)	(12)	(13)
	3.1.2	2.2	2.2	2.1.1.3	5.2.2	3.3	3.4.6	3.2.1	8.1.5	7.1.6	7.1.6	7.1.5	3.2.1
UN-nummer / Stoffnummer	Benaming en beschrijving	Klasse	Classificatiecode	Verpakkingsgroep	Eiketten	Bijzondere bepalingen	Gelimiteerde hoeveelheden	Vervoer toegelaten	Vereiste uitrusting	Ventilatie	Maatregelen tijdens het laden, lossen en vervoeren	Aantal blauwe kegels/lichten	Extra eisen of Aantekeningen
1345	RUBBERAFVAL of RUBBERRESTEN, poeder- of korrelvormig	4.1	F1	II	4.1		LQ8		PP			1	
1346	SILICIUMPOEDER, AMORF	4.1	F3	III	4.1	32	LQ9		PP			0	
1347	ZILVERPIKRAAT, BEVOCHTIGD, met ten minste 30 massa-% water	4.1	D	I	4.1		LQ0		PP			1	
1348	NATRIUMDINITRO-o-CRESOLAAT, BEVOCHTIGD, met ten minste 15 massa-% water	4.1	DT	I	4.1+ 6.1	802	LQ0		PP			2	
1349	NATRIUMPIKRAMAAT, BEVOCHTIGD, met ten minste 20 massa-% water	4.1	D	I	4.1		LQ0		PP			1	
1350	ZWAVEL	4.1	F3	III	4.1	242	LQ9	B	PP			0	
1352	TITANPOEDER, BEVOCHTIGD, met ten minste 25 massa-% water	4.1	F3	II	4.1	586	LQ8		PP			1	
1353	VEZELS, GEÏMPREGNEERD MET ZWAK GENITREERDE NITROCELLULOSE, N.E.G. of WEEFSELS, GEÏMPREGNEERD MET ZWAK GENITREERDE NITROCELLULOSE, N.E.G.	4.1	F1	III	4.1	274 502	LQ9		PP			0	
1354	TRINITROBENZEEN, BEVOCHTIGD, met ten minste 30 massa-% water	4.1	D	I	4.1		LQ0		PP			1	
1355	TRINITROBENZOËZUUR, BEVOCHTIGD, met ten minste 30 massa-% water	4.1	D	I	4.1		LQ0		PP			1	
1356	TRINITROTOLUEEN (TNT), BEVOCHTIGD, met ten minste 30 massa-% water	4.1	D	I	4.1		LQ0		PP			1	
1357	UREUMNITRAAT, BEVOCHTIGD, met ten minste 20 massa-% water	4.1	D	I	4.1	227	LQ0		PP			1	
1358	ZIRKONIUMPOEDER, BEVOCHTIGD, met ten minste 25 massa-% water	4.1	F3	II	4.1	586	LQ8		PP			1	
1360	CALCIUMFOSFIDE	4.3	WT2	I	4.3+ 6.1	802	LQ0		PP, EP, EX, TOX, A	VE01, VE02	HA08	2	

(1)	(2)	(3)a	(3)b	(4)	(5)	(6)	(7)	(8)	(9)	(10)	(11)	(12)	(13)
	3.1.2	2.2	2.2	2.1.1.3	5.2.2	3.3	3.4.6	3.2.1	8.1.5	7.1.6	7.1.6	7.1.5	3.2.1
UN-nummer / Stofnummer	Benaming en beschrijving	Klasse	Classificatiecode	Verpakkingsgroep	Eiketten	Bijzondere bepalingen	Gelimiteerde hoeveelheden	Vervoer toegelaten	Vereiste uitrusting	Ventilatie	Maatregelen tijdens het laden, lossen en vervoeren	Aantal blauwe kegels/lichten	Extra eisen of Aantekeningen
1361	KOOL of ROET, van dierlijke of plantaardige oorsprong	4.2	S2	II	4.2		LQ0		PP			0	
1361	KOOL of ROET, van dierlijke of plantaardige oorsprong	4.2	S2	III	4.2		LQ0		PP			0	
1362	KOOL, GEACTIVEERD	4.2	S2	III	4.2		LQ0		PP			0	
1363	COPRA	4.2	S2	III	4.2		LQ0	B	PP		IN01*, IN02*	0	* Slechts vereist bij losgestort- of onverpakt vervoer
1364	KATOENAFVAL, OLIEHOUDEND	4.2	S2	III	4.2		LQ0	B	PP			0	
1365	KATOEN, VOCHTIG	4.2	S2	III	4.2		LQ0	B	PP			0	
1366	DIETHYLZINK	4.2	SW	I	4.2+ 4.3		LQ0		PP, EX, A	VE01		0	
1369	p-NITROSODIMETHYLANILINE	4.2	S2	II	4.2		LQ0		PP			0	
1370	DIMETHYLZINK	4.2	SW	I	4.2+ 4.3		LQ0		PP, EX, A	VE01		0	
1372	Vezels van dierlijke oorsprong of vezels van plantaardige oorsprong, verbrand, nat of vochtig	4.2	S2	Niet onderworpen aan het ADNR									
1373	VEZELS of WEEFSELS VAN DIERLIJKE, PLANTAARDIGE of SYNTHETISCHE OORSPRONG, N.E.G., geïmpregneerd met olie	4.2	S2	III	4.2	274	LQ0	B	PP			0	
1374	VISMEEL (VISAFVAL), NIET GESTABILISEERD	4.2	S2	II	4.2	300	LQ0		PP			0	
1376	IJZEROXIDE, AFGEWERKT of IJZERSPONS, AFGEWERKT, afkomstig van de lichtgaszuivering	4.2	S4	III	4.2	592	LQ0	B	PP			0	
1378	METAALKATALYSATOR, BEVOCHTIGD met een zichtbare overmaat vloeistof	4.2	S4	II	4.2	274	LQ0		PP			0	
1379	PAPIER, BEHANDELD MET ONVERZADIGBARE OLIËN, onvolledig gedroogd (met inbegrip van carbonpapier)	4.2	S2	III	4.2		LQ0	B	PP			0	

(1)	(2)	(3)a	(3)b	(4)	(5)	(6)	(7)	(8)	(9)	(10)	(11)	(12)	(13)
	3.1.2	2.2	2.2	2.1.1.3	5.2.2	3.3	3.4.6	3.2.1	8.1.5	7.1.6	7.1.6	7.1.5	3.2.1
UN-nummer / Stoffnummer	Benaming en beschrijving	Klasse	Classificatiecode	Verpakkingsgroep	Eiketten	Bijzondere bepalingen	Gelimeerde hoeveelheden	Vervoer toege laten	Vereiste uitrusting	Ventilatie	Maatregelen tijdens het laden, lossen en vervoeren	Aantal blauwe kegels/lichten	Extra eisen of Aantekeningen
1380	PENTABORAAN	4.2	ST3	I	4.2+ 6.1	802	LQ0		PP, EP, TOX, A	VE02		2	
1381	FOSFOR WIT of GEEL, ONDER WATER of FOSFOR WIT of GEEL, IN OPLOSSING	4.2	ST3	I	4.2+ 6.1	503 802	LQ0		PP, EP, TOX, A	VE02		2	
1381	FOSFOR WIT of GEEL, DROOG	4.2	ST4	I	4.2+6. 1	503 802	LQ0		PP, EP			2	
1382	KALIUMSULFIDE, WATERVRIJ of KALIUMSULFIDE met minder dan 30% kristalwater	4.2	S4	II	4.2	504	LQ0		PP			0	
1383	PYROFOOR METAAL, N.E.G. of PYROFORE LEGERING, N.E.G.	4.2	S4	I	4.2	274	LQ0		PP			0	
1384	NATRIUMDITHIONIET	4.2	S4	II	4.2		LQ0		PP			0	
1385	NATRIUMSULFIDE, WATERVRIJ of NATRIUMSULFIDE met minder dan 30% kristalwater	4.2	S4	II	4.2	504	LQ0		PP			0	
1386	OLIEZAADKOEKEN, met meer dan 1,5 massa-% olie en ten hoogste 11 massa-% vocht	4.2	S2	III	4.2	800	LQ0	B	PP		IN01*, IN02*	0	* Slechts vereist bij losgestort- of onverpakt vervoer
1387	Wolafval, nat	4.2	S2	Niet onderworpen aan het ADNR									
1389	AMALGAAM VAN ALKALIMETALEN	4.3	W2	I	4.3	182 274	LQ0		PP, EX, A	VE01	HA08	0	
1390	ALKALIMETAALALMIDEN	4.3	W2	II	4.3	182 274 505	LQ11		PP, EX, A	VE01	HA08	0	
1391	DISPERSIE VAN AARDALKALIMETALEN of DISPERSIE VAN ALKALIMETALEN	4.3	W1	I	4.3	182 183 274 282 506	LQ0		PP, EX, A	VE01	HA08	0	
1392	AMALGAAM VAN AARDALKALIMETALEN	4.3	W2	I	4.3	183 274 506	LQ0		PP, EX, A	VE01	HA08	0	

(1)	(2)	(3a)	(3b)	(4)	(5)	(6)	(7)	(8)	(9)	(10)	(11)	(12)	(13)
	3.1.2	2.2	2.2	2.1.1.3	5.2.2	3.3	3.4.6	3.2.1	8.1.5	7.1.6	7.1.6	7.1.5	3.2.1
UN-nummer / Stoffnummer	Benaming en beschrijving	Klasse	Classificatiecode	Verpakkingsgroep	Eiketten	Bijzondere bepalingen	Gelimiteerde hoeveelheden	Vervoer toegelaten	Vereiste uitrusting	Ventilatie	Maatregelen tijdens het laden, lossen en vervoeren	Aantal blauwe kegels/lichten	Extra eisen of Aantekeningen
1393	LEGERING VAN AARDALKALIMETALEN, N.E.G.	4.3	W2	II	4.3	183 274 506	LQ11		PP, EX, A	VE01	HA08	0	
1394	ALUMINIUMCARBIDE	4.3	W2	II	4.3		LQ11		PP, EX, A	VE01	HA08	0	
1395	ALUMINIUMFERROSILICIUMPOEDER	4.3	WT2	II	4.3 +6.1	802	LQ11		PP, EP, EX, TOX, A	VE01, VE02	HA08	2	
1396	ALUMINIUMPOEDER, NIET GECOAT	4.3	W2	II	4.3		LQ12		PP, EX, A	VE01	HA08	0	
1396	ALUMINIUMPOEDER, NIET GECOAT	4.3	W2	III	4.3		LQ12		PP, EX, A	VE01	HA08	0	
1397	ALUMINIUMFOSFIDE	4.3	WT2	I	4.3 +6.1	507 802	LQ0		PP, EP, EX, TOX, A	VE01, VE02	HA08	2	
1398	ALUMINIUMSILICIUMPOEDER, NIET GECOAT	4.3	W2	III	4.3	37	LQ12	B	PP, EX, A	VE01, VE03*	LO03*, HA07*, HA08, IN01*, IN03*	0	* Slechts vereist bij losgestort- of onverpakt vervoer
1400	BARIUM	4.3	W2	II	4.3		LQ11		PP, EX, A	VE01	HA08	0	
1401	CALCIUM	4.3	W2	II	4.3		LQ11		PP, EX, A	VE01	HA08	0	
1402	CALCIUMCARBIDE	4.3	W2	I	4.3		LQ0		PP, EX, A	VE01	HA08	0	
1402	CALCIUMCARBIDE	4.3	W2	II	4.3		LQ11		PP, EX, A	VE01	HA08	0	
1403	CALCIUMCYANAMIDE met meer dan 0,1 massa-% calciumcarbide	4.3	W2	III	4.3	38	LQ12		PP, EX, A	VE01	HA08	0	
1404	CALCIUMHYDRIDE	4.3	W2	I	4.3		LQ0		PP, EX, A	VE01	HA08	0	
1405	CALCIUMSILICIDE	4.3	W2	II	4.3		LQ11		PP, EX, A	VE01	HA08	0	

(1)	(2)	(3)a	(3)b	(4)	(5)	(6)	(7)	(8)	(9)	(10)	(11)	(12)	(13)
	3.1.2	2.2	2.2	2.1.1.3	5.2.2	3.3	3.4.6	3.2.1	8.1.5	7.1.6	7.1.6	7.1.5	3.2.1
UN-nummer / Stoffnummer	Benaming en beschrijving	Klasse	Classificatiecode	Verpakkingsgroep	Eiketten	Bijzondere bepalingen	Gelimeerde hoeveelheden	Vervoer toegelaten	Vereiste uitrusting	Ventilatie	Maatregelen tijdens het laden, lossen en vervoeren	Aantal blauwe kegels/lichten	Extra eisen of Aantekeningen
1405	CALCIUMSILICIDE	4.3	W2	III	4.3		LQ12		PP, EX, A	VE01	HA08	0	
1407	CESIUM	4.3	W2	I	4.3		LQ0		PP, EX, A	VE01	HA08	0	
1408	FERROSILICIUM met ten minste 30 massa-% doch minder dan 90 massa-% silicium	4.3	WT2	III	4.3+ 6.1	39, 802	LQ12	B	PP, EP, EX, TOX, A	VE01, VE02, VE03*	LO03*, HA07*, HA08, IN01*, IN02*, IN03*,	0	* Slechts vereist bij losgestort- of onverpakt vervoer
1409	METAALHYDRIDEN, REACTIEF MET WATER, N.E.G.	4.3	W2	I	4.3	274, 508	LQ0		PP, EX, A	VE01	HA08	0	
1409	METAALHYDRIDEN, REACTIEF MET WATER, N.E.G.	4.3	W2	II	4.3	274, 508	LQ11		PP, EX, A	VE01	HA08	0	
1410	LITHIUMALUMINIUMHYDRIDE	4.3	W2	I	4.3		LQ0		PP, EX, A	VE01	HA08	0	
1411	LITHIUMALUMINIUMHYDRIDE IN ETHER	4.3	WF1	I	4.3+3		LQ0		PP, EX, A	VE01	HA08	1	
1413	LITHIUMBOORHYDRIDE	4.3	W2	I	4.3		LQ0		PP, EX, A	VE01	HA08	0	
1414	LITHIUMHYDRIDE	4.3	W2	I	4.3		LQ0		PP, EX, A	VE01	HA08	0	
1415	LITHIUM	4.3	W2	I	4.3		LQ0		PP, EX, A	VE01	HA08	0	
1417	LITHIUMSILICIUM	4.3	W2	II	4.3		LQ11		PP, EX, A	VE01	HA08	0	
1418	MAGNESIUMPOEDER of POEDER VAN MAGNESIUMLEGERINGEN	4.3	WS	I	4.3+ 4.2		LQ0		PP, EX, A	VE01	HA08	0	
1418	MAGNESIUMPOEDER of POEDER VAN MAGNESIUMLEGERINGEN	4.3	WS	II	4.3+ 4.2		LQ11		PP, EX, A	VE01	HA08	0	
1418	MAGNESIUMPOEDER of POEDER VAN MAGNESIUMLEGERINGEN	4.3	WS	III	4.3+ 4.2		LQ12		PP, EX, A	VE01	HA08	0	
1419	MAGNESIUMALUMINIUMFOSFIDE	4.3	WT2	I	4.3+ 6.1	802	LQ0		PP, EP, EX, TOX, A	VE01, VE02	HA08	2	

(1)	(2)	(3)a	(3)b	(4)	(5)	(6)	(7)	(8)	(9)	(10)	(11)	(12)	(13)
	3.1.2	2.2	2.2	2.1.1.3	5.2.2	3.3	3.4.6	3.2.1	8.1.5	7.1.6	7.1.6	7.1.5	3.2.1
UN-nummer / Stoffnummer	Benaming en beschrijving	Klasse	Classificatiecode	Verpakkingsgroep	Eiketten	Bijzondere bepalingen	Gelimiteerde hoeveelheden	Vervoer toegelaten	Vereiste uitrusting	Ventilatie	Maatregelen tijdens het laden, lossen en vervoeren	Aantal blauwe kegels/lichten	Extra eisen of Aantekeningen
1420	METALLISCHE LEGERINGEN VAN KALIUM	4.3	W2	I	4.3		LQ0		PP, EX, A	VE01	HA08	0	
1421	LEGERING VAN ALKALIMETALEN, VLOEIBAAR, N.E.G.	4.3	W1	I	4.3	182 274	LQ0		PP, EX, A	VE01	HA08	0	
1422	LEGERINGEN VAN KALIUM EN NATRIUM	4.3	W2	I	4.3		LQ0		PP, EX, A	VE01	HA08	0	
1423	RUBIDIUM	4.3	W2	I	4.3		LQ0		PP, EX, A	VE01	HA08	0	
1426	NATRIUMBOORHYDRIDE	4.3	W2	I	4.3		LQ0		PP, EX, A	VE01	HA08	0	
1427	NATRIUMHYDRIDE	4.3	W2	I	4.3		LQ0		PP, EX, A	VE01	HA08	0	
1428	NATRIUM	4.3	W2	I	4.3		LQ0		PP, EX, A	VE01	HA08	0	
1431	NATRIUMMETHYLAAT	4.2	SC4	II	4.2+8		LQ0		PP			0	
1432	NATRIUMFOSFIDE	4.3	WT2	I	4.3+ 6.1	802	LQ0		PP, EP, EX, TOX, A	VE01, VE02	HA08	2	
1433	TINFOSFIDEN	4.3	WT2	I	4.3+ 6.1	802	LQ0		PP, EP, EX, TOX, A	VE01, VE02	HA08	2	
1435	ZINKAS	4.3	W2	III	4.3		LQ12	B	PP, EX, A	VE01, VE03*	LO03*, HA07*, HA08, IN01*, IN03*,	0	* Slechts vereist bij losgestort- of onverpakt vervoer
1436	ZINKPOEDER of ZINKSTOF	4.3	WS	I	4.3+ 4.2		LQ0		PP, EX, A	VE01	HA08	0	
1436	ZINKPOEDER of ZINKSTOF	4.3	WS	II	4.3+ 4.2		LQ11		PP, EX, A	VE01	HA08	0	
1436	ZINKPOEDER of ZINKSTOF	4.3	WS	III	4.3+ 4.2		LQ12		PP, EX, A	VE01	HA08	0	
1437	ZIRKONIUMHYDRIDE	4.1	F3	II	4.1		LQ8		PP			1	

(1)	(2)	(3)a	(3)b	(4)	(5)	(6)	(7)	(8)	(9)	(10)	(11)	(12)	(13)
	3.1.2	2.2	2.2	2.1.1.3	5.2.2	3.3	3.4.6	3.2.1	8.1.5	7.1.6	7.1.6	7.1.5	3.2.1
UN-nummer / Stoffnummer	Benaming en beschrijving	Klasse	Classificatiecode	Verpakkingsgroep	Eiketten	Bijzondere bepalingen	Gelimiteerde hoeveelheden	Vervoer toegelaten	Vereiste uitrusting	Ventilatie	Maatregelen tijdens het laden, lossen en vervoeren	Aantal blauwe kegels/lichten	Extra eisen of Aantekeningen
1438	ALUMINIUMNITRAAT	5.1	O2	III	5.1		LQ12	B	PP		CO02*, LO04*	0	* Slechts vereist bij losgestort- of onverpakt vervoer
1439	AMMONIUMDICHROMAAT	5.1	O2	II	5.1		LQ11		PP			0	
1442	AMMONIUMPERCHLORAAT	5.1	O2	II	5.1	152	LQ10		PP			0	
1444	AMMONIUMPERSULFAAT	5.1	O2	III	5.1		LQ12		PP			0	
1445	BARIUMCHLORAAT	5.1	OT2	II	5.1+ 6.1	802	LQ11		PP			2	
1446	BARIUMNITRAAT	5.1	OT2	II	5.1+ 6.1	802	LQ11		PP			2	
1447	BARIUMPERCHLORAAT	5.1	OT2	II	5.1+ 6.1	802	LQ11		PP			2	
1448	BARIUMPERMANGANAAT	5.1	OT2	II	5.1+ 6.1	802	LQ11		PP			2	
1449	BARIUMPEROXIDE	5.1	OT2	II	5.1+ 6.1	802	LQ11		PP			2	
1450	ANORGANISCHE BROMATEN, N.E.G.	5.1	O2	II	5.1	274 604	LQ11		PP			0	
1451	CESIUMNITRAAT	5.1	O2	III	5.1		LQ12	B	PP		CO02*, LO04*	0	* Slechts vereist bij losgestort- of onverpakt vervoer
1452	CALCIUMCHLORAAT	5.1	O2	II	5.1		LQ11		PP			0	
1453	CALCIUMCHLORIET	5.1	O2	II	5.1		LQ11		PP			0	
1454	CALCIUMNITRAAT	5.1	O2	III	5.1	208	LQ12	B	PP		CO02*, LO04*	0	* Slechts vereist bij losgestort- of onverpakt vervoer
1455	CALCIUMPERCHLORAAT	5.1	O2	II	5.1		LQ11		PP			0	
1456	CALCIUMPERMANGANAAT	5.1	O2	II	5.1		LQ11		PP			0	
1457	CALCIUMPEROXIDE	5.1	O2	II	5.1		LQ11		PP			0	
1458	CHLORAAT EN BORAAT, MENGSEL	5.1	O2	II	5.1		LQ11		PP			0	
1458	CHLORAAT EN BORAAT, MENGSEL	5.1	O2	III	5.1		LQ12		PP			0	
1459	CHLORAAT EN MAGNESIUMCHLORIDE, MENGSEL	5.1	O2	II	5.1		LQ11		PP			0	

(1)	(2)	(3)a	(3)b	(4)	(5)	(6)	(7)	(8)	(9)	(10)	(11)	(12)	(13)
	3.1.2	2.2	2.2	2.1.1.3	5.2.2	3.3	3.4.6	3.2.1	8.1.5	7.1.6	7.1.6	7.1.5	3.2.1
UN-nummer / Stoffnummer	Benaming en beschrijving	Klasse	Classificatiecode	Verpakkingsgroep	Eiketten	Bijzondere bepalingen	Gelimiteerde hoeveelheden	Vervoer toegelaten	Vereiste uitrusting	Ventilatie	Maatregelen tijdens het laden, lossen en vervoeren	Aantal blauwe kegels/lichten	Extra eisen of Aantekeningen
1459	CHLORAAT EN MAGNESIUMCHLORIDE, MENGSEL	5.1	O2	III	5.1		LQ12		PP			0	
1461	ANORGANISCHE CHLORATEN, N.E.G.	5.1	O2	II	5.1	274 605	LQ11		PP			0	
1462	ANORGANISCHE CHLORIETEN, N.E.G.	5.1	O2	II	5.1	274 509 606	LQ11		PP			0	
1463	CHROOMTRIOXIDE, WATERVRIJ (chroomzuur, vast)	5.1	OC2	II	5.1	510	LQ11		PP			0	
1465	DIDYMIUMNITRAAT	5.1	O2	III	5.1		LQ12	B	PP		CO02*, LO04*	0	* Slechts vereist bij losgestort- of onverpakt vervoer
1466	IJZER(III)NITRAAT	5.1	O2	III	5.1		LQ12	B	PP		CO02*, LO04*	0	* Slechts vereist bij losgestort- of onverpakt vervoer
1467	GUANIDINENNITRAAT	5.1	O2	III	5.1		LQ12	B	PP		CO02*, LO04*	0	* Slechts vereist bij losgestort- of onverpakt vervoer
1469	LOODNITRAAT	5.1	OT2	II	5.1+ 6.1	802	LQ11		PP			2	
1470	LOODPERCHLORAAT	5.1	OT2	II	5.1+ 6.1	802	LQ11		PP			2	
1471	LITHIUMHYPOCHLORIET, DROOG of LITHIUMHYPOCHLORIET, MENGSEL	5.1	O2	II	5.1		LQ11		PP			0	
1472	LITHIUMPEROXIDE	5.1	O2	II	5.1		LQ11		PP			0	
1473	MAGNESIUMBROMAAT	5.1	O2	II	5.1		LQ11		PP			0	
1474	MAGNESIUMNITRAAT	5.1	O2	III	5.1		LQ12	B	PP		CO02*, LO04*	0	* Slechts vereist bij losgestort- of onverpakt vervoer
1475	MAGNESIUMPERCHLORAAT	5.1	O2	II	5.1		LQ11		PP			0	
1476	MAGNESIUMPEROXIDE	5.1	O2	II	5.1		LQ11		PP			0	
1477	ANORGANISCHE NITRATEN, N.E.G.	5.1	O2	II	5.1	274 511	LQ11		PP			0	

(1)	(2)	(3)a	(3)b	(4)	(5)	(6)	(7)	(8)	(9)	(10)	(11)	(12)	(13)
	3.1.2	2.2	2.2	2.1.1.3	5.2.2	3.3	3.4.6	3.2.1	8.1.5	7.1.6	7.1.6	7.1.5	3.2.1
UN-nummer / Stofnummer	Benaming en beschrijving	Klasse	Classificatiecode	Verpakkingsgroep	Eiketten	Bijzondere bepalingen	Gelimeerde hoeveelheden	Vervoer toegelaten	Vereiste uitrusting	Ventilatie	Maatregelen tijdens het laden, lossen en vervoeren	Aantal blauwe kegels/lichten	Extra eisen of Aantekeningen
1477	ANORGANISCHE NITRATEN, N.E.G.	5.1	O2	III	5.1	274 511	LQ12	B	PP		CO02*, LO04*	0	* Slechts vereist bij losgestort- of onverpakt vervoer
1479	OXIDERENDE VASTE STOF, N.E.G.	5.1	O2	I	5.1	274	LQ0		PP			0	
1479	OXIDERENDE VASTE STOF, N.E.G.	5.1	O2	II	5.1	274	LQ11		PP			0	
1479	OXIDERENDE VASTE STOF, N.E.G.	5.1	O2	III	5.1	274	LQ12		PP			0	
1481	ANORGANISCHE PERCHLORATEN, N.E.G.	5.1	O2	II	5.1	274	LQ11		PP			0	
1481	ANORGANISCHE PERCHLORATEN, N.E.G.	5.1	O2	III	5.1	274	LQ12		PP			0	
1482	ANORGANISCHE PERMANGANATEN, N.E.G.	5.1	O2	II	5.1	274 608	LQ11		PP			0	
1482	ANORGANISCHE PERMANGANATEN, N.E.G.	5.1	O2	III	5.1	274 608	LQ12		PP			0	
1483	ANORGANISCHE PEROXIDEN, N.E.G.	5.1	O2	II	5.1	274	LQ11		PP			0	
1483	ANORGANISCHE PEROXIDEN, N.E.G.	5.1	O2	III	5.1	274	LQ12		PP			0	
1484	KALIUMBROMAAT	5.1	O2	II	5.1		LQ11		PP			0	
1485	KALIUMCHLORAAT	5.1	O2	II	5.1		LQ11		PP			0	
1486	KALIUMNITRAAT	5.1	O2	III	5.1		LQ12	B	PP		CO02*, LO04*	0	* Slechts vereist bij losgestort- of onverpakt vervoer
1487	KALIUMNITRAAT EN NATRIUMNITRIET, MENGSEL	5.1	O2	II	5.1	607	LQ11		PP			0	
1488	KALIUMNITRIET	5.1	O2	II	5.1		LQ11		PP			0	
1489	KALIUMPERCHLORAAT	5.1	O2	II	5.1		LQ11		PP			0	
1490	KALIUMPERMANGANAAT	5.1	O2	II	5.1		LQ11		PP			0	
1491	KALIUMPEROXIDE	5.1	O2	I	5.1		LQ0		PP			0	
1492	KALIUMPERSULFAAT	5.1	O2	III	5.1		LQ12		PP			0	
1493	ZILVERNITRAAT	5.1	O2	II	5.1		LQ11		PP			0	
1494	NATRIUMBROMAAT	5.1	O2	II	5.1		LQ11		PP			0	
1495	NATRIUMCHLORAAT	5.1	O2	II	5.1		LQ11		PP			0	
1496	NATRIUMCHLORIDET	5.1	O2	II	5.1		LQ11		PP			0	

(1)	(2)	(3a)	(3b)	(4)	(5)	(6)	(7)	(8)	(9)	(10)	(11)	(12)	(13)
	3.1.2	2.2	2.2	2.1.1.3	5.2.2	3.3	3.4.6	3.2.1	8.1.5	7.1.6	7.1.6	7.1.5	3.2.1
UN-nummer / Stoffnummer	Benaming en beschrijving	Klasse	Classificatiecode	Verpakkingsgroep	Eiketten	Bijzondere bepalingen	Gelimeerde hoeveelheden	Vervoer toegepast	Vereiste uitrusting	Ventilatie	Maatregelen tijdens het laden, lossen en vervoeren	Aantal blauwe kegels/lichten	Extra eisen of Aantekeningen
1498	NATRIUMNITRAAT	5.1	O2	III	5.1		LQ12	B	PP		CO02*, LO04*	0	* Slechts vereist bij losgestort- of onverpakt vervoer
1499	NATRIUMNITRAAT EN KALIUMNITRAAT, MENGSEL	5.1	O2	III	5.1		LQ12	B	PP		CO02*, LO04*	0	* Slechts vereist bij losgestort- of onverpakt vervoer
1500	NATRIUMNITRIET	5.1	OT2	III	5.1+ 6.1	802	LQ12		PP			0	
1502	NATRIUMPERCHLORAAT	5.1	O2	II	5.1		LQ11		PP			0	
1503	NATRIUMPERMANGANAAT	5.1	O2	II	5.1		LQ11		PP			0	
1504	NATRIUMPEROXIDE	5.1	O2	I	5.1		LQ0		PP			0	
1505	NATRIUMPERSULFAAT	5.1	O2	III	5.1		LQ12		PP			0	
1506	STRONTIUMCHLORAAT	5.1	O2	II	5.1		LQ11		PP			0	
1507	STRONTIUMNITRAAT	5.1	O2	III	5.1		LQ12	B	PP		CO02*, LO04*	0	* Slechts vereist bij losgestort- of onverpakt vervoer
1508	STRONTIUMPERCHLORAAT	5.1	O2	II	5.1		LQ11		PP			0	
1509	STRONTIUMPEROXIDE	5.1	O2	II	5.1		LQ11		PP			0	
1510	TETRANITROMETHAAN	5.1	OT1	I	5.1+ 6.1	609 802	LQ0		PP, EP, TOX, A	VE02		2	
1511	UREUMWATERSTOFPEROXIDE	5.1	OC2	III	5.1+ 8		LQ12		PP			0	
1512	ZINKAMMONIUMNITRIET	5.1	O2	II	5.1		LQ11		PP			0	
1513	ZINKCHLORAAT	5.1	O2	II	5.1		LQ11		PP			0	
1514	ZINKNITRAAT	5.1	O2	II	5.1		LQ11		PP			0	
1515	ZINKPERMANGANAAT	5.1	O2	II	5.1		LQ11		PP			0	
1516	ZINKPEROXIDE	5.1	O2	II	5.1		LQ11		PP			0	
1517	ZIRKONIUMPIKRAMAAT, BEVOCHTIGD, met ten minste 20 massa-% water	4.1	D	I	4.1		LQ0		PP			1	
1541	ACETONCYAANHYDRINE, GESTABILISEERD	6.1	T1	I	6.1	802	LQ0	T	PP, EP, TOX, A	VE02		2	

(1)	(2)	(3a)	(3b)	(4)	(5)	(6)	(7)	(8)	(9)	(10)	(11)	(12)	(13)
	3.1.2	2.2	2.2	2.1.1.3	5.2.2	3.3	3.4.6	3.2.1	8.1.5	7.1.6	7.1.6	7.1.5	3.2.1
UN-nummer / Stoffnummer	Benaming en beschrijving	Klasse	Classificatiecode	Verpakkingsgroep	Eiketten	Bijzondere bepalingen	Gelimiteerde hoeveelheden	Vervoer toegelaten	Vereiste uitrusting	Ventilatie	Maatregelen tijdens het laden, lossen en vervoeren	Aantal blauwe kegels/lichten	Extra eisen of Aantekeningen
1544	ALKALOÏDEN, VAST, N.E.G. of ALKALOÏDEZOUTEN, VAST, N.E.G.	6.1	T2	I	6.1	43 274 802	LQ0		PP, EP			2	
1544	ALKALOÏDEN, VAST, N.E.G. of ALKALOÏDEZOUTEN, VAST, N.E.G.	6.1	T2	II	6.1	43 274 802	LQ18		PP, EP			2	
1544	ALKALOÏDEN, VAST, N.E.G. of ALKALOÏDEZOUTEN, VAST, N.E.G.	6.1	T2	III	6.1	43 274 802	LQ9		PP, EP			0	
1545	ALLYLSIOTHIOCYANAAT, GESTABILISEERD	6.1	TF1	II	6.1+ 3	802	LQ17	T	PP, EP, EX, TOX, A	VE01, VE02		2	
1546	AMMONIUMARSENAAT	6.1	T5	II	6.1	802	LQ18		PP, EP			2	
1547	ANILINE	6.1	T1	II	6.1	279 802	LQ17	T	PP, EP, TOX, A	VE02		2	
1548	ANILINEHYDROCHLORIDE	6.1	T2	III	6.1	802	LQ9		PP, EP			0	
1549	ANORGANISCHE ANTIMOONVERBINDING, VAST, N.E.G.	6.1	T5	III	6.1	45 274 512 802	LQ9		PP, EP			0	
1550	ANTIMOONLACTAAT	6.1	T5	III	6.1	802	LQ9		PP, EP			0	
1551	ANTIMOON-KALIUMTARTRAAT	6.1	T5	III	6.1	802	LQ9		PP, EP			0	
1553	ARSEENZUUR, VLOEIBAAR	6.1	T4	I	6.1	802	LQ0		PP, EP, TOX, A	VE02		2	
1554	ARSEENZUUR, VAST	6.1	T5	II	6.1	802	LQ18		PP, EP			2	
1555	ARSEENBROMIDE	6.1	T5	II	6.1	802	LQ18		PP, EP			2	
1556	ARSEENVERBINDING, VLOEIBAAR, N.E.G., anorganisch (arsenaten, n.e.g., arsenieten, n.e.g. en arseensulfiden, n.e.g.)	6.1	T4	I	6.1	43 274 802	LQ0		PP, EP, TOX, A	VE02		2	
1556	ARSEENVERBINDING, VLOEIBAAR, N.E.G., anorganisch (arsenaten, n.e.g., arsenieten, n.e.g. en arseensulfiden, n.e.g.)	6.1	T4	II	6.1	43 274 802	LQ17		PP, EP, TOX, A	VE02		2	

(1)	(2)	(3a)	(3b)	(4)	(5)	(6)	(7)	(8)	(9)	(10)	(11)	(12)	(13)
	3.1.2	2.2	2.2	2.1.1.3	5.2.2	3.3	3.4.6	3.2.1	8.1.5	7.1.6	7.1.6	7.1.5	3.2.1
UN-nummer / Stoffnummer	Benaming en beschrijving	Klasse	Classificatiecode	Verpakkingsgroep	Eiketten	Bijzondere bepalingen	Gelimiteerde hoeveelheden	Vervoer toegelaten	Vereiste uitrusting	Ventilatie	Maatregelen tijdens het laden, lossen en vervoeren	Aantal blauwe kegels/lichten	Extra eisen of Aantekeningen
1556	ARSEENVERBINDING, VLOEIBAAR, N.E.G., anorganisch (arsenaten, n.e.g., arsenieten, n.e.g. en arseensulfiden, n.e.g.)	6.1	T4	III	6.1	43 274 802	LQ19		PP, EP, TOX, A	VE02		0	
1557	ARSEENVERBINDING, VAST, N.E.G., anorganisch (arsenaten, n.e.g., arsenieten, n.e.g. en arseensulfiden, n.e.g.)	6.1	T5	I	6.1	43 274 802	LQ0		PP, EP			2	
1557	ARSEENVERBINDING, VAST, N.E.G., anorganisch (arsenaten, n.e.g., arsenieten, n.e.g. en arseensulfiden, n.e.g.)	6.1	T5	II	6.1	43 274 802	LQ18		PP, EP			2	
1557	ARSEENVERBINDING, VAST, N.E.G., anorganisch (arsenaten, n.e.g., arsenieten, n.e.g. en arseensulfiden, n.e.g.)	6.1	T5	III	6.1	43 274 802	LQ9		PP, EP			0	
1558	ARSEEN (ARSENICUM)	6.1	T5	II	6.1	802	LQ18		PP, EP			2	
1559	ARSEENPENTOXIDE	6.1	T5	II	6.1	802	LQ18		PP, EP			2	
1560	ARSEENTRICHLOORIDE	6.1	T4	I	6.1	802	LQ0		PP, EP, TOX, A	VE02		2	
1561	ARSEENTRIOXIDE	6.1	T5	II	6.1	802	LQ18		PP, EP			2	
1562	ARSEENSTOF	6.1	T5	II	6.1	802	LQ18		PP, EP			2	
1564	BARIIUMVERBINDING, N.E.G.	6.1	T5	II	6.1	177 274 513 587 802	LQ18		PP, EP			2	
1564	BARIIUMVERBINDING, N.E.G.	6.1	T5	III	6.1	177 274 513 587 802	LQ9		PP, EP			0	
1565	BARIIUMCYANIDE	6.1	T5	I	6.1	802	LQ0		PP, EP			2	
1566	BERYLLIUMVERBINDING, N.E.G.	6.1	T5	II	6.1	274 514 802	LQ18		PP, EP			2	

(1)	(2)	(3)a	(3)b	(4)	(5)	(6)	(7)	(8)	(9)	(10)	(11)	(12)	(13)
	3.1.2	2.2	2.2	2.1.1.3	5.2.2	3.3	3.4.6	3.2.1	8.1.5	7.1.6	7.1.6	7.1.5	3.2.1
UN-nummer / Stoffnummer	Benaming en beschrijving	Klasse	Classificatiecode	Verpakkingsgroep	Eiketten	Bijzondere bepalingen	Gelimiteerde hoeveelheden	Vervoer toegelaten	Vereiste uitrusting	Ventilatie	Maatregelen tijdens het laden, lossen en vervoeren	Aantal blauwe kegels/lichten	Extra eisen of Aantekeningen
1566	BERYLLIUMVERBINDING, N.E.G.	6.1	T5	III	6.1	274 514 802	LQ9		PP, EP			0	
1567	BERYLLIUMPOEDER	6.1	TF3	II	6.1	802	LQ18		PP, EP			2	
1569	BROOMACETON	6.1	TF1	II	6.1	802	LQ17		PP, EP, EX, TOX, A	VE01, VE02		2	
1570	BRUCINE	6.1	T2	I	6.1	43 802	LQ0		PP, EP			2	
1571	BARIUMAZIDE, BEVOCHTIGD met ten minste 50 massa-% water	4.1	DT	I	4.1+ 6.1	568 802	LQ0		PP			2	
1572	KAKODYLZUUR	6.1	T5	II	6.1	802	LQ18		PP, EP			2	
1573	CALCIUMARSENAAT	6.1	T5	II	6.1	802	LQ18		PP, EP			2	
1574	CALCIUMARSENAAT EN CALCIUMARSENIET, MENGSEL, VAST	6.1	T5	II	6.1	802	LQ18		PP, EP			2	
1575	CALCIUMCYANIDE	6.1	T5	I	6.1	802	LQ0		PP, EP			2	
1577	CHLOORDINITROBENZENEN, VLOEIBAAR	6.1	T1	II	6.1	279 802	LQ17		PP, EP, TOX, A	VE02		2	
1577	CHLOORDINITROBENZENEN, VAST	6.1	T2	II	6.1	279 802	LQ18		PP, EP			2	
1578	CHLOORNITROBENZENEN, vloeibaar	6.1	T2	II	6.1	279 802	LQ18		PP, EP			2	
1578	CHLOORNITROBENZENEN, vast	6.1	T1	II	6.1	279 802	LQ17	T	PP, EP, TOX, A	VE02		2	
1579	4-CHLOOR-o-TOLUIDINE-HYDROCHLORIDE	6.1	T2	III	6.1	802	LQ9		PP, EP			0	
1580	CHLOORPIKRINE	6.1	T1	I	6.1	802	LQ0		PP, EP, TOX, A	VE02		2	
1581	MENGSEL VAN CHLOORPIKRINE EN METHYLBROMIDE met meer dan 2% chloorpikrine	2	2T		2.3		LQ0		PP, EP, TOX, A	VE02		2	
1582	MENGSEL VAN CHLOORPIKRINE EN METHYLCHLORIDE	2	2T		2.3		LQ0		PP, EP, TOX, A	VE02		2	

(1)	(2)	(3a)	(3b)	(4)	(5)	(6)	(7)	(8)	(9)	(10)	(11)	(12)	(13)
	3.1.2	2.2	2.2	2.1.1.3	5.2.2	3.3	3.4.6	3.2.1	8.1.5	7.1.6	7.1.6	7.1.5	3.2.1
UN-nummer / Stoffnummer	Benaming en beschrijving	Klasse	Classificatiecode	Verpakkingsgroep	Eiketten	Bijzondere bepalingen	Gelimiteerde hoeveelheden	Vervoer toegelaten	Vereiste uitrusting	Ventilatie	Maatregelen tijdens het laden, lossen en vervoeren	Aantal blauwe kegels/lichten	Extra eisen of Aantekeningen
1583	CHLOORPIKRINE, MENGSEL, N.E.G.	6.1	T1	I	6.1	274 515 802	LQ0		PP, EP, TOX, A	VE02		2	
1583	CHLOORPIKRINE, MENGSEL, N.E.G.	6.1	T1	II	6.1	274 515 802	LQ17		PP, EP, TOX, A	VE02		2	
1583	CHLOORPIKRINE, MENGSEL, N.E.G.	6.1	T1	III	6.1	274 515 802	LQ19		PP, EP, TOX, A	VE02		0	
1585	KOPERACETOARSENIET	6.1	T5	II	6.1	802	LQ18		PP, EP			2	
1586	KOPERARSENIET	6.1	T5	II	6.1	802	LQ18		PP, EP			2	
1587	KOPERCYANIDE	6.1	T5	II	6.1	802	LQ18		PP, EP			2	
1588	CYANIDEN, ANORGANISCH, VAST, N.E.G.	6.1	T5	I	6.1	47 274 802	LQ0		PP, EP			2	
1588	CYANIDEN, ANORGANISCH, VAST, N.E.G.	6.1	T5	II	6.1	47 274 802	LQ18		PP, EP			2	
1588	CYANIDEN, ANORGANISCH, VAST, N.E.G.	6.1	T5	III	6.1	47 274 802	LQ9		PP, EP			0	
1589	CHLOORCYAAN, GESTABILISEERD (CYAANCHLORIDE, GESTABILISEERD)	2	2TC		2.3+ 8		LQ0		PP, EP, TOX, A	VE02		2	
1590	DICHLLOORANILINEN, VLOEIBAAR	6.1	T1	II	6.1	279 802	LQ17		PP, EP, TOX, A	VE02		2	
1590	DICHLLOORANILINEN, VAST	6.1	T2	II	6.1	279 802	LQ18		PP, EP			2	
1591	o-DICHLLOORBENZEEN	6.1	T1	III	6.1	279 802	LQ19	T	PP, EP, TOX, A	VE02		0	
1593	DICHLROOMETHAAN (methyleenchloride)	6.1	T1	III	6.1	516 802	LQ19	T	PP, EP, TOX, A	VE02		0	
1594	DIETHYLSULFAAT	6.1	T1	II	6.1	802	LQ17	T	PP, EP, TOX, A	VE02		2	

(1)	(2)	(3a)	(3b)	(4)	(5)	(6)	(7)	(8)	(9)	(10)	(11)	(12)	(13)
	3.1.2	2.2	2.2	2.1.1.3	5.2.2	3.3	3.4.6	3.2.1	8.1.5	7.1.6	7.1.6	7.1.5	3.2.1
UN-nummer / Stoffnummer	Benaming en beschrijving	Klasse	Classificatiecode	Verpakkingsgroep	Eiketten	Bijzondere bepalingen	Gelimeerde hoeveelheden	Vervoer toege laten	Vereiste uitrusting	Ventilatie	Maatregelen tijdens het laden, lossen en vervoeren	Aantal blauwe kegels/lichten	Extra eisen of Aantekeningen
1595	DIMETHYLSULFAAT	6.1	TC1	I	6.1+ 8	802	LQ0	T	PP, EP, TOX, A	VE02		2	
1596	DINITROANILINEN	6.1	T2	II	6.1	802	LQ18		PP, EP			2	
1597	DINITROBENZENEN, VLOEIBAAR	6.1	T1	II	6.1	802	LQ17		PP, EP, TOX, A	VE02		2	
1597	DINITROBENZENEN, VAST	6.1	T2	II	6.1	802	LQ18		PP, EP			2	
1598	DINITRO-o-CRESOL	6.1	T2	II	6.1	43 802	LQ18		PP, EP			2	
1599	DINITROFENOL, OPLOSSING	6.1	T1	II	6.1	802	LQ17		PP, EP, A			2	
1599	DINITROFENOL, OPLOSSING	6.1	T1	III	6.1	802	LQ19		PP, EP, A			0	
1600	DINITROTOLUENEN, GESMOLTEN	6.1	T1	II	6.1	802	LQ0		PP, EP, TOX, A	VE02		2	
1601	DESINFECTIEMIDDEL, VAST, GIFTIG, N.E.G.	6.1	T2	I	6.1	274 802	LQ0		PP, EP			2	
1601	DESINFECTIEMIDDEL, VAST, GIFTIG, N.E.G.	6.1	T2	II	6.1	274 802	LQ18		PP, EP			2	
1601	DESINFECTIEMIDDEL, VAST, GIFTIG, N.E.G.	6.1	T2	III	6.1	274 802	LQ9		PP, EP			0	
1602	KLEURSTOF, VLOEIBAAR, GIFTIG, N.E.G. of TUSSENPRODUCT VOOR KLEURSTOF, VLOEIBAAR, GIFTIG, N.E.G.	6.1	T1	I	6.1	274 802	LQ0		PP, EP, TOX, A	VE02		2	
1602	KLEURSTOF, VLOEIBAAR, GIFTIG, N.E.G. of TUSSENPRODUCT VOOR KLEURSTOF, VLOEIBAAR, GIFTIG, N.E.G.	6.1	T1	II	6.1	274 802	LQ17		PP, EP, TOX, A	VE02		2	
1602	KLEURSTOF, VLOEIBAAR, GIFTIG, N.E.G. of TUSSENPRODUCT VOOR KLEURSTOF, VLOEIBAAR, GIFTIG, N.E.G.	6.1	T1	III	6.1	274 802	LQ19		PP, EP, TOX, A	VE02		0	

(1)	(2)	(3)a	(3)b	(4)	(5)	(6)	(7)	(8)	(9)	(10)	(11)	(12)	(13)
	3.1.2	2.2	2.2	2.1.1.3	5.2.2	3.3	3.4.6	3.2.1	8.1.5	7.1.6	7.1.6	7.1.5	3.2.1
UN-nummer / Stoffnummer	Benaming en beschrijving	Klasse	Classificatiecode	Verpakkingsgroep	Eiketten	Bijzondere bepalingen	Gelimiteerde hoeveelheden	Vervoer toegelaten	Vereiste uitrusting	Ventilatie	Maatregelen tijdens het laden, lossen en vervoeren	Aantal blauwe kegels/lichten	Extra eisen of Aantekeningen
1603	ETHYLBROOMACETAAT	6.1	TF1	II	6.1+3	802	LQ17		PP, EP, EX, TOX, A	VE01, VE02		2	
1604	ETHYLEENDIAMINE	8	CF1	II	8+3		LQ22	T	PP, EP, EX, A	VE01		1	
1605	ETHYLEENDIBROMIDE (1,2-dibroomethaan)	6.1	T1	I	6.1	802	LQ0	T	PP, EP, TOX, A	VE02		2	
1606	IJZER(III)ARSENAAT	6.1	T5	II	6.1	802	LQ18		PP, EP			2	
1607	IJZER(III)ARSENIET	6.1	T5	II	6.1	802	LQ18		PP, EP			2	
1608	IJZER(II)ARSENAAT	6.1	T5	II	6.1	802	LQ18		PP, EP			2	
1611	HEXAETHYLTETRAFOSFAAT	6.1	T1	II	6.1	802	LQ17		PP, EP, TOX, A	VE02		2	
1612	MENGSEL VAN HEXAETHYLTETRAFOSFAAT EN SAMENGEPERST GAS	2	1T		2.3		LQ0		PP, EP, TOX, A	VE02		2	
1613	CYANWATERSTOF, OPLOSSING IN WATER (CYANWATERSTOFZUUR), met ten hoogste 20% cyaanwaterstof	6.1	TF1	I	6.1+3	48 802	LQ0		PP, EP, EX, TOX, A	VE01, VE02		2	
1614	CYANWATERSTOF, GESTABILISEERD, met minder dan 3% water en geabsorbeerd door een inerte poreuze stof	6.1	TF1	I	6.1+3	603 802	LQ0		PP, EP, EX, TOX, A	VE01, VE02		2	
1616	LOODACETAAT	6.1	T5	III	6.1	802	LQ9		PP, EP			0	
1617	LOODARSENATEN	6.1	T5	II	6.1	802	LQ18		PP, EP			2	
1618	LOODARSENIETEN	6.1	T5	II	6.1	802	LQ18		PP, EP			2	
1620	LOODCYANIDE	6.1	T5	II	6.1	802	LQ18		PP, EP			2	
1621	LONDON PURPLE	6.1	T5	II	6.1	43 802	LQ18		PP, EP			2	
1622	MAGNESIUMARSENAAT	6.1	T5	II	6.1	802	LQ18		PP, EP			2	
1623	KWIK(II)ARSENAAT	6.1	T5	II	6.1	802	LQ18		PP, EP			2	
1624	KWIK(II)CHLORIDE	6.1	T5	II	6.1	802	LQ18		PP, EP			2	
1625	KWIK(II)NITRAAT	6.1	T5	II	6.1	802	LQ18		PP, EP			2	
1626	KALIUM-KWIKCYANIDE	6.1	T5	I	6.1	802	LQ0		PP, EP			2	
1627	KWIK(I)NITRAAT	6.1	T5	II	6.1	802	LQ18		PP, EP			2	

(1)	(2)	(3a)	(3b)	(4)	(5)	(6)	(7)	(8)	(9)	(10)	(11)	(12)	(13)
	3.1.2	2.2	2.2	2.1.1.3	5.2.2	3.3	3.4.6	3.2.1	8.1.5	7.1.6	7.1.6	7.1.5	3.2.1
UN-nummer / Stoffnummer	Benaming en beschrijving	Klasse	Classificatiecode	Verpakkingsgroep	Eiketten	Bijzondere bepalingen	Gelimiteerde hoeveelheden	Vervoer toegelaten	Vereiste uitrusting	Ventilatie	Maatregelen tijdens het laden, lossen en vervoeren	Aantal blauwe kegels/lichten	Extra eisen of Aantekeningen
1629	KWIKACETAAT	6.1	T5	II	6.1	802	LQ18		PP, EP			2	
1630	AMMONIUM-KWIKCHLORIDE	6.1	T5	II	6.1	802	LQ18		PP, EP			2	
1631	KWIKBENZOAAT	6.1	T5	II	6.1	802	LQ18		PP, EP			2	
1634	KWIKBROMIDEN	6.1	T5	II	6.1	802	LQ18		PP, EP			2	
1636	KWIKCYANIDE	6.1	T5	II	6.1	802	LQ18		PP, EP			2	
1637	KWIKGLUCONAAT	6.1	T5	II	6.1	802	LQ18		PP, EP			2	
1638	KWIKJODIDE	6.1	T5	II	6.1	802	LQ18		PP, EP			2	
1639	KWIKNUCLEAAT	6.1	T5	II	6.1	802	LQ18		PP, EP			2	
1640	KWIKOLEAAT	6.1	T5	II	6.1	802	LQ18		PP, EP			2	
1641	KWIKOXIDE	6.1	T5	II	6.1	802	LQ18		PP, EP			2	
1642	KWIKOXYCYANIDE, GEFLEGMATISEERD	6.1	T5	II	6.1	802	LQ18		PP, EP			2	
1643	KALIUM-KWIKJODIDE	6.1	T5	II	6.1	802	LQ18		PP, EP			2	
1644	KWIKSALICYLAAT	6.1	T5	II	6.1	802	LQ18		PP, EP			2	
1645	KWIK(II)SULFAAT	6.1	T5	II	6.1	802	LQ18		PP, EP			2	
1646	KWIKTHIOCYANAAT	6.1	T5	II	6.1	802	LQ18		PP, EP			2	
1647	METHYLBROMIDE EN ETHYLEENDIBROMIDE, MENGSEL, VLOEIBAAR	6.1	T1	I	6.1	802	LQ0		PP, EP, TOX, A	VE02		2	
1648	ACETONITRIL (methylcyanide)	3	F1	II	3		LQ4	T	PP, EX, A	VE01		1	
1649	ANTIKLOPMDEL VOOR MOTORBRANDSTOF (tetraethyllood, tetramethyllood)	6.1	T3	I	6.1	162 802	LQ0		PP, EP, TOX, A	VE02		2	
1650	beta-NAFTYLAMINE	6.1	T2	II	6.1	802	LQ18		PP, EP			2	
1651	NAFTYLTHIOUREUM	6.1	T2	II	6.1	43 802	LQ18		PP, EP			2	
1652	NAFTYLUREUM	6.1	T2	II	6.1	802	LQ18		PP, EP			2	
1653	NIKKELCYANIDE	6.1	T5	II	6.1	802	LQ18		PP, EP			2	
1654	NICOTINE	6.1	T1	II	6.1	802	LQ17		PP, EP, TOX, A	VE02		2	

(1)	(2)	(3a)	(3b)	(4)	(5)	(6)	(7)	(8)	(9)	(10)	(11)	(12)	(13)
	3.1.2	2.2	2.2	2.1.1.3	5.2.2	3.3	3.4.6	3.2.1	8.1.5	7.1.6	7.1.6	7.1.5	3.2.1
UN-nummer / Stoffnummer	Benaming en beschrijving	Klasse	Classificatiecode	Verpakkingsgroep	Eiketten	Bijzondere bepalingen	Gelimiteerde hoeveelheden	Vervoer toegelaten	Vereiste uitrusting	Ventilatie	Maatregelen tijdens het laden, lossen en vervoeren	Aantal blauwe kegels/lichten	Extra eisen of Aantekeningen
1655	NICOTINEVERBINDING, VAST, N.E.G. of NICOTINEPREPARAAT, VAST, N.E.G.	6.1	T2	I	6.1	43 274 802	LQ0		PP, EP			2	
1655	NICOTINEVERBINDING, VAST, N.E.G. of NICOTINEPREPARAAT, VAST, N.E.G.	6.1	T2	II	6.1	43 274 802	LQ18		PP, EP			2	
1655	NICOTINEVERBINDING, VAST, N.E.G. of NICOTINEPREPARAAT, VAST, N.E.G.	6.1	T2	III	6.1	43 274 802	LQ9		PP, EP			0	
1656	NICOTINEHYDROCHLORIDE, vloeibaar of NICOTINEHYDROCHLORIDE, OPLOSSING	6.1	T1	II	6.1	43 802	LQ17		PP, EP, TOX, A	VE02		2	
1656	NICOTINEHYDROCHLORIDE, vast	6.1	T2	II	6.1	43 802	LQ18		PP, EP			2	
1657	NICOTINESALICYLAAT	6.1	T2	II	6.1	802	LQ18		PP, EP			2	
1658	NICOTINESULFAAT, OPLOSSING	6.1	T1	II	6.1	802	LQ17		PP, EP, A			2	
1658	NICOTINESULFAAT, VAST	6.1	T2	II	6.1	802	LQ18		PP, EP			2	
1659	NICOTINETARTRAAT	6.1	T2	II	6.1	802	LQ18		PP, EP			2	
1660	STIKSTOFMONOXIDE, SAMENGEPERST (STIKSTOFOXIDE, SAMENGEPERST)	2	1TOC		2.3+ 5.1+ 6.1		LQ0		PP, EP, TOX, A	VE02		2	
1661	NITROANILINEN	6.1	T2	II	6.1	279 802	LQ18		PP, EP			2	
1662	NITROBENZEEN	6.1	T1	II	6.1	279 802	LQ17	T	PP, EP, TOX, A	VE02		2	
1663	NITROFENOLEN	6.1	T2	III	6.1	279 802	LQ9	T	PP, EP			0	
1664	NITROTOLUENEN, VLOEIBAAR	6.1	T1	II	6.1	802	LQ17	T	PP, EP, TOX, A	VE02		2	
1664	NITROTOLUENEN, VAST	6.1	T2	II	6.1	802	LQ18	T	PP, EP			2	
1665	NITROXYLEENEN, VLOEIBAAR	6.1	T1	II	6.1	802	LQ17		PP, EP, TOX, A	VE02		2	

(1)	(2)	(3a)	(3b)	(4)	(5)	(6)	(7)	(8)	(9)	(10)	(11)	(12)	(13)
	3.1.2	2.2	2.2	2.1.1.3	5.2.2	3.3	3.4.6	3.2.1	8.1.5	7.1.6	7.1.6	7.1.5	3.2.1
UN-nummer / Stoffnummer	Benaming en beschrijving	Klasse	Classificatiecode	Verpakkingsgroep	Eiketten	Bijzondere bepalingen	Gelimiteerde hoeveelheden	Vervoer toegelaten	Vereiste uitrusting	Ventilatie	Maatregelen tijdens het laden, lossen en vervoeren	Aantal blauwe kegels/lichten	Extra eisen of Aantekeningen
1665	NITROXYLENEN, VAST	6.1	T2	II	6.1	802	LQ18		PP, EP			2	
1669	PENTACHLOORETHAAN	6.1	T1	II	6.1	802	LQ17		PP, EP, TOX, A	VE02		2	
1670	PERCHLOORMETHYLMERCAPTAAN	6.1	T1	I	6.1	802	LQ0		PP, EP, TOX, A	VE02		2	
1671	FENOL, VAST	6.1	T2	II	6.1	279 802	LQ18		PP, EP			2	
1672	FENYLCARBYLAMINECHLORIDE	6.1	T1	I	6.1	802	LQ0		PP, EP, TOX, A	VE02		2	
1673	FENYLEENDIAMINEN	6.1	T2	III	6.1	279 802	LQ9		PP, EP			0	
1674	FENYLKWIKACETAAT	6.1	T3	II	6.1	43 802	LQ18		PP, EP, TOX, A	VE02		2	
1677	KALIUMARSENAAT	6.1	T5	II	6.1	802	LQ18		PP, EP			2	
1678	KALIUMARSENIET	6.1	T5	II	6.1	802	LQ18		PP, EP			2	
1679	KALIUMKOPER(I)CYANIDE	6.1	T5	II	6.1	802	LQ18		PP, EP			2	
1680	KALIUMCYANIDE	6.1	T5	I	6.1	802	LQ0		PP, EP			2	
1683	ZILVERARSENIET	6.1	T5	II	6.1	802	LQ18		PP, EP			2	
1684	ZILVERCYANIDE	6.1	T5	II	6.1	802	LQ18		PP, EP			2	
1685	NATRIUMARSENAAT	6.1	T5	II	6.1	802	LQ18		PP, EP			2	
1686	NATRIUMARSENIET, OPLOSSING IN WATER	6.1	T4	II	6.1	43 802	LQ17		PP, EP			2	
1686	NATRIUMARSENIET, OPLOSSING IN WATER	6.1	T4	III	6.1	43 802	LQ19		PP, EP			0	
1687	NATRIUMAZIDE	6.1	T5	II	6.1	802	LQ18		PP, EP			2	
1688	NATRIUMKAKODYLAAT	6.1	T5	II	6.1	802	LQ18		PP, EP			2	
1689	NATRIUMCYANIDE	6.1	T5	I	6.1	802	LQ0		PP, EP			2	
1690	NATRIUMFLUORIDE	6.1	T5	III	6.1	802	LQ9	B	PP, EP			0	
1691	STRONTIUMARSENIET	6.1	T5	II	6.1	802	LQ18		PP, EP			2	
1692	STRYCHNINE of STRYCHNINEZOUTEN	6.1	T2	I	6.1	802	LQ0		PP, EP			2	
1693	TRAANGASINGREDIËNT, VLOEIBAAR, N.E.G.	6.1	T1	I	6.1	274 802	LQ0		PP, EP, TOX, A	VE02		2	

(1)	(2)	(3a)	(3b)	(4)	(5)	(6)	(7)	(8)	(9)	(10)	(11)	(12)	(13)
	3.1.2	2.2	2.2	2.1.1.3	5.2.2	3.3	3.4.6	3.2.1	8.1.5	7.1.6	7.1.6	7.1.5	3.2.1
UN-nummer / Stoffnummer	Benaming en beschrijving	Klasse	Classificatiecode	Verpakkingsgroep	Eiketten	Bijzondere bepalingen	Gelimiteerde hoeveelheden	Vervoer toegelaten	Vereiste uitrusting	Ventilatie	Maatregelen tijdens het laden, lossen en vervoeren	Aantal blauwe kegels/lichten	Extra eisen of Aantekeningen
1693	TRAANGASINGREDIËNT, VAST, N.E.G.	6.1	T1	II	6.1	274 802	LQ17		PP, EP, TOX, A	VE02		2	
1693	TRAANGASINGREDIËNT, VLOEIBAAR, N.E.G.	6.1	T2	I	6.1	274 802	LQ0		PP, EP			2	
1693	TRAANGASINGREDIËNT, VAST, N.E.G.	6.1	T2	II	6.1	274 802	LQ18		PP, EP			2	
1694	BROOMBENZYLKYANIDE, VLOEIBAAR	6.1	T1	I	6.1	138 802	LQ0		PP, EP, TOX, A	VE02		2	
1694	BROOMBENZYLKYANIDE, VAST	6.1	T2	I	6.1	138 802	LQ0		PP, EP			2	
1695	CHLOORACETON, GESTABILISEERD	6.1	TFC	I	6.1+ 3+8	802	LQ0		PP, EP, EX, TOX, A	VE01, VE02		2	
1697	CHLOORACETOFENON (fenacylchloride)	6.1	T1	II	6.1	802	LQ17		PP, EP, TOX, A	VE02		2	
1698	DIFENYLAMINOCHLOORARSINE	6.1	T3	I	6.1	802	LQ0		PP, EP, TOX, A	VE02		2	
1699	DIFENYLCHLOORARSINE, VLOEIBAAR	6.1	T3	I	6.1	802	LQ0		PP, EP, TOX, A	VE02		2	
1699	DIFENYLCHLOORARSINE, VAST	6.1	T3	I	6.1	802	LQ0		PP, EP			2	
1700	TRAANGASKAARSEN	6.1	TF3	II	6.1+ 4.1	802	LQ18		PP, EP			2	
1701	XYLYLBROMIDE	6.1	T1	II	6.1	802	LQ17		PP, EP, TOX, A	VE02		2	
1702	1,1,2,2-TETRACHLOORETHAAN (acetyleetetrachloride)	6.1	T1	II	6.1	802	LQ17		PP, EP, TOX, A	VE02		2	
1704	TETRAETHYLDITHIOPYROFOSFAAT	6.1	T2	II	6.1	43 802	LQ18		PP, EP			2	
1707	THALLIUMVERBINDING, N.E.G.	6.1	T5	II	6.1	43 274 802	LQ18		PP, EP			2	
1708	TOLUIDINEN, VLOEIBAAR	6.1	T1	II	6.1	279 802	LQ17	T	PP, EP, TOX, A	VE02		2	

(1)	(2)	(3a)	(3b)	(4)	(5)	(6)	(7)	(8)	(9)	(10)	(11)	(12)	(13)
	3.1.2	2.2	2.2	2.1.1.3	5.2.2	3.3	3.4.6	3.2.1	8.1.5	7.1.6	7.1.6	7.1.5	3.2.1
UN-nummer / Stoffnummer	Benaming en beschrijving	Klasse	Classificatiecode	Verpakkingsgroep	Eiketten	Bijzondere bepalingen	Gelimiteerde hoeveelheden	Vervoer toege laten	Vereiste uitrusting	Ventilatie	Maatregelen tijdens het laden, lossen en vervoeren	Aantal blauwe kegels/lichten	Extra eisen of Aantekeningen
1708	TOLUIDINEN, VAST	6.1	T2	II	6.1	279 802	LQ18	T	PP, EP			2	
1709	2,4-TOLUEENDIAMINE	6.1	T2	III	6.1	802	LQ9		PP, EP			0	
1710	TRICHOORETHYLEEN	6.1	T1	III	6.1	802	LQ19	T	PP, EP, TOX, A	VE02		0	
1711	XYLIDINEN, VLOEIBAAR	6.1	T1	II	6.1	802	LQ17		PP, EP, TOX, A	VE02		2	
1711	XYLIDINEN, VAST	6.1	T2	II	6.1	802	LQ18		PP, EP			2	
1712	ZINKARSENAAT of ZINKARSENIET of ZINKARSENAAT EN ZINKARSENIET, MENGSEL	6.1	T5	II	6.1	802	LQ18		PP, EP			2	
1713	ZINKCYANIDE	6.1	T5	I	6.1	802	LQ0		PP, EP			2	
1714	ZINKFOSFIDE	4.3	WT2	I	4.3+ 6.1	802	LQ0		PP, EP, EX, TOX, A	VE01, VE02	HA08	2	
1715	AZIJNZUURANHYDRIDE	8	CF1	II	8+3		LQ22	T	PP, EP, EX, A	VE01		1	
1716	ACETYLBRONIDE	8	C3	II	8		LQ22		PP, EP			0	
1717	ACETYLCHLORIDE	3	FC	II	3+8		LQ4	T	PP, EP, EX, A	VE01		1	
1718	BUTYLFOSSAAT	8	C3	III	8		LQ19	T	PP, EP			0	
1719	BIJTENDE ALKALISCHE VLOEISTOF, N.E.G.	8	C5	II	8	274	LQ22	T	PP, EP			0	
1719	BIJTENDE ALKALISCHE VLOEISTOF, N.E.G.	8	C5	III	8	274	LQ19	T	PP, EP			0	
1722	ALLYLCHLOORFORMIAAT	6.1	TFC	I	6.1+ 3+8	802	LQ0		PP, EP, EX, TOX, A	VE01, VE02		2	
1723	ALLYLJODIDE	3	FC	II	3+8		LQ4		PP, EP, EX, A	VE01		1	
1724	ALLYLTRICHOORSILAAN, GESTABILISEERD	8	CF1	II	8+3		LQ22		PP, EP, EX, A	VE01		1	

(1)	(2)	(3a)	(3b)	(4)	(5)	(6)	(7)	(8)	(9)	(10)	(11)	(12)	(13)
	3.1.2	2.2	2.2	2.1.1.3	5.2.2	3.3	3.4.6	3.2.1	8.1.5	7.1.6	7.1.6	7.1.5	3.2.1
UN-nummer / Stoffnummer	Benaming en beschrijving	Klasse	Classificatiecode	Verpakkingsgroep	Eiketten	Bijzondere bepalingen	Gelimiteerde hoeveelheden	Vervoer toegeelaten	Vereiste uitrusting	Ventilatie	Maatregelen tijdens het laden, lossen en vervoeren	Aantal blauwe kegels/lichten	Extra eisen of Aantekeningen
1725	ALUMINIUMBROMIDE, WATERVRIJ	8	C2	II	8	588	LQ23		PP, EP			0	
1726	ALUMINIUMCHLORIDE, WATERVRIJ	8	C2	II	8	588	LQ23		PP, EP			0	
1727	AMMONIUMWATERSTOFDIFLUORIDE, VAST (ammoniumbifluoride, vast)	8	C2	II	8		LQ23		PP, EP			0	
1728	AMYLTRICHLOORSILAAN	8	C3	II	8		LQ22		PP, EP			0	
1729	ANISOYLCHLORIDE	8	C3	II	8		LQ23		PP, EP			0	
1730	ANTIMONPENTACHLORIDE, VLOEIBAAR	8	C1	II	8		LQ22		PP, EP			0	
1731	ANTIMONPENTACHLORIDE, OPLOSSING	8	C1	II	8		LQ22		PP, EP			0	
1731	ANTIMONPENTACHLORIDE, OPLOSSING	8	C1	III	8		LQ19		PP, EP			0	
1732	ANTIMONPENTAFLUORIDE	8	CT1	II	8+6.1	802	LQ22		PP, EP, TOX, A	VE02		2	
1733	ANTIMONTRICHLORIDE	8	C2	II	8		LQ23		PP, EP			0	
1736	BENZOYLCHLORIDE	8	C3	II	8		LQ22		PP, EP			0	
1737	BENZYLBROMIDE	6.1	TC1	II	6.1+8	802	LQ17		PP, EP, TOX, A	VE02		2	
1738	BENZYLCHLORIDE	6.1	TC1	II	6.1+8	802	LQ17	T	PP, EP, TOX, A	VE02		2	
1739	BENZYLCHLOORFORMIAAT	8	C9	I	8		LQ20		PP, EP			0	
1740	WATERSTOFDIFLUORIDEN, N.E.G.	8	C2	II	8	274 517	LQ23		PP, EP			0	
1740	WATERSTOFDIFLUORIDEN, N.E.G.	8	C2	III	8	274 517	LQ24		PP, EP			0	
1741	BOORTRICHLORIDE	2	2TC		2.3+8		LQ0		PP, EP, TOX, A	VE02		2	
1742	BOORTRIFLUORIDE-AZIJNZUUR-COMPLEX	8	C3	II	8		LQ22	T	PP, EP			0	
1743	BOORTRIFLUORIDE-PROPIONZUUR-COMPLEX	8	C3	II	8		LQ22		PP, EP			0	

(1)	(2)	(3)a	(3)b	(4)	(5)	(6)	(7)	(8)	(9)	(10)	(11)	(12)	(13)
	3.1.2	2.2	2.2	2.1.1.3	5.2.2	3.3	3.4.6	3.2.1	8.1.5	7.1.6	7.1.6	7.1.5	3.2.1
UN-nummer / Stoffnummer	Benaming en beschrijving	Klasse	Classificatiecode	Verpakkingsgroep	Eiketten	Bijzondere bepalingen	Gelimeerde hoeveelheden	Vervoer toege laten	Vereiste uitrusting	Ventilatie	Maatregelen tijdens het laden, lossen en vervoeren	Aantal blauwe kegels/lichten	Extra eisen of Aantekeningen
1744	BROOM of BROOM, OPLOSSING	8	CT1	I	8+6.1	802	LQ0		PP, EP, TOX, A	VE02		2	
1745	BROOMPENTAFLUORIDE	5.1	OTC	I	8+ 5.1+ 6.1	802	LQ0		PP, EP, TOX, A	VE02		2	
1746	BROOMTRIFLUORIDE	5.1	OTC	I	8+ 5.1+ 6.1	802	LQ0		PP, EP, TOX, A	VE02		2	
1747	BUTYLTRICHLOORSILAAN	8	CF1	II	8+3		LQ22		PP, EP, EX, A	VE01		1	
1748	CALCIUMHYPOCHLORIET, DROOG of CALCIUMHYPOCHLORIET, MENGSEL, DROOG met meer dan 39% actief chloor (8,8% actieve zuurstof)	5.1	O2	II	5.1	589	LQ11		PP			0	
1749	CHLOORTRIFLUORIDE	2	2TOC		2.3+ 5.1+ 8		LQ0		PP, EP, TOX, A	VE02		2	
1750	CHLOORAZIJNZUUR, OPLOSSING	6.1	TC1	II	6.1+ 8	802	LQ17	T	PP, EP, TOX, A	VE02		2	
1751	CHLOORAZIJNZUUR, VAST	6.1	TC2	II	6.1+ 8	802	LQ18		PP, EP			2	
1752	CHLOORACETYLCHLORIDE	6.1	TC1	I	6.1+ 8	802	LQ0		PP, EP, TOX, A	VE02		2	
1753	CHLOORFENYLTRICHLOORSILAAN	8	C3	II	8		LQ22		PP, EP			0	
1754	CHLOORSULFONZUUR met of zonder zwaveltrioxide	8	C1	I	8		LQ20		PP, EP			0	
1755	CHROOMZUUR, OPLOSSING	8	C1	II	8	518	LQ22		PP, EP			0	
1755	CHROOMZUUR, OPLOSSING	8	C1	III	8	518	LQ19		PP, EP			0	
1756	CHROOM(III)FLUORIDE, VAST (chroomtrifluoride, vast)	8	C2	II	8		LQ23		PP, EP			0	
1757	CHROOM(III)FLUORIDE, OPLOSSING (chroomtrifluoride, oplossing)	8	C1	II	8		LQ22		PP, EP			0	

(1)	(2)	(3)a	(3)b	(4)	(5)	(6)	(7)	(8)	(9)	(10)	(11)	(12)	(13)
	3.1.2	2.2	2.2	2.1.1.3	5.2.2	3.3	3.4.6	3.2.1	8.1.5	7.1.6	7.1.6	7.1.5	3.2.1
UN-nummer / Stofnummer	Benaming en beschrijving	Klasse	Classificatiecode	Verpakkingsgroep	Eiketten	Bijzondere bepalingen	Gelimiteerde hoeveelheden	Vervoer toegelaten	Vereiste uitrusting	Ventilatie	Maatregelen tijdens het laden, lossen en vervoeren	Aantal blauwe kegels/lichten	Extra eisen of Aantekeningen
1757	CHROOM(III)FLUORIDE, OPLOSSING (chromtrifluoride, oplossing)	8	C1	III	8		LQ19		PP, EP			0	
1758	CHROOMOXYCHLORIDE (CHROMYLCHLORIDE)	8	C1	I	8		LQ20		PP, EP			0	
1759	BIJTENDE VASTE STOF, N.E.G.	8	C10	I	8	274	LQ21		PP, EP			0	
1759	BIJTENDE VASTE STOF, N.E.G.	8	C10	II	8	274	LQ23		PP, EP			0	
1759	BIJTENDE VASTE STOF, N.E.G.	8	C10	III	8	274	LQ24		PP, EP			0	
1760	BIJTENDE VLOEISTOF, N.E.G.	8	C9	I	8	274	LQ20	T	PP, EP			0	
1760	BIJTENDE VLOEISTOF, N.E.G.	8	C9	II	8	274	LQ22	T	PP, EP			0	
1760	BIJTENDE VLOEISTOF, N.E.G.	8	C9	III	8	274	LQ19	T	PP, EP			0	
1761	KOPERETHYLEENDIAMINE, OPLOSSING	8	CT1	II	8+6.1	802	LQ22		PP, EP, A			2	
1761	KOPERETHYLEENDIAMINE, OPLOSSING	8	CT1	III	8+6.1	802	LQ19		PP, EP, A			0	
1762	CYCLOHEXENYLTRICHLOORSILAAN	8	C3	II	8		LQ22		PP, EP			0	
1763	CYCLOHEXYLTRICHLOORSILAAN	8	C3	II	8		LQ22		PP, EP			0	
1764	DICHLORAZIJNZUUR	8	C3	II	8		LQ22	T	PP, EP			0	
1765	DICHLORACETYLCHLORIDE	8	C3	II	8		LQ22		PP, EP			0	
1766	DICHLORFENYLTRICHLOORSILAAN	8	C3	II	8		LQ0		PP, EP			0	
1767	DIETHYLDICHOORSILAAN	8	CF1	II	8+3		LQ22		PP, EP, EX, A	VE01		1	
1768	DIFLUORFOSFORZUUR, WATERVRIJ	8	C1	II	8		LQ22		PP, EP			0	
1769	DIFENYLDICHOORSILAAN	8	C3	II	8		LQ22		PP, EP			0	
1770	DIFENYLBROOMMETHAAN	8	C10	II	8		LQ23		PP, EP			0	
1771	DODECYLTRICHLOORSILAAN	8	C3	II	8		LQ22		PP, EP			0	
1773	IJZER(III)CHLORIDE, WATERVRIJ (ijzertrichloride, watervrij)	8	C2	III	8	590	LQ24		PP, EP			0	
1774	VULLINGEN VOOR BRANDBLUSSERS, bijtende vloeistof bevattend	8	C11	II	8		LQ22		PP, EP			0	
1775	FLUORBOORZUUR	8	C1	II	8		LQ22		PP, EP			0	
1776	FLUORFOSFORZUUR, WATERVRIJ	8	C1	II	8		LQ22		PP, EP			0	
1777	FLUORSULFONZUUR	8	C1	I	8		LQ20		PP, EP			0	

(1)	(2)	(3)a	(3)b	(4)	(5)	(6)	(7)	(8)	(9)	(10)	(11)	(12)	(13)
	3.1.2	2.2	2.2	2.1.1.3	5.2.2	3.3	3.4.6	3.2.1	8.1.5	7.1.6	7.1.6	7.1.5	3.2.1
UN-nummer / Stoffnummer	Benaming en beschrijving	Klasse	Classificatiecode	Verpakkingsgroep	Eiketten	Bijzondere bepalingen	Gelimiteerde hoeveelheden	Vervoer toegelaten	Vereiste uitrusting	Ventilatie	Maatregelen tijdens het laden, lossen en vervoeren	Aantal blauwe kegels/lichten	Extra eisen of Aantekeningen
1778	SILICOFLUORWATERSTOFZUUR	8	C1	II	8		LQ22	T	PP, EP			0	
1779	MIEREZUUR	8	C3	II	8		LQ22	T	PP, EP			0	
1780	FUMARYLCHLORIDE	8	C3	II	8		LQ22	T	PP, EP			0	
1781	HEXADECYLTRICHOORSILAAN	8	C3	II	8		LQ22		PP, EP			0	
1782	HEXAFLUORFOSFORZUUR	8	C1	II	8		LQ22		PP, EP			0	
1783	HEXAMETHYLEENDIAMINE, OPLOSSING	8	C7	II	8		LQ22	T	PP, EP			0	
1783	HEXAMETHYLEENDIAMINE, OPLOSSING	8	C7	III	8		LQ19	T	PP, EP			0	
1784	HEXYLTRICHOORSILAAN	8	C3	II	8		LQ22		PP, EP			0	
1786	MENGSEL VAN FLUORWATERSTOFZUUR EN ZWAVELZUUR	8	CT1	I	8+6.1	802	LQ20		PP, EP, TOX, A	VE02		2	
1787	JOODWATERSTOFZUUR	8	C1	II	8		LQ22		PP, EP			0	
1787	JOODWATERSTOFZUUR	8	C1	III	8		LQ19		PP, EP			0	
1788	BROOMWATERSTOFZUUR	8	C1	II	8	519	LQ22		PP, EP			0	
1788	BROOMWATERSTOFZUUR	8	C1	III	8	519	LQ19		PP, EP			0	
1789	ZOUTZUUR (CHLOORWATERSTOFZUUR)	8	C1	II	8	520	LQ22	T	PP, EP			0	
1789	CHLOORWATERSTOFZUUR (ZOUTZUUR)	8	C1	III	8	520	LQ19	T	PP, EP			0	
1790	FLUORWATERSTOFZUUR met meer dan 60% fluorwaterstof, doch ten hoogste 85% fluorwaterstof	8	CT1	I	8+6.1	640J, 802	LQ0		PP, EP, TOX, A	VE02		2	
1790	FLUORWATERSTOFZUUR met meer dan 85% fluorwaterstof	8	CT1	I	8+6.1	640I, 802	LQ20		PP, EP, TOX, A	VE02		2	
1790	FLUORWATERSTOFZUUR met ten hoogste 60% fluorwaterstof	8	CT1	II	8+6.1	802	LQ22		PP, EP, TOX, A	VE02		2	
1791	HYPOCHLORIET, OPLOSSING	8	C9	II	8	521	LQ22		PP, EP			0	
1791	HYPOCHLORIET, OPLOSSING	8	C9	III	8	521	LQ19		PP, EP			0	
1792	JOODMONOCHLORIDE	8	C1	II	8		LQ22		PP, EP			0	
1793	ISOPROPYLFOSFAAT	8	C3	III	8		LQ19		PP, EP			0	

(1)	(2)	(3a)	(3b)	(4)	(5)	(6)	(7)	(8)	(9)	(10)	(11)	(12)	(13)
	3.1.2	2.2	2.2	2.1.1.3	5.2.2	3.3	3.4.6	3.2.1	8.1.5	7.1.6	7.1.6	7.1.5	3.2.1
UN-nummer / Stoffnummer	Benaming en beschrijving	Klasse	Classificatiecode	Verpakkingsgroep	Eiketten	Bijzondere bepalingen	Gelimiteerde hoeveelheden	Vervoer toegelaten	Vereiste uitrusting	Ventilatie	Maatregelen tijdens het laden, lossen en vervoeren	Aantal blauwe kegels/lichten	Extra eisen of Aantekeningen
1794	LOODSULFAAT met meer dan 3% vrij zuur	8	C2	II	8	591	LQ23		PP, EP			0	
1796	NITREERZUURMENGSEL, met meer dan 50% salpeterzuur	8	C1	II	8+5.1		LQ22		PP, EP			0	
1796	NITREERZUURMENGSEL, met ten hoogste 50% salpeterzuur	8	CO1	I	8		LQ20		PP, EP			0	
1798	MENGSEL VAN SALPETERZUUR EN ZOUTZUUR	8	COT	Vervoer verboden									
1799	NONYLTRICHLOORSILAAN	8	C3	II	8		LQ22		PP, EP			0	
1800	OCTADECYLTRICHLOORSILAAN	8	C3	II	8		LQ22		PP, EP			0	
1801	OCTYLTRICHLOORSILAAN	8	C3	II	8		LQ22		PP, EP			0	
1802	PERCHLOORZUUR, oplossing in water met ten hoogste 50 massa-% zuur	8	CO1	II	8+5.1	522	LQ22		PP, EP			0	
1803	FENOLSULFONZUUR, VLOEIBAAR	8	C3	II	8		LQ22		PP, EP			0	
1804	FENYLTRICHLOORSILAAN	8	C3	II	8		LQ22		PP, EP			0	
1805	FOSFORZUUR, VLOEIBAAR	8	C1	III	8		LQ19	T	PP, EP			0	
1805	FOSFORZUUR, VAST	8	C2	III	8		LQ24	T	PP, EP			0	
1806	FOSFORPENTACHLORIDE	8	C2	II	8		LQ23		PP, EP			0	
1807	FOSFORPENTOXIDE (FOSFORZUURANHYDRIDE)	8	C2	II	8		LQ23		PP, EP			0	
1808	FOSFORTRIBROMIDE	8	C1	II	8		LQ22		PP, EP			0	
1809	FOSFORTRICHLORIDE	6.1	TC3	I	6.1+8	802	LQ0		PP, EP, TOX, A	VE02		2	
1810	FOSFOROXYCHLORIDE	8	C1	II	8		LQ22		PP, EP			0	
1811	KALIUMWATERSTOFDIFLUORIDE (kaliumbifluoride)	8	CT2	II	8+6.1	802	LQ23		PP, EP			2	
1812	KALIUMFLUORIDE	6.1	T5	III	6.1	802	LQ9	B	PP, EP			0	
1813	KALIUMHYDROXIDE, VAST (caustische potas)	8	C6	II	8		LQ23		PP, EP			0	
1814	KALIUMHYDROXIDE, OPLOSSING (kaliloog)	8	C5	II	8		LQ22	T	PP, EP			0	
1814	KALIUMHYDROXIDE, OPLOSSING (kaliloog)	8	C5	III	8		LQ19	T	PP, EP			0	

(1)	(2)	(3)a	(3)b	(4)	(5)	(6)	(7)	(8)	(9)	(10)	(11)	(12)	(13)
	3.1.2	2.2	2.2	2.1.1.3	5.2.2	3.3	3.4.6	3.2.1	8.1.5	7.1.6	7.1.6	7.1.5	3.2.1
UN-nummer / Stoffnummer	Benaming en beschrijving	Klasse	Classificatiecode	Verpakkingsgroep	Eiketten	Bijzondere bepalingen	Gelimiteerde hoeveelheden	Vervoer toegelaten	Vereiste uitrusting	Ventilatie	Maatregelen tijdens het laden, lossen en vervoeren	Aantal blauwe kegels/lichten	Extra eisen of Aantekeningen
1815	PROPIONYLCHLORIDE	3	FC	II	3+8		LQ4		PP, EP, EX, A	VE01		1	
1816	PROPYLTRICHOORSILAAN	8	CF1	II	8+3		LQ22		PP, EP, EX, A	VE01		1	
1817	PYROSULFURYLCHLORIDE	8	C1	II	8		LQ22		PP, EP			0	
1818	SILICIUMTETRACHLORIDE	8	C1	II	8		LQ22		PP, EP			0	
1819	NATRIUMALUMINAAT, OPLOSSING	8	C5	II	8		LQ22		PP, EP			0	
1819	NATRIUMALUMINAAT, OPLOSSING	8	C5	III	8		LQ19		PP, EP			0	
1823	NATRIUMHYDROXIDE, VAST (caustische soda)	8	C6	II	8		LQ23	T	PP, EP			0	
1824	NATRIUMHYDROXIDE, OPLOSSING (natronloog)	8	C5	II	8		LQ22	T	PP, EP			0	
1824	NATRIUMHYDROXIDE, OPLOSSING (natronloog)	8	C5	III	8		LQ19	T	PP, EP			0	
1825	NATRIUMMONOXIDE (natriumoxide)	8	C6	II	8		LQ23		PP, EP			0	
1826	NITREERZUURMENGSEL, AFGEWERKT, met meer dan 50% salpeterzuur	8	C1	II	8	113	LQ22		PP, EP			0	
1826	NITREERZUURMENGSEL, AFGEWERKT, met ten hoogste 50% salpeterzuur	8	CO1	I	8+5.1	113	LQ20		PP, EP			0	
1827	TINTETRACHLORIDE, WATERVRIJ	8	C1	II	8		LQ22		PP, EP			0	
1828	ZWAVELCHLORIDEN	8	C1	I	8		LQ20		PP, EP			0	
1829	ZWAVELTRIOXIDE, GESTABILISEERD (zwavelzuuranhydride, gestabiliseerd)	8	C1	I	8	623	LQ20		PP, EP			0	
1830	ZWAVELZUUR met meer dan 51% zuur	8	C1	II	8		LQ22	T	PP, EP			0	
1831	ZWAVELZUUR, ROKEND (oleum)	8	CT1	I	8+6.1	802	LQ20	T	PP, EP, TOX, A	VE02		2	
1832	ZWAVELZUUR, AFGEWERKT	8	C1	II	8	113	LQ22	T	PP, EP			0	
1833	ZWAVELIGZUUR	8	C1	II	8		LQ22		PP, EP			0	
1834	SULFURYLCHLORIDE	8	C1	I	8		LQ20		PP, EP			0	
1835	TETRAMETHYLAMMONIUMHYDROXIDE	8	C7	II	8		LQ22		PP, EP			0	
1836	THIONYLCHLORIDE	8	C1	I	8		LQ20		PP, EP			0	
1837	THIOFOSFORYLCHLORIDE	8	C1	II	8		LQ22		PP, EP			0	

(1)	(2)	(3)a	(3)b	(4)	(5)	(6)	(7)	(8)	(9)	(10)	(11)	(12)	(13)
	3.1.2	2.2	2.2	2.1.1.3	5.2.2	3.3	3.4.6	3.2.1	8.1.5	7.1.6	7.1.6	7.1.5	3.2.1
UN-nummer / Stoffnummer	Benaming en beschrijving	Klasse	Classificatiecode	Verpakkingsgroep	Eiketten	Bijzondere bepalingen	Gelimeerde hoeveelheden	Vervoer toegelaten	Vereiste uitrusting	Ventilatie	Maatregelen tijdens het laden, lossen en vervoeren	Aantal blauwe kegels/lichten	Extra eisen of Aantekeningen
1838	TITAANTETRACHLORIDE	8	C1	II	8		LQ22		PP, EP			0	
1839	TRICHOORAZIJNZUUR	8	C4	II	8		LQ23		PP, EP			0	
1840	ZINKCHLORIDE, OPLOSSING	8	C1	III	8		LQ19		PP, EP			0	
1841	ACEETALDEHYDAMMONIAK	9	M11	III	9		LQ27		PP			0	
1843	AMMONIUMDINITRO-o-CRESOLAAT	6.1	T2	II	6.1	802	LQ18		PP, EP			2	
1845	Kooldioxide, vast (droogijs)	9	M11	Niet onderworpen aan het ADNR									
1846	TETRACHLOORKOOLSTOF	6.1	T1	II	6.1	802	LQ17	T	PP, EP, TOX, A	VE02		2	
1847	KALIUMSULFIDE, GEHYDRATEERD met ten minste 30% kristalwater	8	C6	II	8	523	LQ23		PP, EP			0	
1848	PROPIONZUUR	8	C3	III	8		LQ19	T	PP, EP			0	
1849	NATRIUMSULFIDE, GEHYDRATEERD met ten minste 30% kristalwater	8	C6	II	8	523	LQ23		PP, EP			0	
1851	MEDICAMENT, VLOEIBAAR, GIFTIG, N.E.G.	6.1	T1	II	6.1	221 274 601 802	LQ17		PP, EP, TOX, A	VE02		2	
1851	MEDICAMENT, VLOEIBAAR, GIFTIG, N.E.G.	6.1	T1	III	6.1	221 274 601 802	LQ19		PP, EP, TOX, A	VE02		0	
1854	BARIUMLEGERINGEN, PYROFOOR	4.2	S4	I	4.2		LQ0		PP			0	
1855	CALCIUM, PYROFOOR of CALCIUMLEGERINGEN, PYROFOOR	4.2	S4	I	4.2		LQ0		PP			0	
1856	Vodden, oliehoudend	4.2	S2	Niet onderworpen aan het ADNR									
1857	Textielafval, nat	4.2	S2	Niet onderworpen aan het ADNR									
1858	HEXAFLUORPROPYLEEN (KOELGAS R 1216)	2	2A		2.2		LQ1		PP			0	
1859	SILICIUMTETRAFLUORIDE	2	2TC		2.3+8		LQ0		PP, EP, TOX, A	VE02		2	
1860	VINYLFUORIDE, GESTABILISEERD	2	2F		2.1		LQ0		PP, EX, A	VE01		1	

(1)	(2)	(3)a	(3)b	(4)	(5)	(6)	(7)	(8)	(9)	(10)	(11)	(12)	(13)
	3.1.2	2.2	2.2	2.1.1.3	5.2.2	3.3	3.4.6	3.2.1	8.1.5	7.1.6	7.1.6	7.1.5	3.2.1
UN-nummer / Stoffnummer	Benaming en beschrijving	Klasse	Classificatiecode	Verpakkingsgroep	Eiketten	Bijzondere bepalingen	Gelimiteerde hoeveelheden	Vervoer toegelaten	Vereiste uitrusting	Ventilatie	Maatregelen tijdens het laden, lossen en vervoeren	Aantal blauwe kegels/lichten	Extra eisen of Aantekeningen
1862	ETHYLCROTONAAT	3	F1	II	3		LQ4		PP, EX, A	VE01		1	
1863	BRANDSTOF VOOR STRAATVLIEGTUIGEN (dampdruk bij 50°C hoger dan 175 kPa)	3	F1	I	3	640A	LQ3	T	PP, EX, A	VE01		1	
1863	BRANDSTOF VOOR STRAATVLIEGTUIGEN (dampdruk bij 50°C hoger dan 110 kPa, doch ten hoogste 175 kPa)	3	F1	I	3	640B	LQ3	T	PP, EX, A	VE01		1	
1863	BRANDSTOF VOOR STRAATVLIEGTUIGEN (dampdruk bij 50°C hoger dan 110 kPa, doch ten hoogste 175 kPa)	3	F1	II	3	640C	LQ4	T	PP, EX, A	VE01		1	
1863	BRANDSTOF VOOR STRAATVLIEGTUIGEN (dampdruk bij 50°C ten hoogste 110 kPa)	3	F1	II	3	640D	LQ4	T	PP, EX, A	VE01		1	
1863	BRANDSTOF VOOR STRAATVLIEGTUIGEN	3	F1	III	3		LQ7	T	PP, EX, A	VE01		0	
1865	n-PROPYLNITRAAT	3	F1	II	3		LQ4		PP, EX, A	VE01		1	
1866	HARS, OPLOSSING, brandbaar (dampdruk bij 50 °C hoger dan 175 kPa)	3	F1	I	3	640A	LQ3		PP, EX, A	VE01		1	
1866	HARS, OPLOSSING, brandbaar (dampdruk bij 50 °C hoger dan 110 kPa, doch ten hoogste 175 kPa)	3	F1	I	3	640B	LQ3		PP, EX, A	VE01		1	
1866	HARS, OPLOSSING, brandbaar (dampdruk bij 50 °C hoger dan 110 kPa, doch ten hoogste 175 kPa)	3	F1	II	3	640C	LQ6		PP, EX, A	VE01		1	
1866	HARS, OPLOSSING, brandbaar (dampdruk bij 50 °C ten hoogste 110 kPa)	3	F1	II	3	640D	LQ6		PP, EX, A	VE01		1	
1866	HARS, OPLOSSING, brandbaar (niet visceus)	3	F1	III	3	640E	LQ7		PP, EX, A	VE01		0	

(1)	(2)	(3)a	(3)b	(4)	(5)	(6)	(7)	(8)	(9)	(10)	(11)	(12)	(13)
	3.1.2	2.2	2.2	2.1.1.3	5.2.2	3.3	3.4.6	3.2.1	8.1.5	7.1.6	7.1.6	7.1.5	3.2.1
UN-nummer / Stoffnummer	Benaming en beschrijving	Klasse	Classificatiecode	Verpakkingsgroep	Eiketten	Bijzondere bepalingen	Gelimeerde hoeveelheden	Vervoer toegelaten	Vereiste uitrusting	Ventilatie	Maatregelen tijdens het laden, lossen en vervoeren	Aantal blauwe kegels/lichten	Extra eisen of Aantekeningen
1866	HARS, OPLOSSING, brandbaar (met een vlampunt lager dan 23 °C en visceus volgens 2.2.3.1.4) (dampdruk bij 50 °C hoger dan 175 kPa)	3	F1	III	3	640F	LQ7		PP, EX, A	VE01		0	
1866	HARS, OPLOSSING, brandbaar (met een vlampunt lager dan 23 °C en visceus volgens 2.2.3.1.4) (dampdruk bij 50 °C hoger dan 110 kPa, doch ten hoogste 175 kPa)	3	F1	III	3	640G	LQ7		PP, EX, A	VE01		0	
1866	HARS, OPLOSSING, brandbaar (met een vlampunt lager dan 23 °C en visceus volgens 2.2.3.1.4) (dampdruk bij 50 °C ten hoogste 110 kPa)	3	F1	III	3	640H	LQ7		PP, EX, A	VE01		0	
1868	DECABORAAN	4.1	FT2	II	4.1+ 6.1	802	LQ0		PP			2	
1869	MAGNESIUM of MAGNESIUMLEGERINGEN, met meer dan 50% magnesium, korrels, krullen of lint	4.1	F3	III	4.1	59	LQ9		PP			0	
1870	KALIUMBOORHYDRIDE	4.3	W2	I	4.3		LQ0		PP, EX, A	VE01	HA08	0	
1871	TITANHYDRIDE	4.1	F3	II	4.1		LQ8		PP			1	
1872	LOODDIOXIDE	5.1	OT2	III	5.1+ 6.1	802	LQ12		PP			0	
1873	PERCHLOORZUUR, met meer dan 50 massa-%, doch ten hoogste 72 massa-% zuur	5.1	OC1	I	5.1+8	60	LQ0		PP, EP			0	
1884	BARIUMOXIDE	6.1	T5	III	6.1	802	LQ9		PP, EP			0	
1885	BENZIDINE	6.1	T2	II	6.1	802	LQ18		PP, EP			2	
1886	BENZYLIDEENCHLORIDE	6.1	T1	II	6.1	802	LQ17		PP, EP, TOX, A	VE02		2	
1887	BROOMCHLOORMETHAAN	6.1	T1	III	6.1	802	LQ19		PP, EP, TOX, A	VE02		0	
1888	CHLOROFORM	6.1	T1	III	6.1	802	LQ19	T	PP, EP, TOX, A	VE02		0	
1889	CYAANBROMIDE	6.1	TC2	I	6.1+8	802	LQ0		PP, EP			2	

(1)	(2)	(3)a	(3)b	(4)	(5)	(6)	(7)	(8)	(9)	(10)	(11)	(12)	(13)
	3.1.2	2.2	2.2	2.1.1.3	5.2.2	3.3	3.4.6	3.2.1	8.1.5	7.1.6	7.1.6	7.1.5	3.2.1
UN-nummer / Stoffnummer	Benaming en beschrijving	Klasse	Classificatiecode	Verpakkingsgroep	Eiketten	Bijzondere bepalingen	Gelimeerde hoeveelheden	Vervoer toegelaten	Vereiste uitrusting	Ventilatie	Maatregelen tijdens het laden, lossen en vervoeren	Aantal blauwe kegels/lichten	Extra eisen of Aantekeningen
1891	ETHYLBROMIDE	6.1	T1	II	6.1	802	LQ17		PP, EP, TOX, A	VE02		2	
1892	ETHYLDICHLORARSINE	6.1	T3	I	6.1	802	LQ0		PP, EP, TOX, A	VE02		2	
1894	FENYLKWIKHYDROXIDE	6.1	T3	II	6.1	802	LQ18		PP, EP, TOX, A	VE02		2	
1895	FENYLKWIKNITRAAT	6.1	T3	II	6.1	802	LQ18		PP, EP, TOX, A	VE02		2	
1897	TETRACHLOORETHYLEEN (perchloorethyleen)	6.1	T1	III	6.1	802	LQ19	T	PP, EP, TOX, A	VE02		0	
1898	ACETYLJODIDE	8	C3	II	8		LQ22		PP, EP			0	
1902	DIISOCTYLFOSSAAT	8	C3	III	8		LQ19		PP, EP			0	
1903	DESINFECTIEMIDDEL, VLOEIBAAR, BIJTEND, N.E.G.	8	C9	I	8	274	LQ20		PP, EP			0	
1903	DESINFECTIEMIDDEL, VLOEIBAAR, BIJTEND, N.E.G.	8	C9	II	8	274	LQ22		PP, EP			0	
1903	DESINFECTIEMIDDEL, VLOEIBAAR, BIJTEND, N.E.G.	8	C9	III	8	274	LQ19		PP, EP			0	
1905	SELEENZUUR	8	C2	I	8		LQ21		PP, EP			0	
1906	AFVALZWAVELZUUR	8	C1	II	8		LQ22		PP, EP			0	
1907	NATRONKALK met meer dan 4% natriumhydroxide	8	C6	III	8	62	LQ24		PP, EP			0	
1908	CHLORIET, OPLOSSING	8	C9	II	8	521	LQ22		PP, EP			0	
1908	CHLORIET, OPLOSSING	8	C9	III	8	521	LQ19		PP, EP			0	
1910	Calciumoxide	8	C6	Niet onderworpen aan het ADNR									
1911	DIBORAAN	2	2TF		2.3+ 2.1		LQ0		PP, EP, EX, TOX, A	VE01, VE02		2	
1912	MENGSEL VAN METHYLCHLORIDE EN DICHLORMETHAAN	2	2F		2.1	228	LQ0	T	PP, EX, A	VE01		1	
1913	NEON, STERK GEKOELD VLOEIBAAR	2	3A		2.2	593	LQ1		PP			0	
1914	BUTYLPROPIONATEN	3	F1	III	3		LQ7		PP, EX, A	VE01		0	

(1)	(2)	(3a)	(3b)	(4)	(5)	(6)	(7)	(8)	(9)	(10)	(11)	(12)	(13)
	3.1.2	2.2	2.2	2.1.1.3	5.2.2	3.3	3.4.6	3.2.1	8.1.5	7.1.6	7.1.6	7.1.5	3.2.1
UN-nummer / Stoffnummer	Benaming en beschrijving	Klasse	Classificatiecode	Verpakkingsgroep	Eiketten	Bijzondere bepalingen	Gelimiteerde hoeveelheden	Vervoer toegelaten	Vereiste uitrusting	Ventilatie	Maatregelen tijdens het laden, lossen en vervoeren	Aantal blauwe kegels/lichten	Extra eisen of Aantekeningen
1915	CYCLOHEXANON	3	F1	III	3		LQ7	T	PP, EX, A	VE01		0	
1916	2,2'-DICHLORDIETHYLETER	6.1	TF1	II	6.1+3	802	LQ17		PP, EP, EX, TOX, A	VE01, VE02		2	
1917	ETHYLACRYLAAT, GESTABILISEERD	3	F1	II	3		LQ4	T	PP, EX, A	VE01		1	
1918	ISOPROPYLBENZEEN (cumeen)	3	F1	III	3		LQ7	T	PP, EX, A	VE01		0	
1919	METHYLACRYLAAT, GESTABILISEERD	3	F1	II	3		LQ4	T	PP, EX, A	VE01		1	
1920	NONANEN	3	F1	III	3		LQ7	T	PP, EX, A	VE01		0	
1921	PROPYLEENIMINE, GESTABILISEERD	3	FT1	I	3+6.1	802	LQ0		PP, EP, EX, TOX, A	VE01, VE02		2	
1922	PYRROLIDINE	3	FC	II	3+8		LQ4	T	PP, EP, EX, A	VE01		1	
1923	CALCIUMDITHIONIET	4.2	S4	II	4.2		LQ0		PP			0	
1928	METHYLMAGNESIUMBROMIDE IN ETHYLETER	4.3	WF1	I	4.3+3		LQ0		PP, EX, A	VE01	HA08	1	
1929	KALIUMDITHIONIET	4.2	S4	II	4.2		LQ0		PP			0	
1931	ZINKDITHIONIET	9	M11	III	9		LQ27		PP			0	
1932	ZIRKONIUMAFVAL	4.2	S4	III	4.2	524 592	LQ0		PP			0	
1935	CYANIDE, OPLOSSING, N.E.G.	6.1	T4	I	6.1	274 525 802	LQ0		PP, EP, TOX, A	VE02		2	
1935	CYANIDE, OPLOSSING, N.E.G.	6.1	T4	II	6.1	274 525 802	LQ17		PP, EP, TOX, A	VE02		2	

(1)	(2)	(3a)	(3b)	(4)	(5)	(6)	(7)	(8)	(9)	(10)	(11)	(12)	(13)
	3.1.2	2.2	2.2	2.1.1.3	5.2.2	3.3	3.4.6	3.2.1	8.1.5	7.1.6	7.1.6	7.1.5	3.2.1
UN-nummer / Stoffnummer	Benaming en beschrijving	Klasse	Classificatiecode	Verpakkingsgroep	Eiketten	Bijzondere bepalingen	Gelimeerde hoeveelheden	Vervoer toegelaten	Vereiste uitrusting	Ventilatie	Maatregelen tijdens het laden, lossen en vervoeren	Aantal blauwe kegels/lichten	Extra eisen of Aantekeningen
1935	CYANIDE, OPLOSSING, N.E.G.	6.1	T4	III	6.1	274 525 802	LQ19		PP, EP, TOX, A	VE02		0	
1938	BROOMAZIJNZUUR	8	C3	II	8		LQ22		PP, EP			0	
1939	FOSFOROXYBROMIDE	8	C2	II	8		LQ23		PP, EP			0	
1940	THIOGLYCOLZUUR	8	C3	II	8		LQ22		PP, EP			0	
1941	DIBROOMDIFLUORMETHAAN (difluordibroommethaan)	9	M11	III	9		LQ28		PP			0	
1942	AMMONIUMNITRAAT, met te hoogste 0,2% brandbare stoffen (met inbegrip van organische stoffen, berekend als koolstof) en zonder andere toegevoegde stof	5.1	O2	III	5.1	306, 611	LQ12	B	PP		CO02*, ST01, HA09*	0	* Slechts vereist bij losgestort- of onverpakt vervoer
1944	VEILIGHEIDSLUCIFERS (boekjes, kaarten of doosjes)	4.1	F1	III	4.1	293	LQ9		PP			0	
1945	WASLUCIFERS	4.1	F1	III	4.1	293	LQ9		PP			0	
1950	SPUITBUSSEN (AËROSOLEN), verstikkend	2	5A		2.2	190, 625	LQ2		PP			0	
1950	SPUITBUSSEN (AËROSOLEN), brandbaar	2	5F		2.1	190, 625	LQ2		PP, EX, A	VE01		1	
1950	SPUITBUSSEN (AËROSOLEN), oxiderend	2	5O		2.2+ 5.1	190, 625	LQ2		PP			0	
1950	SPUITBUSSEN (AËROSOLEN), giftig	2	5T		2.2+ 6.1	190, 625	LQ1		PP, EP, TOX, A	VE02		2	
1950	SPUITBUSSEN (AËROSOLEN), giftig, bijtend	2	5TC		2.2+ 6.1+8	190, 625	LQ1		PP, EP, TOX, A	VE02		2	
1950	SPUITBUSSEN (AËROSOLEN), giftig, brandbaar	2	5TF		2.1+ 6.1	190, 625	LQ1		PP, EP, EX, TOX, A	VE01, VE02		2	
1950	SPUITBUSSEN (AËROSOLEN), giftig, brandbaar, bijtend	2	5TFC		2.1+ 6.1+8	190, 625	LQ1		PP, EP, EX, TOX, A	VE01, VE02		2	

(1)	(2)	(3)a	(3)b	(4)	(5)	(6)	(7)	(8)	(9)	(10)	(11)	(12)	(13)
	3.1.2	2.2	2.2	2.1.1.3	5.2.2	3.3	3.4.6	3.2.1	8.1.5	7.1.6	7.1.6	7.1.5	3.2.1
UN-nummer / Stoffnummer	Benaming en beschrijving	Klasse	Classificatiecode	Verpakkingsgroep	Eiketten	Bijzondere bepalingen	Gelimiteerde hoeveelheden	Vervoer toegelaten	Vereiste uitrusting	Ventilatie	Maatregelen tijdens het laden, lossen en vervoeren	Aantal blauwe kegels/lichten	Extra eisen of Aantekeningen
1950	SPUITBUSSEN (AËROSOLEN), giftig, oxiderend	2	5TO		2.2+ 6.1+ 5.1	190, 625	LQ1		PP, EP, TOX, A	VE02		2	
1950	SPUITBUSSEN (AËROSOLEN), giftig, oxiderend, bijtend	2	5TOC		2.2+ 6.1+ 5.1+8	190, 625	LQ1		PP, EP, TOX, A	VE02		2	
1950	SPUITBUSSEN (AËROSOLEN), bijtend	2	5C		2.2+ 8	190, 625	LQ2		PP, EP			0	
1950	SPUITBUSSEN (AËROSOLEN), bijtend, oxiderend	2	5CO		2.2+ 8+ 5.1	190, 625	LQ2		PP, EP			0	
1950	SPUITBUSSEN (AËROSOLEN), brandbaar, bijtend	2	5FC		2.1+8	190, 625	LQ2		PP, EP, EX, A	VE01		1	
1951	ARGON, STERK GEKOELD, VLOEIBAAR	2	3A		2.2	593	LQ1		PP			0	
1952	MENGSEL VAN ETHYLEENOXIDE EN KOOLDIOXIDE (MENGSEL VAN ETHYLEENOXIDE EN KOOLSTOFDIOXIDE), met ten hoogste 9% ethyleenoxide	2	2A		2.2		LQ1		PP			0	
1953	SAMENGEPERST GAS, GIFTIG, BRANDBAAR, N.E.G.	2	1TF		2.3+ 2.1	274	LQ0		PP, EP, EX, TOX, A	VE01, VE02		2	
1954	SAMENGEPERST GAS, BRANDBAAR, N.E.G.	2	1F		2.1	274	LQ0		PP, EX, A	VE01		1	
1955	SAMENGEPERST GAS, GIFTIG, N.E.G.	2	1T		2.3	274	LQ0		PP, EP, TOX, A	VE02		2	
1956	SAMENGEPERST GAS, N.E.G.	2	1A		2.2	274 567	LQ1		PP			0	
1957	DEUTERIUM, SAMENGEPERST	2	1F		2.1		LQ0		PP, EX, A	VE01		1	

(1)	(2)	(3)a	(3)b	(4)	(5)	(6)	(7)	(8)	(9)	(10)	(11)	(12)	(13)
	3.1.2	2.2	2.2	2.1.1.3	5.2.2	3.3	3.4.6	3.2.1	8.1.5	7.1.6	7.1.6	7.1.5	3.2.1
UN-nummer / Stoffnummer	Benaming en beschrijving	Klasse	Classificatiecode	Verpakkingsgroep	Eiketten	Bijzondere bepalingen	Gelimiteerde hoeveelheden	Vervoer toegelaten	Vereiste uitrusting	Ventilatie	Maatregelen tijdens het laden, lossen en vervoeren	Aantal blauwe kegels/lichten	Extra eisen of Aantekeningen
1958	1,2-DICHLOR-1,1,2,2-TETRAFLUORETHAAN (KOELGAS R 114)	2	2A		2.2		LQ1		PP			0	
1959	1,1-DIFLUORETHYLEEN (1,1-DIFLUORETHEEN) (KOELGAS R 1132A)	2	2F		2.1		LQ0		PP, EX, A	VE01		1	
1961	ETHAAN, STERK GEKOELD, VLOEIBAAR	2	3F		2.1		LQ0		PP, EX, A	VE01		1	
1962	ETHYLEEN (ETHEEN)	2	2F		2.1		LQ0		PP, EX, A	VE01		1	
1963	HELIUM, STERK GEKOELD, VLOEIBAAR	2	3A		2.2	593	LQ1		PP			0	
1964	MENGSEL VAN KOOLWATERSTOFGASSEN, SAMENGEPERST, N.E.G.	2	1F		2.1	274	LQ0		PP, EX, A	VE01		1	
1965	MENGSEL VAN KOOLWATERSTOFGASSEN, VLOEIBAAR GEMAAKT, N.E.G. (mengsel A, A01, A02, A0, A1, B1, B2, B of C)	2	2F		2.1	274 583	LQ0	T	PP, EX, A	VE01		1	
1966	WATERSTOF, STERK GEKOELD, VLOEIBAAR	2	3F		2.1		LQ0		PP, EX, A	VE01		1	
1967	INSECTICIDE GAS, GIFTIG, N.E.G.	2	2T		2.3	274	LQ0		PP, EP, TOX, A	VE02		2	
1968	INSECTICIDE GAS, N.E.G.	2	2A		2.2	274	LQ1		PP			0	
1969	ISOBUTAAN	2	2F		2.1		LQ0	T	PP, EX, A	VE01		1	
1970	KRYPTON, STERK GEKOELD, VLOEIBAAR	2	3A		2.2	593	LQ1		PP			0	
1971	METHAAN, SAMENGEPERST of AARDGAS, SAMENGEPERST, met hoog methaangehalte	2	1F		2.1		LQ0		PP, EX, A	VE01		1	
1972	METHAAN, STERK GEKOELD, VLOEIBAAR of AARDGAS, STERK GEKOELD, VLOEIBAAR, met hoog methaangehalte	2	3F		2.1		LQ0		PP, EX, A	VE01		1	

(1)	(2)	(3a)	(3b)	(4)	(5)	(6)	(7)	(8)	(9)	(10)	(11)	(12)	(13)
	3.1.2	2.2	2.2	2.1.1.3	5.2.2	3.3	3.4.6	3.2.1	8.1.5	7.1.6	7.1.6	7.1.5	3.2.1
UN-nummer / Stoffnummer	Benaming en beschrijving	Klasse	Classificatiecode	Verpakkingsgroep	Eiketten	Bijzondere bepalingen	Gelimiteerde hoeveelheden	Vervoer toegelaten	Vereiste uitrusting	Ventilatie	Maatregelen tijdens het laden, lossen en vervoeren	Aantal blauwe kegels/lichten	Extra eisen of Aantekeningen
1973	MENGSEL VAN CHLOORDIFLUORMETHAAN EN CHLOORPENTAFLUORETHAAN (KOELGAS R 502), met een vast kookpunt, dat ca. 49% chloordifluormethaan bevat	2	2A		2.2		LQ1		PP			0	
1974	BROOMCHLOORDIFLUORMETHAAN (KOELGAS R 12B1)	2	2A		2.2		LQ1		PP			0	
1975	MENGSEL VAN STIKSTOFMONOXIDE EN DISTIKSTOFTETROXIDE (MENGSEL VAN STIKSTOFMONOXIDE EN STIKSTOFDIOXIDE)	2	2TOC		2.3+ 5.1+ 8		LQ0		PP, EP, TOX, A	VE02		2	
1976	OCTAFLUORCYCLOBUTAAN (KOELGAS RC 318)	2	2A		2.2		LQ1		PP			0	
1977	STIKSTOF, STERK GEKOELD, VLOEIBAAR	2	3A		2.2	593	LQ1		PP			0	
1978	PROPAAN	2	2F		2.1		LQ0	T	PP, EX, A	VE01		1	
1979	MENGSEL VAN EDELGASSEN, SAMENGEPERST	2	1A		2.2		LQ1		PP			0	
1980	MENGSEL VAN EDELGASSEN EN ZUURSTOF, SAMENGEPERST	2	1A		2.2	567	LQ1		PP			0	
1981	MENGSEL VAN EDELGASSEN EN STIKSTOF, SAMENGEPERST	2	1A		2.2		LQ1		PP			0	
1982	TETRAFLUORMETHAAN (KOELGAS R 14)	2	2A		2.2		LQ1		PP			0	
1983	1-CHLOOR-2,2,2-TRIFLUORETHAAN (KOELGAS R 133A)	2	2A		2.2		LQ1		PP			0	
1984	TRIFLUORMETHAAN (KOELGAS R 23)	2	2A		2.2		LQ1		PP			0	
1986	ALCOHOLEN, BRANDBAAR, GIFTIG, N.E.G.	3	FT1	I	3+6.1	274, 802	LQ0	T	PP, EP, EX, TOX, A	VE01, VE02		2	

(1)	(2)	(3a)	(3b)	(4)	(5)	(6)	(7)	(8)	(9)	(10)	(11)	(12)	(13)
	3.1.2	2.2	2.2	2.1.1.3	5.2.2	3.3	3.4.6	3.2.1	8.1.5	7.1.6	7.1.6	7.1.5	3.2.1
UN-nummer / Stoffnummer	Benaming en beschrijving	Klasse	Classificatiecode	Verpakkingsgroep	Eiketten	Bijzondere bepalingen	Gelimiteerde hoeveelheden	Vervoer toegelaten	Vereiste uitrusting	Ventilatie	Maatregelen tijdens het laden, lossen en vervoeren	Aantal blauwe kegels/lichten	Extra eisen of Aantekeningen
1986	ALCOHOLEN, BRANDBAAR, GIFTIG, N.E.G.	3	FT1	II	3+6.1	274, 802	LQ0	T	PP, EP, EX, TOX, A	VE01, VE02		2	
1986	ALCOHOLEN, BRANDBAAR, GIFTIG, N.E.G.	3	FT1	III	3+6.1	274, 802	LQ7	T	PP, EP, EX, TOX, A	VE01, VE02		0	
1987	ALCOHOLEN, N.E.G. (dampdruk bij 50°C hoger dan 110 kPa, doch ten hoogste 175 kPa)	3	F1	II	3	274, 640C	LQ4	T	PP, EX, A	VE01		1	
1987	ALCOHOLEN, N.E.G. (dampdruk bij 50°C ten hoogste 110 kPa)	3	F1	II	3	274, 640D	LQ4	T	PP, EX, A	VE01		1	
1987	ALCOHOLEN, N.E.G.	3	F1	III	3	274	LQ7	T	PP, EX, A	VE01		0	
1988	ALDEHYDEN, BRANDBAAR, GIFTIG, N.E.G.	3	FT1	I	3+6.1	274, 802	LQ0		PP, EP, EX, TOX, A	VE01, VE02		2	
1988	ALDEHYDEN, BRANDBAAR, GIFTIG, N.E.G.	3	FT1	II	3+6.1	274, 802	LQ0		PP, EP, EX, TOX, A	VE01, VE02		2	
1988	ALDEHYDEN, BRANDBAAR, GIFTIG, N.E.G.	3	FT1	III	3+6.1	274, 802	LQ7		PP, EP, EX, TOX, A	VE01, VE02		0	
1989	ALDEHYDEN, N.E.G. (dampdruk bij 50°C hoger dan 175 kPa)	3	F1	I	3	274, 640A	LQ3		PP, EX, A	VE01		1	
1989	ALDEHYDEN, N.E.G. (dampdruk bij 50°C hoger dan 110 kPa, doch ten hoogste 175 kPa)	3	F1	I	3	274, 640B	LQ3		PP, EX, A	VE01		1	
1989	ALDEHYDEN, N.E.G. (dampdruk bij 50°C hoger dan 110 kPa, doch ten hoogste 175 kPa)	3	F1	II	3	274, 640C	LQ4	T	PP, EX, A	VE01		1	
1989	ALDEHYDEN, N.E.G. (dampdruk bij 50°C ten hoogste 110 kPa)	3	F1	II	3	274, 640D	LQ4	T	PP, EX, A	VE01		1	

(1)	(2)	(3)a	(3)b	(4)	(5)	(6)	(7)	(8)	(9)	(10)	(11)	(12)	(13)
	3.1.2	2.2	2.2	2.1.1.3	5.2.2	3.3	3.4.6	3.2.1	8.1.5	7.1.6	7.1.6	7.1.5	3.2.1
UN-nummer / Stoffnummer	Benaming en beschrijving	Klasse	Classificatiecode	Verpakkingsgroep	Eiketten	Bijzondere bepalingen	Gelimeerde hoeveelheden	Vervoer toegelaten	Vereiste uitrusting	Ventilatie	Maatregelen tijdens het laden, lossen en vervoeren	Aantal blauwe kegels/lichten	Extra eisen of Aantekeningen
1989	ALDEHYDEN, N.E.G.	3	F1	III	3	274	LQ7	T	PP, EX, A	VE01		0	
1990	BENZALDEHYDE	9	M11	III	9		LQ28		PP			0	
1991	CHLOROPREEN, GESTABILISEERD	3	FT1	I	3+6.1	802	LQ0	T	PP, EP, EX, TOX, A	VE01, VE02		2	
1992	BRANDBARE VLOEISTOF, GIFTIG, N.E.G.	3	FT1	I	3+6.1	274, 802	LQ0	T	PP, EP, EX, TOX, A	VE01, VE02		2	
1992	BRANDBARE VLOEISTOF, GIFTIG, N.E.G.	3	FT1	II	3+6.1	274, 802	LQ0	T	PP, EP, EX, TOX, A	VE01, VE02		2	
1992	BRANDBARE VLOEISTOF, GIFTIG, N.E.G.	3	FT1	III	3+6.1	274, 802	LQ7	T	PP, EP, EX, TOX, A	VE01, VE02		0	
1993	BRANDBARE VLOEISTOF, N.E.G. (dampdruk bij 50°C hoger dan 175 kPa)	3	F1	I	3	274, 640A	LQ3	T	PP, EX, A	VE01		1	
1993	BRANDBARE VLOEISTOF, N.E.G. (dampdruk bij 50°C hoger dan 110 kPa, doch ten hoogste 175 kPa)	3	F1	I	3	274, 640B	LQ3	T	PP, EX, A	VE01		1	
1993	BRANDBARE VLOEISTOF, N.E.G. (dampdruk bij 50°C hoger dan 110 kPa, doch ten hoogste 175 kPa)	3	F1	II	3	274, 640C	LQ4	T	PP, EX, A	VE01		1	
1993	BRANDBARE VLOEISTOF, N.E.G. (dampdruk bij 50°C ten hoogste 110 kPa)	3	F1	II	3	274, 640D	LQ4	T	PP, EX, A	VE01		1	
1993	BRANDBARE VLOEISTOF, N.E.G. (niet visceus)	3	F1	III	3	274, 640E	LQ7	T	PP, EX, A	VE01		0	
1993	BRANDBARE VLOEISTOF, N.E.G. (met een vlampunt lager dan 23 °C en visceus volgens 2.2.3.1.4) (dampdruk bij 50 °C hoger dan 175 kPa)	3	F1	III	3	274, 640F	LQ7	T	PP, EX, A	VE01		0	

(1)	(2)	(3a)	(3b)	(4)	(5)	(6)	(7)	(8)	(9)	(10)	(11)	(12)	(13)
	3.1.2	2.2	2.2	2.1.1.3	5.2.2	3.3	3.4.6	3.2.1	8.1.5	7.1.6	7.1.6	7.1.5	3.2.1
UN-nummer / Stoffnummer	Benaming en beschrijving	Klasse	Classificatiecode	Verpakkingsgroep	Eiketten	Bijzondere bepalingen	Gelimiteerde hoeveelheden	Vervoer toegelaten	Vereiste uitrusting	Ventilatie	Maatregelen tijdens het laden, lossen en vervoeren	Aantal blauwe kegels/lichten	Extra eisen of Aantekeningen
1993	BRANDBARE VLOEISTOF, N.E.G. (met een vlampunt lager dan 23 °C en visceus volgens 2.2.3.1.4) (dampdruk bij 50 °C hoger dan 110 kPa, doch ten hoogste 175 kPa)	3	F1	III	3	274, 640G	LQ7	T	PP, EX, A	VE01		0	
1993	BRANDBARE VLOEISTOF, N.E.G. (met een vlampunt lager dan 23 °C en visceus volgens 2.2.3.1.4) (dampdruk bij 50 °C ten hoogste 110 kPa)	3	F1	III	3	274, 640H	LQ7	T	PP, EX, A	VE01		0	
1994	IJZERPENTACARBONYL	6.1	TF1	I	6.1+3	802	LQ0		PP, EP, EX, TOX, A	VE01, VE02		2	
1999	TEER, VLOEIBAAR (waaronder asfalt voor wegen, teerolie, bitumen en oplossingen daarvan) (dampdruk bij 50 °C hoger dan 110 kPa, doch ten hoogste 175 kPa)	3	F1	II	3	640C	LQ6		PP, EX, A	VE01		1	
1999	TEER, VLOEIBAAR (waaronder asfalt voor wegen, teerolie, bitumen en oplossingen daarvan) (dampdruk bij 50 °C ten hoogste 110 kPa)	3	F1	II	3	640D	LQ6		PP, EX, A	VE01		1	
1999	TEER, VLOEIBAAR (waaronder asfalt voor wegen, teerolie, bitumen en oplossingen daarvan) (niet visceus)	3	F1	III	3	640E	LQ7	T	PP, EX, A	VE01		0	
1999	TEER, VLOEIBAAR (waaronder asfalt voor wegen, teerolie, bitumen en oplossingen daarvan) (met een vlampunt lager dan 23 °C en visceus volgens 2.2.3.1.4)	3	F1	III	3	640H	LQ7		PP, EX, A	VE01		0	
2000	CELLULOID in blokken, staven, bladen, pijpen enz. (met uitzondering van afvalstoffen)	4.1	F1	III	4.1	502	LQ9		PP			0	
2001	KOBALTNAFTENAATPOEDER	4.1	F3	III	4.1		LQ9		PP			0	
2002	CELLULOIDAFVAL	4.2	S2	III	4.2	526 592	LQ0		PP			0	

(1)	(2)	(3a)	(3b)	(4)	(5)	(6)	(7)	(8)	(9)	(10)	(11)	(12)	(13)
	3.1.2	2.2	2.2	2.1.1.3	5.2.2	3.3	3.4.6	3.2.1	8.1.5	7.1.6	7.1.6	7.1.5	3.2.1
UN-nummer / Stoffnummer	Benaming en beschrijving	Klasse	Classificatiecode	Verpakkingsgroep	Eiketten	Bijzondere bepalingen	Gelimiteerde hoeveelheden	Vervoer toegelaten	Vereiste uitrusting	Ventilatie	Maatregelen tijdens het laden, lossen en vervoeren	Aantal blauwe kegels/lichten	Extra eisen of Aantekeningen
2003	METAALALKYLEN, REACTIEF MET WATER, N.E.G. of METAALLARYLEN, REACTIEF MET WATER, N.E.G.	4.2	SW	I	4.2+ 4.3	274 527	LQ0		PP, EX, A	VE01		0	
2004	MAGNESIUMDIAMIDE	4.2	S4	II	4.2		LQ0		PP			0	
2005	DIFENYLMAGNESIUM	4.2	SW	I	4.2+ 4.3		LQ0		PP, EX, A	VE01		0	
2006	KUNSTSTOFFEN OP BASIS VAN NITROCELLULOSE, VOOR ZELFVERHITTING VATBAAR, N.E.G.	4.2	S2	III	4.2	274 528	LQ0		PP			0	
2008	ZIRKONIUMPOEDER, DROOG	4.2	S4	I	4.2	524 540	LQ0		PP			0	
2008	ZIRKONIUMPOEDER, DROOG	4.2	S4	II	4.2	524 540	LQ0		PP			0	
2008	ZIRKONIUMPOEDER, DROOG	4.2	S4	III	4.2	540	LQ0		PP			0	
2009	ZIRKONIUMPOEDER, DROOG, in vorm van platen, stroken of opgerolde draad (dunner dan 18 µm)	4.2	S4	III	4.2	524 592	LQ0		PP			0	
2010	MAGNESIUMHYDRIDE	4.3	W2	I	4.3		LQ0		PP, EX, A	VE01	HA08	0	
2011	MAGNESIUMFOSFIDE	4.3	WT2	I	4.3+6.1	802	LQ0		PP, EP, EX, TOX, A	VE01, VE02	HA08	2	
2012	KALIUMFOSFIDE	4.3	WT2	I	4.3+6.1	802	LQ0		PP, EP, EX, TOX, A	VE01, VE02	HA08	2	
2013	STRONTIUMFOSFIDE	4.3	WT2	I	4.3+6.1	802	LQ0		PP, EP, EX, TOX, A	VE01, VE02	HA08	2	
2014	WATERSTOFPEROXIDE, OPLOSSING IN WATER met ten minste 20% doch ten hoogste 60% waterstofperoxide (zo nodig gestabiliseerd)	5.1	OC1	II	5.1+8		LQ10	T	PP, EP			0	

(1)	(2)	(3)a	(3)b	(4)	(5)	(6)	(7)	(8)	(9)	(10)	(11)	(12)	(13)
	3.1.2	2.2	2.2	2.1.1.3	5.2.2	3.3	3.4.6	3.2.1	8.1.5	7.1.6	7.1.6	7.1.5	3.2.1
UN-nummer / Stoffnummer	Benaming en beschrijving	Klasse	Classificatiecode	Verpakkingsgroep	Eiketten	Bijzondere bepalingen	Gelimeerde hoeveelheden	Vervoer toegelaten	Vereiste uitrusting	Ventilatie	Maatregelen tijdens het laden, lossen en vervoeren	Aantal blauwe kegels/lichten	Extra eisen of Aantekeningen
2015	WATERSTOFPEROXIDE, OPLOSSING IN WATER, GESTABILISEERD, met meer dan 60% waterstofperoxide doch ten hoogste 70% waterstofperoxide	5.1	OC1	I	5.1+8	6400	LQ0		PP, EP			0	
2015	WATERSTOFPEROXIDE, OPLOSSING IN WATER, GESTABILISEERD, met meer dan 70% waterstofperoxide	5.1	OC1	I	5.1+8	640N	LQ0		PP, EP			0	
2016	MUNITIE, GIFTIG, NIET ONTPLOFBAAR, zonder verspreidingslading of uitstootlading en zonder ontsteker	6.1	T2	II	6.1	802	LQ0		PP, EP			2	
2017	MUNITIE, TRAAANVERWEKKEND, NIET ONTPLOFBAAR, zonder verspreidingslading of uitstootlading en zonder ontsteker	6.1	TC2	II	6.1+8	802	LQ0		PP, EP			2	
2018	CHLOORANILINEN, VAST	6.1	T2	II	6.1	802	LQ18		PP, EP			2	
2019	CHLOORANILINEN, VLOEIBAAR	6.1	T1	II	6.1	802	LQ17		PP, EP, TOX, A	VE02		2	
2020	CHLOORFENOLEN, VAST	6.1	T2	III	6.1	205 802	LQ9		PP, EP			0	
2021	CHLOORFENOLEN, VLOEIBAAR	6.1	T1	III	6.1	802	LQ19	T	PP, EP, TOX, A	VE02		0	
2022	CRESYLZUUR	6.1	TC1	II	6.1+8	802	LQ17	T	PP, EP, TOX, A	VE02		2	
2023	EPICHLORHYDRINE	6.1	TF1	II	6.1+3	279 802	LQ17	T	PP, EP, EX, TOX, A	VE01, VE02		2	
2024	KWIKVERBINDING, VLOEIBAAR, N.E.G.	6.1	T4	I	6.1	43 274 802	LQ0		PP, EP, TOX, A	VE02		2	
2024	KWIKVERBINDING, VLOEIBAAR, N.E.G.	6.1	T4	II	6.1	43 274 802	LQ17		PP, EP, TOX, A	VE02		2	

(1)	(2)	(3)a	(3)b	(4)	(5)	(6)	(7)	(8)	(9)	(10)	(11)	(12)	(13)
	3.1.2	2.2	2.2	2.1.1.3	5.2.2	3.3	3.4.6	3.2.1	8.1.5	7.1.6	7.1.6	7.1.5	3.2.1
UN-nummer / Stoffnummer	Benaming en beschrijving	Klasse	Classificatiecode	Verpakkingsgroep	Eiketten	Bijzondere bepalingen	Gelimiteerde hoeveelheden	Vervoer toegelaten	Vereiste uitrusting	Ventilatie	Maatregelen tijdens het laden, lossen en vervoeren	Aantal blauwe kegels/lichten	Extra eisen of Aantekeningen
2024	KWIKVERBINDING, VLOEIBAAR, N.E.G.	6.1	T4	III	6.1	43 274 802	LQ19		PP, EP, TOX, A	VE02		0	
2025	KWIKVERBINDING, VAST, N.E.G.	6.1	T5	I	6.1	43 274 529 585 802	LQ0		PP, EP			2	
2025	KWIKVERBINDING, VAST, N.E.G.	6.1	T5	II	6.1	43 274 529 585 802	LQ18		PP, EP			2	
2025	KWIKVERBINDING, VAST, N.E.G.	6.1	T5	III	6.1	43 274 529 585 802	LQ9		PP, EP			0	
2026	FENYLKWIKVERBINDING, N.E.G.	6.1	T3	I	6.1	43 274 802	LQ0		PP, EP, TOX, A	VE02		2	
2026	FENYLKWIKVERBINDING, N.E.G.	6.1	T3	II	6.1	43 274 802	LQ18		PP, EP, TOX, A	VE02		2	
2026	FENYLKWIKVERBINDING, N.E.G.	6.1	T3	III	6.1	43 274 802	LQ9		PP, EP, TOX, A	VE02		0	
2027	NATRIUMARSENIET, VAST	6.1	T5	II	6.1	43 802	LQ18		PP, EP			2	
2028	ROOKBOMMEN, NIET ONTPLOFBAAR, die een bijtende vloeistof bevatten, zonder ontsteker	8	C11	II	8		LQ0		PP, EP			0	

(1)	(2)	(3)a	(3)b	(4)	(5)	(6)	(7)	(8)	(9)	(10)	(11)	(12)	(13)
	3.1.2	2.2	2.2	2.1.1.3	5.2.2	3.3	3.4.6	3.2.1	8.1.5	7.1.6	7.1.6	7.1.5	3.2.1
UN-nummer / Stoffnummer	Benaming en beschrijving	Klasse	Classificatiecode	Verpakkingsgroep	Eiketten	Bijzondere bepalingen	Gelimeerde hoeveelheden	Vervoer toegelaten	Vereiste uitrusting	Ventilatie	Maatregelen tijdens het laden, lossen en vervoeren	Aantal blauwe kegels/lichten	Extra eisen of Aantekeningen
2029	HYDRAZINE, WATERVRIJ	8	CFT	I	8+3+ 6.1	802	LQ20		PP, EP, EX, TOX, A	VE01, VE02		2	
2030	HYDRAZINE, OPLOSSING IN WATER met meer dan 37 massa-% hydrazine	8	CT1	I	8+6.1	298, 530, 802	LQ20		PP, EP, TOX, A	VE02		2	
2030	HYDRAZINE, OPLOSSING IN WATER met meer dan 37 massa-% hydrazine	8	CT1	II	8+6.1	530, 802	LQ22		PP, EP, TOX, A	VE02		2	
2030	HYDRAZINE, OPLOSSING IN WATER met meer dan 37 massa-% hydrazine	8	CT1	III	8+6.1	530, 802	LQ19		PP, EP, TOX, A	VE02		0	
2031	SALPETERZUUR, ander dan roodrokend, met meer dan 70% zuur	8	CO1	I	8+5.1		LQ20	T	PP, EP			0	
2031	SALPETERZUUR, ander dan roodrokend, met ten hoogste 70% zuur	8	CO1	II	8		LQ22	T	PP, EP			0	
2032	SALPETERZUUR, ROODROKEND	8	COT	I	8+5.1 +6.1	802	LQ20	T	PP, EP, TOX, A	VE02		2	
2033	KALIUMMONOXIDE (kaliumoxide)	8	C6	II	8		LQ23		PP, EP			0	
2034	MENGSEL VAN WATERSTOF EN METHAAN, SAMENGEPERST	2	1F		2.1		LQ0		PP, EX, A	VE01		1	
2035	1,1,1-TRIFLUORETHAAN (KOELGAS R 143A)	2	2F		2.1		LQ0		PP, EX, A	VE01		1	
2036	XENON	2	2A		2.2		LQ1		PP			0	
2037	HOUDERS, KLEIN, MET GAS (GASPATRONEN), zonder aftapinrichting, niet hervulbaar	2	5A		2.2	191, 303	LQ2		PP			0	
2037	HOUDERS, KLEIN, MET GAS (GASPATRONEN), zonder aftapinrichting, niet hervulbaar	2	5F		2.1	191, 303	LQ2		PP, EX, A	VE01		1	
2037	HOUDERS, KLEIN, MET GAS (GASPATRONEN), zonder aftapinrichting, niet hervulbaar	2	5O		2.2+ 5.1	191, 303	LQ2		PP			0	

(1)	(2)	(3a)	(3b)	(4)	(5)	(6)	(7)	(8)	(9)	(10)	(11)	(12)	(13)
	3.1.2	2.2	2.2	2.1.1.3	5.2.2	3.3	3.4.6	3.2.1	8.1.5	7.1.6	7.1.6	7.1.5	3.2.1
UN-nummer / Stoffnummer	Benaming en beschrijving	Klasse	Classificatiecode	Verpakkingsgroep	Eiketten	Bijzondere bepalingen	Gelimiteerde hoeveelheden	Vervoer toegelaten	Vereiste uitrusting	Ventilatie	Maatregelen tijdens het laden, lossen en vervoeren	Aantal blauwe kegels/lichten	Extra eisen of Aantekeningen
2037	HOUDERS, KLEIN, MET GAS (GASPATRONEN), zonder aftapinrichting, niet hervulbaar	2	5T		2.3	303	LQ1		PP, EP, TOX, A	VE02		2	
2037	HOUDERS, KLEIN, MET GAS (GASPATRONEN), zonder aftapinrichting, niet hervulbaar	2	5TC		2.3+8	303	LQ1		PP, EP, TOX, A	VE02		2	
2037	HOUDERS, KLEIN, MET GAS (GASPATRONEN), zonder aftapinrichting, niet hervulbaar	2	5TF		2.3+2.1	303	LQ1		PP, EP, EX, TOX, A	VE01, VE02		2	
2037	HOUDERS, KLEIN, MET GAS (GASPATRONEN), zonder aftapinrichting, niet hervulbaar	2	5TFC		2.3+2.1+8	303	LQ1		PP, EP, EX, TOX, A	VE01, VE02		2	
2037	HOUDERS, KLEIN, MET GAS (GASPATRONEN), zonder aftapinrichting, niet hervulbaar	2	5TO		2.3+5.1	303	LQ1		PP, EP, TOX, A	VE02		2	
2037	HOUDERS, KLEIN, MET GAS (GASPATRONEN), zonder aftapinrichting, niet hervulbaar	2	5TOC		2.3+5.1+8	303	LQ1		PP, EP, TOX, A	VE02		2	
2038	DINITROTOLUENEN, VLOEIBAAR	6.1	T1	II	6.1	802	LQ17		PP, EP, TOX, A	VE02		2	
2038	DINITROTOLUENEN, VAST	6.1	T2	II	6.1	802	LQ18		PP, EP			2	
2044	2,2-DIMETHYLPROPAAN	2	2F		2.1		LQ0		PP, EX, A	VE01		1	
2045	ISOBUTYRALDEHYDE	3	F1	II	3		LQ4	T	PP, EX, A	VE01		1	
2046	CYMENEN (methylisopropylbenzenen)	3	F1	III	3		LQ7	T	PP, EX, A	VE01		0	
2047	DICHLOORPROPENEN	3	F1	II	3		LQ4	T	PP, EX, A	VE01		1	
2047	DICHLOORPROPENEN	3	F1	III	3		LQ7	T	PP, EX, A	VE01		0	
2048	DICYCLOPENTADIEN	3	F1	III	3		LQ7	T	PP, EX, A	VE01		0	

(1)	(2)	(3a)	(3b)	(4)	(5)	(6)	(7)	(8)	(9)	(10)	(11)	(12)	(13)
	3.1.2	2.2	2.2	2.1.1.3	5.2.2	3.3	3.4.6	3.2.1	8.1.5	7.1.6	7.1.6	7.1.5	3.2.1
UN-nummer / Stoffnummer	Benaming en beschrijving	Klasse	Classificatiecode	Verpakkingsgroep	Eiketten	Bijzondere bepalingen	Gelimiteerde hoeveelheden	Vervoer toegepast	Vereiste uitrusting	Ventilatie	Maatregelen tijdens het laden, lossen en vervoeren	Aantal blauwe kegels/lichten	Extra eisen of Aantekeningen
2049	DIETHYLBENZEEN	3	F1	III	3		LQ7		PP, EX, A	VE01		0	
2050	DIISOBUTYLEEN, ISOMERE VERBINDINGEN	3	F1	II	3		LQ4	T	PP, EX, A	VE01		1	
2051	2-DIMETHYLAMINOETHANOL	8	CF1	II	8+3		LQ22	T	PP, EP, EX, A	VE01		1	
2052	DIPENTEEN (limoneen)	3	F1	III	3		LQ7		PP, EX, A	VE01		0	
2053	METHYLISOBUTYLCARBINOL (methylylamylalcohol)	3	F1	III	3		LQ7	T	PP, EX, A	VE01		0	
2054	MORFOLINE	8	CF1	I	8+3		LQ20	T	PP, EP, EX, A	VE01		1	
2055	STYREEN, MONOMEER, GESTABILISEERD (vinylbenzeen, monomeer, gestabiliseerd)	3	F1	III	3		LQ7	T	PP, EX, A	VE01		0	
2056	TETRAHYDROFURAN	3	F1	II	3		LQ4	T	PP, EX, A	VE01		1	
2057	TRIPROPYLEEN (propyleen trimeer)	3	F1	II	3		LQ4		PP, EX, A	VE01		1	
2057	TRIPROPYLEEN (propyleen trimeer)	3	F1	III	3		LQ7	T	PP, EX, A	VE01		0	
2058	VALERALDEHYDE	3	F1	II	3		LQ4		PP, EX, A	VE01		1	
2059	NITROCELLULOSE, OPLOSSING, BRANDBAAR (dampdruk bij 50 °C hoger dan 175 kPa), met een stikstofgehalte van ten hoogste 12,6% in de droge stof en ten hoogste 55% nitrocellulose	3	D	I	3	198, 531, 640A	LQ3		PP, EX, A	VE01		1	
2059	NITROCELLULOSE, OPLOSSING, BRANDBAAR (dampdruk bij 50 °C hoger dan 110 kPa, doch ten hoogste 175 kPa), met een stikstofgehalte van ten hoogste 12,6% in de droge stof en ten hoogste 55% nitrocellulose	3	D	I	3	198, 531, 640B	LQ3		PP, EX, A	VE01		1	

(1)	(2)	(3a)	(3b)	(4)	(5)	(6)	(7)	(8)	(9)	(10)	(11)	(12)	(13)
	3.1.2	2.2	2.2	2.1.1.3	5.2.2	3.3	3.4.6	3.2.1	8.1.5	7.1.6	7.1.6	7.1.5	3.2.1
UN-nummer / Stoffnummer	Benaming en beschrijving	Klasse	Classificatiecode	Verpakkingsgroep	Eiketten	Bijzondere bepalingen	Gelimiteerde hoeveelheden	Vervoer toegelaten	Vereiste uitrusting	Ventilatie	Maatregelen tijdens het laden, lossen en vervoeren	Aantal blauwe kegels/lichten	Extra eisen of Aantekeningen
2059	NITROCELLULOSE, OPLOSSING, BRANDBAAR (dampdruk bij 50 °C hoger dan 110 kPa, doch ten hoogste 175 kPa), met een stikstofgehalte van ten hoogste 12,6% in de droge stof en ten hoogste 55% nitrocellulose	3	D	II	3	198, 531, 640C	LQ4		PP, EX, A	VE01		1	
2059	NITROCELLULOSE, OPLOSSING, BRANDBAAR (dampdruk bij 50 °C ten hoogste 110 kPa), met een stikstofgehalte van ten hoogste 12,6% in de droge stof en ten hoogste 55% nitrocellulose	3	D	II	3	198, 531, 640D	LQ4		PP, EX, A	VE01		1	
2059	NITROCELLULOSE, OPLOSSING, BRANDBAAR, met een stikstofgehalte van ten hoogste 12,6% in de droge stof en ten hoogste 55% nitrocellulose	3	D	III	3	198 531	LQ7		PP, EX, A	VE01		0	
2067	AMMONIUMNITRAATHOUDENDE MESTSTOFFEN, Type A1	5.1	O2	III	5.1	186, 307	LQ12	B	PP		CO02*, ST01, LO04*, HA09*	0	* Slechts vereist bij losgestort- of onverpakt vervoer
2071	AMMONIUMNITRAATHOUDENDE MESTSTOFFEN	9	M11					B	PP		CO02*, ST02*, HA09*	0	Slechts gevaarlijk indien losgestort of onverpakt. * Slechts vereist bij losgestort- of onverpakt vervoer
2073	AMMONIAK, OPLOSSING in water, met een dichtheid bij 15°C lager dan 0,880 kg/l, met meer dan 35%, doch ten hoogste 50% ammoniak	2	4A		2.2	532	LQ1		PP			0	
2074	ACRYLAMIDE	6.1	T2	III	6.1	802	LQ9	T	PP, EP			0	
2075	CHLORAAL, WATERVRIJ, GESTABILISEERD	6.1	T1	II	6.1	802	LQ17		PP, EP, TOX, A	VE02		2	
2076	CRESOLEN, VLOEIBAAR	6.1	TC1	II	6.1+8	802	LQ17		PP, EP, TOX, A	VE02		2	
2076	CRESOLEN, VAST	6.1	TC2	II	6.1+8	802	LQ18	T	PP, EP			2	

(1)	(2)	(3a)	(3b)	(4)	(5)	(6)	(7)	(8)	(9)	(10)	(11)	(12)	(13)
	3.1.2	2.2	2.2	2.1.1.3	5.2.2	3.3	3.4.6	3.2.1	8.1.5	7.1.6	7.1.6	7.1.5	3.2.1
UN-nummer / Stoffnummer	Benaming en beschrijving	Klasse	Classificatiecode	Verpakkingsgroep	Eiketten	Bijzondere bepalingen	Gelimeerde hoeveelheden	Vervoer toegepast	Vereiste uitrusting	Ventilatie	Maatregelen tijdens het laden, lossen en vervoeren	Aantal blauwe kegels/lichten	Extra eisen of Aantekeningen
2077	alfa-NAFTHYLAMINE	6.1	T2	III	6.1	802	LQ9		PP, EP			0	
2078	2,4-TOLUYLEENDIISOCYANAAT	6.1	T1	II	6.1	279 802	LQ17	T	PP, EP, TOX, A	VE02		2	
2079	DIETHYLEENTRIAMINE	8	C7	II	8		LQ22	T	PP, EP			0	
2186	CHLOORWATERSTOF, STERK GEKOELD, VLOEIBAAR	2	3TC	Vervoer verboden									
2187	KOOLDIOXIDE, STERK GEKOELD, VLOEIBAAR (KOOSTOFDIOXIDE, STERK GEKOELD, VLOEIBAAR) (KOOLZUUR, STERK GEKOELD, VLOEIBAAR)	2	3A		2.2	593	LQ1		PP			0	
2188	ARSEENWATERSTOF (ARSINE)	2	2TF		2.3+ 2.1		LQ0		PP, EP, EX, TOX, A	VE01, VE02		2	
2189	DICHOORSILAAN	2	2TFC		2.3+ 2.1 +8		LQ0		PP, EP, EX, TOX, A	VE01, VE02		2	
2190	ZUURSTOFDIFLUORIDE, SAMENGEPERST	2	1TOC		2.3+ 5.1 +8		LQ0		PP, EP, TOX, A	VE02		2	
2191	SULFURYLFLUORIDE	2	2T		2.3		LQ0		PP, EP, TOX, A	VE02		2	
2192	GERMAANWATERSTOF (GERMAAN)	2	2TF		2.3+ 2.1	632	LQ0		PP, EP, EX, TOX, A	VE01, VE02		2	
2193	HEXAFLUORETHAAN (KOELGAS R 116)	2	2A		2.2		LQ1		PP			0	
2194	SELEENHEXAFLUORIDE	2	2TC		2.3+8		LQ0		PP, EP, TOX, A	VE02		2	
2195	TELLUURHEXAFLUORIDE	2	2TC		2.3+8		LQ0		PP, EP, TOX, A	VE02		2	
2196	WOLFRAAMHEXAFLUORIDE	2	2TC		2.3+8		LQ0		PP, EP, TOX, A	VE02		2	
2197	WATERSTOFJODIDE, WATERVRIJ (JODWATERSTOF, WATERVRIJ)	2	2TC		2.3+8		LQ0		PP, EP, TOX, A	VE02		2	

(1)	(2)	(3)a	(3)b	(4)	(5)	(6)	(7)	(8)	(9)	(10)	(11)	(12)	(13)
	3.1.2	2.2	2.2	2.1.1.3	5.2.2	3.3	3.4.6	3.2.1	8.1.5	7.1.6	7.1.6	7.1.5	3.2.1
UN-nummer / Stoffnummer	Benaming en beschrijving	Klasse	Classificatiecode	Verpakkingsgroep	Eiketten	Bijzondere bepalingen	Gelimeerde hoeveelheden	Vervoer toegelaten	Vereiste uitrusting	Ventilatie	Maatregelen tijdens het laden, lossen en vervoeren	Aantal blauwe kegels/lichten	Extra eisen of Aantekeningen
2198	FOSFORPENTAFLUORIDE	2	2TC		2.3+8		LQ0		PP, EP, TOX, A	VE02		2	
2199	FOSFORWATERSTOF (FOSFINE)	2	2TF		2.3+ 2.1	632	LQ0		PP, EP, EX, TOX, A	VE01, VE02		2	
2200	PROPADIEN, GESTABILISEERD	2	2F		2.1		LQ0		PP, EX, A	VE01		1	
2201	DISTIKSTOF FOXIDE, STERK GEKOELD, VLOEIBAAR (LACHGAS, STERK GEKOELD, VLOEIBAAR)	2	3O		2.2+ 5.1		LQ0		PP			0	
2202	SELEENWATERSTOF, WATERVRIJ (WATERSTOFSELENIDE, WATERVRIJ)	2	2TF		2.3+ 2.1		LQ0		PP, EP, EX, TOX, A	VE01, VE02		2	
2203	SILICIUMWATERSTOF (SILAAN)	2	2F		2.1	632	LQ0		PP, EX, A	VE01		1	
2204	CARBONYLSULFIDE	2	2TF		2.3+ 2.1		LQ0		PP, EP, EX, TOX, A	VE01, VE02		2	
2205	ADIPONITRIL	6.1	T1	III	6.1	802	LQ19	T	PP, EP, TOX, A	VE02		0	
2206	ISOCYANATEN, GIFTIG, N.E.G. of ISOCYANAAT, OPLOSSING, GIFTIG, N.E.G.	6.1	T1	II	6.1	274 551 802	LQ17	T	PP, EP, TOX, A	VE02		2	
2206	ISOCYANATEN, GIFTIG, N.E.G. of ISOCYANAAT, OPLOSSING, GIFTIG, N.E.G.	6.1	T1	III	6.1	274 551 802	LQ19		PP, EP, TOX, A	VE02		0	
2208	CALCIUMHYPOCHLORIET, DROOG, MENGSEL, met meer dan 10%, doch ten hoogste 39% actief chloor	5.1	O2	III	5.1		LQ12		PP			0	
2209	FORMALDEHYDEOPLOSSING, met ten minste 25% formaldehyde	8	C9	III	8	533	LQ19	T	PP, EP			0	

(1)	(2)	(3)a	(3)b	(4)	(5)	(6)	(7)	(8)	(9)	(10)	(11)	(12)	(13)
	3.1.2	2.2	2.2	2.1.1.3	5.2.2	3.3	3.4.6	3.2.1	8.1.5	7.1.6	7.1.6	7.1.5	3.2.1
UN-nummer / Stoffnummer	Benaming en beschrijving	Klasse	Classificatiecode	Verpakkingsgroep	Eiketten	Bijzondere bepalingen	Gelimiteerde hoeveelheden	Vervoer toegelaten	Vereiste uitrusting	Ventilatie	Maatregelen tijdens het laden, lossen en vervoeren	Aantal blauwe kegels/lichten	Extra eisen of Aantekeningen
2210	MANEB of MANEB-PREPARATEN met ten minste 60 massa-% maneb	4.2	SW	III	4.2+ 4.3	273	LQ0	B	PP, EX, A	VE01, VE03*	IN01*, IN03*	0	* Slechts vereist bij losgestort- of onverpakt vervoer
2211	EXPANDEERBARE POLYMEERKORRELS, die brandbare dampen ontwikkelen	9	M3	III	geen	207 633	LQ27	B	PP, EX, EP, A	VE01, VE03*	IN01*	0	* Slechts vereist bij losgestort- of onverpakt vervoer
2212	ASBEST, BLAUW (crocidoliet) of ASBEST, BRUIN (amosiet, mysoriet)	9	M1	II	9	168 802	LQ25		PP			0	
2213	PARAFORMALDEHYDE	4.1	F1	III	4.1		LQ9		PP			0	
2214	FTAALZUURANHYDRIDE met meer dan 0,05% maleïnezuuranhydride	8	C4	III	8	169	LQ24		PP, EP			0	
2215	MALEÏNEZUURANHYDRIDE, GESMOLTEN	8	C3	III	8		LQ0	T	PP, EP			0	
2215	MALEÏNEZUURANHYDRIDE	8	C4	III	8		LQ24		PP, EP			0	
2216	VISMEEL (VISAFVAL), gestabiliseerd	9	M11					B	PP			0	
2217	OLIEZAADKOEKEN, met ten hoogste 1,5 massa-% olie en ten hoogste 11 massa-% vocht	4.2	S2	III	4.2	142 800	LQ0	B	PP		IN01*	0	* Slechts vereist bij losgestort- of onverpakt vervoer
2218	ACRYLZUUR, GESTABILISEERD	8	CF1	II	8+3		LQ22	T	PP, EP, EX, A	VE01		1	
2219	ALLYLGLYCIDYLETHER	3	F1	III	3		LQ7		PP, EX, A	VE01		0	
2222	ANISOL (fenylmethylether)	3	F1	III	3		LQ7		PP, EX, A	VE01		0	
2224	BENZONITRIL	6.1	T1	II	6.1	802	LQ17		PP, EP, TOX, A	VE02		2	
2225	BENZEENSULFONYLCHLORIDE	8	C3	III	8		LQ19		PP, EP			0	
2226	BENZOTRICHLORIDE (trichloormethylbenzeen)	8	C9	II	8		LQ22		PP, EP			0	
2227	n-BUTYLMETHACRYLAAT, GESTABILISEERD	3	F1	III	3		LQ7	T	PP, EX, A	VE01		0	

(1)	(2)	(3a)	(3b)	(4)	(5)	(6)	(7)	(8)	(9)	(10)	(11)	(12)	(13)
	3.1.2	2.2	2.2	2.1.1.3	5.2.2	3.3	3.4.6	3.2.1	8.1.5	7.1.6	7.1.6	7.1.5	3.2.1
UN-nummer / Stoffnummer	Benaming en beschrijving	Klasse	Classificatiecode	Verpakkingsgroep	Eiketten	Bijzondere bepalingen	Gelimiteerde hoeveelheden	Vervoer toegelaten	Vereiste uitrusting	Ventilatie	Maatregelen tijdens het laden, lossen en vervoeren	Aantal blauwe kegels/lichten	Extra eisen of Aantekeningen
2232	2-CHLOORETHANAL (chlooracetaldehyde)	6.1	T1	I	6.1	802	LQ0		PP, EP, TOX, A	VE02		2	
2233	CHLOORANISIDINEN	6.1	T2	III	6.1	802	LQ9		PP, EP			0	
2234	CHLOORBENZOTRIFLUORIDEN	3	F1	III	3		LQ7		PP, EX, A	VE01		0	
2235	CHLOORBENZYLCHLORIDEN	6.1	T2	III	6.1	802	LQ9		PP, EP			0	
2236	3-CHLOOR-4-METHYLFENYLISOCYANAAT	6.1	T2	II	6.1	802	LQ18		PP, EP			2	
2237	CHLOORNITROANILINEN	6.1	T2	III	6.1	802	LQ9		PP, EP			0	
2238	CHLOORTOLUENEN	3	F1	III	3		LQ7	T	PP, EX, A	VE01		0	
2239	CHLOORTOLUIDINEN, vloeibaar	6.1	T1	III	6.1	802	LQ19	T	PP, EP, TOX, A	VE02		0	
2239	CHLOORTOLUIDINEN, vast	6.1	T2	III	6.1	802	LQ9		PP, EP			0	
2240	CHROOMZWAVELZUUR	8	C1	I	8		LQ20		PP, EP			0	
2241	CYCLOHEPTAAN	3	F1	II	3		LQ4	T	PP, EX, A	VE01		1	
2242	CYCLOHEPTEEN	3	F1	II	3		LQ4		PP, EX, A	VE01		1	
2243	CYCLOHEXYLACETAAT	3	F1	III	3		LQ7		PP, EX, A	VE01		0	
2244	CYCLOPENTANOL	3	F1	III	3		LQ7		PP, EX, A	VE01		0	
2245	CYCLOPENTANON	3	F1	III	3		LQ7		PP, EX, A	VE01		0	
2246	CYCLOPENTEEN	3	F1	II	3		LQ4		PP, EX, A	VE01		1	
2247	n-DECAAN	3	F1	III	3		LQ7	T	PP, EX, A	VE01		0	
2248	DI-n-BUTYLAMINE	8	CF1	II	8+3		LQ22	T	PP, EP, EX, A	VE01		1	
2249	DICHOORMETHYLETHER, SYMMETRISCH	6.1	T1	Vervoer verboden									

(1)	(2)	(3)a	(3)b	(4)	(5)	(6)	(7)	(8)	(9)	(10)	(11)	(12)	(13)
	3.1.2	2.2	2.2	2.1.1.3	5.2.2	3.3	3.4.6	3.2.1	8.1.5	7.1.6	7.1.6	7.1.5	3.2.1
UN-nummer / Stoffnummer	Benaming en beschrijving	Klasse	Classificatiecode	Verpakkingsgroep	Eiketten	Bijzondere bepalingen	Gelimeerde hoeveelheden	Vervoer toegelaten	Vereiste uitrusting	Ventilatie	Maatregelen tijdens het laden, lossen en vervoeren	Aantal blauwe kegels/lichten	Extra eisen of Aantekeningen
2250	DICHLORFENYLISOCYANATEN	6.1	T2	II	6.1	802	LQ18		PP, EP			2	
2251	BICYCLO-[2,2,1]-HEPTADIEEN-2,5, GESTABILISEERD (NORBORNADIEEN-2,5, GESTABILISEERD)	3	F1	II	3		LQ4		PP, EX, A	VE01		1	
2252	1,2-DIMETHOXYETHAAN	3	F1	II	3		LQ4		PP, EX, A	VE01		1	
2253	N,N-DIMETHYLANILINE	6.1	T1	II	6.1	802	LQ17		PP, EP, TOX, A	VE02		2	
2254	STORMLUCIFERS	4.1	F1	III	4.1	293	LQ9		PP			0	
2256	CYCLOHEXEEN	3	F1	II	3		LQ4		PP, EX, A	VE01		1	
2257	KALIUM	4.3	W2	I	4.3		LQ0		PP, EX, A	VE01	HA08	0	
2258	1,2-PROPYLENDIAMINE	8	CF1	II	8+3		LQ22		PP, EP, EX, A	VE01		1	
2259	TRIETHYLEENTETRAMINE	8	C7	II	8		LQ22	T	PP, EP			0	
2260	TRIPROPYLAMINE	3	FC	III	3+8		LQ7		PP, EP, EX, A	VE01		0	
2261	XYLENOLEN, vloeibaar	6.1	T1	II	6.1	802	LQ17		PP, EP, TOX, A	VE02		2	
2261	XYLENOLEN, vast	6.1	T2	II	6.1	802	LQ18		PP, EP			2	
2262	N,N-DIMETHYLCARBAMOYLCHLORIDE	8	C3	II	8		LQ22		PP, EP			0	
2263	DIMETHYLCYCLOHEXANEN	3	F1	II	3		LQ4	T	PP, EX, A	VE01		1	
2264	N,N-DIMETHYLCYCLOHEXYLAMINE	8	CF1	II	8+3		LQ22	T	PP, EP, EX, A	VE01		1	
2265	N,N-DIMETHYLFORMAMIDE	3	F1	III	3		LQ7	T	PP, EX, A	VE01		0	
2266	N,N-DIMETHYLPROPYLAMINE (dimethyl-N-propylamine)	3	FC	II	3+8		LQ4	T	PP, EP, EX, A	VE01		1	
2267	DIMETHYLTHIOFOSFORYLCHLORIDE	6.1	TC1	II	6.1+8	802	LQ17		PP, EP, TOX, A	VE02		2	

(1)	(2)	(3a)	(3b)	(4)	(5)	(6)	(7)	(8)	(9)	(10)	(11)	(12)	(13)
	3.1.2	2.2	2.2	2.1.1.3	5.2.2	3.3	3.4.6	3.2.1	8.1.5	7.1.6	7.1.6	7.1.5	3.2.1
UN-nummer / Stoffnummer	Benaming en beschrijving	Klasse	Classificatiecode	Verpakkingsgroep	Eiketten	Bijzondere bepalingen	Gelimiteerde hoeveelheden	Vervoer toegelaten	Vereiste uitrusting	Ventilatie	Maatregelen tijdens het laden, lossen en vervoeren	Aantal blauwe kegels/lichten	Extra eisen of Aantekeningen
2269	3,3'-IMINOBIISOPROPYLAMINE (dipropyleentriamine)	8	C7	III	8		LQ19		PP, EP			0	
2270	ETHYLAMINE, OPLOSSING IN WATER, met ten minste 50 massa-% en ten hoogste 70 massa-% ethylamine	3	FC	II	3+8		LQ4		PP, EP, EX, A	VE01		1	
2271	ETHYLAMYLKETON	3	F1	III	3		LQ7		PP, EX, A	VE01		0	
2272	N-ETHYLANILINE	6.1	T1	III	6.1	802	LQ19		PP, EP, TOX, A	VE02		0	
2273	2-ETHYLANILINE	6.1	T1	III	6.1	802	LQ19		PP, EP, TOX, A	VE02		0	
2274	N-ETHYL-N-BENZYLANILINE	6.1	T1	III	6.1	802	LQ19		PP, EP, TOX, A	VE02		0	
2275	2-ETHYLBUTANOL	3	F1	III	3		LQ7		PP, EX, A	VE01		0	
2276	2-ETHYLHEXYLAMINE	3	FC	III	3+8		LQ7	T	PP, EP, EX, A	VE01		0	
2277	ETHYLMETHACRYLAAT, GESTABILISEERD	3	F1	II	3		LQ4		PP, EX, A	VE01		1	
2278	n-HEPTEEN	3	F1	II	3		LQ4	T	PP, EX, A	VE01		1	
2279	HEXACHLOORBUTADIEEN	6.1	T1	III	6.1	802	LQ19		PP, EP, TOX, A	VE02		0	
2280	HEXAMETHYLENDIAMINE, VAST	8	C8	III	8		LQ24	T	PP, EP			0	
2281	HEXAMETHYLENDIISOCYANAAT	6.1	T1	II	6.1	802	LQ17		PP, EP, TOX, A	VE02		2	
2282	HEXANOLEN	3	F1	III	3		LQ7	T	PP, EX, A	VE01		0	
2283	ISOBUTYLMETHACRYLAAT, GESTABILISEERD	3	F1	III	3		LQ7		PP, EX, A	VE01		0	
2284	ISOBUTYRONITRIL	3	FT1	II	3+6.1	802	LQ0		PP, EP, EX, TOX, A	VE01, VE02		2	

(1)	(2)	(3a)	(3b)	(4)	(5)	(6)	(7)	(8)	(9)	(10)	(11)	(12)	(13)
	3.1.2	2.2	2.2	2.1.1.3	5.2.2	3.3	3.4.6	3.2.1	8.1.5	7.1.6	7.1.6	7.1.5	3.2.1
UN-nummer / Stoffnummer	Benaming en beschrijving	Klasse	Classificatiecode	Verpakkingsgroep	Eiketten	Bijzondere bepalingen	Gelimeerde hoeveelheden	Vervoer toegelaten	Vereiste uitrusting	Ventilatie	Maatregelen tijdens het laden, lossen en vervoeren	Aantal blauwe kegels/lichten	Extra eisen of Aantekeningen
2285	ISOCYANATOBENZOTRIFLUORIDEN	6.1	TF1	II	6.1+3	802	LQ17		PP, EP, EX, TOX, A	VE01, VE02		2	
2286	PENTAMETHYLHEPTAAN (isododecaan)	3	F1	III	3		LQ7	T	PP, EX, A	VE01		0	
2287	ISOHEPTENEN	3	F1	II	3		LQ4		PP, EX, A	VE01		1	
2288	ISOHEXENEN	3	F1	II	3		LQ4		PP, EX, A	VE01		1	
2289	ISOFORONDIAMINE	8	C7	III	8		LQ19	T	PP, EP			0	
2290	ISOFORONDIISOCYANAAT (3-isocyanatomethyl-3,5,5-trimethylcyclohexylisocyanaat)	6.1	T1	III	6.1	802	LQ19		PP, EP, TOX, A	VE02		0	
2291	LOODVERBINDING, OPLOSBAAR, N.E.G.	6.1	T5	III	6.1	199, 274, 535, 802	LQ9		PP, EP			0	
2293	4-METHOXY-4-METHYLPENTAAN-2-ON	3	F1	III	3		LQ7		PP, EX, A	VE01		0	
2294	N-METHYLANILINE	6.1	T1	III	6.1	802	LQ19		PP, EP, TOX, A	VE02		0	
2295	METHYLCHLOORACETAAT	6.1	TF1	I	6.1+3	802	LQ0		PP, EP, EX, TOX, A	VE01, VE02		2	
2296	METHYLCYCLOHEXAAN	3	F1	II	3		LQ4		PP, EX, A	VE01		1	
2297	METHYLCYCLOHEXANON	3	F1	III	3		LQ7		PP, EX, A	VE01		0	
2298	METHYLCYCLOPENTAAN	3	F1	II	3		LQ4		PP, EX, A	VE01		1	
2299	METHYLDICHOORACETAAT	6.1	T1	III	6.1	802	LQ19		PP, EP, TOX, A	VE02		0	

(1)	(2)	(3a)	(3b)	(4)	(5)	(6)	(7)	(8)	(9)	(10)	(11)	(12)	(13)
	3.1.2	2.2	2.2	2.1.1.3	5.2.2	3.3	3.4.6	3.2.1	8.1.5	7.1.6	7.1.6	7.1.5	3.2.1
UN-nummer / Stoffnummer	Benaming en beschrijving	Klasse	Classificatiecode	Verpakkingsgroep	Eiketten	Bijzondere bepalingen	Gelimiteerde hoeveelheden	Vervoer toegepast	Vereiste uitrusting	Ventilatie	Maatregelen tijdens het laden, lossen en vervoeren	Aantal blauwe kegels/lichten	Extra eisen of Aantekeningen
2300	2-METHYL-5-ETHYLPYRIDINE	6.1	T1	III	6.1	802	LQ19		PP, EP, TOX, A	VE02		0	
2301	2-METHYLFURAN	3	F1	II	3		LQ4		PP, EX, A	VE01		1	
2302	5-METHYLHEXAAN-2-ON	3	F1	III	3		LQ7		PP, EX, A	VE01		0	
2303	ISOPROPENYLBENZEEN	3	F1	III	3		LQ7	T	PP, EX, A	VE01		0	
2304	NAFTALEEN, GESMOLTEN	4.1	F2	III	4.1	536	LQ0		PP			0	
2305	NITROBENZEENSULFONZUUR	8	C4	II	8		LQ23		PP, EP			0	
2306	NITROBENZOTRIFLUORIDEN, vloeibaar	6.1	T1	II	6.1	802	LQ17		PP, EP, TOX, A	VE02		2	
2306	NITROBENZOTRIFLUORIDEN, vast	6.1	T2	II	6.1	802	LQ18		PP, EP			2	
2307	3-NITRO-4-CHLOORBENZOTRIFLUORIDE	6.1	T1	II	6.1	802	LQ17		PP, EP, TOX, A	VE02		2	
2308	NITROSYLZWAVELZUUR, VLOEIBAAR	8	C1	II	8		LQ22		PP, EP			0	
2308	NITROSYLZWAVELZUUR, VAST	8	C2	II	8		LQ23		PP, EP			0	
2309	OCTADIENEN	3	F1	II	3		LQ4	T	PP, EX, A	VE01		1	
2310	2,4-PENTAANDION (acetylaceton)	3	FT1	III	3+6.1	802	LQ7		PP, EP, EX, TOX, A	VE01, VE02		0	
2311	FENETIDINEN	6.1	T1	III	6.1	279, 802	LQ19	T	PP, EP, TOX, A	VE02		0	
2312	FENOL, GESMOLTEN	6.1	T1	II	6.1	802	LQ0	T	PP, EP, TOX, A	VE02		2	
2313	PICOLINEN (methylpyridinen)	3	F1	III	3		LQ7		PP, EX, A	VE01		0	
2315	POLYCHLOORBIFENYLEN	9	M2	II	9	305, 802	LQ26 LQ29		PP, EP			0	

(1)	(2)	(3)a	(3)b	(4)	(5)	(6)	(7)	(8)	(9)	(10)	(11)	(12)	(13)
	3.1.2	2.2	2.2	2.1.1.3	5.2.2	3.3	3.4.6	3.2.1	8.1.5	7.1.6	7.1.6	7.1.5	3.2.1
UN-nummer / Stoffnummer	Benaming en beschrijving	Klasse	Classificatiecode	Verpakkingsgroep	Eiketten	Bijzondere bepalingen	Gelimiteerde hoeveelheden	Vervoer toegelaten	Vereiste uitrusting	Ventilatie	Maatregelen tijdens het laden, lossen en vervoeren	Aantal blauwe kegels/lichten	Extra eisen of Aantekeningen
2316	NATRIUMKOPER(I)CYANIDE, VAST	6.1	T5	I	6.1	802	LQ0		PP, EP			2	
2317	NATRIUMKOPER(I)CYANIDE, OPLOSSING	6.1	T4	I	6.1	802	LQ0		PP, EP			2	
2318	NATRIUMWATERSTOFSULFIDE met minder dan 25% kristalwater	4.2	S4	II	4.2	504	LQ0		PP			0	
2319	TERPEEN-KOOLWATERSTOFFEN, N.E.G.	3	F1	III	3	274	LQ7		PP, EX, A	VE01		0	
2320	TETRAETHYLEENPENTAMINE	8	C7	III	8		LQ19	T	PP, EP			0	
2321	TRICHLORBENZENEN, VLOEIBAAR	6.1	T1	III	6.1	802	LQ19	T	PP, EP, TOX, A	VE02		0	
2322	TRICHLORBUTEEN	6.1	T1	II	6.1	802	LQ17		PP, EP, TOX, A	VE02		2	
2323	TRIETHYLFOSFIET	3	F1	III	3		LQ7	T	PP, EX, A	VE01		0	
2324	TRIISOBUTYLEEN	3	F1	III	3		LQ7	T	PP, EX, A	VE01		0	
2325	1,3,5-TRIMETHYLBENZEEN (mesityleen)	3	F1	III	3		LQ7	T	PP, EX, A	VE01		0	
2326	TRIMETHYLCYCLOHEXYLAMINE	8	C7	III	8		LQ19		PP, EP			0	
2327	TRIMETHYLHEXAMETHYLEENDIAMINEN	8	C7	III	8		LQ19		PP, EP			0	
2328	TRIMETHYLHEXAMETHYLEENDIISOCYANAA T (en mengsels van isomeren)	6.1	T1	III	6.1	802	LQ19		PP, EP, TOX, A	VE02		0	
2329	TRIMETHYLFOSFIET	3	F1	III	3		LQ7		PP, EX, A	VE01		0	
2330	UNDECAAN	3	F1	III	3		LQ7		PP, EX, A	VE01		0	
2331	ZINKCHLORIDE, WATERVRIJ	8	C2	III	8		LQ24		PP, EP			0	
2332	ACETALDOXIME	3	F1	III	3		LQ7		PP, EX, A	VE01		0	
2333	ALLYLACETAAT	3	FT1	II	3+6.1	802	LQ0	T	PP, EP, EX, TOX, A	VE01, VE02		2	

(1)	(2)	(3a)	(3b)	(4)	(5)	(6)	(7)	(8)	(9)	(10)	(11)	(12)	(13)
	3.1.2	2.2	2.2	2.1.1.3	5.2.2	3.3	3.4.6	3.2.1	8.1.5	7.1.6	7.1.6	7.1.5	3.2.1
UN-nummer / Stoffnummer	Benaming en beschrijving	Klasse	Classificatiecode	Verpakkingsgroep	Eiketten	Bijzondere bepalingen	Gelimiteerde hoeveelheden	Vervoer toege laten	Vereiste uitrusting	Ventilatie	Maatregelen tijdens het laden, lossen en vervoeren	Aantal blauwe kegels/lichten	Extra eisen of Aantekeningen
2334	ALLYLAMINE	6.1	TF1	I	6.1+3	802	LQ0		PP, EP, EX, TOX, A	VE01, VE02		2	
2335	ALLYLETHYLETHER	3	FT1	II	3+6.1	802	LQ0		PP, EP, EX, TOX, A	VE01, VE02		2	
2336	ALLYLFORMIAAT	3	FT1	I	3+6.1	802	LQ0		PP, EP, EX, TOX, A	VE01, VE02		2	
2337	FENYLMERCAPTAAN (thiofenol)	6.1	TF1	I	6.1+3	802	LQ0		PP, EP, EX, TOX, A	VE01, VE02		2	
2338	BENZOTRIFLUORIDE	3	F1	II	3		LQ4		PP, EX, A	VE01		1	
2339	2-BROOMBUTAAN	3	F1	II	3		LQ4		PP, EX, A	VE01		1	
2340	2-BROOMETHYLETHYLETHER	3	F1	II	3		LQ4		PP, EX, A	VE01		1	
2341	1-BROOM-3-METHYLBUTAAN	3	F1	III	3		LQ7		PP, EX, A	VE01		0	
2342	BROOMMETHYLPROPANEN	3	F1	II	3		LQ4		PP, EX, A	VE01		1	
2343	2-BROOMPENTAAN	3	F1	II	3		LQ4		PP, EX, A	VE01		1	
2344	BROOMPROPANEN	3	F1	II	3		LQ4		PP, EX, A	VE01		1	
2344	BROOMPROPANEN	3	F1	III	3		LQ7		PP, EX, A	VE01		0	
2345	3-BROOMPROPYN	3	F1	II	3		LQ4		PP, EX, A	VE01		1	
2346	BUTAANDION (diacetyl)	3	F1	II	3		LQ4		PP, EX, A	VE01		1	

(1)	(2)	(3)a	(3)b	(4)	(5)	(6)	(7)	(8)	(9)	(10)	(11)	(12)	(13)
	3.1.2	2.2	2.2	2.1.1.3	5.2.2	3.3	3.4.6	3.2.1	8.1.5	7.1.6	7.1.6	7.1.5	3.2.1
UN-nummer / Stoffnummer	Benaming en beschrijving	Klasse	Classificatiecode	Verpakkingsgroep	Eiketten	Bijzondere bepalingen	Gelimiteerde hoeveelheden	Vervoer toegeleden	Vereiste uitrusting	Ventilatie	Maatregelen tijdens het laden, lossen en vervoeren	Aantal blauwe kegels/lichten	Extra eisen of Aantekeningen
2347	BUTYLMERCAPTAAN	3	F1	II	3		LQ4		PP, EX, A	VE01		1	
2348	BUTYLACRYLATEN, GESTABILISEERD	3	F1	III	3		LQ7	T	PP, EX, A	VE01		0	
2350	BUTYLMETHYLEETHER	3	F1	II	3		LQ4	T	PP, EX, A	VE01		1	
2351	BUTYLNITRIETEN	3	F1	II	3		LQ4		PP, EX, A	VE01		1	
2351	BUTYLNITRIETEN	3	F1	III	3		LQ7		PP, EX, A	VE01		0	
2352	BUTYLVINYLEETHER, GESTABILISEERD	3	F1	II	3		LQ4		PP, EX, A	VE01		1	
2353	BUTYRYLCHLORIDE	3	FC	II	3+8		LQ4		PP, EP, EX, A	VE01		1	
2354	CHLOORMETHYLETHYLEETHER	3	FT1	II	3+6.1	802	LQ0		PP, EP, EX, TOX, A	VE01, VE02		2	
2356	2-CHLOORPROPAAN (isopropylchloride)	3	F1	I	3		LQ3	T	PP, EX, A	VE01		1	
2357	CYCLOHEXYLAMINE	8	CF1	II	8+3		LQ22	T	PP, EP, EX, A	VE01		1	
2358	CYCLOOCTATETRAEEN	3	F1	II	3		LQ4		PP, EX, A	VE01		1	
2359	DIALLYLAMINE	3	FTC	II	3+6.1+8	802	LQ0		PP, EP, EX, TOX, A	VE01, VE02		2	
2360	DIALLYLEETHER	3	FT1	II	3+6.1	802	LQ0		PP, EP, EX, TOX, A	VE01, VE02		2	
2361	DIISOBUTYLAMINE	3	FC	III	3+8		LQ7		PP, EP, EX, A	VE01		0	
2362	1,1-DICHLOORETHAAN (ethylideenchloride)	3	F1	II	3		LQ4	T	PP, EX, A	VE01		1	

(1)	(2)	(3)a	(3)b	(4)	(5)	(6)	(7)	(8)	(9)	(10)	(11)	(12)	(13)
	3.1.2	2.2	2.2	2.1.1.3	5.2.2	3.3	3.4.6	3.2.1	8.1.5	7.1.6	7.1.6	7.1.5	3.2.1
UN-nummer / Stoffnummer	Benaming en beschrijving	Klasse	Classificatiecode	Verpakkingsgroep	Eiketten	Bijzondere bepalingen	Gelimiteerde hoeveelheden	Vervoer toegepast	Vereiste uitrusting	Ventilatie	Maatregelen tijdens het laden, lossen en vervoeren	Aantal blauwe kegels/lichten	Extra eisen of Aantekeningen
2363	ETHYLMERCAPTAAN	3	F1	I	3		LQ3		PP, EX, A	VE01		1	
2364	n-PROPYLBENZEEN	3	F1	III	3		LQ7		PP, EX, A	VE01		0	
2366	DIETHYLCARBONAAT	3	F1	III	3		LQ7		PP, EX, A	VE01		0	
2367	alfa-METHYLVALERALDEHYDE	3	F1	II	3		LQ4		PP, EX, A	VE01		1	
2368	alfa-PINEEN	3	F1	III	3		LQ7		PP, EX, A	VE01		0	
2370	HEXEEN-1	3	F1	II	3		LQ4	T	PP, EX, A	VE01		1	
2371	ISOPENTENEN	3	F1	I	3		LQ3		PP, EX, A	VE01		1	
2372	1,2-DI-(DIMETHYLAMINO)-ETHAAN	3	F1	II	3		LQ4		PP, EX, A	VE01		1	
2373	DIETHOXYMETHAAN	3	F1	II	3		LQ4		PP, EX, A	VE01		1	
2374	3,3-DIETHOXYPROPEEN	3	F1	II	3		LQ4		PP, EX, A	VE01		1	
2375	DIETHYLSULFIDE	3	F1	II	3		LQ4		PP, EX, A	VE01		1	
2376	2,3-DIHYDROPYRAN	3	F1	II	3		LQ4		PP, EX, A	VE01		1	
2377	1,1-DIMETHOXYETHAAN	3	F1	II	3		LQ4		PP, EX, A	VE01		1	
2378	2-DIMETHYLAMINOACETONITRIL	3	FT1	II	3+6.1	802	LQ0		PP, EP, EX, TOX, A	VE01, VE02		2	
2379	1,3-DIMETHYLBUTYLAMINE	3	FC	II	3+8		LQ4		PP, EP, EX, A	VE01		1	
2380	DIMETHYLDIETHOXSILAAN	3	F1	II	3		LQ4		PP, EX, A	VE01		1	

(1)	(2)	(3)a	(3)b	(4)	(5)	(6)	(7)	(8)	(9)	(10)	(11)	(12)	(13)
	3.1.2	2.2	2.2	2.1.1.3	5.2.2	3.3	3.4.6	3.2.1	8.1.5	7.1.6	7.1.6	7.1.5	3.2.1
UN-nummer / Stoffnummer	Benaming en beschrijving	Klasse	Classificatiecode	Verpakkingsgroep	Eiketten	Bijzondere bepalingen	Gelimeerde hoeveelheden	Vervoer toegelaten	Vereiste uitrusting	Ventilatie	Maatregelen tijdens het laden, lossen en vervoeren	Aantal blauwe kegels/lichten	Extra eisen of Aantekeningen
2381	DIMETHYLDISULFIDE	3	F1	II	3		LQ4		PP, EX, A	VE01		1	
2382	DIMETHYLHYDRAZINE, SYMMETRISCH	6.1	TF1	I	6.1+3	802	LQ0	T	PP, EP, EX, TOX, A	VE01, VE02		2	
2383	DIPROPYLAMINE	3	FC	II	3+8		LQ4	T	PP, EP, EX, A	VE01		1	
2384	DI-n-PROPYLEETHER	3	F1	II	3		LQ4		PP, EX, A	VE01		1	
2385	ETHYLISOBUTYRAAT	3	F1	II	3		LQ4		PP, EX, A	VE01		1	
2386	1-ETHYLPIPERIDINE	3	FC	II	3+8		LQ4		PP, EP, EX, A	VE01		1	
2387	FLUORBENZEEN	3	F1	II	3		LQ4		PP, EX, A	VE01		1	
2388	FLUORTOLUENEN	3	F1	II	3		LQ4		PP, EX, A	VE01		1	
2389	FURAN	3	F1	I	3		LQ3		PP, EX, A	VE01		1	
2390	2-JOODBUTAAN	3	F1	II	3		LQ4		PP, EX, A	VE01		1	
2391	JOODMETHYLPROPANEN	3	F1	II	3		LQ4		PP, EX, A	VE01		1	
2392	JOODPROPANEN	3	F1	III	3		LQ7		PP, EX, A	VE01		0	
2393	ISOBUTYLFORMIAAT	3	F1	II	3		LQ4		PP, EX, A	VE01		1	
2394	ISOBUTYLPROPIONAAT	3	F1	III	3		LQ7		PP, EX, A	VE01		0	
2395	ISOBUTYRYLCHLORIDE	3	FC	II	3+8		LQ4		PP, EP, EX, A	VE01		1	

(1)	(2)	(3a)	(3b)	(4)	(5)	(6)	(7)	(8)	(9)	(10)	(11)	(12)	(13)
	3.1.2	2.2	2.2	2.1.1.3	5.2.2	3.3	3.4.6	3.2.1	8.1.5	7.1.6	7.1.6	7.1.5	3.2.1
UN-nummer / Stoffnummer	Benaming en beschrijving	Klasse	Classificatiecode	Verpakkingsgroep	Eiketten	Bijzondere bepalingen	Gelimiteerde hoeveelheden	Vervoer toegelaten	Vereiste uitrusting	Ventilatie	Maatregelen tijdens het laden, lossen en vervoeren	Aantal blauwe kegels/lichten	Extra eisen of Aantekeningen
2396	METHACRYLALDEHYDE, GESTABILISEERD	3	FT1	II	3+6.1	802	LQ0		PP, EP, EX, TOX, A	VE01, VE02		2	
2397	3-METHYLBUTAAN-2-ON	3	F1	II	3		LQ4	T	PP, EX, A	VE01		1	
2398	METHYL-tert-BUTYLETHER	3	F1	II	3		LQ4	T	PP, EX, A	VE01		1	
2399	1-METHYLPYPERIDINE	3	FC	II	3+8		LQ4		PP, EP, EX, A	VE01		1	
2400	METHYLISOVALERAAT	3	F1	II	3		LQ4		PP, EX, A	VE01		1	
2401	PIPERIDINE	8	CF1	I	8+3		LQ20		PP, EP, EX, A	VE01		1	
2402	PROPAANTHIOLEN (propylmercaptanen)	3	F1	II	3		LQ4		PP, EX, A	VE01		1	
2403	ISOPROPENYLACETAAT	3	F1	II	3		LQ4		PP, EX, A	VE01		1	
2404	PROPIONITRIL	3	FT1	II	3+6.1	802	LQ0	T	PP, EP, EX, TOX, A	VE01, VE02		2	
2405	ISOPROPYLBUTYRAAT	3	F1	III	3		LQ7		PP, EX, A	VE01		0	
2406	ISOPROPYLISSOBUTYRAAT	3	F1	II	3		LQ4		PP, EX, A	VE01		1	
2407	ISOPROPYLCHLOORFORMIAAT	6.1	TFC	I	6.1+3+8	802	LQ0		PP, EP, EX, TOX, A	VE01, VE02		2	
2409	ISOPROPYLPYROPIONAAT	3	F1	II	3		LQ4		PP, EX, A	VE01		1	
2410	1,2,3,6-TETRAHYDROPYRIDINE	3	F1	II	3		LQ4		PP, EX, A	VE01		1	

(1)	(2)	(3)a	(3)b	(4)	(5)	(6)	(7)	(8)	(9)	(10)	(11)	(12)	(13)
	3.1.2	2.2	2.2	2.1.1.3	5.2.2	3.3	3.4.6	3.2.1	8.1.5	7.1.6	7.1.6	7.1.5	3.2.1
UN-nummer / Stoffnummer	Benaming en beschrijving	Klasse	Classificatiecode	Verpakkingsgroep	Eiketten	Bijzondere bepalingen	Gelimeerde hoeveelheden	Vervoer toegelaten	Vereiste uitrusting	Ventilatie	Maatregelen tijdens het laden, lossen en vervoeren	Aantal blauwe kegels/lichten	Extra eisen of Aantekeningen
2411	BUTYRONITRIL	3	FT1	II	3+6.1	802	LQ0		PP, EP, EX, TOX, A	VE01, VE02		2	
2412	TETRAHYDROTHIOFEEN	3	F1	II	3		LQ4		PP, EX, A	VE01		1	
2413	TETRAPROPYLORHOTHITANAAT	3	F1	III	3		LQ7		PP, EX, A	VE01		0	
2414	THIOFEEN	3	F1	II	3		LQ4	T	PP, EX, A	VE01		1	
2416	TRIMETHYLBORAAT	3	F1	II	3		LQ4		PP, EX, A	VE01		1	
2417	CARBONYLFLUORIDE	2	2TC		2.3+8		LQ0		PP, EP, TOX, A	VE02		2	
2418	ZWAVELTETRAFLUORIDE	2	2TC		2.3+8		LQ0		PP, EP, TOX, A	VE02		2	
2419	BROOMTRIFLUORETHYLEEN (BROOMTRIFLUORETHEEN)	2	2F		2.1		LQ0		PP, EX, A	VE01		1	
2420	HEXAFLUORACETON	2	2TC		2.3+8		LQ0		PP, EP, TOX, A	VE02		2	
2421	DISTIKSTOFTRIOXIDE	2	2TOC	Vervoer verboden									
2422	OCTAFLUORO-2-BUTEEN (KOELGAS R 1318)	2	2A		2.2		LQ1		PP			0	
2424	OCTAFLUORPROPAAN (KOELGAS R 218)	2	2A		2.2		LQ1		PP			0	
2426	AMMONIUMNITRAAT, VLOEIBAAR, warme geconcentreerde oplossing met een concentratie hoger dan 80%, maar ten hoogste 93%	5.1	O1		5.1	252, 644	LQ0		PP			0	
2427	KALIUMCHLORAAT, OPLOSSING IN WATER	5.1	O1	II	5.1		LQ10		PP			0	
2427	KALIUMCHLORAAT, OPLOSSING IN WATER	5.1	O1	III	5.1		LQ13		PP			0	

(1)	(2)	(3)a	(3)b	(4)	(5)	(6)	(7)	(8)	(9)	(10)	(11)	(12)	(13)
	3.1.2	2.2	2.2	2.1.1.3	5.2.2	3.3	3.4.6	3.2.1	8.1.5	7.1.6	7.1.6	7.1.5	3.2.1
UN-nummer / Stoffnummer	Benaming en beschrijving	Klasse	Classificatiecode	Verpakkingsgroep	Eiketten	Bijzondere bepalingen	Gelimiteerde hoeveelheden	Vervoer toegelaten	Vereiste uitrusting	Ventilatie	Maatregelen tijdens het laden, lossen en vervoeren	Aantal blauwe kegels/lichten	Extra eisen of Aantekeningen
2428	NATRIUMCHLORAAT, OPLOSSING IN WATER	5.1	O1	II	5.1		LQ10		PP			0	
2428	NATRIUMCHLORAAT, OPLOSSING IN WATER	5.1	O1	III	5.1		LQ13		PP			0	
2429	CALCIUMCHLORAAT, OPLOSSING IN WATER	5.1	O1	II	5.1		LQ10		PP			0	
2429	CALCIUMCHLORAAT, OPLOSSING IN WATER	5.1	O1	III	5.1		LQ13		PP			0	
2430	ALKYLFENOLEN, VAST, N.E.G. (met inbegrip van de homologe reeks C2-C12)	8	C4	I	8	274	LQ21		PP, EP			0	
2430	ALKYLFENOLEN, VAST, N.E.G. (met inbegrip van de homologe reeks C2-C12)	8	C4	II	8	274	LQ23	T	PP, EP			0	
2430	ALKYLFENOLEN, VAST, N.E.G. (met inbegrip van de homologe reeks C2-C12)	8	C4	III	8	274	LQ24		PP, EP			0	
2431	ANISIDINEN	6.1	T1	III	6.1	802	LQ19		PP, EP, TOX, A	VE02		0	
2432	N,N-DIETHYLANILINE	6.1	T1	III	6.1	279, 802	LQ19	T	PP, EP, TOX, A	VE02		0	
2433	CHLOORNITROTOLUENEN, VLOEIBAAR	6.1	T1	III	6.1	802	LQ19		PP, EP, TOX, A	VE02		0	
2433	CHLOORNITROTOLUENEN, VAST	6.1	T2	III	6.1	802	LQ9		PP, EP			0	
2434	DIBENZYLDICHOORSILAAN	8	C3	II	8		LQ22		PP, EP			0	
2435	ETHYLFENYLDICHOORSILAAN	8	C3	II	8		LQ22		PP, EP			0	
2436	THIOAZIJNZUUR	3	F1	II	3		LQ4		PP, EX, A	VE01		1	
2437	METHYLFENYLDICHOORSILAAN	8	C3	II	8		LQ22		PP, EP			0	
2438	TRIMETHYLACETYLCHLORIDE (pivalylchloride)	6.1	TFC	I	6.1+ 3+8	802	LQ0		PP, EP, EX, TOX, A	VE01, VE02		2	
2439	NATRIUMWATERSTOFDIFLUORIDE (natriumbifluoride)	8	C2	II	8		LQ23		PP, EP			0	
2440	TINTETRACHLORIDE-PENTAHYDRAAT	8	C2	III	8		LQ24		PP, EP			0	

(1)	(2)	(3)a	(3)b	(4)	(5)	(6)	(7)	(8)	(9)	(10)	(11)	(12)	(13)
	3.1.2	2.2	2.2	2.1.1.3	5.2.2	3.3	3.4.6	3.2.1	8.1.5	7.1.6	7.1.6	7.1.5	3.2.1
UN-nummer / Stoffnummer	Benaming en beschrijving	Klasse	Classificatiecode	Verpakkingsgroep	Eiketten	Bijzondere bepalingen	Gelimiteerde hoeveelheden	Vervoer toegelaten	Vereiste uitrusting	Ventilatie	Maatregelen tijdens het laden, lossen en vervoeren	Aantal blauwe kegels/lichten	Extra eisen of Aantekeningen
2441	TITANTRICHLORIDE, PYROFOOR of TITANTRICHLORIDE, MENGSELS, PYROFOOR	4.2	SC4	I	4.2+8	537	LQ0		PP			0	
2442	TRICHOORACETYLCHLORIDE	8	C3	II	8		LQ22		PP, EP			0	
2443	VANADIUMOXYTRICHLORIDE	8	C1	II	8		LQ22		PP, EP			0	
2444	VANADIUMTETRACHLORIDE	8	C1	I	8		LQ20		PP, EP			0	
2445	LITHIUMALKYLEN	4.2	SW	I	4.2+ 4.3	274	LQ0		PP, EX, A	VE01		0	
2446	NITROCRESOLEN, vloeibaar	6.1	T1	III	6.1	802	LQ19		PP, EP, TOX, A	VE02		0	
2446	NITROCRESOLEN, vast	6.1	T2	III	6.1	802	LQ9		PP, EP			0	
2447	FOSFOR, WIT, GESMOLTEN of FOSFOR, GEEL, GESMOLTEN	4.2	ST3	I	4.2+ 6.1	802	LQ0		PP, EP, TOX, A	VE02		2	
2448	ZWAVEL, GESMOLTEN	4.1	F3	III	4.1	538	LQ0	T	PP			0	
2451	STIKSTOFTRIFLUORIDE	2	2O		2.2+ 5.1		LQ0		PP			0	
2452	ETHYLACETYLEEN, GESTABILISEERD	2	2F		2.1		LQ0		PP, EX, A	VE01		1	
2453	ETHYLFLUORIDE (KOELGAS R 161)	2	2F		2.1		LQ0		PP, EX, A	VE01		1	
2454	METHYLFLUORIDE (KOELGAS R 41)	2	2F		2.1		LQ0		PP, EX, A	VE01		1	
2455	METHYLNITRIET	2	2A	Vervoer verboden									
2456	2-CHLOORPROPEEN	3	F1	I	3		LQ3		PP, EX, A	VE01		1	
2457	2,3-DIMETHYLBUTAAN	3	F1	II	3		LQ4		PP, EX, A	VE01		1	
2458	HEXADIENEN	3	F1	II	3		LQ4	T	PP, EX, A	VE01		1	
2459	2-METHYL-1-BUTEEN	3	F1	I	3		LQ3		PP, EX, A	VE01		1	
2460	2-METHYL-2-BUTEEN	3	F1	II	3		LQ4		PP, EX, A	VE01		1	

(1)	(2)	(3a)	(3b)	(4)	(5)	(6)	(7)	(8)	(9)	(10)	(11)	(12)	(13)
	3.1.2	2.2	2.2	2.1.1.3	5.2.2	3.3	3.4.6	3.2.1	8.1.5	7.1.6	7.1.6	7.1.5	3.2.1
UN-nummer / Stoffnummer	Benaming en beschrijving	Klasse	Classificatiecode	Verpakkingsgroep	Eiketten	Bijzondere bepalingen	Gelimeerde hoeveelheden	Vervoer toegelaten	Vereiste uitrusting	Ventilatie	Maatregelen tijdens het laden, lossen en vervoeren	Aantal blauwe kegels/lichten	Extra eisen of Aantekeningen
2461	METHYLPENTADIENEN	3	F1	II	3		LQ4		PP, EX, A	VE01		1	
2463	ALUMINIUMHYDRIDE	4.3	W2	I	4.3		LQ0		PP, EX, A	VE01	HA08	0	
2464	BERYLLIUMNITRAAT	5.1	OT2	II	5.1+ 6.1	802	LQ11		PP			2	
2465	DICHLORISOCYANUURZUUR, DROOG of DICHLORISOCYANUURZURE ZOUTEN	5.1	O2	II	5.1	135	LQ11		PP			0	
2466	KALIUMSUPEROXIDE	5.1	O2	I	5.1		LQ0		PP			0	
2468	TRICHLORISOCYANUURZUUR, DROOG	5.1	O2	II	5.1		LQ11		PP			0	
2469	ZINKBROMAAT	5.1	O2	III	5.1		LQ12		PP			0	
2470	FENYLACETONITRIL, VLOEIBAAR (benzylcyanide)	6.1	T1	III	6.1	802	LQ19		PP, EP, TOX, A	VE02		0	
2471	OSMIUMTETROXIDE	6.1	T5	I	6.1	802	LQ0		PP, EP			2	
2473	NATRIUMARSANILAAT	6.1	T3	III	6.1	802	LQ9		PP, EP, TOX, A	VE02		0	
2474	THIOFOSGEEN	6.1	T1	II	6.1	279 802	LQ17		PP, EP, TOX, A	VE02		2	
2475	VANADIUMTRICHLORIDE	8	C2	III	8		LQ24		PP, EP			0	
2477	METHYLISOTHIOCYANAAT	6.1	TF1	I	6.1+3	802	LQ0	T	PP, EP, EX, TOX, A	VE01, VE02		2	
2478	ISOCYANATEN, BRANDBAAR, GIFTIG, N.E.G. of ISOCYANAAT, OPLOSSING, BRANDBAAR, GIFTIG, N.E.G.	3	FT1	II	3+6.1	274 539 802	LQ0		PP, EP, EX, TOX, A	VE01, VE02		2	
2478	ISOCYANATEN, BRANDBAAR, GIFTIG, N.E.G. of ISOCYANAAT, OPLOSSING, BRANDBAAR, GIFTIG, N.E.G.	3	FT1	III	3+6.1	274 802	LQ7		PP, EP, EX, TOX, A	VE01, VE02		0	
2480	METHYLISOCYANAAT	6.1	TF1	I	6.1+3	802	LQ0		PP, EP, EX, TOX, A	VE01, VE02		2	

(1)	(2)	(3a)	(3b)	(4)	(5)	(6)	(7)	(8)	(9)	(10)	(11)	(12)	(13)
	3.1.2	2.2	2.2	2.1.1.3	5.2.2	3.3	3.4.6	3.2.1	8.1.5	7.1.6	7.1.6	7.1.5	3.2.1
UN-nummer / Stoffnummer	Benaming en beschrijving	Klasse	Classificatiecode	Verpakkingsgroep	Eiketten	Bijzondere bepalingen	Gelimiteerde hoeveelheden	Vervoer toege laten	Vereiste uitrusting	Ventilatie	Maatregelen tijdens het laden, lossen en vervoeren	Aantal blauwe kegels/lichten	Extra eisen of Aantekeningen
2481	ETHYLISOCYANAAT	3	FT1	I	3+6.1	802	LQ0		PP, EP, EX, TOX, A	VE01, VE02		2	
2482	n-PROPYLISOCYANAAT	6.1	TF1	I	6.1+3	802	LQ0		PP, EP, EX, TOX, A	VE01, VE02		2	
2483	ISOPROPYLISOCYANAAT	3	FT1	I	3+6.1	802	LQ0		PP, EP, EX, TOX, A	VE01, VE02		2	
2484	tert-BUTYLISOCYANAAT	6.1	TF1	I	6.1+3	802	LQ0		PP, EP, EX, TOX, A	VE01, VE02		2	
2485	n-BUTYLISOCYANAAT	6.1	TF1	I	6.1+3	802	LQ0	T	PP, EP, EX, TOX, A	VE01, VE02		2	
2486	ISOBUTYLISOCYANAAT	3	FT1	II	3+6.1	802	LQ0	T	PP, EP, EX, TOX, A	VE01, VE02		2	
2487	FENYLISOCYANAAT	6.1	TF1	I	6.1+3	802	LQ0	T	PP, EP, EX, TOX, A	VE01, VE02		2	
2488	CYCLOHEXYLISOCYANAAT	6.1	TF1	I	6.1+3	802	LQ0		PP, EP, EX, TOX, A	VE01, VE02		2	
2490	DICHLORISOPROPYLETHER	6.1	T1	II	6.1	802	LQ17	T	PP, EP, TOX, A	VE02		2	
2491	ETHANOLAMINE of ETHANOLAMINE, OPLOSSING	8	C7	III	8		LQ19	T	PP, EP			0	
2493	HEXAMETHYLEENIMINE	3	FC	II	3+8		LQ4	T	PP, EP, EX, A	VE01		1	
2495	JOODPENTAFLUORIDE	5.1	OTC	I	5.1+6.1+8	802	LQ0		PP, EP, TOX, A	VE02		2	

(1)	(2)	(3)a	(3)b	(4)	(5)	(6)	(7)	(8)	(9)	(10)	(11)	(12)	(13)
	3.1.2	2.2	2.2	2.1.1.3	5.2.2	3.3	3.4.6	3.2.1	8.1.5	7.1.6	7.1.6	7.1.5	3.2.1
UN-nummer / Stoffnummer	Benaming en beschrijving	Klasse	Classificatiecode	Verpakkingsgroep	Eiketten	Bijzondere bepalingen	Gelimiteerde hoeveelheden	Vervoer toegelaten	Vereiste uitrusting	Ventilatie	Maatregelen tijdens het laden, lossen en vervoeren	Aantal blauwe kegels/lichten	Extra eisen of Aantekeningen
2496	PROPIONZUURANHYDRIDE	8	C3	III	8		LQ19	T	PP, EP			0	
2498	1,2,3,6-TETRAHYDROBENZALDEHYDE	3	F1	III	3		LQ7		PP, EX, A	VE01		0	
2501	TRIS-(1-AZIRIDINYL)-FOSFINOXIDE, OPLOSSING	6.1	T1	II	6.1	802	LQ17		PP, EP, TOX, A	VE02		2	
2501	TRIS-(1-AZIRIDINYL)-FOSFINOXIDE, OPLOSSING	6.1	T1	III	6.1	802	LQ19		PP, EP, TOX, A	VE02		0	
2502	VALERYLCHLORIDE (valeriaanzuurchloride)	8	CF1	II	8+3		LQ22		PP, EP, EX, A	VE01		1	
2503	ZIRKONIUMTETRACHLORIDE	8	C2	III	8		LQ24		PP, EP			0	
2504	TETRABROOMETHAAN (acetyleetetrabromide)	6.1	T1	III	6.1	802	LQ19		PP, EP, TOX, A	VE02		0	
2505	AMMONIUMFLUORIDE	6.1	T5	III	6.1	802	LQ9	B	PP, EP			0	
2506	AMMONIUMWATERSTOFSULFAAT (ammoniumbisulfaat)	8	C2	II	8		LQ23	B	PP, EP		CO03*	0	* Slechts vereist bij losgestort- of onverpakt vervoer
2507	HEXACHLOORPLATINAZUUR, VAST	8	C2	III	8		LQ24		PP, EP			0	
2508	MOLYBDEENPENTACHLORIDE	8	C2	III	8		LQ24		PP, EP			0	
2509	KALIUMWATERSTOFSULFAAT (kaliumbisulfaat)	8	C2	II	8		LQ23	B	PP, EP		CO03*	0	* Slechts vereist bij losgestort- of onverpakt vervoer
2511	alfa-CHLOORPROPIONZUUR, OPLOSSING	8	C3	III	8		LQ19		PP, EP			0	
2511	alfa-CHLOORPROPIONZUUR, VAST	8	C4	III	8		LQ24		PP, EP			0	
2512	AMINOFENOLEN (o-, m-, p-)	6.1	T2	III	6.1	279 802	LQ9		PP, EP			0	
2513	BROOMACETYL-BROMIDE	8	C3	II	8		LQ22		PP, EP			0	
2514	BROOMBENZEEN	3	F1	III	3		LQ7		PP, EX, A	VE01		0	
2515	BROMOFORM	6.1	T1	III	6.1	802	LQ19		PP, EP, TOX, A	VE02		0	
2516	TETRABROOMKOOLSTOF	6.1	T2	III	6.1	802	LQ9		PP, EP			0	
2517	1-CHLOOR-1,1-DIFLUORETHAAN (KOELGAS R 142B)	2	2F		2.1		LQ0		PP, EX, A	VE01		1	

(1)	(2)	(3a)	(3b)	(4)	(5)	(6)	(7)	(8)	(9)	(10)	(11)	(12)	(13)
	3.1.2	2.2	2.2	2.1.1.3	5.2.2	3.3	3.4.6	3.2.1	8.1.5	7.1.6	7.1.6	7.1.5	3.2.1
UN-nummer / Stoffnummer	Benaming en beschrijving	Klasse	Classificatiecode	Verpakkingsgroep	Eiketten	Bijzondere bepalingen	Gelimeerde hoeveelheden	Vervoer toegeleden	Vereiste uitrusting	Ventilatie	Maatregelen tijdens het laden, lossen en vervoeren	Aantal blauwe kegels/lichten	Extra eisen of Aantekeningen
2518	1,5,9-CYCLODODECATRIEEN	6.1	T1	III	6.1	802	LQ19	T	PP, EP, TOX, A	VE02		0	
2520	CYCLOOCTADIENEN	3	F1	III	3		LQ7		PP, EX, A	VE01		0	
2521	DIKETEEN, GESTABILISEERD	6.1	TF1	I	6.1+3	802	LQ0		PP, EP, EX, TOX, A	VE01, VE02		2	
2522	2-DIMETHYLAMINOETHYLMETHA-CRYLAAT	6.1	T1	II	6.1	802	LQ17		PP, EP, TOX, A	VE02		2	
2524	ETHYLORTHOFORMIAAT	3	F1	III	3		LQ7		PP, EX, A	VE01		0	
2525	ETHYLOXALAAT	6.1	T1	III	6.1	802	LQ19		PP, EP, TOX, A	VE02		0	
2526	FURFURYLAMINE	3	FC	III	3+8		LQ7		PP, EP, EX, A	VE01		0	
2527	ISOBUTYLACRYLAAT, GESTABILISEERD	3	F1	III	3		LQ7	T	PP, EX, A	VE01		0	
2528	ISOBUTYLISOBUTYRAAT	3	F1	III	3		LQ7	T	PP, EX, A	VE01		0	
2529	ISOBOTERZUUR	3	FC	III	3+8		LQ7		PP, EP, EX, A	VE01		0	
2531	METHACRYLZUUR, GESTABILISEERD	8	C3	II	8		LQ22	T	PP, EP			0	
2533	METHYLTRICHOORACETAAT	6.1	T1	III	6.1	802	LQ19		PP, EP, TOX, A	VE02		0	
2534	METHYLCHLOORSILAAN	2	2TFC		2.3+ 2.1 +8		LQ0		PP, EP, EX, TOX, A	VE01, VE02		2	
2535	4-METHYLMORFOLINE (N-METHYLMORFOLINE)	3	FC	II	3+8		LQ4		PP, EP, EX, A	VE01		1	
2536	METHYLTETRAHYDROFURAN	3	F1	II	3		LQ4		PP, EX, A	VE01		1	
2538	NITRONAFTALEEN	4.1	F1	III	4.1		LQ9		PP			0	

(1)	(2)	(3)a	(3)b	(4)	(5)	(6)	(7)	(8)	(9)	(10)	(11)	(12)	(13)
	3.1.2	2.2	2.2	2.1.1.3	5.2.2	3.3	3.4.6	3.2.1	8.1.5	7.1.6	7.1.6	7.1.5	3.2.1
UN-nummer / Stoffnummer	Benaming en beschrijving	Klasse	Classificatiecode	Verpakkingsgroep	Eiketten	Bijzondere bepalingen	Gelimiteerde hoeveelheden	Vervoer toegelaten	Vereiste uitrusting	Ventilatie	Maatregelen tijdens het laden, lossen en vervoeren	Aantal blauwe kegels/lichten	Extra eisen of Aantekeningen
2541	TERPINOLEEN	3	F1	III	3		LQ7		PP, EX, A	VE01		0	
2542	TRIBUTYLAMINE	6.1	T1	II	6.1	802	LQ17		PP, EP, TOX, A	VE02		2	
2545	HAFNIUMPOEDER, DROOG	4.2	S4	I	4.2	540	LQ0		PP			0	
2545	HAFNIUMPOEDER, DROOG	4.2	S4	II	4.2	540	LQ0		PP			0	
2545	HAFNIUMPOEDER, DROOG	4.2	S4	III	4.2	540	LQ0		PP			0	
2546	TITANPOEDER, DROOG	4.2	S4	I	4.2	540	LQ0		PP			0	
2546	TITANPOEDER, DROOG	4.2	S4	II	4.2	540	LQ0		PP			0	
2546	TITANPOEDER, DROOG	4.2	S4	III	4.2	540	LQ0		PP			0	
2547	NATRIUMSUPEROXIDE	5.1	O2	I	5.1		LQ0		PP			0	
2548	CHLOORPENTAFLUORIDE	2	2TOC		2.3+ 5.1 +8		LQ0		PP, EP, TOX, A	VE02		2	
2552	HEXAFLUORACETON-HYDRAAT	6.1	T1	II	6.1	802	LQ17		PP, EP, TOX, A	VE02		2	
2554	METHYLALLYLCHLORIDE	3	F1	II	3		LQ4		PP, EX, A	VE01		1	
2555	NITROCELLULOSE MET ten minste 25 massa-% WATER	4.1	D	II	4.1	541	LQ0		PP			0	
2556	NITROCELLULOSE MET ten minste 25 massa-% alcohol en een stikstofgehalte in de droge stof van niet meer dan 12,6%	4.1	D	II	4.1	541	LQ0		PP			0	
2557	NITROCELLULOSE, MENGSEL, met een stikstofgehalte in de droge stof van niet meer dan 12,6%, MET of ZONDER PLASTIFICEERMIDDEL, MET of ZONDER PIGMENT	4.1	D	II	4.1	241 541	LQ0		PP			0	
2558	EPIBROOMHYDRINE	6.1	TF1	I	6.1+3	802	LQ0		PP, EP, EX, TOX, A	VE01, VE02		2	
2560	2-METHYLPENTANOL-2	3	F1	III	3		LQ7		PP, EX, A	VE01		0	

(1)	(2)	(3)a	(3)b	(4)	(5)	(6)	(7)	(8)	(9)	(10)	(11)	(12)	(13)
	3.1.2	2.2	2.2	2.1.1.3	5.2.2	3.3	3.4.6	3.2.1	8.1.5	7.1.6	7.1.6	7.1.5	3.2.1
UN-nummer / Stoffnummer	Benaming en beschrijving	Klasse	Classificatiecode	Verpakkingsgroep	Eiketten	Bijzondere bepalingen	Gelimiteerde hoeveelheden	Vervoer toegelaten	Vereiste uitrusting	Ventilatie	Maatregelen tijdens het laden, lossen en vervoeren	Aantal blauwe kegels/lichten	Extra eisen of Aantekeningen
2561	3-METHYLBUTEEN-1 (isoamyleen-1) (isopropylethyleen)	3	F1	I	3		LQ3		PP, EX, A	VE01		1	
2564	TRICHOORAZIJNZUUR, OPLOSSING	8	C3	II	8		LQ22	T	PP, EP			0	
2564	TRICHOORAZIJNZUUR, OPLOSSING	8	C3	III	8		LQ19	T	PP, EP			0	
2565	DICYCLOHEXYLAMINE	8	C7	III	8		LQ19		PP, EP			0	
2567	NATRIUMPENTACHLOORFENOLAAT	6.1	T2	II	6.1	802	LQ18		PP, EP			2	
2570	CADMIUMVERBINDING	6.1	T5	I	6.1	274, 596, 802	LQ0		PP, EP			2	
2570	CADMIUMVERBINDING	6.1	T5	II	6.1	274, 596, 802	LQ18		PP, EP			2	
2570	CADMIUMVERBINDING	6.1	T5	III	6.1	274, 596, 802	LQ9		PP, EP			0	
2571	ALKYLZWAVELZUREN	8	C3	II	8		LQ22		PP, EP			0	
2572	FENYLHYDRAZINE	6.1	T1	II	6.1	802	LQ17		PP, EP, TOX, A	VE02		2	
2573	THALLIUMCHLORAAT	5.1	OT2	II	5.1+ 6.1	802	LQ11		PP			2	
2574	TRICRESYLFOSSFAAT met meer dan 3% van het ortho-isomeer	6.1	T1	II	6.1	802	LQ17	T	PP, EP, TOX, A	VE02		2	
2576	FOSFOROXYBROMIDE, GESMOLTEN	8	C1	II	8		LQ0		PP, EP			0	
2577	FENYLACETYLCHLORIDE	8	C3	II	8		LQ22		PP, EP			0	
2578	FOSFORTRIOXIDE	8	C2	III	8		LQ24		PP, EP			0	
2579	PIPERAZINE (diethyleendiamine)	8	C8	III	8		LQ24	T	PP, EP			0	
2580	ALUMINIUMBROMIDE, OPLOSSING	8	C1	III	8		LQ19		PP, EP			0	
2581	ALUMINIUMCHLORIDE, OPLOSSING	8	C1	III	8		LQ19		PP, EP			0	
2582	IJZER(III)CHLORIDE, OPLOSSING	8	C1	III	8		LQ19		PP, EP			0	
2583	ALKYLSULFONZUREN, VAST of ARYLSULFONZUREN, VAST, met meer dan 5% vrije zwavelzuur	8	C2	II	8	274	LQ23		PP, EP			0	

(1)	(2)	(3)a	(3)b	(4)	(5)	(6)	(7)	(8)	(9)	(10)	(11)	(12)	(13)
	3.1.2	2.2	2.2	2.1.1.3	5.2.2	3.3	3.4.6	3.2.1	8.1.5	7.1.6	7.1.6	7.1.5	3.2.1
UN-nummer / Stoffnummer	Benaming en beschrijving	Klasse	Classificatiecode	Verpakkingsgroep	Eiketten	Bijzondere bepalingen	Gelimeerde hoeveelheden	Vervoer toegelaten	Vereiste uitrusting	Ventilatie	Maatregelen tijdens het laden, lossen en vervoeren	Aantal blauwe kegels/lichten	Extra eisen of Aantekeningen
2584	ALKYLSULFONZUREN, VLOEIBAAR of ARYLSULFONZUREN, VLOEIBAAR, met meer dan 5% vrije zwavelzuur	8	C1	II	8	274	LQ22		PP, EP			0	
2585	ALKYLSULFONZUREN, VAST of ARYLSULFONZUREN, VAST, met te hoogste 5% vrije zwavelzuur	8	C4	III	8	274	LQ24		PP, EP			0	
2586	ALKYLSULFONZUREN, VLOEIBAAR of ARYLSULFONZUREN, VLOEIBAAR, met te hoogste 5% vrije zwavelzuur	8	C3	III	8	274	LQ19	T	PP, EP			0	
2587	BENZOCHINON	6.1	T2	II	6.1	802	LQ18		PP, EP			2	
2588	PESTICIDE, VAST, GIFTIG, N.E.G.	6.1	T7	I	6.1	61, 802	LQ0		PP, EP			2	
2588	PESTICIDE, VAST, GIFTIG, N.E.G.	6.1	T7	II	6.1	61, 802	LQ18		PP, EP			2	
2588	PESTICIDE, VAST, GIFTIG, N.E.G.	6.1	T7	III	6.1	61, 802	LQ9		PP, EP			0	
2589	VINYLCLOORACETAAT	6.1	TF1	II	6.1+3	802	LQ17		PP, EP, EX, TOX, A	VE01, VE02		2	
2590	ASBEST, WIT (chrysotiel, actinoliet, anthofylliet, tremoliet)	9	M1	III	9	168, 542, 802	LQ27		PP			0	
2591	XENON, STERK GEKOELD, VLOEIBAAR	2	3A		2.2	593	LQ1		PP			0	
2599	CHLOORTRIFLUORMETHAAN EN TRIFLUORMETHAAN, AZEOTROPISCH MENGSEL, dat ca. 60% chloortrifluormethaan bevat (KOELGAS R 503)	2	2A		2.2		LQ1		PP			0	
2600	MENGSEL VAN KOOLMONOXIDE EN WATERSTOF, SAMENGEPERST (MENGSEL VAN KOOLSTOFMONOXIDE EN WATERSTOF, SAMENGEPERST) (synthesegas, watergas, Fischer-Tropsch-gas)	2	1TF		2.3+ 2.1		LQ0		PP, EP, EX, TOX, A	VE01, VE02		2	

(1)	(2)	(3)a	(3)b	(4)	(5)	(6)	(7)	(8)	(9)	(10)	(11)	(12)	(13)
	3.1.2	2.2	2.2	2.1.1.3	5.2.2	3.3	3.4.6	3.2.1	8.1.5	7.1.6	7.1.6	7.1.5	3.2.1
UN-nummer / Stoffnummer	Benaming en beschrijving	Klasse	Classificatiecode	Verpakkingsgroep	Eiketten	Bijzondere bepalingen	Gelimeerde hoeveelheden	Vervoer toege laten	Vereiste uitrusting	Ventilatie	Maatregelen tijdens het laden, lossen en vervoeren	Aantal blauwe kegels/lichten	Extra eisen of Aantekeningen
2601	CYCLOBUTAAN	2	2F		2.1		LQ0		PP, EX, A	VE01		1	
2602	DICHLORDIFLUORMETHAAN EN 1,1-DIFLUORETHAAN, AZEOTROPISCH MENGSEL, dat ca. 74% dichloordifluormethaan bevat (KOELGAS R 500)	2	2A		2.2		LQ1		PP			0	
2603	CYCLOHEPTATRIEEN	3	FT1	II	3+6.1	802	LQ0		PP, EP, EX, TOX, A	VE01, VE02		2	
2604	BOORTRIFLUORIDE-DIETHYLETHERAAT (boortrifluoride-ether-complex)	8	CF1	I	8+3		LQ20		PP, EP, EX, A	VE01		1	
2605	METHOXYMETHYLISOCYANAAT	3	FT1	I	3+6.1	802	LQ0		PP, EP, EX, TOX, A	VE01, VE02		2	
2606	METHYLORTHOSILICAAT (tetramethoxysilaan)	6.1	TF1	I	6.1+3	802	LQ0		PP, EP, EX, TOX, A	VE01, VE02		2	
2607	ACROLEINE DIMEER, GESTABILISEERD	3	F1	III	3		LQ7		PP, EX, A	VE01		0	
2608	NITROPROPANEN	3	F1	III	3		LQ7	T	PP, EX, A	VE01		0	
2609	TRIALLYLBORAAT	6.1	T1	III	6.1	802	LQ19		PP, EP, TOX, A	VE02		0	
2610	TRIALLYLAMINE	3	FC	III	3+8		LQ7		PP, EP, EX, A	VE01		0	
2611	1-CHLOORPROPANOL-2	6.1	TF1	II	6.1+3	802	LQ17		PP, EP, EX, TOX, A	VE01, VE02		2	
2612	METHYLPROPYLETHER	3	F1	II	3		LQ4		PP, EX, A	VE01		1	

(1)	(2)	(3)a	(3)b	(4)	(5)	(6)	(7)	(8)	(9)	(10)	(11)	(12)	(13)
	3.1.2	2.2	2.2	2.1.1.3	5.2.2	3.3	3.4.6	3.2.1	8.1.5	7.1.6	7.1.6	7.1.5	3.2.1
UN-nummer / Stoffnummer	Benaming en beschrijving	Klasse	Classificatiecode	Verpakkingsgroep	Eiketten	Bijzondere bepalingen	Gelimeerde hoeveelheden	Vervoer toegelaten	Vereiste uitrusting	Ventilatie	Maatregelen tijdens het laden, lossen en vervoeren	Aantal blauwe kegels/lichten	Extra eisen of Aantekeningen
2614	METHYLALLYLALCOHOL	3	F1	III	3		LQ7		PP, EX, A	VE01		0	
2615	ETHYLPROPYLETHER	3	F1	II	3		LQ4	T	PP, EX, A	VE01		1	
2616	TRIISOPROPYLBORAAAT	3	F1	II	3		LQ4		PP, EX, A	VE01		1	
2616	TRIISOPROPYLBORAAAT	3	F1	III	3		LQ7		PP, EX, A	VE01		0	
2617	METHYLCYCLOHEXANOLEN, brandbaar	3	F1	III	3		LQ7		PP, EX, A	VE01		0	
2618	VINYLTOLUENEN, GESTABILISEERD	3	F1	III	3		LQ7	T	PP, EX, A	VE01		0	
2619	BENZYLDIMETHYLAMINE	8	CF1	II	8+3		LQ22		PP, EP, EX, A	VE01		1	
2620	AMYL BUTYRATEN	3	F1	III	3		LQ7		PP, EX, A	VE01		0	
2621	ACETYLMETHYLCARBINOL	3	F1	III	3		LQ7		PP, EX, A	VE01		0	
2622	GLYCIDALDEHYDE	3	FT1	II	3+6.1	802	LQ0		PP, EP, EX, TOX, A	VE01, VE02		2	
2623	VUURANMAKERS (VAST), geïmpregneerd met brandbare vloeistof	4.1	F1	III	4.1		LQ9		PP			0	
2624	MAGNESIUMSILICIDE	4.3	W2	II	4.3		LQ11		PP, EX, A	VE01	HA08	0	
2626	CHLOORZUUR, OPLOSSING IN WATER met ten hoogste 10% zuur	5.1	O1	II	5.1	613	LQ10		PP			0	
2627	ANORGANISCHE NITRIETEN, N.E.G.	5.1	O2	II	5.1	103, 274	LQ11		PP			0	
2628	KALIUMFLUORACETAAT	6.1	T2	I	6.1	802	LQ0		PP, EP			2	
2629	NATRIUMFLUORACETAAT	6.1	T2	I	6.1	802	LQ0		PP, EP			2	
2630	SELENATEN of SELENIETEN	6.1	T5	I	6.1	274, 802	LQ0		PP, EP			2	

(1)	(2)	(3)a	(3)b	(4)	(5)	(6)	(7)	(8)	(9)	(10)	(11)	(12)	(13)
	3.1.2	2.2	2.2	2.1.1.3	5.2.2	3.3	3.4.6	3.2.1	8.1.5	7.1.6	7.1.6	7.1.5	3.2.1
UN-nummer / Stoffnummer	Benaming en beschrijving	Klasse	Classificatiecode	Verpakkingsgroep	Eiketten	Bijzondere bepalingen	Gelimiteerde hoeveelheden	Vervoer toegelaten	Vereiste uitrusting	Ventilatie	Maatregelen tijdens het laden, lossen en vervoeren	Aantal blauwe kegels/lichten	Extra eisen of Aantekeningen
2642	FLUORAZIJNZUUR	6.1	T2	I	6.1	802	LQ0		PP, EP			2	
2643	METHYLBROOMACETAAT	6.1	T1	II	6.1	802	LQ17		PP, EP, TOX, A	VE02		2	
2644	METHYLIODIDE	6.1	T1	I	6.1	802	LQ0		PP, EP, TOX, A	VE02		2	
2645	FENACYLBROMIDE (omega-broomacetofenon)	6.1	T2	II	6.1	802	LQ18		PP, EP			2	
2646	HEXACHLOORCYCLOPENTADIEN	6.1	T1	I	6.1	802	LQ0		PP, EP, TOX, A	VE02		2	
2647	MALONITRIL	6.1	T2	II	6.1	802	LQ18		PP, EP			2	
2648	1,2-DIBROOMBUTANON-3	6.1	T1	II	6.1	802	LQ17		PP, EP, TOX, A	VE02		2	
2649	1,3-DICHLORACETON	6.1	T2	II	6.1	802	LQ18		PP, EP			2	
2650	1,1-DICHLOR-1-NITROETHAAN	6.1	T1	II	6.1	802	LQ17		PP, EP, TOX, A	VE02		2	
2651	4,4'-DIAMINODIFENYLMETHAAN	6.1	T2	III	6.1	802	LQ9	T	PP, EP			0	
2653	BENZYLJODIDE	6.1	T1	II	6.1	802	LQ17		PP, EP, TOX, A	VE02		2	
2655	KALIUMFLUOROSILICAAT	6.1	T5	III	6.1	802	LQ9		PP, EP			0	
2656	CHINOLINE	6.1	T1	III	6.1	802	LQ19		PP, EP, TOX, A	VE02		0	
2657	SELEENDISULFIDE	6.1	T5	II	6.1	802	LQ18		PP, EP			2	
2659	NATRIUMCHLOORACETAAT	6.1	T2	III	6.1	802	LQ9		PP, EP			0	
2660	MONONITROTOLUIDINEN	6.1	T2	III	6.1	802	LQ9		PP, EP			0	
2661	HEXACHLOORACETON	6.1	T1	III	6.1	802	LQ19		PP, EP, TOX, A	VE02		0	
2662	HYDROCHINON	6.1	T2	III	6.1	802	LQ9		PP, EP			0	
2664	DIBROOMMETHAAN	6.1	T1	III	6.1	802	LQ19		PP, EP, TOX, A	VE02		0	
2667	BUTYLTOLUENEN	6.1	T1	III	6.1	802	LQ19		PP, EP, TOX, A	VE02		0	

(1)	(2)	(3)a	(3)b	(4)	(5)	(6)	(7)	(8)	(9)	(10)	(11)	(12)	(13)
	3.1.2	2.2	2.2	2.1.1.3	5.2.2	3.3	3.4.6	3.2.1	8.1.5	7.1.6	7.1.6	7.1.5	3.2.1
UN-nummer / Stoffnummer	Benaming en beschrijving	Klasse	Classificatiecode	Verpakkingsgroep	Eiketten	Bijzondere bepalingen	Gelimiteerde hoeveelheden	Vervoer toegelaten	Vereiste uitrusting	Ventilatie	Maatregelen tijdens het laden, lossen en vervoeren	Aantal blauwe kegels/lichten	Extra eisen of Aantekeningen
2668	CHLOORACETONITRIL	6.1	TF1	II	6.1+3	802	LQ17		PP, EP, EX, TOX, A	VE01, VE02		2	
2669	CHLOORCRESOLEN, vloeibaar	6.1	T1	II	6.1	802	LQ17		PP, EP, TOX, A	VE02		2	
2669	CHLOORCRESOLEN, vast	6.1	T2	II	6.1	802	LQ18		PP, EP			2	
2670	CYANUURCHLORIDE	8	C4	II	8		LQ23		PP, EP			0	
2671	AMINOPYRIDINEN (o-, m-, p-)	6.1	T2	II	6.1	802	LQ18		PP, EP			2	
2672	AMMONIAK, OPLOSSING in water, relatieve dichtheid tussen 0,880 kg/l en 0,957 kg/l bij 15°C, met meer dan 10%, doch ten hoogste 35% ammoniak	8	C5	III	8	543	LQ19	T	PP, EP			0	
2673	2-AMINO-4-CHLOORFENOL	6.1	T2	II	6.1	802	LQ18		PP, EP			2	
2674	NATRIUMFLUOROSILICAAT	6.1	T5	III	6.1	802	LQ9		PP, EP			0	
2676	ANTIMONWATERSTOF (STIBINE)	2	2TF		2.3+ 2.1		LQ0		PP, EP, EX, TOX, A	VE01, VE02		2	
2677	RUBIDIUMHYDROXIDE, OPLOSSING	8	C5	II	8		LQ22		PP, EP			0	
2677	RUBIDIUMHYDROXIDE, OPLOSSING	8	C5	III	8		LQ19		PP, EP			0	
2678	RUBIDIUMHYDROXIDE	8	C6	II	8		LQ23		PP, EP			0	
2679	LITHIUMHYDROXIDE, OPLOSSING	8	C5	II	8		LQ22		PP, EP			0	
2679	LITHIUMHYDROXIDE, OPLOSSING	8	C5	III	8		LQ19		PP, EP			0	
2680	LITHIUMHYDROXIDE	8	C6	II	8		LQ23		PP, EP			0	
2681	CESIUMHYDROXIDE, OPLOSSING	8	C5	II	8		LQ22		PP, EP			0	
2681	CESIUMHYDROXIDE, OPLOSSING	8	C5	III	8		LQ19		PP, EP			0	
2682	CAESIUMHYDROXIDE	8	C6	II	8		LQ23		PP, EP			0	
2683	AMMONIUMSULFIDE, OPLOSSING	8	CFT	II	8+ 3+ 6.1	802	LQ22	T	PP, EP, EX, TOX, A	VE01, VE02		2	
2684	3-DIETHYLAMINO-PROPYLAMINE	3	FC	III	3+8		LQ7		PP, EP, EX, A	VE01		0	

(1)	(2)	(3)a	(3)b	(4)	(5)	(6)	(7)	(8)	(9)	(10)	(11)	(12)	(13)
	3.1.2	2.2	2.2	2.1.1.3	5.2.2	3.3	3.4.6	3.2.1	8.1.5	7.1.6	7.1.6	7.1.5	3.2.1
UN-nummer / Stoffnummer	Benaming en beschrijving	Klasse	Classificatiecode	Verpakkingsgroep	Eiketten	Bijzondere bepalingen	Gelimeerde hoeveelheden	Vervoer toegelaten	Vereiste uitrusting	Ventilatie	Maatregelen tijdens het laden, lossen en vervoeren	Aantal blauwe kegels/lichten	Extra eisen of Aantekeningen
2685	N,N-DIETHYLETHYLEENDIAMINE	8	CF1	II	8+3		LQ22		PP, EP, EX, A	VE01		1	
2686	2-DIETHYLAMINOETHANOL	8	CF1	II	8+3		LQ22		PP, EP, EX, A	VE01		1	
2687	DICYCLOHEXYLAMMONIUMNITRIET	4.1	F3	III	4.1		LQ9		PP			0	
2688	1-BROOM-3-CHLOORPROPAAN	6.1	T1	III	6.1	802	LQ19		PP, EP, TOX, A	VE02		0	
2689	GLYCEROL-alfa-MONOCHLOORHYDRINE	6.1	T1	III	6.1	802	LQ19		PP, EP, TOX, A	VE02		0	
2690	N,n-BUTYLIMIDAZOOL	6.1	T1	II	6.1	802	LQ17		PP, EP, TOX, A	VE02		2	
2691	FOSFORPENTABROMIDE	8	C2	II	8		LQ23		PP, EP			0	
2692	BOORTRIBROMIDE	8	C1	I	8		LQ20		PP, EP			0	
2693	WATERSTOFSULFIETEN, OPLOSSING IN WATER, N.E.G.	8	C1	III	8	274	LQ19	T	PP, EP			0	
2698	TETRAHYDROFTAALZUURANHYDRIDEN met meer dan 0,05% maleïnezuuranhydride	8	C4	III	8	169	LQ24		PP, EP			0	
2699	TRIFLUORAZIJNZUUR	8	C3	I	8		LQ20		PP, EP			0	
2705	1-PENTOL (3-methylpenteen-2-yn-4-ol-1)	8	C9	II	8		LQ22		PP, EP			0	
2707	DIMETHYLDIOXANEN	3	F1	II	3		LQ4		PP, EX, A	VE01		1	
2707	DIMETHYLDIOXANEN	3	F1	III	3		LQ7		PP, EX, A	VE01		0	
2709	BUTYLBENZENEN	3	F1	III	3		LQ7	T	PP, EX, A	VE01		0	
2710	DIPROPYLKETON	3	F1	III	3		LQ7		PP, EX, A	VE01		0	
2713	ACRIDINE	6.1	T2	III	6.1	802	LQ9		PP, EP			0	
2714	ZINKRESINAAT	4.1	F3	III	4.1		LQ9		PP			0	
2715	ALUMINIUMRESINAAT	4.1	F3	III	4.1		LQ9		PP			0	
2716	BUTYNDIOL-1,4	6.1	T2	III	6.1	802	LQ9		PP, EP			0	
2717	KAMFER, synthetisch	4.1	F1	III	4.1		LQ9		PP			0	

(1)	(2)	(3a)	(3b)	(4)	(5)	(6)	(7)	(8)	(9)	(10)	(11)	(12)	(13)
	3.1.2	2.2	2.2	2.1.1.3	5.2.2	3.3	3.4.6	3.2.1	8.1.5	7.1.6	7.1.6	7.1.5	3.2.1
UN-nummer / Stoffnummer	Benaming en beschrijving	Klasse	Classificatiecode	Verpakkingsgroep	Eiketten	Bijzondere bepalingen	Gelimiteerde hoeveelheden	Vervoer toegelaten	Vereiste uitrusting	Ventilatie	Maatregelen tijdens het laden, lossen en vervoeren	Aantal blauwe kegels/lichten	Extra eisen of Aantekeningen
2719	BARIUMBROMAAT	5.1	OT2	II	5.1+ 6.1	802	LQ11		PP			2	
2720	CHROOMNITRAAT	5.1	O2	III	5.1		LQ12	B	PP		CO02*, LO04*	0	* Slechts vereist bij losgestort- of onverpakt vervoer
2721	KOPERCHLORAAT	5.1	O2	II	5.1		LQ11		PP			0	
2722	LITHIUMNITRAAT	5.1	O2	III	5.1		LQ12	B	PP		CO02*, LO04*	0	* Slechts vereist bij losgestort- of onverpakt vervoer
2723	MAGNESIUMCHLORAAT	5.1	O2	II	5.1		LQ11		PP			0	
2724	MANGAANNITRAAT	5.1	O2	III	5.1		LQ12	B	PP		CO02*, LO04*	0	* Slechts vereist bij losgestort- of onverpakt vervoer
2725	NIKKELNITRAAT	5.1	O2	III	5.1		LQ12	B	PP		CO02*, LO04*	0	* Slechts vereist bij losgestort- of onverpakt vervoer
2726	NIKKELNITRIET	5.1	O2	III	5.1		LQ12		PP			0	
2727	THALLIUMNITRAAT	6.1	TO2	II	6.1+ 5.1	802	LQ18		PP, EP			2	
2728	ZIRKONIUMNITRAAT	5.1	O2	III	5.1		LQ12	B	PP		CO02*, LO04*	0	* Slechts vereist bij losgestort- of onverpakt vervoer
2729	HEXACHLOORBENZEEN	6.1	T2	III	6.1	802	LQ9		PP, EP			0	
2730	NITROANISOLEN, VLOEIBAAR	6.1	T1	III	6.1	279 802	LQ19		PP, EP, TOX, A	VE02		0	
2730	NITROANISOLEN, VAST	6.1	T2	III	6.1	279 802	LQ9		PP, EP			0	
2732	NITROBROOMBENZEEN, VLOEIBAAR	6.1	T1	III	6.1	802	LQ19		PP, EP, TOX, A	VE02		0	
2732	NITROBROOMBENZEEN, VAST	6.1	T2	III	6.1	802	LQ9		PP, EP			0	
2733	AMINEN, BRANDBAAR, BIJTEND, N.E.G. of POLYAMINEN, BRANDBAAR, BIJTEND, N.E.G.	3	FC	I	3+8	274 544	LQ3		PP, EP, EX, A	VE01		1	

(1)	(2)	(3)a	(3)b	(4)	(5)	(6)	(7)	(8)	(9)	(10)	(11)	(12)	(13)
	3.1.2	2.2	2.2	2.1.1.3	5.2.2	3.3	3.4.6	3.2.1	8.1.5	7.1.6	7.1.6	7.1.5	3.2.1
UN-nummer / Stoffnummer	Benaming en beschrijving	Klasse	Classificatiecode	Verpakkingsgroep	Eiketten	Bijzondere bepalingen	Gelimiteerde hoeveelheden	Vervoer toegeleden	Vereiste uitrusting	Ventilatie	Maatregelen tijdens het laden, lossen en vervoeren	Aantal blauwe kegels/lichten	Extra eisen of Aantekeningen
2733	AMINEN, BRANDBAAR, BIJTEND, N.E.G. of POLYAMINEN, BRANDBAAR, BIJTEND, N.E.G.	3	FC	II	3+8	274 544	LQ4	T	PP, EP, EX, A	VE01		1	
2733	AMINEN, BRANDBAAR, BIJTEND, N.E.G. of POLYAMINEN, BRANDBAAR, BIJTEND, N.E.G.	3	FC	III	3+8	274 544	LQ7		PP, EP, EX, A	VE01		0	
2734	AMINEN, VLOEIBAAR, BIJTEND, BRANDBAAR, N.E.G. of POLYAMINEN, VLOEIBAAR, BIJTEND, BRANDBAAR, N.E.G.	8	CF1	I	8+3	274	LQ20		PP, EP, EX, A	VE01		1	
2734	AMINEN, VLOEIBAAR, BIJTEND, BRANDBAAR, N.E.G. of POLYAMINEN, VLOEIBAAR, BIJTEND, BRANDBAAR, N.E.G.	8	CF1	II	8+3	274	LQ22		PP, EP, EX, A	VE01		1	
2735	AMINEN, VLOEIBAAR, BIJTEND, N.E.G. of POLYAMINEN, VLOEIBAAR, BIJTEND, N.E.G.	8	C7	I	8	274	LQ20	T	PP, EP			0	
2735	AMINEN, VLOEIBAAR, BIJTEND, N.E.G. of POLYAMINEN, VLOEIBAAR, BIJTEND, N.E.G.	8	C7	II	8	274	LQ22	T	PP, EP			0	
2735	AMINEN, VLOEIBAAR, BIJTEND, N.E.G. of POLYAMINEN, VLOEIBAAR, BIJTEND, N.E.G.	8	C7	III	8	274	LQ19	T	PP, EP			0	
2738	N-BUTYLANILINE	6.1	T1	II	6.1	802	LQ17		PP, EP, TOX, A	VE02		2	
2739	BOTERZUURANHYDRIDE	8	C3	III	8		LQ19		PP, EP			0	
2740	n-PROPYLCHLOORFORMIAAT	6.1	TFC	I	6.1+ 3+8	802	LQ0		PP, EP, EX, TOX, A	VE01, VE02		2	
2741	BARIUMHYPOCHLORIET met meer dan 22% actief chloor	5.1	OT2	II	5.1+ 6.1	802	LQ11		PP			2	

(1)	(2)	(3a)	(3b)	(4)	(5)	(6)	(7)	(8)	(9)	(10)	(11)	(12)	(13)
	3.1.2	2.2	2.2	2.1.1.3	5.2.2	3.3	3.4.6	3.2.1	8.1.5	7.1.6	7.1.6	7.1.5	3.2.1
UN-nummer / Stoffnummer	Benaming en beschrijving	Klasse	Classificatiecode	Verpakkingsgroep	Eiketten	Bijzondere bepalingen	Gelimeerde hoeveelheden	Vervoer toegelezen	Vereiste uitrusting	Ventilatie	Maatregelen tijdens het laden, lossen en vervoeren	Aantal blauwe kegels/lichten	Extra eisen of Aantekeningen
2742	CHLOORFORMIATEN, GIFTIG, BIJTEND, BRANDBAAR, N.E.G.	6.1	TFC	II	6.1+3+8	274 561 802	LQ17		PP, EP, EX, TOX, A	VE01, VE02		2	
2743	n-BUTYLCHLOORFORMIAAT	6.1	TFC	II	6.1+3+8	802	LQ17		PP, EP, EX, TOX, A	VE01, VE02		2	
2744	CYCLOBUTYLCHLOORFORMIAAT	6.1	TFC	II	6.1+3+8	802	LQ17		PP, EP, EX, TOX, A	VE01, VE02		2	
2745	CHLOORMETHYLCHLOORFORMIAAT	6.1	TC1	II	6.1+8	802	LQ17		PP, EP, TOX, A	VE02		2	
2746	FENYLCHLOORFORMIAAT	6.1	TC1	II	6.1+8	802	LQ17		PP, EP, TOX, A	VE02		2	
2747	tert-BUTYLCYCLOHEXYLCHLOORFORMIAAT	6.1	T1	III	6.1	802	LQ19		PP, EP, TOX, A	VE02		0	
2748	2-ETHYLHEXYLCHLOORFORMIAAT	6.1	TC1	II	6.1+8	802	LQ17		PP, EP, TOX, A	VE02		2	
2749	TETRAMETHYLSILAN	3	F1	I	3		LQ3		PP, EX, A	VE01		1	
2750	1,3-DICHLORPROPANOL-2 (alfa-dichloorhydrine)	6.1	T1	II	6.1	802	LQ17		PP, EP, TOX, A	VE02		2	
2751	DIETHYLTHIOFOSFORYLCHLORIDE	8	C3	II	8		LQ22		PP, EP			0	
2752	1,2-EPOXY-3-ETHOXYPROPAAN	3	F1	III	3		LQ7		PP, EX, A	VE01		0	
2753	N-ETHYLBENZYL TOLUIDINEN, VLOEIBAAR	6.1	T1	III	6.1	802	LQ19		PP, EP, TOX, A	VE02		0	
2753	N-ETHYLBENZYL TOLUIDINEN, VAST	6.1	T2	III	6.1	802	LQ9		PP, EP			0	
2754	N-ETHYL TOLUIDINEN	6.1	T1	II	6.1	802	LQ17	T	PP, EP, TOX, A	VE02		2	
2757	PESTICIDE, CARBAMAAT, VAST, GIFTIG	6.1	T7	I	6.1	61, 802	LQ0		PP, EP			2	
2757	PESTICIDE, CARBAMAAT, VAST, GIFTIG	6.1	T7	II	6.1	61, 802	LQ18		PP, EP			2	

(1)	(2)	(3)a	(3)b	(4)	(5)	(6)	(7)	(8)	(9)	(10)	(11)	(12)	(13)
	3.1.2	2.2	2.2	2.1.1.3	5.2.2	3.3	3.4.6	3.2.1	8.1.5	7.1.6	7.1.6	7.1.5	3.2.1
UN-nummer / Stoffnummer	Benaming en beschrijving	Klasse	Classificatiecode	Verpakkingsgroep	Eiketten	Bijzondere bepalingen	Gelimeerde hoeveelheden	Vervoer toegepast	Vereiste uitrusting	Ventilatie	Maatregelen tijdens het laden, lossen en vervoeren	Aantal blauwe kegels/lichten	Extra eisen of Aantekeningen
2757	PESTICIDE, CARBAMAAT, VAST, GIFTIG	6.1	T7	III	6.1	61, 802	LQ9		PP, EP			0	
2758	PESTICIDE, CARBAMAAT, VLOEIBAAR, BRANDBAAR, GIFTIG, vlampunt lager dan 23 °C	3	FT2	I	3+6.1	61, 802	LQ3		PP, EP, EX, TOX, A	VE01, VE02		2	
2758	PESTICIDE, CARBAMAAT, VLOEIBAAR, BRANDBAAR, GIFTIG, vlampunt lager dan 23 °C	3	FT2	II	3+6.1	61, 802	LQ4		PP, EP, EX, TOX, A	VE01, VE02		2	
2759	PESTICIDE, ARSEENVERBINDING, VAST, GIFTIG	6.1	T7	I	6.1	61, 802	LQ0		PP, EP			2	
2759	PESTICIDE, ARSEENVERBINDING, VAST, GIFTIG	6.1	T7	II	6.1	61, 802	LQ18		PP, EP			2	
2759	PESTICIDE, ARSEENVERBINDING, VAST, GIFTIG	6.1	T7	III	6.1	61, 802	LQ9		PP, EP			0	
2760	PESTICIDE, ARSEENVERBINDING, VLOEIBAAR, BRANDBAAR, GIFTIG, vlampunt lager dan 23 °C	3	FT2	I	3+6.1	61, 802	LQ3		PP, EP, EX, TOX, A	VE01, VE02		2	
2760	PESTICIDE, ARSEENVERBINDING, VLOEIBAAR, BRANDBAAR, GIFTIG, vlampunt lager dan 23 °C	3	FT2	II	3+6.1	61, 802	LQ4		PP, EP, EX, TOX, A	VE01, VE02		2	
2761	PESTICIDE, ORGANISCHE CHLOORVERBINDING, VAST, GIFTIG	6.1	T7	I	6.1	61, 802	LQ0		PP, EP			2	
2761	PESTICIDE, ORGANISCHE CHLOORVERBINDING, VAST, GIFTIG	6.1	T7	II	6.1	61, 802	LQ18		PP, EP			2	
2761	PESTICIDE, ORGANISCHE CHLOORVERBINDING, VAST, GIFTIG	6.1	T7	III	6.1	61, 802	LQ9		PP, EP			0	
2762	PESTICIDE, ORGANISCHE CHLOORVERBINDING, VLOEIBAAR, BRANDBAAR, GIFTIG, vlampunt lager dan 23 °C	3	FT2	I	3+6.1	61, 802	LQ3		PP, EP, EX, TOX, A	VE01, VE02		2	

(1)	(2)	(3)a	(3)b	(4)	(5)	(6)	(7)	(8)	(9)	(10)	(11)	(12)	(13)
	3.1.2	2.2	2.2	2.1.1.3	5.2.2	3.3	3.4.6	3.2.1	8.1.5	7.1.6	7.1.6	7.1.5	3.2.1
UN-nummer / Stoffnummer	Benaming en beschrijving	Klasse	Classificatiecode	Verpakkingsgroep	Eiketten	Bijzondere bepalingen	Gelimiteerde hoeveelheden	Vervoer toegelaten	Vereiste uitrusting	Ventilatie	Maatregelen tijdens het laden, lossen en vervoeren	Aantal blauwe kegels/lichten	Extra eisen of Aantekeningen
2762	PESTICIDE, ORGANISCHE CHLOORVERBINDING, VLOEIBAAR, BRANDBAAR, GIFTIG, vlampunt lager dan 23 °C	3	FT2	II	3+6.1	61, 802	LQ4		PP, EP, EX, TOX, A	VE01, VE02		2	
2763	PESTICIDE, TRIAZINEVERBINDING, VAST, GIFTIG	6.1	T7	I	6.1	61, 802	LQ0		PP, EP			2	
2763	PESTICIDE, TRIAZINEVERBINDING, VAST, GIFTIG	6.1	T7	II	6.1	61, 802	LQ18		PP, EP			2	
2763	PESTICIDE, TRIAZINEVERBINDING, VAST, GIFTIG	6.1	T7	III	6.1	61, 802	LQ9		PP, EP			0	
2764	PESTICIDE, TRIAZINEVERBINDING, VLOEIBAAR, BRANDBAAR, GIFTIG, vlampunt lager dan 23 °C	3	FT2	I	3+6.1	61, 802	LQ3		PP, EP, EX, TOX, A	VE01, VE02		2	
2764	PESTICIDE, TRIAZINEVERBINDING, VLOEIBAAR, BRANDBAAR, GIFTIG, vlampunt lager dan 23 °C	3	FT2	II	3+6.1	61, 802	LQ4		PP, EP, EX, TOX, A	VE01, VE02		2	
2771	PESTICIDE, THIOCARBAMAATVERBINDING, VAST, GIFTIG	6.1	T7	I	6.1	61, 802	LQ0		PP, EP			2	
2771	PESTICIDE, THIOCARBAMAATVERBINDING, VAST, GIFTIG	6.1	T7	II	6.1	61, 802	LQ18		PP, EP			2	
2771	PESTICIDE, THIOCARBAMAATVERBINDING, VAST, GIFTIG	6.1	T7	III	6.1	61, 802	LQ9		PP, EP			0	
2772	PESTICIDE, THIOCARBAMAATVERBINDING, VLOEIBAAR, BRANDBAAR, GIFTIG, vlampunt lager dan 23 °C	3	FT2	I	3+6.1	61, 802	LQ3		PP, EP, EX, TOX, A	VE01, VE02		2	
2772	PESTICIDE, THIOCARBAMAATVERBINDING, VLOEIBAAR, BRANDBAAR, GIFTIG, vlampunt lager dan 23 °C	3	FT2	II	3+6.1	61, 802	LQ4		PP, EP, EX, TOX, A	VE01, VE02		2	

(1)	(2)	(3)a	(3)b	(4)	(5)	(6)	(7)	(8)	(9)	(10)	(11)	(12)	(13)
	3.1.2	2.2	2.2	2.1.1.3	5.2.2	3.3	3.4.6	3.2.1	8.1.5	7.1.6	7.1.6	7.1.5	3.2.1
UN-nummer / Stoffnummer	Benaming en beschrijving	Klasse	Classificatiecode	Verpakkingsgroep	Eiketten	Bijzondere bepalingen	Gelimeerde hoeveelheden	Vervoer toegelaten	Vereiste uitrusting	Ventilatie	Maatregelen tijdens het laden, lossen en vervoeren	Aantal blauwe kegels/lichten	Extra eisen of Aantekeningen
2775	PESTICIDE, KOPERVERBINDING, VAST, GIFTIG	6.1	T7	I	6.1	61, 802	LQ0		PP, EP			2	
2775	PESTICIDE, KOPERVERBINDING, VAST, GIFTIG	6.1	T7	II	6.1	61, 802	LQ18		PP, EP			2	
2775	PESTICIDE, KOPERVERBINDING, VAST, GIFTIG	6.1	T7	III	6.1	61, 802	LQ9		PP, EP			0	
2776	PESTICIDE, KOPERVERBINDING, VLOEIBAAR, BRANDBAAR, GIFTIG, vlampunt lager dan 23 °C	3	FT2	I	3+6.1	61, 802	LQ3		PP, EP, EX, TOX, A	VE01, VE02		2	
2776	PESTICIDE, KOPERVERBINDING, VLOEIBAAR, BRANDBAAR, GIFTIG, vlampunt lager dan 23 °C	3	FT2	II	3+6.1	61, 802	LQ4		PP, EP, EX, TOX, A	VE01, VE02		2	
2777	PESTICIDE, KWIKVERBINDING, VAST, GIFTIG	6.1	T7	I	6.1	61, 802	LQ0		PP, EP			2	
2777	PESTICIDE, KWIKVERBINDING, VAST, GIFTIG	6.1	T7	II	6.1	61, 802	LQ18		PP, EP			2	
2777	PESTICIDE, KWIKVERBINDING, VAST, GIFTIG	6.1	T7	III	6.1	61, 802	LQ9		PP, EP			0	
2778	PESTICIDE, KWIKVERBINDING, VLOEIBAAR, BRANDBAAR, GIFTIG, vlampunt lager dan 23 °C	3	FT2	I	3+6.1	61, 802	LQ3		PP, EP, EX, TOX, A	VE01, VE02		2	
2778	PESTICIDE, KWIKVERBINDING, VLOEIBAAR, BRANDBAAR, GIFTIG, vlampunt lager dan 23 °C	3	FT2	II	3+6.1	61, 802	LQ4		PP, EP, EX, TOX, A	VE01, VE02		2	
2779	PESTICIDE, MET GESUBSTITUEERD NITROFENOL, VAST, GIFTIG	6.1	T7	I	6.1	61, 802	LQ0		PP, EP			2	
2779	PESTICIDE, MET GESUBSTITUEERD NITROFENOL, VAST, GIFTIG	6.1	T7	II	6.1	61, 802	LQ18		PP, EP			2	
2779	PESTICIDE, MET GESUBSTITUEERD NITROFENOL, VAST, GIFTIG	6.1	T7	III	6.1	61, 802	LQ9		PP, EP			0	

(1)	(2)	(3)a	(3)b	(4)	(5)	(6)	(7)	(8)	(9)	(10)	(11)	(12)	(13)
	3.1.2	2.2	2.2	2.1.1.3	5.2.2	3.3	3.4.6	3.2.1	8.1.5	7.1.6	7.1.6	7.1.5	3.2.1
UN-nummer / Stoffnummer	Benaming en beschrijving	Klasse	Classificatiecode	Verpakkingsgroep	Eiketten	Bijzondere bepalingen	Gelimiteerde hoeveelheden	Vervoer toegelaten	Vereiste uitrusting	Ventilatie	Maatregelen tijdens het laden, lossen en vervoeren	Aantal blauwe kegels/lichten	Extra eisen of Aantekeningen
2780	PESTICIDE, MET GESUBSTITUEERD NITROFENOL, VLOEIBAAR, BRANDBAAR, GIFTIG, vlampunt lager dan 23 °C	3	FT2	I	3+6.1	61, 802	LQ3		PP, EP, EX, TOX, A	VE01, VE02		2	
2780	PESTICIDE, MET GESUBSTITUEERD NITROFENOL, VLOEIBAAR, BRANDBAAR, GIFTIG, vlampunt lager dan 23 °C	3	FT2	II	3+6.1	61, 802	LQ4		PP, EP, EX, TOX, A	VE01, VE02		2	
2781	PESTICIDE, BIPYRIDILIUMVERBINDING, VAST, GIFTIG	6.1	T7	I	6.1	61, 802	LQ0		PP, EP			2	
2781	PESTICIDE, BIPYRIDILIUMVERBINDING, VAST, GIFTIG	6.1	T7	II	6.1	61, 802	LQ18		PP, EP			2	
2781	PESTICIDE, BIPYRIDILIUMVERBINDING, VAST, GIFTIG	6.1	T7	III	6.1	61, 802	LQ9		PP, EP			0	
2782	PESTICIDE, BIPYRIDILIUMVERBINDING, VLOEIBAAR, BRANDBAAR, GIFTIG, vlampunt lager dan 23 °C	3	FT2	I	3+6.1	61, 802	LQ3		PP, EP, EX, TOX, A	VE01, VE02		2	
2782	PESTICIDE, BIPYRIDILIUMVERBINDING, VLOEIBAAR, BRANDBAAR, GIFTIG, vlampunt lager dan 23 °C	3	FT2	II	3+6.1	61, 802	LQ4		PP, EP, EX, TOX, A	VE01, VE02		2	
2783	PESTICIDE, ORGANISCHE FOSFORVERBINDING, VAST, GIFTIG	6.1	T7	I	6.1	61, 802	LQ0		PP, EP			2	
2783	PESTICIDE, ORGANISCHE FOSFORVERBINDING, VAST, GIFTIG	6.1	T7	II	6.1	61, 802	LQ18		PP, EP			2	
2783	PESTICIDE, ORGANISCHE FOSFORVERBINDING, VAST, GIFTIG	6.1	T7	III	6.1	61, 802	LQ9		PP, EP			0	

(1)	(2)	(3)a	(3)b	(4)	(5)	(6)	(7)	(8)	(9)	(10)	(11)	(12)	(13)
	3.1.2	2.2	2.2	2.1.1.3	5.2.2	3.3	3.4.6	3.2.1	8.1.5	7.1.6	7.1.6	7.1.5	3.2.1
UN-nummer / Stoffnummer	Benaming en beschrijving	Klasse	Classificatiecode	Verpakkingsgroep	Eiketten	Bijzondere bepalingen	Gelimiteerde hoeveelheden	Vervoer toegelaten	Vereiste uitrusting	Ventilatie	Maatregelen tijdens het laden, lossen en vervoeren	Aantal blauwe kegels/lichten	Extra eisen of Aantekeningen
2784	PESTICIDE, ORGANISCHE FOSFORVERBINDING, VLOEIBAAR, BRANDBAAR, GIFTIG, vlampunt lager dan 23 °C	3	FT2	I	3+6.1	61, 802	LQ3		PP, EP, EX, TOX, A	VE01, VE02		2	
2784	PESTICIDE, ORGANISCHE FOSFORVERBINDING, VLOEIBAAR, BRANDBAAR, GIFTIG, vlampunt lager dan 23 °C	3	FT2	II	3+6.1	61, 802	LQ4		PP, EP, EX, TOX, A	VE01, VE02		2	
2785	4-THIAPENTANAL (3-METHYLMERCAPTOPROPIONALDEHYDE)	6.1	T1	III	6.1	802	LQ19		PP, EP, TOX, A	VE02		0	
2786	PESTICIDE, ORGANISCHE TINVERBINDING, VAST, GIFTIG	6.1	T7	I	6.1	61, 802	LQ0		PP, EP			2	
2786	PESTICIDE, ORGANISCHE TINVERBINDING, VAST, GIFTIG	6.1	T7	II	6.1	61, 802	LQ18		PP, EP			2	
2786	PESTICIDE, ORGANISCHE TINVERBINDING, VAST, GIFTIG	6.1	T7	III	6.1	61, 802	LQ9		PP, EP			0	
2787	PESTICIDE, ORGANISCHE TINVERBINDING, VLOEIBAAR, BRANDBAAR, GIFTIG, vlampunt lager dan 23 °C	3	FT2	I	3+6.1	61, 802	LQ3		PP, EP, EX, TOX, A	VE01, VE02		2	
2787	PESTICIDE, ORGANISCHE TINVERBINDING, VLOEIBAAR, BRANDBAAR, GIFTIG, vlampunt lager dan 23 °C	3	FT2	II	3+6.1	61, 802	LQ4		PP, EP, EX, TOX, A	VE01, VE02		2	
2788	ORGANISCHE TINVERBINDING, VLOEIBAAR, N.E.G.	6.1	T3	I	6.1	43, 274, 802	LQ0		PP, EP, TOX, A	VE02		2	
2788	ORGANISCHE TINVERBINDING, VLOEIBAAR, N.E.G.	6.1	T3	II	6.1	43, 274, 802	LQ17		PP, EP, TOX, A	VE02		2	

(1)	(2)	(3)a	(3)b	(4)	(5)	(6)	(7)	(8)	(9)	(10)	(11)	(12)	(13)
	3.1.2	2.2	2.2	2.1.1.3	5.2.2	3.3	3.4.6	3.2.1	8.1.5	7.1.6	7.1.6	7.1.5	3.2.1
UN-nummer / Stoffnummer	Benaming en beschrijving	Klasse	Classificatiecode	Verpakkingsgroep	Eiketten	Bijzondere bepalingen	Gelimiteerde hoeveelheden	Vervoer toegelaten	Vereiste uitrusting	Ventilatie	Maatregelen tijdens het laden, lossen en vervoeren	Aantal blauwe kegels/lichten	Extra eisen of Aantekeningen
2788	ORGANISCHE TINVERBINDING, VLOEIBAAR, N.E.G.	6.1	T3	III	6.1	43, 274, 802	LQ19		PP, EP, TOX, A	VE02		0	
2789	IJSAZIJN of AZIJNZUUR, OPLOSSING met meer dan 80 massa-% zuur	8	CF1	II	8+3		LQ22	T	PP, EP, EX, A	VE01		1	
2790	AZIJNZUUR, OPLOSSING, met ten minste 50 massa-% en ten hoogste 80 massa-% zuur	8	C3	II	8		LQ22	T	PP, EP			0	
2790	AZIJNZUUR, OPLOSSING, met ten minste 10 massa-%, doch minder dan 50 massa-% zuur	8	C3	III	8	597, 647	LQ19	T	PP, EP			0	
2793	BOORSPANEN, FREESPANEN of DRAAISPANEN VAN FERROMETALEN in voor zelfverhitting vatbare vorm	4.2	S4	III	4.2	592	LQ0	B	PP		LO02*	0	* Slechts vereist bij losgestort- of onverpakt vervoer
2794	ACCUMULATOREN (BATTERIJEN), NAT, GEVULD MET ZURE ELEKTROLYT	8	C11		8	295, 598	LQ0		PP, EP			0	
2795	ACCUMULATOREN (BATTERIJEN), NAT, GEVULD MET ALKALISCHE ELEKTROLYT	8	C11		8	295, 598	LQ0		PP, EP			0	
2796	ZWAVELZUUR met ten hoogste 51% zuur of ACCUMULATORVLOEISTOF, ZUUR	8	C1	II	8		LQ22	T	PP, EP			0	
2797	ACCUMULATORVLOEISTOF, ALKALISCH (ELEKTROLYT VOOR BATTERIJEN, ALKALISCH)	8	C5	II	8		LQ22	T	PP, EP			0	
2798	FENYLFOSFORDICHLORIDE	8	C3	II	8		LQ22		PP, EP			0	
2799	FENYLFOSFORTHODICHLORIDE	8	C3	II	8		LQ22		PP, EP			0	
2800	ACCUMULATOREN (BATERIJEN), NAT, VAN HET GESLOTEN TYPE	8	C11		8	238, 295, 598	LQ0		PP, EP			0	
2801	KLEURSTOF, VLOEIBAAR, BIJTEND, N.E.G. of TUSSENPRODUCT VOOR KLEURSTOF, VLOEIBAAR, BIJTEND, N.E.G.	8	C9	I	8	274	LQ20		PP, EP			0	

(1)	(2)	(3)a	(3)b	(4)	(5)	(6)	(7)	(8)	(9)	(10)	(11)	(12)	(13)
	3.1.2	2.2	2.2	2.1.1.3	5.2.2	3.3	3.4.6	3.2.1	8.1.5	7.1.6	7.1.6	7.1.5	3.2.1
UN-nummer / Stoffnummer	Benaming en beschrijving	Klasse	Classificatiecode	Verpakkingsgroep	Eiketten	Bijzondere bepalingen	Gelimeerde hoeveelheden	Vervoer toegelaten	Vereiste uitrusting	Ventilatie	Maatregelen tijdens het laden, lossen en vervoeren	Aantal blauwe kegels/lichten	Extra eisen of Aantekeningen
2801	KLEURSTOF, VLOEIBAAR, BIJTEND, N.E.G. of TUSSENPRODUCT VOOR KLEURSTOF, VLOEIBAAR, BIJTEND, N.E.G.	8	C9	II	8	274	LQ22		PP, EP			0	
2801	KLEURSTOF, VLOEIBAAR, BIJTEND, N.E.G. of TUSSENPRODUCT VOOR KLEURSTOF, VLOEIBAAR, BIJTEND, N.E.G.	8	C9	III	8	274	LQ19		PP, EP			0	
2802	KOPERCHLORIDE	8	C2	III	8		LQ24		PP, EP			0	
2803	GALLIUM	8	C10	III	8		LQ24		PP, EP			0	
2805	LITHIUMHYDRIDE, VAST, GIETSTUKKEN	4.3	W2	II	4.3		LQ11		PP, EX, A	VE01	HA08	0	
2806	LITHIUMNITRIDE	4.3	W2	I	4.3		LQ0		PP, EX, A	VE01	HA08	0	
2807	Gemagnetiseerd materiaal	9	M11	Niet onderworpen aan het ADNR									
2809	KWIK	8	C9	III	8	599	LQ19		PP, EP			0	
2810	GIFTIGE ORGANISCHE VLOEISTOF, N.E.G.	6.1	T1	I	6.1	274, 614, 802	LQ0	T	PP, EP, TOX, A	VE02		2	
2810	GIFTIGE ORGANISCHE VLOEISTOF, N.E.G.	6.1	T1	II	6.1	274, 614, 802	LQ17	T	PP, EP, TOX, A	VE02		2	
2810	GIFTIGE ORGANISCHE VLOEISTOF, N.E.G.	6.1	T1	III	6.1	274, 614, 802	LQ19	T	PP, EP, TOX, A	VE02		0	
2811	GIFTIGE ORGANISCHE VASTE STOF, N.E.G.	6.1	T2	I	6.1	274, 614, 802	LQ0		PP, EP			2	
2811	GIFTIGE ORGANISCHE VASTE STOF, N.E.G.	6.1	T2	II	6.1	274, 614, 802	LQ18		PP, EP			2	

(1)	(2)	(3a)	(3b)	(4)	(5)	(6)	(7)	(8)	(9)	(10)	(11)	(12)	(13)
	3.1.2	2.2	2.2	2.1.1.3	5.2.2	3.3	3.4.6	3.2.1	8.1.5	7.1.6	7.1.6	7.1.5	3.2.1
UN-nummer / Stoffnummer	Benaming en beschrijving	Klasse	Classificatiecode	Verpakkingsgroep	Eiketten	Bijzondere bepalingen	Gelimiteerde hoeveelheden	Vervoer toegelaten	Vereiste uitrusting	Ventilatie	Maatregelen tijdens het laden, lossen en vervoeren	Aantal blauwe kegels/lichten	Extra eisen of Aantekeningen
2811	GIFTIGE ORGANISCHE VASTE STOF, N.E.G.	6.1	T2	III	6.1	274, 614, 802	LQ9	T	PP, EP			0	
2812	Natriumaluminaat	8	C6	Niet onderworpen aan het ADNR									
2813	MET WATER REACTIEVE VASTE STOF, N.E.G.	4.3	W2	I	4.3	274	LQ0		PP, EX, A	VE01	HA08	0	
2813	MET WATER REACTIEVE VASTE STOF, N.E.G.	4.3	W2	II	4.3	274	LQ11		PP, EX, A	VE01	HA08	0	
2813	MET WATER REACTIEVE VASTE STOF, N.E.G.	4.3	W2	III	4.3	274	LQ12		PP, EX, A	VE01	HA08	0	
2814	INFECTUEUZE STOF, GEVAARLIJK VOOR MENSEN (BESMETTELIJKE STOF, GEVAARLIJK VOOR MENSEN) (risicogroep 2)	6.2	II		6.2	274, 634, 802	LQ0		PP			0	
2814	INFECTUEUZE STOF, GEVAARLIJK VOOR MENSEN (BESMETTELIJKE STOF, GEVAARLIJK VOOR MENSEN) (risicogroepen 3 en 4)	6.2	II		6.2	274, 634, 802	LQ0		PP			0	
2815	N-AMINOETHYLPYPERAZINE	8	C7	III	8		LQ19	T	PP, EP			0	
2817	AMMONIUMWATERSTOFDIFLUORIDE, OPLOSSING (ammoniumbifluoride, oplossing)	8	CT1	II	8+6.1	802	LQ22		PP, EP			2	
2817	AMMONIUMWATERSTOFDIFLUORIDE, OPLOSSING (ammoniumbifluoride, oplossing)	8	CT1	III	8+6.1	802	LQ19		PP, EP			0	
2818	AMMONIUMPOLYSULFIDE, OPLOSSING	8	CT1	II	8+6.1	802	LQ22		PP, EP			2	
2818	AMMONIUMPOLYSULFIDE, OPLOSSING	8	CT1	III	8+6.1	802	LQ19		PP, EP			0	
2819	AMYLFOSSFAAT	8	C3	III	8		LQ19		PP, EP			0	
2820	BOTERZUUR	8	C3	III	8		LQ19	T	PP, EP			0	
2821	FENOL, OPLOSSING	6.1	T1	II	6.1	802	LQ17		PP, EP, TOX, A	VE02		2	
2821	FENOL, OPLOSSING	6.1	T1	III	6.1	802	LQ19		PP, EP, TOX, A	VE02		0	

(1)	(2)	(3a)	(3b)	(4)	(5)	(6)	(7)	(8)	(9)	(10)	(11)	(12)	(13)
	3.1.2	2.2	2.2	2.1.1.3	5.2.2	3.3	3.4.6	3.2.1	8.1.5	7.1.6	7.1.6	7.1.5	3.2.1
UN-nummer / Stoffnummer	Benaming en beschrijving	Klasse	Classificatiecode	Verpakkingsgroep	Eiketten	Bijzondere bepalingen	Gelimeerde hoeveelheden	Vervoer toegeleaten	Vereiste uitrusting	Ventilatie	Maatregelen tijdens het laden, lossen en vervoeren	Aantal blauwe kegels/lichten	Extra eisen of Aantekeningen
2822	2-CHLOORPYRIDINE	6.1	T1	II	6.1	802	LQ17		PP, EP, TOX, A	VE02		2	
2823	CROTONZUUR	8	C4	III	8		LQ24		PP, EP			0	
2826	ETHYLCHLOORTHIOFORMIAAT	8	CF1	II	8+3		LQ22		PP, EP, EX, A	VE01		1	
2829	CAPRONZUUR	8	C3	III	8		LQ19	T	PP, EP			0	
2830	LITHIUMFERROSILICIUM	4.3	W2	II	4.3		LQ11		PP, EX, A	VE01	HA08	0	
2831	1,1,1-TRICHOORETHAAN	6.1	T1	III	6.1	802	LQ19	T	PP, EP, TOX, A	VE02		0	
2834	FOSFORIGZUUR	8	C2	III	8		LQ24		PP, EP			0	
2835	NATRIUMALUMINIUMHYDRIDE	4.3	W2	II	4.3		LQ11		PP, EX, A	VE01	HA08	0	
2837	WATERSTOFSULFATEN, OPLOSSING IN WATER (bisulfaten, oplossing in water)	8	C1	II	8	274	LQ22		PP, EP			0	
2837	WATERSTOFSULFATEN, OPLOSSING IN WATER (bisulfaten, oplossing in water)	8	C1	III	8	274	LQ19		PP, EP			0	
2838	VINYLBUTYRAAT, GESTABILISEERD	3	F1	II	3		LQ4		PP, EX, A	VE01		1	
2839	ALDOL (3-HYDROXYBUTYRALDEHYDE)	6.1	T1	II	6.1	802	LQ17		PP, EP, TOX, A	VE02		2	
2840	BUTYRALDOXIME	3	F1	III	3		LQ7		PP, EX, A	VE01		0	
2841	DI-n-AMYLAMINE	3	FT1	III	3+6.1	802	LQ7		PP, EP, EX, TOX, A	VE01, VE02		2	
2842	NITROETHAAN	3	F1	III	3		LQ7		PP, EX, A	VE01		0	
2844	CALCIUMMANGAANSILICIDE	4.3	W2	III	4.3		LQ12		PP, EX, A	VE01	HA08	0	
2845	PYROFORE ORGANISCHE VLOEISTOF, N.E.G.	4.2	S1	I	4.2	274	LQ0		PP			0	

(1)	(2)	(3)a	(3)b	(4)	(5)	(6)	(7)	(8)	(9)	(10)	(11)	(12)	(13)
	3.1.2	2.2	2.2	2.1.1.3	5.2.2	3.3	3.4.6	3.2.1	8.1.5	7.1.6	7.1.6	7.1.5	3.2.1
UN-nummer / Stoffnummer	Benaming en beschrijving	Klasse	Classificatiecode	Verpakkingsgroep	Eiketten	Bijzondere bepalingen	Gelimiteerde hoeveelheden	Vervoer toegelaten	Vereiste uitrusting	Ventilatie	Maatregelen tijdens het laden, lossen en vervoeren	Aantal blauwe kegels/lichten	Extra eisen of Aantekeningen
2846	PYROFORE ORGANISCHE VASTE STOF, N.E.G.	4.2	S2	I	4.2	274	LQ0		PP			0	
2849	3-CHLOORPROPANOL-1	6.1	T1	III	6.1	802	LQ19		PP, EP, TOX, A	VE02		0	
2850	TETRAPROPYLEEN (PROPYLEEN TETRAMEER)	3	F1	III	3		LQ7	T	PP, EX, A	VE01		0	
2851	BOORTRIFLUORIDE-DIHYDRAAT	8	C1	II	8		LQ22		PP, EP			0	
2852	DIPICRYLSULFIDE, BEVOCHTIGD, met ten minste 10 massa-% water	4.1	D	I	4.1	545	LQ0		PP			1	
2853	MAGNESIUMFLUOROSILICAAT	6.1	T5	III	6.1	802	LQ9		PP, EP			0	
2854	AMMONIUMFLUOROSILICAAT	6.1	T5	III	6.1	802	LQ9		PP, EP			0	
2855	ZINKFLUOROSILICAAT	6.1	T5	III	6.1	802	LQ9		PP, EP			0	
2856	FLUOROSILICATEN, N.E.G.	6.1	T5	III	6.1	274, 802	LQ9		PP, EP			0	
2857	KOELMACHINES met niet brandbaar en niet giftig vloeibaar gemaakt gas of ammoniakoplossing (UN 2073)	2	6A		2.2	119	LQ0		PP			0	
2858	ZIRKONIUM, DROOG, in de vorm van opgerolde draad, platen en stroken (dunner dan 254 µm, maar niet dunner dan 18 µm)	4.1	F3	III	4.1	546	LQ9		PP			0	
2859	AMMONIUMMETAVANADAAT	6.1	T5	II	6.1	802	LQ18		PP, EP			2	
2861	AMMONIUMPOLYVANADAAT	6.1	T5	II	6.1	802	LQ18		PP, EP			2	
2862	VANADIUMPENTOXIDE, niet omgesmolten	6.1	T5	III	6.1	600, 802	LQ9		PP, EP			0	
2863	NATRIUMAMMONIUMVANADAAT	6.1	T5	II	6.1	802	LQ18		PP, EP			2	
2864	KALIUMMETAVANADAAT	6.1	T5	II	6.1	802	LQ18		PP, EP			2	
2865	HYDROXYLAMINESULFAAT	8	C2	III	8		LQ24		PP, EP			0	
2869	TITANTRICHLORIDE, MENGSEL	8	C2	II	8		LQ23		PP, EP			0	
2869	TITANTRICHLORIDE, MENGSEL	8	C2	III	8		LQ24		PP, EP			0	
2870	ALUMINIUMBOORHYDRIDE	4.2	SW	I	4.2+	4.3	LQ0		PP, EX, A	VE01		0	
2870	ALUMINIUMBOROHYDRIDE IN APPARATEN	4.2	SW	I	4.2+	4.3	LQ0		PP, EX, A	VE01		0	

(1)	(2)	(3)a	(3)b	(4)	(5)	(6)	(7)	(8)	(9)	(10)	(11)	(12)	(13)
	3.1.2	2.2	2.2	2.1.1.3	5.2.2	3.3	3.4.6	3.2.1	8.1.5	7.1.6	7.1.6	7.1.5	3.2.1
UN-nummer / Stoffnummer	Benaming en beschrijving	Klasse	Classificatiecode	Verpakkingsgroep	Eiketten	Bijzondere bepalingen	Gelimiteerde hoeveelheden	Vervoer toegelaten	Vereiste uitrusting	Ventilatie	Maatregelen tijdens het laden, lossen en vervoeren	Aantal blauwe kegels/lichten	Extra eisen of Aantekeningen
2871	ANTIMOONPOEDER	6.1	T5	III	6.1	802	LQ9		PP, EP			0	
2872	DIBROOMCHLOORPROPANEN	6.1	T1	II	6.1	802	LQ17		PP, EP, TOX, A	VE02		2	
2872	DIBROOMCHLOORPROPANEN	6.1	T1	III	6.1	802	LQ19		PP, EP, TOX, A	VE02		0	
2873	DIBUTYLAMINOETHANOL	6.1	T1	III	6.1	802	LQ19		PP, EP, TOX, A	VE02		0	
2874	FURFURYLALCOHOL	6.1	T1	III	6.1	802	LQ19	T	PP, EP, TOX, A	VE02		0	
2875	HEXACHLOROFEEN	6.1	T2	III	6.1	802	LQ9		PP, EP			0	
2876	RESORCINOL	6.1	T2	III	6.1	802	LQ9		PP, EP			0	
2878	TITAA NSPONS, GRANULAAT of TITAA NSPONS, POEDER	4.1	F3	III	4.1		LQ9		PP			0	
2879	SELEENOXYCHLORIDE (seleenoxydichloride)	8	CT1	I	8+6.1	802	LQ20		PP, EP, TOX, A	VE02		2	
2880	CALCIUMHYPOCHLORIET, GEHYDRATEERD of CALCIUMHYPOCHLORIET, GEHYDRATEERD, MENGSEL met ten minste 5,5%, doch ten hoogste 16% water	5.1	O2	II	5.1		LQ11		PP			0	
2881	METAALKATALYSATOR, DROOG	4.2	S4	I	4.2	274	LQ0		PP			0	
2881	METAALKATALYSATOR, DROOG	4.2	S4	II	4.2	274	LQ0		PP			0	
2881	METAALKATALYSATOR, DROOG	4.2	S4	III	4.2	274	LQ0		PP			0	
2900	INFECTUEZE STOF, alleen GEVAARLIJK VOOR DIEREN (BESMETTELIJKE STOF, alleen GEVAARLIJK VOOR DIEREN) (risicogroep 2)	6.2	I2		6.2	274, 634, 802	LQ0		PP			0	
2900	INFECTUEZE STOF, alleen GEVAARLIJK VOOR DIEREN (BESMETTELIJKE STOF, alleen GEVAARLIJK VOOR DIEREN) (risicogroepen 3 en 4)	6.2	I2		6.2	274, 634, 802	LQ0		PP			0	

(1)	(2)	(3)a	(3)b	(4)	(5)	(6)	(7)	(8)	(9)	(10)	(11)	(12)	(13)
	3.1.2	2.2	2.2	2.1.1.3	5.2.2	3.3	3.4.6	3.2.1	8.1.5	7.1.6	7.1.6	7.1.5	3.2.1
UN-nummer / Stoffnummer	Benaming en beschrijving	Klasse	Classificatiecode	Verpakkingsgroep	Eiketten	Bijzondere bepalingen	Gelimiteerde hoeveelheden	Vervoer toegepast	Vereiste uitrusting	Ventilatie	Maatregelen tijdens het laden, lossen en vervoeren	Aantal blauwe kegels/lichten	Extra eisen of Aantekeningen
2901	BROOMCHLORIDE	2	2TOC		2.3+ 5.1 +8		LQ0		PP, EP, TOX, A	VE02		2	
2902	PESTIZIDE, VLOEIBAAR, GIFTIG, N.E.G.	6.1	T6	I	6.1	61 802	LQ0		PP, EP, TOX, A	VE02		2	
2902	PESTIZIDE, VLOEIBAAR, GIFTIG, N.E.G.	6.1	T6	II	6.1	61 802	LQ17		PP, EP, TOX, A	VE02		2	
2902	PESTIZIDE, VLOEIBAAR, GIFTIG, N.E.G.	6.1	T6	III	6.1	61 802	LQ19		PP, EP, TOX, A	VE02		0	
2903	PESTIZIDE, VLOEIBAAR, GIFTIG, BRANDBAAR, N.E.G., met een vlampunt gelijk aan of hoger dan 23 °C	6.1	TF2	I	6.1+3	61 802	LQ0		PP, EP, EX, TOX, A	VE01, VE02		2	
2903	PESTIZIDE, VLOEIBAAR, GIFTIG, BRANDBAAR, N.E.G., met een vlampunt gelijk aan of hoger dan 23 °C	6.1	TF2	II	6.1+3	61 802	LQ17		PP, EP, EX, TOX, A	VE01, VE02		2	
2903	PESTIZIDE, VLOEIBAAR, GIFTIG, BRANDBAAR, N.E.G., met een vlampunt gelijk aan of hoger dan 23 °C	6.1	TF2	III	6.1+3	61 802	LQ19		PP, EP, EX, TOX, A	VE01, VE02		0	
2904	CHLOORFENOLATEN, VLOEIBAAR of FENOLATEN, VLOEIBAAR	8	C9	III	8		LQ19		PP, EP			0	
2905	CHLOORFENOLATEN, VAST of FENOLATEN, VAST	8	C10	III	8		LQ24		PP, EP			0	
2907	ISOSORBIDEDINITRAAT, MENGSEL met ten minste 60% lactose, mannose, zetmeel of calciumwaterstoffosfaat	4.1	D	II	4.1	127	LQ8		PP			0	
2908	RADIOACTIEVE STOFFEN, VRIJGESTELD COLLO - LEGE VERPAKKING	7				290	LQ0		PP			0	
2909	RADIOACTIEVE STOFFEN, VRIJGESTELD COLLO - INDUSTRIËLE VOORWERPEN VAN NATUURLIJK URANIUM of VERARMDE URANIUM of VAN NATUURLIJK THORIUM	7				290	LQ0		PP			0	

(1)	(2)	(3a)	(3b)	(4)	(5)	(6)	(7)	(8)	(9)	(10)	(11)	(12)	(13)
	3.1.2	2.2	2.2	2.1.1.3	5.2.2	3.3	3.4.6	3.2.1	8.1.5	7.1.6	7.1.6	7.1.5	3.2.1
UN-nummer / Stofnummer	Benaming en beschrijving	Klasse	Classificatiecode	Verpakkingsgroep	Eiketten	Bijzondere bepalingen	Gelimiteerde hoeveelheden	Vervoer toegelaten	Vereiste uitrusting	Ventilatie	Maatregelen tijdens het laden, lossen en vervoeren	Aantal blauwe kegels/lichten	Extra eisen of Aantekeningen
2910	RADIOACTIEVE STOFFEN, VRIJGESTELD COLLO - BEPERKTE HOEVEELHEDEN STOF	7				290	LQ0		PP			0	
2911	RADIOACTIEVE STOFFEN, VRIJGESTELD COLLO - INSTRUMENTEN of INDUSTRIËLE VOORWERPEN	7				290	LQ0		PP			0	
2912	RADIOACTIEVE STOFFEN MET GERINGE SPECIFIEKE ACTIVITEIT (LSA-I), niet splijtbaar of splijtbaar, vrijgesteld	7			7X	172	LQ0	B	PP		RA01	2	
2913	RADIOACTIEVE STOFFEN, VOORWERPEN MET BESMETTING AAN HET OPPERVLAK (SCO-I of SCO-II), niet splijtbaar of splijtbaar, vrijgesteld	7			7X	172	LQ0	B	PP		RA02, RA03	2	
2915	RADIOACTIEVE STOFFEN, IN COLLO VAN TYP A, niet in speciale toestand, niet splijtbaar of splijtbaar, vrijgesteld	7			7X	172	LQ0		PP			2	
2916	RADIOACTIEVE STOFFEN, IN COLLO VAN TYP B(U), niet splijtbaar of splijtbaar, vrijgesteld	7			7X	172	LQ0		PP			2	
2917	RADIOACTIEVE STOFFEN, IN COLLO VAN TYP B(M), niet splijtbaar of splijtbaar, vrijgesteld	7			7X	172	LQ0		PP			2	
2919	RADIOACTIEVE STOFFEN, VERVOERD OP GROND VAN EEN SPECIALE REGELING, niet splijtbaar of splijtbaar, vrijgesteld	7			7X	172	LQ0		PP			2	
2920	BIJTENDE VLOEISTOF, BRANDBAAR, N.E.G.	8	CF1	I	8+3	274	LQ20		PP, EP, EX, A	VE01		1	
2920	BIJTENDE VLOEISTOF, BRANDBAAR, N.E.G.	8	CF1	II	8+3	274	LQ22	T	PP, EP, EX, A	VE01		1	
2921	BIJTENDE VASTE STOF, BRANDBAAR, N.E.G.	8	CF2	I	8+4.1	274	LQ21		PP, EP			1	
2921	BIJTENDE VASTE STOF, BRANDBAAR, N.E.G.	8	CF2	II	8+4.1	274	LQ23		PP, EP			1	

(1)	(2)	(3)a	(3)b	(4)	(5)	(6)	(7)	(8)	(9)	(10)	(11)	(12)	(13)
	3.1.2	2.2	2.2	2.1.1.3	5.2.2	3.3	3.4.6	3.2.1	8.1.5	7.1.6	7.1.6	7.1.5	3.2.1
UN-nummer / Stoffnummer	Benaming en beschrijving	Klasse	Classificatiecode	Verpakkingsgroep	Eiketten	Bijzondere bepalingen	Gelimiteerde hoeveelheden	Vervoer toegelaten	Vereiste uitrusting	Ventilatie	Maatregelen tijdens het laden, lossen en vervoeren	Aantal blauwe kegels/lichten	Extra eisen of Aantekeningen
2922	BIJTENDE VLOEISTOF, GIFTIG, N.E.G.	8	CT1	I	8+6.1	274, 802	LQ20	T	PP, EP, TOX, A	VE02		2	
2922	BIJTENDE VLOEISTOF, GIFTIG, N.E.G.	8	CT1	II	8+6.1	274, 802	LQ22	T	PP, EP, TOX, A	VE02		2	
2922	BIJTENDE VLOEISTOF, GIFTIG, N.E.G.	8	CT1	III	8+6.1	274, 802	LQ19	T	PP, EP, TOX, A	VE02		0	
2923	BIJTENDE VASTE STOF, GIFTIG, N.E.G.	8	CT2	I	8+6.1	274, 802	LQ21		PP, EP			2	
2923	BIJTENDE VASTE STOF, GIFTIG, N.E.G.	8	CT2	II	8+6.1	274, 802	LQ23		PP, EP			2	
2923	BIJTENDE VASTE STOF, GIFTIG, N.E.G.	8	CT2	III	8+6.1	274, 802	LQ24		PP, EP			0	
2924	BRANDBARE VLOEISTOF, BIJTEND, N.E.G.	3	FC	I	3+8	274	LQ3	T	PP, EP, EX, A	VE01		1	
2924	BRANDBARE VLOEISTOF, BIJTEND, N.E.G.	3	FC	II	3+8	274	LQ4	T	PP, EP, EX, A	VE01		1	
2924	BRANDBARE VLOEISTOF, BIJTEND, N.E.G.	3	FC	III	3+8	274	LQ7	T	PP, EP, EX, A	VE01		0	
2925	BRANDBARE ORGANISCHE VASTE STOF, BIJTEND, N.E.G.	4.1	FC1	II	4.1+8	274	LQ0		PP			1	
2925	BRANDBARE ORGANISCHE VASTE STOF, BIJTEND, N.E.G.	4.1	FC1	III	4.1+8	274	LQ0		PP			0	
2926	BRANDBARE ORGANISCHE VASTE STOF, GIFTIG, N.E.G.	4.1	FT1	II	4.1+6.1	274, 802	LQ0		PP			2	
2926	BRANDBARE ORGANISCHE VASTE STOF, GIFTIG, N.E.G.	4.1	FT1	III	4.1+6.1	274, 802	LQ0		PP			0	
2927	GIFTIGE ORGANISCHE VLOEISTOF, BIJTEND, N.E.G.	6.1	TC1	I	6.1+8	274, 802	LQ0	T	PP, EP, TOX, A	VE02		2	
2927	GIFTIGE ORGANISCHE VLOEISTOF, BIJTEND, N.E.G.	6.1	TC1	II	6.1+8	274, 802	LQ17	T	PP, EP, TOX, A	VE02		2	
2928	GIFTIGE ORGANISCHE VASTE STOF, BIJTEND, N.E.G.	6.1	TC2	I	6.1+8	274, 802	LQ0		PP, EP			2	

(1)	(2)	(3a)	(3b)	(4)	(5)	(6)	(7)	(8)	(9)	(10)	(11)	(12)	(13)
	3.1.2	2.2	2.2	2.1.1.3	5.2.2	3.3	3.4.6	3.2.1	8.1.5	7.1.6	7.1.6	7.1.5	3.2.1
UN-nummer / Stofnummer	Benaming en beschrijving	Klasse	Classificatiecode	Verpakkingsgroep	Eiketten	Bijzondere bepalingen	Gelimiteerde hoeveelheden	Vervoer toegelaten	Vereiste uitrusting	Ventilatie	Maatregelen tijdens het laden, lossen en vervoeren	Aantal blauwe kegels/lichten	Extra eisen of Aantekeningen
2928	GIFTIGE ORGANISCHE VASTE STOF, BIJTEND, N.E.G.	6.1	TC2	II	6.1+8	274, 802	LQ18		PP, EP			2	
2929	GIFTIGE ORGANISCHE VLOEISTOF, BRANDBAAR, N.E.G.	6.1	TF1	I	6.1+3	274, 802	LQ0	T	PP, EP, EX, TOX, A	VE01, VE02		2	
2929	GIFTIGE ORGANISCHE VLOEISTOF, BRANDBAAR, N.E.G.	6.1	TF1	II	6.1+3	274, 802	LQ17	T	PP, EP, EX, TOX, A	VE01, VE02		2	
2930	GIFTIGE ORGANISCHE VASTE STOF, BRANDBAAR, N.E.G.	6.1	TF3	I	6.1+4.1	274, 802	LQ0		PP, EP			2	
2930	GIFTIGE ORGANISCHE VASTE STOF, BRANDBAAR, N.E.G.	6.1	TF3	II	6.1+4.1	274, 802	LQ18		PP, EP			2	
2931	VANADYLSULFAAT	6.1	T5	II	6.1	802	LQ18		PP, EP			2	
2933	METHYL-2-CHLOORPROPIONAAT	3	F1	III	3		LQ7		PP, EX, A	VE01		0	
2934	ISOPROPYL-2-CHLOORPROPIONAAT	3	F1	III	3		LQ7		PP, EX, A	VE01		0	
2935	ETHYL-2-CHLOORPROPIONAAT	3	F1	III	3		LQ7	T	PP, EX, A	VE01		0	
2936	THIOMELKZUUR	6.1	T1	II	6.1	802	LQ17		PP, EP, TOX, A	VE02		2	
2937	alfa-METHYLBENZYLALCOHOL	6.1	T1	III	6.1	802	LQ19		PP, EP, TOX, A	VE02		0	
2940	9-FOSFABICYCLONONANEN (CYCLOOCTADIEENFOSFINEN)	4.2	S2	II	4.2		LQ0		PP			0	
2941	FLUORANILINEN	6.1	T1	III	6.1	802	LQ19		PP, EP, TOX, A	VE02		0	
2942	2-TRIFLUORMETHYLANILINE	6.1	T1	III	6.1	802	LQ19		PP, EP, TOX, A	VE02		0	
2943	TETRAHYDROFURFURYLAMINE	3	F1	III	3		LQ7		PP, EX, A	VE01		0	
2945	N-METHYLBUTYLAMINE	3	FC	II	3+8		LQ4		PP, EP, EX, A	VE01		1	

(1)	(2)	(3)a	(3)b	(4)	(5)	(6)	(7)	(8)	(9)	(10)	(11)	(12)	(13)
	3.1.2	2.2	2.2	2.1.1.3	5.2.2	3.3	3.4.6	3.2.1	8.1.5	7.1.6	7.1.6	7.1.5	3.2.1
UN-nummer / Stoffnummer	Benaming en beschrijving	Klasse	Classificatiecode	Verpakkingsgroep	Eiketten	Bijzondere bepalingen	Gelimeerde hoeveelheden	Vervoer toegelaten	Vereiste uitrusting	Ventilatie	Maatregelen tijdens het laden, lossen en vervoeren	Aantal blauwe kegels/lichten	Extra eisen of Aantekeningen
2946	2-AMINO-5-DIETHYLAMINOPENTAAN	6.1	T1	III	6.1	802	LQ19		PP, EP, TOX, A	VE02		0	
2947	ISOPROPYLCHLOORACETAAT	3	F1	III	3		LQ7	T	PP, EX, A	VE01		0	
2948	3-TRIFLUORMETHYLANILINE	6.1	T1	II	6.1	802	LQ17		PP, EP, TOX, A	VE02		2	
2949	NATRIUMWATERSTOFSULFIDE met ten minste 25% kristalwater	8	C6	II	8	523	LQ23		PP, EP			0	
2950	MAGNESIUMKORRELS, GECOAT, met een korrelgrootte van ten minste 149 mm	4.3	W2	III	4.3		LQ12		PP, EX, A	VE01	HA08	0	
2956	5-tert-BUTYL-2,4,6-TRINITRO-m-XYLEEN (MUSKUS-XYLEEN)	4.1	SR1	III	4.1	638	LQ0		PP			0	
2965	BOORTRIFLUORIDE-DIMETHYLETHERAAT	4.3	WFC	I	4.3+ 3+8		LQ0		PP, EP, EX, A	VE01	HA08	1	
2966	THIOGLYCOL (mercaptoethanol)	6.1	T1	II	6.1	802	LQ17	T	PP, EP, TOX, A	VE02		2	
2967	SULFAMINEZUUR (aminosulfonzuur)	8	C2	III	8		LQ24		PP, EP			0	
2968	MANEB (mangaan-ethyleen-1,2-bis-dithiocarbamaat), GESTABILISEERD tegen zelfverhitting of MANEB-PREPARATEN, GESTABILISEERD tegen zelfverhitting	4.3	W2	III	4.3	547	LQ12		PP, EX, A	VE01	HA08	0	
2969	RICINUSZAAD of RICINUSMEEL of RICINUSKOEKEN of RICINUSVLOKKEN	9	M11	II	9	141	LQ25	B	PP			0	
2977	RADIOACTIEVE STOFFEN, URANIUMHEXAFLUORIDE, SPLIJTBAAR	7			7X+ 7E+8	172	LQ0		PP			2	
2978	RADIOACTIEVE STOFFEN, URANIUMHEXAFLUORIDE, niet splijtbaar of splijtbaar, vrijgesteld	7			7X+8	172	LQ0	B	PP		RA01	2	
2983	ETHYLEENOXIDE EN PROPYLEENOXIDE, MENGSEL, met ten hoogste 30% ethyleenoxide	3	FT1	I	3+6.1	802	LQ0	T	PP, EP, EX, TOX, A	VE01, VE02		2	

(1)	(2)	(3)a	(3)b	(4)	(5)	(6)	(7)	(8)	(9)	(10)	(11)	(12)	(13)
	3.1.2	2.2	2.2	2.1.1.3	5.2.2	3.3	3.4.6	3.2.1	8.1.5	7.1.6	7.1.6	7.1.5	3.2.1
UN-nummer / Stoffnummer	Benaming en beschrijving	Klasse	Classificatiecode	Verpakkingsgroep	Eiketten	Bijzondere bepalingen	Gelimiteerde hoeveelheden	Vervoer toegelaten	Vereiste uitrusting	Ventilatie	Maatregelen tijdens het laden, lossen en vervoeren	Aantal blauwe kegels/lichten	Extra eisen of Aantekeningen
2984	WATERSTOFPEROXIDE, OPLOSSING IN WATER met ten minste 8%, doch minder dan 20% waterstofperoxide (zo nodig gestabiliseerd)	5.1	O1	III	5.1	65	LQ13		PP			0	
2985	CHLOORSILANEN, BRANDBAAR, BIJTEND, N.E.G.	3	FC	II	3+8	274, 548	LQ4		PP, EP, EX, A	VE01		1	
2986	CHLOORSILANEN, BIJTEND, BRANDBAAR, N.E.G.	8	CF1	II	8+3	274, 548	LQ22		PP, EP, EX, A	VE01		1	
2987	CHLOORSILANEN, BIJTEND, N.E.G.	8	C3	II	8	274, 548	LQ22		PP, EP			0	
2988	CHLOORSILANEN, REACTIEF MET WATER, BRANDBAAR, BIJTEND, N.E.G.	4.3	WFC	I	4.3+ 3+8	274, 549	LQ0		PP, EP, EX, A	VE01	HA08	1	
2989	LOODFOSFIET, DIBASISCH	4.1	F3	II	4.1		LQ8		PP			1	
2989	LOODFOSFIET, DIBASISCH	4.1	F3	III	4.1		LQ9		PP			0	
2990	REDDINGSMIDDELEN, AUTOMATISCH OPBLAASBAAR	9	M5		9	296, 635	LQ0		PP			0	
2991	PESTICIDE, CARBAMAAT, VLOEIBAAR, GIFTIG, BRANDBAAR, met een vlammpunt gelijk aan of hoger dan 23 °C	6.1	TF2	I	6.1+3	61 802	LQ0		PP, EP, EX, TOX, A	VE01, VE02		2	
2991	PESTICIDE, CARBAMAAT, VLOEIBAAR, GIFTIG, BRANDBAAR, met een vlammpunt gelijk aan of hoger dan 23 °C	6.1	TF2	II	6.1+3	61, 802	LQ17		PP, EP, EX, TOX, A	VE01, VE02		2	
2991	PESTICIDE, CARBAMAAT, VLOEIBAAR, GIFTIG, BRANDBAAR, met een vlammpunt gelijk aan of hoger dan 23 °C	6.1	TF2	III	6.1+3	61, 802	LQ19		PP, EP, EX, TOX, A	VE01, VE02		0	
2992	PESTICIDE, CARBAMAAT, VLOEIBAAR, GIFTIG	6.1	T6	I	6.1	61, 802	LQ0		PP, EP, TOX, A	VE02		2	
2992	PESTICIDE, CARBAMAAT, VLOEIBAAR, GIFTIG	6.1	T6	II	6.1	61, 802	LQ17		PP, EP, TOX, A	VE02		2	
2992	PESTICIDE, CARBAMAAT, VLOEIBAAR, GIFTIG	6.1	T6	III	6.1	61, 802	LQ19		PP, EP, TOX, A	VE02		0	

(1)	(2)	(3a)	(3b)	(4)	(5)	(6)	(7)	(8)	(9)	(10)	(11)	(12)	(13)
	3.1.2	2.2	2.2	2.1.1.3	5.2.2	3.3	3.4.6	3.2.1	8.1.5	7.1.6	7.1.6	7.1.5	3.2.1
UN-nummer / Stoffnummer	Benaming en beschrijving	Klasse	Classificatiecode	Verpakkingsgroep	Eiketten	Bijzondere bepalingen	Gelimiteerde hoeveelheden	Vervoer toegelaten	Vereiste uitrusting	Ventilatie	Maatregelen tijdens het laden, lossen en vervoeren	Aantal blauwe kegels/lichten	Extra eisen of Aantekeningen
2993	PESTICIDE, ARSEENVERBINDING, VLOEIBAAR, GIFTIG, BRANDBAAR, met een vlampunt gelijk aan of hoger dan 23 °C	6.1	TF2	I	6.1+3	61, 802	LQ0		PP, EP, EX, TOX, A	VE01, VE02		2	
2993	PESTICIDE, ARSEENVERBINDING, VLOEIBAAR, GIFTIG, BRANDBAAR, met een vlampunt gelijk aan of hoger dan 23 °C	6.1	TF2	II	6.1+3	61, 802	LQ17		PP, EP, EX, TOX, A	VE01, VE02		2	
2993	PESTICIDE, ARSEENVERBINDING, VLOEIBAAR, GIFTIG, BRANDBAAR, met een vlampunt gelijk aan of hoger dan 23 °C	6.1	TF2	III	6.1+3	61, 802	LQ19		PP, EP, EX, TOX, A	VE01, VE02		0	
2994	PESTICIDE, ARSEENVERBINDING, VLOEIBAAR, GIFTIG	6.1	T6	I	6.1	61, 802	LQ0		PP, EP, TOX, A	VE02		2	
2994	PESTICIDE, ARSEENVERBINDING, VLOEIBAAR, GIFTIG	6.1	T6	II	6.1	61, 802	LQ17		PP, EP, TOX, A	VE02		2	
2994	PESTICIDE, ARSEENVERBINDING, VLOEIBAAR, GIFTIG	6.1	T6	III	6.1	61, 802	LQ19		PP, EP, TOX, A	VE02		0	
2995	PESTICIDE, ORGANISCHE CHLOORVERBINDING, VLOEIBAAR, GIFTIG, BRANDBAAR, met een vlampunt gelijk aan of hoger dan 23 °C	6.1	TF2	I	6.1+3	61, 802	LQ0		PP, EP, EX, TOX, A	VE01, VE02		2	
2995	PESTICIDE, ORGANISCHE CHLOORVERBINDING, VLOEIBAAR, GIFTIG, BRANDBAAR, met een vlampunt gelijk aan of hoger dan 23 °C	6.1	TF2	II	6.1+3	61, 802	LQ17		PP, EP, EX, TOX, A	VE01, VE02		2	
2995	PESTICIDE, ORGANISCHE CHLOORVERBINDING, VLOEIBAAR, GIFTIG, BRANDBAAR, met een vlampunt gelijk aan of hoger dan 23 °C	6.1	TF2	III	6.1+3	61, 802	LQ19		PP, EP, EX, TOX, A	VE01, VE02		0	
2996	PESTICIDE, ORGANISCHE CHLOORVERBINDING, VLOEIBAAR, GIFTIG	6.1	T6	I	6.1	61, 802	LQ0		PP, EP, TOX, A	VE02		2	
2996	PESTICIDE, ORGANISCHE CHLOORVERBINDING, VLOEIBAAR, GIFTIG	6.1	T6	II	6.1	61, 802	LQ17		PP, EP, TOX, A	VE02		2	

(1)	(2)	(3)a	(3)b	(4)	(5)	(6)	(7)	(8)	(9)	(10)	(11)	(12)	(13)
	3.1.2	2.2	2.2	2.1.1.3	5.2.2	3.3	3.4.6	3.2.1	8.1.5	7.1.6	7.1.6	7.1.5	3.2.1
UN-nummer / Stoffnummer	Benaming en beschrijving	Klasse	Classificatiecode	Verpakkingsgroep	Eiketten	Bijzondere bepalingen	Gelimiteerde hoeveelheden	Vervoer toegelaten	Vereiste uitrusting	Ventilatie	Maatregelen tijdens het laden, lossen en vervoeren	Aantal blauwe kegels/lichten	Extra eisen of Aantekeningen
2996	PESTICIDE, ORGANISCHE CHLOORVERBINDING, VLOEIBAAR, GIFTIG	6.1	T6	III	6.1	61, 802	LQ19		PP, EP, TOX, A	VE02		0	
2997	PESTICIDE, TRIAZINEVERBINDING, VLOEIBAAR, GIFTIG, BRANDBAAR, met een vlampunt gelijk aan of hoger dan 23 °C	6.1	TF2	I	6.1+3	61, 802	LQ0		PP, EP, EX, TOX, A	VE01, VE02		2	
2997	PESTICIDE, TRIAZINEVERBINDING, VLOEIBAAR, GIFTIG, BRANDBAAR, met een vlampunt gelijk aan of hoger dan 23 °C	6.1	TF2	II	6.1+3	61, 802	LQ17		PP, EP, EX, TOX, A	VE01, VE02		2	
2997	PESTICIDE, TRIAZINEVERBINDING, VLOEIBAAR, GIFTIG, BRANDBAAR, met een vlampunt gelijk aan of hoger dan 23 °C	6.1	TF2	III	6.1+3	61, 802	LQ19		PP, EP, EX, TOX, A	VE01, VE02		0	
2998	PESTICIDE, TRIAZINEVERBINDING, VLOEIBAAR, GIFTIG	6.1	T6	I	6.1	61, 802	LQ0		PP, EP, TOX, A	VE02		2	
2998	PESTICIDE, TRIAZINEVERBINDING, VLOEIBAAR, GIFTIG	6.1	T6	II	6.1	61, 802	LQ17		PP, EP, TOX, A	VE02		2	
2998	PESTICIDE, TRIAZINEVERBINDING, VLOEIBAAR, GIFTIG	6.1	T6	III	6.1	61, 802	LQ19		PP, EP, TOX, A	VE02		0	
3005	PESTICIDE, THIOCARBAMAAT, VLOEIBAAR, GIFTIG, BRANDBAAR, met een vlampunt gelijk aan of hoger dan 23 °C	6.1	TF2	I	6.1+3	61, 802	LQ0		PP, EP, EX, TOX, A	VE01, VE02		2	
3005	PESTICIDE, THIOCARBAMAAT, VLOEIBAAR, GIFTIG, BRANDBAAR, met een vlampunt gelijk aan of hoger dan 23 °C	6.1	TF2	II	6.1+3	61, 802	LQ17		PP, EP, EX, TOX, A	VE01, VE02		2	
3005	PESTICIDE, THIOCARBAMAAT, VLOEIBAAR, GIFTIG, BRANDBAAR, met een vlampunt gelijk aan of hoger dan 23 °C	6.1	TF2	III	6.1+3	61, 802	LQ19		PP, EP, EX, TOX, A	VE01, VE02		0	
3006	PESTICIDE, THIOCARBAMAAT, VLOEIBAAR, GIFTIG	6.1	T6	I	6.1	61, 802	LQ0		PP, EP, TOX, A	VE02		2	
3006	PESTICIDE, THIOCARBAMAAT, VLOEIBAAR, GIFTIG	6.1	T6	II	6.1	61, 802	LQ17		PP, EP, TOX, A	VE02		2	
3006	PESTICIDE, THIOCARBAMAAT, VLOEIBAAR, GIFTIG	6.1	T6	III	6.1	61, 802	LQ19		PP, EP, TOX, A	VE02		0	

(1)	(2)	(3)a	(3)b	(4)	(5)	(6)	(7)	(8)	(9)	(10)	(11)	(12)	(13)
	3.1.2	2.2	2.2	2.1.1.3	5.2.2	3.3	3.4.6	3.2.1	8.1.5	7.1.6	7.1.6	7.1.5	3.2.1
UN-nummer / Stoffnummer	Benaming en beschrijving	Klasse	Classificatiecode	Verpakkingsgroep	Eiketten	Bijzondere bepalingen	Gelimiteerde hoeveelheden	Vervoer toegelaten	Vereiste uitrusting	Ventilatie	Maatregelen tijdens het laden, lossen en vervoeren	Aantal blauwe kegels/lichten	Extra eisen of Aantekeningen
3009	PESTICIDE, KOPERVERBINDING, VLOEIBAAR, GIFTIG, BRANDBAAR, met een vlampunt gelijk aan of hoger dan 23 °C	6.1	TF2	I	6.1+3	61, 802	LQ0		PP, EP, EX, TOX, A	VE01, VE02		2	
3009	PESTICIDE, KOPERVERBINDING, VLOEIBAAR, GIFTIG, BRANDBAAR, met een vlampunt gelijk aan of hoger dan 23 °C	6.1	TF2	II	6.1+3	61, 802	LQ17		PP, EP, EX, TOX, A	VE01, VE02		2	
3009	PESTICIDE, KOPERVERBINDING, VLOEIBAAR, GIFTIG, BRANDBAAR, met een vlampunt gelijk aan of hoger dan 23 °C	6.1	TF2	III	6.1+3	61, 802	LQ19		PP, EP, EX, TOX, A	VE01, VE02		0	
3010	PESTICIDE, KOPERVERBINDING, VLOEIBAAR, GIFTIG	6.1	T6	I	6.1	61, 802	LQ0		PP, EP, TOX, A	VE02		2	
3010	PESTICIDE, KOPERVERBINDING, VLOEIBAAR, GIFTIG	6.1	T6	II	6.1	61, 802	LQ17		PP, EP, TOX, A	VE02		2	
3010	PESTICIDE, KOPERVERBINDING, VLOEIBAAR, GIFTIG	6.1	T6	III	6.1	61, 802	LQ19		PP, EP, TOX, A	VE02		0	
3011	PESTICIDE, KWIKVERBINDING, VLOEIBAAR, GIFTIG, BRANDBAAR, met een vlampunt gelijk aan of hoger dan 23 °C	6.1	TF2	I	6.1+3	61, 802	LQ0		PP, EP, EX, TOX, A	VE01, VE02		2	
3011	PESTICIDE, KWIKVERBINDING, VLOEIBAAR, GIFTIG, BRANDBAAR, met een vlampunt gelijk aan of hoger dan 23 °C	6.1	TF2	II	6.1+3	61, 802	LQ17		PP, EP, EX, TOX, A	VE01, VE02		2	
3011	PESTICIDE, KWIKVERBINDING, VLOEIBAAR, GIFTIG, BRANDBAAR, met een vlampunt gelijk aan of hoger dan 23 °C	6.1	TF2	III	6.1+3	61, 802	LQ19		PP, EP, EX, TOX, A	VE01, VE02		0	
3012	PESTICIDE, KWIKVERBINDING, VLOEIBAAR, GIFTIG	6.1	T6	I	6.1	61, 802	LQ0		PP, EP, TOX, A	VE02		2	
3012	PESTICIDE, KWIKVERBINDING, VLOEIBAAR, GIFTIG	6.1	T6	II	6.1	61, 802	LQ17		PP, EP, TOX, A	VE02		2	
3012	PESTICIDE, KWIKVERBINDING, VLOEIBAAR, GIFTIG	6.1	T6	III	6.1	61, 802	LQ19		PP, EP, TOX, A	VE02		0	

(1)	(2)	(3)a	(3)b	(4)	(5)	(6)	(7)	(8)	(9)	(10)	(11)	(12)	(13)
	3.1.2	2.2	2.2	2.1.1.3	5.2.2	3.3	3.4.6	3.2.1	8.1.5	7.1.6	7.1.6	7.1.5	3.2.1
UN-nummer / Stoffnummer	Benaming en beschrijving	Klasse	Classificatiecode	Verpakkingsgroep	Eiketten	Bijzondere bepalingen	Gelimeerde hoeveelheden	Vervoer toegelaten	Vereiste uitrusting	Ventilatie	Maatregelen tijdens het laden, lossen en vervoeren	Aantal blauwe kegels/lichten	Extra eisen of Aantekeningen
3013	PESTICIDE, MET GESUBSTITUEERD NITROFENOL, VLOEIBAAR, GIFTIG, BRANDBAAR, met een vlampunt gelijk aan of hoger dan 23 °C	6.1	TF2	I	6.1+3	61, 802	LQ0		PP, EP, EX, TOX, A	VE01, VE02		2	
3013	PESTICIDE, MET GESUBSTITUEERD NITROFENOL, VLOEIBAAR, GIFTIG, BRANDBAAR, met een vlampunt gelijk aan of hoger dan 23 °C	6.1	TF2	II	6.1+3	61, 802	LQ17		PP, EP, EX, TOX, A	VE01, VE02		2	
3013	PESTICIDE, MET GESUBSTITUEERD NITROFENOL, VLOEIBAAR, GIFTIG, BRANDBAAR, met een vlampunt gelijk aan of hoger dan 23 °C	6.1	TF2	III	6.1+3	61, 802	LQ19		PP, EP, EX, TOX, A	VE01, VE02		0	
3014	PESTICIDE, MET GESUBSTITUEERD NITROFENOL, VLOEIBAAR, GIFTIG	6.1	T6	I	6.1	61, 802	LQ0		PP, EP, TOX, A	VE02		2	
3014	PESTICIDE, MET GESUBSTITUEERD NITROFENOL, VLOEIBAAR, GIFTIG	6.1	T6	II	6.1	61, 802	LQ17		PP, EP, TOX, A	VE02		2	
3014	PESTICIDE, MET GESUBSTITUEERD NITROFENOL, VLOEIBAAR, GIFTIG	6.1	T6	III	6.1	61, 802	LQ19		PP, EP, TOX, A	VE02		0	
3015	PESTICIDE, BIPYRIDILIUMVERBINDING, VLOEIBAAR, GIFTIG, BRANDBAAR, met een vlampunt gelijk aan of hoger dan 23 °C	6.1	TF2	I	6.1+3	61, 802	LQ0		PP, EP, EX, TOX, A	VE01, VE02		2	
3015	PESTICIDE, BIPYRIDILIUMVERBINDING, VLOEIBAAR, GIFTIG, BRANDBAAR, met een vlampunt gelijk aan of hoger dan 23 °C	6.1	TF2	II	6.1+3	61, 802	LQ17		PP, EP, EX, TOX, A	VE01, VE02		2	
3015	PESTICIDE, BIPYRIDILIUMVERBINDING, VLOEIBAAR, GIFTIG, BRANDBAAR, met een vlampunt gelijk aan of hoger dan 23 °C	6.1	TF2	III	6.1+3	61, 802	LQ19		PP, EP, EX, TOX, A	VE01, VE02		0	
3016	PESTICIDE, BIPYRIDILIUMVERBINDING, VLOEIBAAR, GIFTIG	6.1	T6	I	6.1	61, 802	LQ0		PP, EP, TOX, A	VE02		2	

(1)	(2)	(3)a	(3)b	(4)	(5)	(6)	(7)	(8)	(9)	(10)	(11)	(12)	(13)
	3.1.2	2.2	2.2	2.1.1.3	5.2.2	3.3	3.4.6	3.2.1	8.1.5	7.1.6	7.1.6	7.1.5	3.2.1
UN-nummer / Stoffnummer	Benaming en beschrijving	Klasse	Classificatiecode	Verpakkingsgroep	Eiketten	Bijzondere bepalingen	Gelimeerde hoeveelheden	Vervoer toegeleden	Vereiste uitrusting	Ventilatie	Maatregelen tijdens het laden, lossen en vervoeren	Aantal blauwe kegels/lichten	Extra eisen of Aantekeningen
3016	PESTICIDE, BIPYRIDILIUMVERBINDING, VLOEIBAAR, GIFTIG	6.1	T6	II	6.1	61, 802	LQ17		PP, EP, TOX, A	VE02		2	
3016	PESTICIDE, BIPYRIDILIUMVERBINDING, VLOEIBAAR, GIFTIG	6.1	T6	III	6.1	61, 802	LQ19		PP, EP, TOX, A	VE02		0	
3017	PESTICIDE, ORGANISCHE FOSFORVERBINDING, VLOEIBAAR, GIFTIG, BRANDBAAR, met een vlampunt gelijk aan of hoger dan 23 °C	6.1	TF2	I	6.1+3	61, 802	LQ0		PP, EP, EX, TOX, A	VE01, VE02		2	
3017	PESTICIDE, ORGANISCHE FOSFORVERBINDING, VLOEIBAAR, GIFTIG, BRANDBAAR, met een vlampunt gelijk aan of hoger dan 23 °C	6.1	TF2	II	6.1+3	61, 802	LQ17		PP, EP, EX, TOX, A	VE01, VE02		2	
3017	PESTICIDE, ORGANISCHE FOSFORVERBINDING, VLOEIBAAR, GIFTIG, BRANDBAAR, met een vlampunt gelijk aan of hoger dan 23 °C	6.1	TF2	III	6.1+3	61, 802	LQ19		PP, EP, EX, TOX, A	VE01, VE02		0	
3018	PESTICIDE, ORGANISCHE FOSFORVERBINDING, VLOEIBAAR, GIFTIG	6.1	T6	I	6.1	61, 802	LQ0		PP, EP, TOX, A	VE02		2	
3018	PESTICIDE, ORGANISCHE FOSFORVERBINDING, VLOEIBAAR, GIFTIG	6.1	T6	II	6.1	61, 802	LQ17		PP, EP, TOX, A	VE02		2	
3018	PESTICIDE, ORGANISCHE FOSFORVERBINDING, VLOEIBAAR, GIFTIG	6.1	T6	III	6.1	61, 802	LQ19		PP, EP, TOX, A	VE02		0	
3019	PESTICIDE, ORGANISCHE TINVERBINDING, VLOEIBAAR, GIFTIG, BRANDBAAR, met een vlampunt gelijk aan of hoger dan 23 °C	6.1	TF2	I	6.1+3	61, 802	LQ0		PP, EP, EX, TOX, A	VE01, VE02		2	

(1)	(2)	(3)a	(3)b	(4)	(5)	(6)	(7)	(8)	(9)	(10)	(11)	(12)	(13)
	3.1.2	2.2	2.2	2.1.1.3	5.2.2	3.3	3.4.6	3.2.1	8.1.5	7.1.6	7.1.6	7.1.5	3.2.1
UN-nummer / Stoffnummer	Benaming en beschrijving	Klasse	Classificatiecode	Verpakkingsgroep	Eiketten	Bijzondere bepalingen	Gelimeerde hoeveelheden	Vervoer toegelaten	Vereiste uitrusting	Ventilatie	Maatregelen tijdens het laden, lossen en vervoeren	Aantal blauwe kegels/lichten	Extra eisen of Aantekeningen
3019	PESTICIDE, ORGANISCHE TINVERBINDING, VLOEIBAAR, GIFTIG, BRANDBAAR, met een vlampunt gelijk aan of hoger dan 23 °C	6.1	TF2	II	6.1+3	61, 802	LQ17		PP, EP, EX, TOX, A	VE01, VE02		2	
3019	PESTICIDE, ORGANISCHE TINVERBINDING, VLOEIBAAR, GIFTIG, BRANDBAAR, met een vlampunt gelijk aan of hoger dan 23 °C	6.1	TF2	III	6.1+3	61, 802	LQ19		PP, EP, EX, TOX, A	VE01, VE02		0	
3020	PESTICIDE, ORGANISCHE TINVERBINDING, VLOEIBAAR, GIFTIG	6.1	T6	I	6.1	61, 802	LQ0		PP, EP, TOX, A	VE02		2	
3020	PESTICIDE, ORGANISCHE TINVERBINDING, VLOEIBAAR, GIFTIG	6.1	T6	II	6.1	61, 802	LQ17		PP, EP, TOX, A	VE02		2	
3020	PESTICIDE, ORGANISCHE TINVERBINDING, VLOEIBAAR, GIFTIG	6.1	T6	III	6.1	61, 802	LQ19		PP, EP, TOX, A	VE02		0	
3021	PESTICIDE, VLOEIBAAR, BRANDBAAR, GIFTIG, N.E.G., vlampunt lager dan 23 °C	3	FT2	I	3+6.1	61, 802	LQ3		PP, EP, EX, TOX, A	VE01, VE02		2	
3021	PESTICIDE, VLOEIBAAR, BRANDBAAR, GIFTIG, N.E.G., vlampunt lager dan 23 °C	3	FT2	II	3+6.1	61, 802	LQ4		PP, EP, EX, TOX, A	VE01, VE02		2	
3022	1,2-BUTYLEENOXIDE, GESTABILISEERD	3	F1	II	3		LQ4		PP, EX, A	VE01		1	
3023	2-METHYL-2-HEPTAANTHIOL	6.1	TF1	I	6.1+3	802	LQ0		PP, EP, EX, TOX, A	VE01, VE02		2	
3024	PESTICIDE, CUMARINEVERBINDING, VLOEIBAAR, BRANDBAAR, GIFTIG, N.E.G., vlampunt lager dan 23 °C	3	FT2	I	3+6.1	61, 802	LQ3		PP, EP, EX, TOX, A	VE01, VE02		2	
3024	PESTICIDE, CUMARINEVERBINDING, VLOEIBAAR, BRANDBAAR, GIFTIG, N.E.G., vlampunt lager dan 23 °C	3	FT2	II	3+6.1	61, 802	LQ4		PP, EP, EX, TOX, A	VE01, VE02		2	

(1)	(2)	(3)a	(3)b	(4)	(5)	(6)	(7)	(8)	(9)	(10)	(11)	(12)	(13)
	3.1.2	2.2	2.2	2.1.1.3	5.2.2	3.3	3.4.6	3.2.1	8.1.5	7.1.6	7.1.6	7.1.5	3.2.1
UN-nummer / Stoffnummer	Benaming en beschrijving	Klasse	Classificatiecode	Verpakkingsgroep	Eiketten	Bijzondere bepalingen	Gelimeerde hoeveelheden	Vervoer toegelaten	Vereiste uitrusting	Ventilatie	Maatregelen tijdens het laden, lossen en vervoeren	Aantal blauwe kegels/lichten	Extra eisen of Aantekeningen
3025	PESTICIDE, CUMARINEVERBINDING, VLOEIBAAR, GIFTIG, BRANDBAAR, met een vlampunt gelijk aan of hoger dan 23 °C	6.1	TF2	I	6.1+3	61, 802	LQ0		PP, EP, EX, TOX, A	VE01, VE02		2	
3025	PESTICIDE, CUMARINEVERBINDING, VLOEIBAAR, GIFTIG, BRANDBAAR, met een vlampunt gelijk aan of hoger dan 23 °C	6.1	TF2	II	6.1+3	61, 802	LQ17		PP, EP, EX, TOX, A	VE01, VE02		2	
3025	PESTICIDE, CUMARINEVERBINDING, VLOEIBAAR, GIFTIG, BRANDBAAR, met een vlampunt gelijk aan of hoger dan 23 °C	6.1	TF2	III	6.1+3	61, 802	LQ19		PP, EP, EX, TOX, A	VE01, VE02		0	
3026	PESTICIDE, CUMARINEVERBINDING, VLOEIBAAR, GIFTIG	6.1	T6	I	6.1	61, 802	LQ0		PP, EP, TOX, A	VE02		2	
3026	PESTICIDE, CUMARINEVERBINDING, VLOEIBAAR, GIFTIG	6.1	T6	II	6.1	61, 802	LQ17		PP, EP, TOX, A	VE02		2	
3026	PESTICIDE, CUMARINEVERBINDING, VLOEIBAAR, GIFTIG	6.1	T6	III	6.1	61, 802	LQ19		PP, EP, TOX, A	VE02		0	
3027	PESTICIDE, CUMARINEVERBINDING, VAST, GIFTIG	6.1	T7	I	6.1	61, 802	LQ0		PP, EP			2	
3027	PESTICIDE, CUMARINEVERBINDING, VAST, GIFTIG	6.1	T7	II	6.1	61, 802	LQ18		PP, EP			2	
3027	PESTICIDE, CUMARINEVERBINDING, VAST, GIFTIG	6.1	T7	III	6.1	61, 802	LQ9		PP, EP			0	
3028	ACCUMULATOREN (BATTERIJEN), DROOG, MET VAST KALIUMHYDROXIDE	8	C11		8	295, 304, 598	LQ0		PP, EP			0	
3048	ALUMINIUMFOSFIDE, PESTICIDE	6.1	T7	I	6.1	61, 153, 802	LQ0		PP, EP			2	
3049	METAALALKYLHALOGENIDEN, REACTIEF MET WATER, N.E.G. of METAALARYLHALOGENIDEN, REACTIEF MET WATER, N.E.G.	4.2	SW	I	4.2+ 4.3	274, 527	LQ0		PP, EX, A	VE01		0	

(1)	(2)	(3)a	(3)b	(4)	(5)	(6)	(7)	(8)	(9)	(10)	(11)	(12)	(13)
	3.1.2	2.2	2.2	2.1.1.3	5.2.2	3.3	3.4.6	3.2.1	8.1.5	7.1.6	7.1.6	7.1.5	3.2.1
UN-nummer / Stoffnummer	Benaming en beschrijving	Klasse	Classificatiecode	Verpakkingsgroep	Eiketten	Bijzondere bepalingen	Gelimiteerde hoeveelheden	Vervoer toegelaten	Vereiste uitrusting	Ventilatie	Maatregelen tijdens het laden, lossen en vervoeren	Aantal blauwe kegels/lichten	Extra eisen of Aantekeningen
3050	METAALALKYLHYDRIDEN, REACTIEF MET WATER, N.E.G. of METAALARYLHYDRIDEN, REACTIEF MET WATER, N.E.G.	4.2	SW	I	4.2+ 4.3	274, 527	LQ0		PP, EX, A	VE01		0	
3051	ALUMINIUMALKYLEN	4.2	SW	I	4.2+ 4.3	274	LQ0		PP, EX, A	VE01		0	
3052	ALUMINIUMALKYLHALOGENIDEN, VLOEIBAAR	4.2	SW	I	4.2+ 4.3	274	LQ0		PP, EX, A	VE01		0	
3052	ALUMINIUMALKYLHALOGENIDEN, VAST	4.2	SW	I	4.2+ 4.3	274	LQ0		PP, EX, A	VE01		0	
3053	MAGNESIUMALKYLEN	4.2	SW	I	4.2+ 4.3	274	LQ0		PP, EX, A	VE01		0	
3054	CYCLOHEXYLMERCAPTAAN	3	F1	III	3		LQ7		PP, EX, A	VE01		0	
3055	2-(2-AMINOETHOXY)ETHANOL	8	C7	III	8		LQ19		PP, EP			0	
3056	n-HEPTALDEHYDE	3	F1	III	3		LQ7		PP, EX, A	VE01		0	
3057	TRIFLUORACETYLCHLORIDE	2	2TC		2.3+8		LQ0		PP, EP, TOX, A	VE02		2	
3064	NITROGLYCERINE, OPLOSSING IN ALCOHOL, met meer dan 1% nitroglycerine doch ten hoogste 5% nitroglycerine	3	D	II	3		LQ0		PP, EX, A	VE01		1	
3065	ALCOHOLISCHE DRANKEN met meer dan 70 vol.-% alcohol	3	F1	II	3		LQ5		PP, EX, A	VE01		1	
3065	ALCOHOLISCHE DRANKEN, met meer dan 24 vol.-% en ten hoogste 70 vol.-% alcohol	3	F1	III	3	144, 145, 247	LQ7		PP, EX, A	VE01		0	
3066	VERF (waaronder begrepen verf, lakverf, emaillak, beits, schellakoplossing, vernis, polijstmiddel, vloeibare plamuur en vloeibare lakbasis) of VERF-VERWANTE PRODUCTEN (waaronder begrepen verfverduunners en verfoplosmiddelen)	8	C9	II	8	163	LQ22		PP, EP			0	

(1)	(2)	(3)a	(3)b	(4)	(5)	(6)	(7)	(8)	(9)	(10)	(11)	(12)	(13)
	3.1.2	2.2	2.2	2.1.1.3	5.2.2	3.3	3.4.6	3.2.1	8.1.5	7.1.6	7.1.6	7.1.5	3.2.1
UN-nummer / Stoffnummer	Benaming en beschrijving	Klasse	Classificatiecode	Verpakkingsgroep	Eiketten	Bijzondere bepalingen	Gelimiteerde hoeveelheden	Vervoer toegelaten	Vereiste uitrusting	Ventilatie	Maatregelen tijdens het laden, lossen en vervoeren	Aantal blauwe kegels/lichten	Extra eisen of Aantekeningen
3066	VERF (waaronder begrepen verf, lakverf, emallak, beits, schellakoplossing, vernis, polijstmiddel, vloeibare plamuur en vloeibare lakbasis) of VERF-VERWANTE PRODUCTEN (waaronder begrepen verfverduunners en verfoplosmiddelen)	8	C9	III	8	163	LQ19		PP, EP			0	
3070	MENGSEL VAN ETHYLEENOXIDE EN DICHLOR-DIFLUORMETHAAN, met ten hoogste 12,5% ethyleenoxide	2	2A		2.2		LQ1		PP			0	
3071	MERCAPTANEN, VLOEIBAAR, GIFTIG, BRANDBAAR, N.E.G. of MERCAPTANEN, MENGSEL, VLOEIBAAR, GIFTIG, BRANDBAAR, N.E.G.	6.1	TF1	II	6.1+3	274, 802	LQ17		PP, EP, EX, TOX, A	VE01, VE02		2	
3072	REDDINGSMIDDELEN, NIET AUTOMATISCH OPBLAASBAAR, die met gevaarlijke stoffen of voorwerpen zijn uitgerust	9	M5		9	296, 635	LQ0		PP			0	
3073	VINYLPYRIDINEN, GESTABILISEERD	6.1	TFC	II	6.1+3+8	802	LQ17		PP, EP, EX, TOX, A	VE01, VE02		2	
3076	ALUMINIUMALKYLHYDRIDEN	4.2	SW	I	4.2+4.3	274	LQ0		PP, EX, A	VE01		0	
3077	MILIEUGEVAARLIJKE VASTE STOF, N.E.G.	9	M7	III	9	274	LQ27	T	PP			0	
3078	CERIUM, spanen of gruis	4.3	W2	II	4.3	550	LQ11		PP, EX, A	VE01	HA08	0	
3079	METHACRYLNITRIL, GESTABILISEERD	3	FT1	I	3+6.1	802	LQ0	T	PP, EP, EX, TOX, A	VE01, VE02		2	
3080	ISOCYANATEN, GIFTIG, BRANDBAAR, N.E.G. of ISOCYANAAT, OPLOSSING, GIFTIG, BRANDBAAR, N.E.G.	6.1	TF1	II	6.1+3	274, 551, 802	LQ17		PP, EP, EX, TOX, A	VE01, VE02		2	

(1)	(2)	(3)a	(3)b	(4)	(5)	(6)	(7)	(8)	(9)	(10)	(11)	(12)	(13)
	3.1.2	2.2	2.2	2.1.1.3	5.2.2	3.3	3.4.6	3.2.1	8.1.5	7.1.6	7.1.6	7.1.5	3.2.1
UN-nummer / Stofnummer	Benaming en beschrijving	Klasse	Classificatiecode	Verpakkingsgroep	Eiketten	Bijzondere bepalingen	Gelimiteerde hoeveelheden	Vervoer toege laten	Vereiste uitrusting	Ventilatie	Maatregelen tijdens het laden, lossen en vervoeren	Aantal blauwe kegels/lichten	Extra eisen of Aantekeningen
3082	MILIEUGEVAARLIJKE VLOEISTOF, N.E.G.	9	M6	III	9	274	LQ28	T	PP			0	
3083	PERCHLORYLFLUORIDE	2	2TO		2.3+ 5.1		LQ0		PP, EP, TOX, A	VE02		2	
3084	BIJTENDE VASTE STOF, OXIDEREND, N.E.G.	8	CO2	I	8+5.1	274	LQ21		PP, EP			0	
3084	BIJTENDE VASTE STOF, OXIDEREND, N.E.G.	8	CO2	II	8+5.1	274	LQ23		PP, EP			0	
3085	OXIDERENDE VASTE STOF, BIJTEND, N.E.G.	5.1	OC2	I	5.1+8	274	LQ0		PP			0	
3085	OXIDERENDE VASTE STOF, BIJTEND, N.E.G.	5.1	OC2	II	5.1+8	274	LQ11		PP			0	
3085	OXIDERENDE VASTE STOF, BIJTEND, N.E.G.	5.1	OC2	III	5.1+8	274	LQ12		PP			0	
3086	GIFTIGE VASTE STOF, OXIDEREND, N.E.G.	6.1	TO2	I	6.1+ 5.1	274, 802	LQ0		PP, EP			2	
3086	GIFTIGE VASTE STOF, OXIDEREND, N.E.G.	6.1	TO2	II	6.1+ 5.1	274, 802	LQ18		PP, EP			2	
3087	OXIDERENDE VASTE STOF, GIFTIG, N.E.G.	5.1	OT2	I	5.1+ 6.1	274, 802	LQ0		PP			2	
3087	OXIDERENDE VASTE STOF, GIFTIG, N.E.G.	5.1	OT2	II	5.1+ 6.1	274, 802	LQ11		PP			2	
3087	OXIDERENDE VASTE STOF, GIFTIG, N.E.G.	5.1	OT2	III	5.1+ 6.1	274, 802	LQ12		PP			0	
3088	VOOR ZELFVERHITTING VATBARE, ORGANISCHE VASTE STOF, N.E.G.	4.2	S2	II	4.2	274	LQ0		PP			0	
3088	VOOR ZELFVERHITTING VATBARE, ORGANISCHE VASTE STOF, N.E.G.	4.2	S2	III	4.2	274	LQ0		PP			0	
3089	BRANDBAAR METAALPOEDER, N.E.G.	4.1	F3	II	4.1	274, 552	LQ8		PP			1	
3089	BRANDBAAR METAALPOEDER, N.E.G.	4.1	F3	III	4.1	274, 552	LQ9		PP			0	

(1)	(2)	(3a)	(3b)	(4)	(5)	(6)	(7)	(8)	(9)	(10)	(11)	(12)	(13)
	3.1.2	2.2	2.2	2.1.1.3	5.2.2	3.3	3.4.6	3.2.1	8.1.5	7.1.6	7.1.6	7.1.5	3.2.1
UN-nummer / Stoffnummer	Benaming en beschrijving	Klasse	Classificatiecode	Verpakkingsgroep	Eiketten	Bijzondere bepalingen	Gelimiteerde hoeveelheden	Vervoer toegelaten	Vereiste uitrusting	Ventilatie	Maatregelen tijdens het laden, lossen en vervoeren	Aantal blauwe kegels/lichten	Extra eisen of Aantekeningen
3090	LITHIUMBATTERIJEN	9	M4	II	9	188, 230, 310, 636	LQ0		PP			0	
3091	LITHIUMBATTERIJEN IN APPARATUUR of LITHIUMBATTERIJEN, VERPAKT MET APPARATUUR	9	M4	II	9	188, 230, 636	LQ0		PP			0	
3092	1-METHOXY-2-PROPANOL	3	F1	III	3		LQ7	T	PP, EX, A	VE01		0	
3093	BIJTENDE VLOEISTOF, OXIDEREND, N.E.G.	8	CO1	I	8+5.1	274	LQ20		PP, EP			0	
3093	BIJTENDE VLOEISTOF, OXIDEREND, N.E.G.	8	CO1	II	8+5.1	274	LQ22		PP, EP			0	
3094	BIJTENDE VLOEISTOF, REACTIEF MET WATER, N.E.G.	8	CW1	I	8+4.3	274	LQ20		PP, EP			0	
3094	BIJTENDE VLOEISTOF, REACTIEF MET WATER, N.E.G.	8	CW1	II	8+4.3	274	LQ22		PP, EP			0	
3095	BIJTENDE VASTE STOF, VOOR ZELFVERHITTING VATBAAR, N.E.G.	8	CS2	I	8+4.2	274	LQ21		PP, EP			0	
3095	BIJTENDE VASTE STOF, VOOR ZELFVERHITTING VATBAAR, N.E.G.	8	CS2	II	8+4.2	274	LQ23		PP, EP			0	
3096	BIJTENDE VASTE STOF, REACTIEF MET WATER, N.E.G.	8	CW2	I	8+4.3	274	LQ21		PP, EP			0	
3096	BIJTENDE VASTE STOF, REACTIEF MET WATER, N.E.G.	8	CW2	II	8+4.3	274	LQ23		PP, EP			0	
3097	BRANDBARE VASTE STOF, OXIDEREND, N.E.G.	4.1	FO	Vervoer verboden									
3098	OXIDERENDE VLOEISTOF, BIJTEND, N.E.G.	5.1	OC1	I	5.1+8	274	LQ0		PP, EP			0	
3098	OXIDERENDE VLOEISTOF, BIJTEND, N.E.G.	5.1	OC1	II	5.1+8	274	LQ10		PP, EP			0	

(1)	(2)	(3a)	(3b)	(4)	(5)	(6)	(7)	(8)	(9)	(10)	(11)	(12)	(13)
	3.1.2	2.2	2.2	2.1.1.3	5.2.2	3.3	3.4.6	3.2.1	8.1.5	7.1.6	7.1.6	7.1.5	3.2.1
UN-nummer / Stofnummer	Benaming en beschrijving	Klasse	Classificatiecode	Verpakkingsgroep	Eiketten	Bijzondere bepalingen	Gelimeerde hoeveelheden	Vervoer toegelaten	Vereiste uitrusting	Ventilatie	Maatregelen tijdens het laden, lossen en vervoeren	Aantal blauwe kegels/lichten	Extra eisen of Aantekeningen
3098	OXIDERENDE VLOEISTOF, BIJTEND, N.E.G.	5.1	OC1	III	5.1+8	274	LQ13		PP, EP			0	
3099	OXIDERENDE VLOEISTOF, GIFTIG, N.E.G.	5.1	OT1	I	5.1+6.1	274, 802	LQ0		PP, EP, TOX, A	VE02		2	
3099	OXIDERENDE VLOEISTOF, GIFTIG, N.E.G.	5.1	OT1	II	5.1+6.1	274, 802	LQ10		PP, EP, TOX, A	VE02		2	
3099	OXIDERENDE VLOEISTOF, GIFTIG, N.E.G.	5.1	OT1	III	5.1+6.1	274, 802	LQ13		PP, EP, TOX, A	VE02		0	
3100	OXIDERENDE VASTE STOF, VOOR ZELFVERHITTING VATBAAR, N.E.G.	5.1	OS	Vervoer verboden									
3101	ORGANISCH PEROXIDE TYPE B, VLOEIBAAR	5.2	P1		5.2+1	122, 181, 274	LQ14		PP, EX, A	VE01	HA01, HA10	3	
3102	ORGANISCH PEROXIDE TYPE B, VAST	5.2	P1		5.2+1	122, 181, 274	LQ15		PP, EX, A	VE01	HA01, HA10	3	
3103	ORGANISCH PEROXIDE TYPE C, VLOEIBAAR	5.2	P1		5.2	122, 274	LQ14		PP, EX, A	VE01		0	
3104	ORGANISCH PEROXIDE TYPE C, VAST	5.2	P1		5.2	122, 274	LQ15		PP, EX, A	VE01		0	
3105	ORGANISCH PEROXIDE TYPE D, VLOEIBAAR	5.2	P1		5.2	122, 274	LQ16		PP, EX, A	VE01		0	
3106	ORGANISCH PEROXIDE TYPE D, VAST	5.2	P1		5.2	122, 274	LQ11		PP, EX, A	VE01		0	
3107	ORGANISCH PEROXIDE TYPE E, VLOEIBAAR	5.2	P1		5.2	122, 274	LQ16		PP, EX, A	VE01		0	
3108	ORGANISCH PEROXIDE TYPE E, VAST	5.2	P1		5.2	122, 274	LQ11		PP, EX, A	VE01		0	
3109	ORGANISCH PEROXIDE TYPE F, VLOEIBAAR	5.2	P1		5.2	122, 274	LQ16		PP, EX, A	VE01		0	
3110	ORGANISCH PEROXIDE TYPE F, VAST	5.2	P1		5.2	122, 274	LQ11		PP, EX, A	VE01		0	

(1)	(2)	(3a)	(3b)	(4)	(5)	(6)	(7)	(8)	(9)	(10)	(11)	(12)	(13)
	3.1.2	2.2	2.2	2.1.1.3	5.2.2	3.3	3.4.6	3.2.1	8.1.5	7.1.6	7.1.6	7.1.5	3.2.1
UN-nummer / Stoffnummer	Benaming en beschrijving	Klasse	Classificatiecode	Verpakkingsgroep	Eiketten	Bijzondere bepalingen	Gelimeerde hoeveelheden	Vervoer toegelaten	Vereiste uitrusting	Ventilatie	Maatregelen tijdens het laden, lossen en vervoeren	Aantal blauwe kegels/lichten	Extra eisen of Aantekeningen
3111	ORGANISCH PEROXIDE TYPE B, VLOEIBAAR, MET TEMPERATUURBEHEERSING	5.2	P2		5.2+1	122, 181, 274	LQ0		PP, EX, A	VE01	HA01, HA10	3	
3112	ORGANISCHE PEROXIDE TYPE B, VAST, MET TEMPERATUURBEHEERSING	5.2	P2		5.2+1	122, 181, 274	LQ0		PP, EX, A	VE01	HA01, HA10	3	
3113	ORGANISCH PEROXIDE TYPE C, VLOEIBAAR, MET TEMPERATUURBEHEERSING	5.2	P2		5.2	122, 274	LQ0		PP, EX, A	VE01		0	
3114	ORGANISCH PEROXIDE TYPE C, VAST, MET TEMPERATUURBEHEERSING	5.2	P2		5.2	122, 274	LQ0		PP, EX, A	VE01		0	
3115	ORGANISCH PEROXIDE TYPE D, VLOEIBAAR, MET TEMPERATUURBEHEERSING	5.2	P2		5.2	122, 274	LQ0		PP, EX, A	VE01		0	
3116	ORGANISCH PEROXIDE TYPE D, VAST, MET TEMPERATUURBEHEERSING	5.2	P2		5.2	122, 274	LQ0		PP, EX, A	VE01		0	
3117	ORGANISCH PEROXIDE TYPE E, VLOEIBAAR, MET TEMPERATUURBEHEERSING	5.2	P2		5.2	122, 274	LQ0		PP, EX, A	VE01		0	
3118	ORGANISCH PEROXIDE TYPE E, VAST, MET TEMPERATUURBEHEERSING	5.2	P2		5.2	122, 274	LQ0		PP, EX, A	VE01		0	
3119	ORGANISCH PEROXIDE TYPE F, VLOEIBAAR, MET TEMPERATUURBEHEERSING	5.2	P2		5.2	122, 274	LQ0		PP, EX, A	VE01		0	
3120	ORGANISCH PEROXIDE TYPE F, VAST, MET TEMPERATUURBEHEERSING	5.2	P2		5.2	122, 274	LQ0		PP, EX, A	VE01		0	
3121	OXIDERENDE VASTE STOF, MET WATER REACTIEF, N.E.G.	5.1	OW	Vervoer verboden									
3122	GIFTIGE VLOEISTOF, OXIDEREND, N.E.G.	6.1	TO1	I	6.1+ 5.1	274, 802	LQ0		PP, EP, TOX, A	VE02		2	
3122	GIFTIGE VLOEISTOF, OXIDEREND, N.E.G.	6.1	TO1	II	6.1+ 5.1	274, 802	LQ17		PP, EP, TOX, A	VE02		2	

(1)	(2)	(3)a	(3)b	(4)	(5)	(6)	(7)	(8)	(9)	(10)	(11)	(12)	(13)
	3.1.2	2.2	2.2	2.1.1.3	5.2.2	3.3	3.4.6	3.2.1	8.1.5	7.1.6	7.1.6	7.1.5	3.2.1
UN-nummer / Stofnummer	Benaming en beschrijving	Klasse	Classificatiecode	Verpakkingsgroep	Eiketten	Bijzondere bepalingen	Gelimeerde hoeveelheden	Vervoer toegelaten	Vereiste uitrusting	Ventilatie	Maatregelen tijdens het laden, lossen en vervoeren	Aantal blauwe kegels/lichten	Extra eisen of Aantekeningen
3123	GIFTIGE VLOEISTOF, REACTIEF MET WATER, N.E.G.	6.1	TW1	I	6.1+ 4.3	274, 802	LQ0		PP, EP, TOX, A	VE02		2	
3123	GIFTIGE VLOEISTOF, REACTIEF MET WATER, N.E.G.	6.1	TW1	II	6.1+ 4.3	274, 802	LQ17		PP, EP, TOX, A	VE02		2	
3124	GIFTIGE VASTE STOF, VOOR ZELFVERHITTING VATBAAR, N.E.G.	6.1	TS	I	6.1+ 4.2	274, 802	LQ0		PP, EP			2	
3124	GIFTIGE VASTE STOF, VOOR ZELFVERHITTING VATBAAR, N.E.G.	6.1	TS	II	6.1+ 4.2	274, 802	LQ18		PP, EP			2	
3125	GIFTIGE VASTE STOF, REACTIEF MET WATER, N.E.G.	6.1	TW2	I	6.1+ 4.3	274, 802	LQ0		PP, EP			2	
3125	GIFTIGE VASTE STOF, REACTIEF MET WATER, N.E.G.	6.1	TW2	II	6.1+ 4.3	274, 802	LQ18		PP, EP			2	
3126	VOOR ZELFVERHITTING VATBARE, ORGANISCHE VASTE STOF, BIJTEND, N.E.G.	4.2	SC2	II	4.2+8	274	LQ0		PP			0	
3126	VOOR ZELFVERHITTING VATBARE, ORGANISCHE VASTE STOF, BIJTEND, N.E.G.	4.2	SC2	III	4.2+8	274	LQ0		PP			0	
3127	VOOR ZELFVERHITTING VATBARE VASTE STOF, OXIDEREND, N.E.G.	4.2	SO	Vervoer verboden									
3128	VOOR ZELFVERHITTING VATBARE, ORGANISCHE VASTE STOF, GIFTIG, N.E.G.	4.2	ST2	II	4.2+ 6.1	274, 802	LQ0		PP			2	
3128	VOOR ZELFVERHITTING VATBARE, ORGANISCHE VASTE STOF, GIFTIG, N.E.G.	4.2	ST2	III	4.2+ 6.1	274, 802	LQ0		PP			0	
3129	MET WATER REACTIEVE VLOEISTOF, BIJTEND, N.E.G.	4.3	WC1	I	4.3+8	274	LQ0		PP, EP, EX, A	VE01	HA08	0	
3129	MET WATER REACTIEVE VLOEISTOF, BIJTEND, N.E.G.	4.3	WC1	II	4.3+8	274	LQ10		PP, EP, EX, A	VE01	HA08	0	
3129	MET WATER REACTIEVE VLOEISTOF, BIJTEND, N.E.G.	4.3	WC1	III	4.3+8	274	LQ13		PP, EP, EX, A	VE01	HA08	0	

(1)	(2)	(3a)	(3b)	(4)	(5)	(6)	(7)	(8)	(9)	(10)	(11)	(12)	(13)
	3.1.2	2.2	2.2	2.1.1.3	5.2.2	3.3	3.4.6	3.2.1	8.1.5	7.1.6	7.1.6	7.1.5	3.2.1
UN-nummer / Stoffnummer	Benaming en beschrijving	Klasse	Classificatiecode	Verpakkingsgroep	Eiketten	Bijzondere bepalingen	Gelimiteerde hoeveelheden	Vervoer toegelaten	Vereiste uitrusting	Ventilatie	Maatregelen tijdens het laden, lossen en vervoeren	Aantal blauwe kegels/lichten	Extra eisen of Aantekeningen
3130	MET WATER REACTIEVE VLOEISTOF, GIFTIG, N.E.G.	4.3	WT1	I	4.3+ 6.1	274, 802	LQ0		PP, EP, EX, TOX, A	VE01, VE02	HA08	2	
3130	MET WATER REACTIEVE VLOEISTOF, GIFTIG, N.E.G.	4.3	WT1	II	4.3+ 6.1	274, 802	LQ10		PP, EP, EX, TOX, A	VE01, VE02	HA08	2	
3130	MET WATER REACTIEVE VLOEISTOF, GIFTIG, N.E.G.	4.3	WT1	III	4.3+ 6.1	274, 802	LQ13		PP, EP, EX, TOX, A	VE01, VE02	HA08	0	
3131	MET WATER REACTIEVE VASTE STOF, BIJTEND, N.E.G.	4.3	WC2	I	4.3+8	274	LQ0		PP, EP, EX, A	VE01	HA08	0	
3131	MET WATER REACTIEVE VASTE STOF, BIJTEND, N.E.G.	4.3	WC2	II	4.3+8	274	LQ11		PP, EP, EX, A	VE01	HA08	0	
3131	MET WATER REACTIEVE VASTE STOF, BIJTEND, N.E.G.	4.3	WC2	III	4.3+8	274	LQ12		PP, EP, EX, A	VE01	HA08	0	
3132	MET WATER REACTIEVE VASTE STOF, BRANDBAAR, N.E.G.	4.3	WF2	Vervoer verboden									
3133	MET WATER REACTIEVE VASTE STOF, OXIDEREND, N.E.G.	4.3	WO	Vervoer verboden									
3134	MET WATER REACTIEVE VASTE STOF, GIFTIG, N.E.G.	4.3	WT2	I	4.3+ 6.1	274, 802	LQ0		PP, EP, EX, A	VE01	HA08	2	
3134	MET WATER REACTIEVE VASTE STOF, GIFTIG, N.E.G.	4.3	WT2	II	4.3+ 6.1	274, 802	LQ11		PP, EP, EX, A	VE01	HA08	2	
3134	MET WATER REACTIEVE VASTE STOF, GIFTIG, N.E.G.	4.3	WT2	III	4.3+ 6.1	274, 802	LQ12		PP, EP, EX, A	VE01	HA08	0	
3135	MET WATER REACTIEVE VASTE STOF, VOOR ZELFVERHITTING VATBAAR, N.E.G.	4.3	WS	Vervoer verboden									
3136	TRIFLUORMETHAAN, STERK GEKOELD, VLOEIBAAR	2	3A		2.2	593	LQ1		PP			0	
3137	OXIDERENDE VASTE STOF, BRANDBAAR, N.E.G.	5.1	OF	Vervoer verboden									

(1)	(2)	(3)a	(3)b	(4)	(5)	(6)	(7)	(8)	(9)	(10)	(11)	(12)	(13)
	3.1.2	2.2	2.2	2.1.1.3	5.2.2	3.3	3.4.6	3.2.1	8.1.5	7.1.6	7.1.6	7.1.5	3.2.1
UN-nummer / Stoffnummer	Benaming en beschrijving	Klasse	Classificatiecode	Verpakkingsgroep	Eiketten	Bijzondere bepalingen	Gelimiteerde hoeveelheden	Vervoer toegelaten	Vereiste uitrusting	Ventilatie	Maatregelen tijdens het laden, lossen en vervoeren	Aantal blauwe kegels/lichten	Extra eisen of Aantekeningen
3138	MENGSEL VAN ETHYLEEN, ACETYLEEN EN PROPYLEEN, STERK GEKOELD, VLOEIBAAR (MENGSEL VAN ETHEEN, ETHYN EN PROPEEN, STERK GEKOELD, VLOEIBAAR), met ten minste 71,5% ethyleen, ten hoogste 22,5% acetyleen en ten hoogste 6% propyleen	2	3F		2.1		LQ0		PP, EX, A	VE01		1	
3139	OXIDERENDE VLOEISTOF, N.E.G.	5.1	O1	I	5.1	274	LQ0		PP			0	
3139	OXIDERENDE VLOEISTOF, N.E.G.	5.1	O1	II	5.1	274	LQ10		PP			0	
3139	OXIDERENDE VLOEISTOF, N.E.G.	5.1	O1	III	5.1	274	LQ13		PP			0	
3140	ALKALOÏDEN, VLOEIBAAR, N.E.G. of ALKALOÏDEZOUTEN, VLOEIBAAR, N.E.G.	6.1	T1	I	6.1	43, 274, 802	LQ0		PP, EP, TOX, A	VE02		2	
3140	ALKALOÏDEN, VLOEIBAAR, N.E.G. of ALKALOÏDEZOUTEN, VLOEIBAAR, N.E.G.	6.1	T1	II	6.1	43, 274, 802	LQ17		PP, EP, TOX, A	VE02		2	
3140	ALKALOÏDEN, VLOEIBAAR, N.E.G. of ALKALOÏDEZOUTEN, VLOEIBAAR, N.E.G.	6.1	T1	III	6.1	43, 274, 802	LQ19		PP, EP, TOX, A	VE02		0	
3141	ANORGANISCHE ANTIMOONVERBINDING, VLOEIBAAR, N.E.G.	6.1	T4	III	6.1	45, 274, 512, 802	LQ19		PP, EP, TOX, A	VE02		0	
3142	DESINFECTIEMIDDEL, VLOEIBAAR, GIFTIG, N.E.G.	6.1	T1	I	6.1	274, 802	LQ0		PP, EP, TOX, A	VE02		2	
3142	DESINFECTIEMIDDEL, VLOEIBAAR, GIFTIG, N.E.G.	6.1	T1	II	6.1	274, 802	LQ17		PP, EP, TOX, A	VE02		2	
3142	DESINFECTIEMIDDEL, VLOEIBAAR, GIFTIG, N.E.G.	6.1	T1	III	6.1	274, 802	LQ19		PP, EP, TOX, A	VE02		0	
3143	KLEURSTOF, VAST, GIFTIG, N.E.G. of TUSSENPRODUCT VOOR KLEURSTOF, VAST, GIFTIG, N.E.G.	6.1	T2	I	6.1	274, 802	LQ0		PP, EP			2	

(1)	(2)	(3a)	(3b)	(4)	(5)	(6)	(7)	(8)	(9)	(10)	(11)	(12)	(13)
	3.1.2	2.2	2.2	2.1.1.3	5.2.2	3.3	3.4.6	3.2.1	8.1.5	7.1.6	7.1.6	7.1.5	3.2.1
UN-nummer / Stoffnummer	Benaming en beschrijving	Klasse	Classificatiecode	Verpakkingsgroep	Eiketten	Bijzondere bepalingen	Gelimiteerde hoeveelheden	Vervoer toegelaten	Vereiste uitrusting	Ventilatie	Maatregelen tijdens het laden, lossen en vervoeren	Aantal blauwe kegels/lichten	Extra eisen of Aantekeningen
3143	KLEURSTOF, VAST, GIFTIG, N.E.G. of TUSSENPRODUCT VOOR KLEURSTOF, VAST, GIFTIG, N.E.G.	6.1	T2	II	6.1	274, 802	LQ18		PP, EP			2	
3143	KLEURSTOF, VAST, GIFTIG, N.E.G. of TUSSENPRODUCT VOOR KLEURSTOF, VAST, GIFTIG, N.E.G.	6.1	T2	III	6.1	274, 802	LQ9		PP, EP			0	
3144	NICOTINEVERBINDING, VLOEIBAAR, N.E.G. of NICOTINEPREPARAAT, VLOEIBAAR, N.E.G.	6.1	T1	I	6.1	43, 274, 802	LQ0		PP, EP, TOX, A	VE02		2	
3144	NICOTINEVERBINDING, VLOEIBAAR, N.E.G. of NICOTINEPREPARAAT, VLOEIBAAR, N.E.G.	6.1	T1	II	6.1	43, 274, 802	LQ17		PP, EP, TOX, A	VE02		2	
3144	NICOTINEVERBINDING, VLOEIBAAR, N.E.G. of NICOTINEPREPARAAT, VLOEIBAAR, N.E.G.	6.1	T1	III	6.1	43, 274, 802	LQ19		PP, EP, TOX, A	VE02		0	
3145	ALKYLFENOLEN, VLOEIBAAR, N.E.G. (met inbegrip van de homologe reeks C2-C12)	8	C3	I	8	274	LQ20		PP, EP			0	
3145	ALKYLFENOLEN, VLOEIBAAR, N.E.G. (met inbegrip van de homologe reeks C2-C12)	8	C3	II	8	274	LQ22	T	PP, EP			0	
3145	ALKYLFENOLEN, VLOEIBAAR, N.E.G. (met inbegrip van de homologe reeks C2-C12)	8	C3	III	8	274	LQ19	T	PP, EP			0	
3146	ORGANISCHE TINVERBINDING, VAST, N.E.G.	6.1	T3	I	6.1	43, 274, 802	LQ0		PP, EP			2	
3146	ORGANISCHE TINVERBINDING, VAST, N.E.G.	6.1	T3	II	6.1	43, 274, 802	LQ18		PP, EP			2	
3146	ORGANISCHE TINVERBINDING, VAST, N.E.G.	6.1	T3	III	6.1	43, 274, 802	LQ9		PP, EP			0	

(1)	(2)	(3a)	(3b)	(4)	(5)	(6)	(7)	(8)	(9)	(10)	(11)	(12)	(13)
	3.1.2	2.2	2.2	2.1.1.3	5.2.2	3.3	3.4.6	3.2.1	8.1.5	7.1.6	7.1.6	7.1.5	3.2.1
UN-nummer / Stoffnummer	Benaming en beschrijving	Klasse	Classificatiecode	Verpakkingsgroep	Eiketten	Bijzondere bepalingen	Gelimiteerde hoeveelheden	Vervoer toegelaten	Vereiste uitrusting	Ventilatie	Maatregelen tijdens het laden, lossen en vervoeren	Aantal blauwe kegels/lichten	Extra eisen of Aantekeningen
3147	KLEURSTOF, VAST, BIJTEND, N.E.G. of TUSSENPRODUCT VOOR KLEURSTOF, VAST, BIJTEND, N.E.G.	8	C10	I	8	274	LQ21		PP, EP			0	
3147	KLEURSTOF, VAST, BIJTEND, N.E.G. of TUSSENPRODUCT VOOR KLEURSTOF, VAST, BIJTEND, N.E.G.	8	C10	II	8	274	LQ23		PP, EP			0	
3147	KLEURSTOF, VAST, BIJTEND, N.E.G. of TUSSENPRODUCT VOOR KLEURSTOF, VAST, BIJTEND, N.E.G.	8	C10	III	8	274	LQ24		PP, EP			0	
3148	MET WATER REACTIEVE VLOEISTOF, N.E.G.	4.3	W1	I	4.3	274	LQ0		PP, EX, A	VE01	HA08	0	
3148	MET WATER REACTIEVE VLOEISTOF, N.E.G.	4.3	W1	II	4.3	274	LQ10		PP, EX, A	VE01	HA08	0	
3148	MET WATER REACTIEVE VLOEISTOF, N.E.G.	4.3	W1	III	4.3	274	LQ13		PP, EX, A	VE01	HA08	0	
3149	WATERSTOFFEROXIDE EN PEROXYAZIJNZUUR, MENGSEL, GESTABILISEERD met zu(u)r(en), water en ten hoogste 5% peroxyazijnzuur	5.1	OC1	II	5.1+8	196, 553	LQ10		PP, EP			0	
3150	APPARATEN, KLEIN, MET KOOLWATERSTOFGAS, met aftapinrichting of NAVULPATRONEN MET KOOLWATERSTOFGAS VOOR KLEINE APPARATEN, met aftapinrichting	2	6F		2.1		LQ0		PP, EX, A	VE01		1	
3151	POLYHALOGEENBIFENYLEN, VLOEIBAAR of POLYHALOGEENTERFENYLEN, VLOEIBAAR	9	M2	II	9	203, 305, 802	LQ26 LQ29		PP, EP			0	
3152	POLYHALOGEENBIFENYLEN, VAST of POLYHALOGEENTERFENYLEN, VAST	9	M2	II	9	203, 305, 802	LQ25		PP, EP			0	
3153	PERFLUOR(METHYLVINYL)ETHER	2	2F		2.1		LQ0		PP, EX, A	VE01		1	

(1)	(2)	(3a)	(3b)	(4)	(5)	(6)	(7)	(8)	(9)	(10)	(11)	(12)	(13)
	3.1.2	2.2	2.2	2.1.1.3	5.2.2	3.3	3.4.6	3.2.1	8.1.5	7.1.6	7.1.6	7.1.5	3.2.1
UN-nummer / Stoffnummer	Benaming en beschrijving	Klasse	Classificatiecode	Verpakkingsgroep	Eiketten	Bijzondere bepalingen	Gelimiteerde hoeveelheden	Vervoer toegelaten	Vereiste uitrusting	Ventilatie	Maatregelen tijdens het laden, lossen en vervoeren	Aantal blauwe kegels/lichten	Extra eisen of Aantekeningen
3154	PERFLUOR(ETHYLVINYL)ETHER	2	2F		2.1		LQ0		PP, EX, A	VE01		1	
3155	PENTACHLOORFENOL	6.1	T2	II	6.1	43, 802	LQ18		PP, EP			2	
3156	SAMENGEPERST GAS, OXIDEREND, N.E.G.	2	1O		2.2+ 5.1	274	LQ0		PP			0	
3157	VLOEIBAAR GEMAAKT GAS, OXIDEREND, N.E.G.	2	2O		2.2+ 5.1	274	LQ0		PP			0	
3158	STERK GEKOELD, VLOEIBAAR GAS, N.E.G.	2	3A		2.2	274, 593	LQ1		PP			0	
3159	1,1,1,2-TETRAFLUORETHAAN (KOELGAS R 134A)	2	2A		2.2		LQ1		PP			0	
3160	VLOEIBAAR GEMAAKT GAS, GIFTIG, BRANDBAAR, N.E.G.	2	2TF		2.3+ 2.1	274	LQ0		PP, EP, EX, TOX, A	VE01, VE02		2	
3161	VLOEIBAAR GEMAAKT GAS, BRANDBAAR, N.E.G.	2	2F		2.1	274	LQ0		PP, EX, A	VE01		1	
3162	VLOEIBAAR GEMAAKT GAS, GIFTIG, N.E.G.	2	2T		2.3	274	LQ0		PP, EP, TOX, A	VE02		2	
3163	VLOEIBAAR GEMAAKT GAS, N.E.G.	2	2A		2.2	274	LQ1		PP			0	
3164	VOORWERPEN ONDER PNEUMATISCHE DRUK (met niet brandbaar gas) of VOORWERPEN ONDER HYDRAULISCHE DRUK (met niet brandbaar gas)	2	6A		2.2	283, 594	LQ0		PP			0	
3165	BRANDSTOFRESERVOIR VOOR HYDRAULISCH AGGREGAAT VOOR VLIEGTUIGEN (die een mengsel van water vrije hydrazine en methylhydrazine bevat) (M86 brandstof)	3	FTC	I	3+ 6.1+ 8	802	LQ0		PP, EP, EX, TOX, A	VE01, VE02		2	
3166	Verbrandingsmotoren of voertuigen, aangedreven door brandbaar gas of voertuigen, aangedreven door brandbare vloeistof	9	M11	Niet onderworpen aan het ADN									

(1)	(2)	(3a)	(3b)	(4)	(5)	(6)	(7)	(8)	(9)	(10)	(11)	(12)	(13)
	3.1.2	2.2	2.2	2.1.1.3	5.2.2	3.3	3.4.6	3.2.1	8.1.5	7.1.6	7.1.6	7.1.5	3.2.1
UN-nummer / Stoffnummer	Benaming en beschrijving	Klasse	Classificatiecode	Verpakkingsgroep	Eiketten	Bijzondere bepalingen	Gelimeerde hoeveelheden	Vervoer toegelaten	Vereiste uitrusting	Ventilatie	Maatregelen tijdens het laden, lossen en vervoeren	Aantal blauwe kegels/lichten	Extra eisen of Aantekeningen
3167	GASMONSTER, DRUKLOOS, BRANDBAAR, N.E.G., niet sterk gekoeld vloeibaar	2	7F		2.1	274	LQ0		PP, EX, A	VE01		1	
3168	GASMONSTER, DRUKLOOS, GIFTIG, BRANDBAAR, N.E.G., niet sterk gekoeld vloeibaar	2	7TF		2.3+ 2.1	274	LQ0		PP, EP, EX, TOX, A	VE01, VE02		2	
3169	GASMONSTER, DRUKLOOS, GIFTIG, N.E.G., niet sterk gekoeld vloeibaar	2	7T		2.3	274	LQ0		PP, EP, TOX, A	VE02		2	
3170	BIJPRODUCTEN VAN DE ALUMINIUMFABRICAGE of BIJPRODUCTEN VAN HET OMSMELTEN VAN ALUMINIUM	4.3	W2	II	4.3	244	LQ11		PP, EX, A	VE01	HA08	0	
3170	BIJPRODUCTEN VAN DE ALUMINIUMFABRICAGE of BIJPRODUCTEN VAN HET OMSMELTEN VAN ALUMINIUM	4.3	W2	III	4.3	244	LQ12	B	PP, EX, A	VE01, VE03*	LO03*, HA07*, HA08, IN01*, IN02*, IN03*,	0	* Slechts vereist bij losgestort- of onverpakt vervoer
3171	Voertuig met accuvoeding of apparaat met accuvoeding	9	M11	Niet onderworpen aan het ADNR									
3172	TOXINEN, GEWONNEN UIT LEVENDE ORGANISMEN, VLOEIBAAR, N.E.G.	6.1	T1	I	6.1	210, 274, 802	LQ0		PP, EP, TOX, A	VE02		2	
3172	TOXINEN, GEWONNEN UIT LEVENDE ORGANISMEN, VLOEIBAAR, N.E.G.	6.1	T1	II	6.1	210, 274, 802	LQ17		PP, EP, TOX, A	VE02		2	
3172	TOXINEN, GEWONNEN UIT LEVENDE ORGANISMEN, VLOEIBAAR, N.E.G.	6.1	T1	III	6.1	210, 274, 802	LQ19		PP, EP, TOX, A	VE02		0	
3172	TOXINEN, GEWONNEN UIT LEVENDE ORGANISMEN, VAST, N.E.G.	6.1	T2	I	6.1	210, 274, 802	LQ0		PP, EP			2	
3172	TOXINEN, GEWONNEN UIT LEVENDE ORGANISMEN, VAST, N.E.G.	6.1	T2	II	6.1	210, 274, 802	LQ18		PP, EP			2	

(1)	(2)	(3a)	(3b)	(4)	(5)	(6)	(7)	(8)	(9)	(10)	(11)	(12)	(13)
	3.1.2	2.2	2.2	2.1.1.3	5.2.2	3.3	3.4.6	3.2.1	8.1.5	7.1.6	7.1.6	7.1.5	3.2.1
UN-nummer / Stoffnummer	Benaming en beschrijving	Klasse	Classificatiecode	Verpakkingsgroep	Eiketten	Bijzondere bepalingen	Gelimiteerde hoeveelheden	Vervoer toegelaten	Vereiste uitrusting	Ventilatie	Maatregelen tijdens het laden, lossen en vervoeren	Aantal blauwe kegels/lichten	Extra eisen of Aantekeningen
3172	TOXINEN, GEWONNEN UIT LEVENDE ORGANISMEN, VAST, N.E.G.	6.1	T2	III	6.1	210, 274, 802	LQ9		PP, EP			0	
3174	TITTAANDISULFIDE	4.2	S4	III	4.2		LQ0		PP			0	
3175	VASTE STOFFEN of mengsels van vaste stoffen (zoals preparaten, formuleringen en afvalstoffen), DIE BRANDBARE VLOEISTOFFEN met een vlampunt van ten hoogste 61°C BEVATTEN N.E.G.	4.1	F1	II	4.1	216, 274, 800	LQ8	B, T	PP, EX, A	VE01, VE03*	IN01*, IN02*	1	* Slechts vereist bij losgestort- of onverpakt vervoer
3176	BRANDBARE ORGANISCHE VASTE STOF, GESMOLTEN, N.E.G.	4.1	F2	II	4.1	274	LQ0		PP			0	
3176	BRANDBARE ORGANISCHE VASTE STOF, GESMOLTEN, N.E.G.	4.1	F2	III	4.1	274	LQ0		PP			0	
3178	BRANDBARE ANORGANISCHE VASTE STOF, N.E.G.	4.1	F3	II	4.1	274	LQ8		PP			1	
3178	BRANDBARE ANORGANISCHE VASTE STOF, N.E.G.	4.1	F3	III	4.1	274	LQ9		PP			0	
3179	BRANDBARE ANORGANISCHE VASTE STOF, GIFTIG, N.E.G.	4.1	FT2	II	4.1+ 6.1	274, 802	LQ0		PP			2	
3179	BRANDBARE ANORGANISCHE VASTE STOF, GIFTIG, N.E.G.	4.1	FT2	III	4.1+ 6.1	274, 802	LQ0		PP			0	
3180	BRANDBARE ANORGANISCHE VASTE STOF, BIJTEND, N.E.G.	4.1	FC2	II	4.1+8	274	LQ0		PP			1	
3180	BRANDBARE ANORGANISCHE VASTE STOF, BIJTEND, N.E.G.	4.1	FC2	III	4.1+8	274	LQ0		PP			0	
3181	BRANDBARE METAALZOUTEN VAN ORGANISCHE VERBINDINGEN, N.E.G.	4.1	F3	II	4.1	274	LQ8		PP			1	
3181	BRANDBARE METAALZOUTEN VAN ORGANISCHE VERBINDINGEN, N.E.G.	4.1	F3	III	4.1	274	LQ9		PP			0	
3182	BRANDBARE METAALHYDRIDEN, N.E.G.	4.1	F3	II	4.1	274, 554	LQ8		PP			1	
3182	BRANDBARE METAALHYDRIDEN, N.E.G.	4.1	F3	III	4.1	274, 554	LQ9		PP			0	

(1)	(2)	(3a)	(3b)	(4)	(5)	(6)	(7)	(8)	(9)	(10)	(11)	(12)	(13)
	3.1.2	2.2	2.2	2.1.1.3	5.2.2	3.3	3.4.6	3.2.1	8.1.5	7.1.6	7.1.6	7.1.5	3.2.1
UN-nummer / Stoffnummer	Benaming en beschrijving	Klasse	Classificatiecode	Verpakkingsgroep	Eiketten	Bijzondere bepalingen	Gelimeerde hoeveelheden	Vervoer toegepast	Vereiste uitrusting	Ventilatie	Maatregelen tijdens het laden, lossen en vervoeren	Aantal blauwe kegels/lichten	Extra eisen of Aantekeningen
3183	VOOR ZELFVERHITTING VATBARE ORGANISCHE VLOEISTOF, N.E.G.	4.2	S1	II	4.2	274	LQ0		PP			0	
3183	VOOR ZELFVERHITTING VATBARE ORGANISCHE VLOEISTOF, N.E.G.	4.2	S1	III	4.2	274	LQ0		PP			0	
3184	VOOR ZELFVERHITTING VATBARE ORGANISCHE VLOEISTOF, GIFTIG, N.E.G.	4.2	ST1	II	4.2+ 6.1	274, 802	LQ0		PP, EP, TOX, A	VE02		2	
3184	VOOR ZELFVERHITTING VATBARE ORGANISCHE VLOEISTOF, GIFTIG, N.E.G.	4.2	ST1	III	4.2+ 6.1	274, 802	LQ0		PP, EP, TOX, A	VE02		0	
3185	VOOR ZELFVERHITTING VATBARE ORGANISCHE VLOEISTOF, BIJTEND, N.E.G.	4.2	SC1	II	4.2+8	274	LQ0		PP, EP			0	
3185	VOOR ZELFVERHITTING VATBARE ORGANISCHE VLOEISTOF, BIJTEND, N.E.G.	4.2	SC1	III	4.2+8	274	LQ0		PP, EP			0	
3186	VOOR ZELFVERHITTING VATBARE ANORGANISCHE VLOEISTOF, N.E.G.	4.2	S3	II	4.2	274	LQ0		PP			0	
3186	VOOR ZELFVERHITTING VATBARE ANORGANISCHE VLOEISTOF, N.E.G.	4.2	S3	III	4.2	274	LQ0		PP			0	
3187	VOOR ZELFVERHITTING VATBARE ANORGANISCHE VLOEISTOF, GIFTIG, N.E.G.	4.2	ST3	II	4.2+ 6.1	274, 802	LQ0		PP, EP, TOX, A	VE02		2	
3187	VOOR ZELFVERHITTING VATBARE ANORGANISCHE VLOEISTOF, GIFTIG, N.E.G.	4.2	ST3	III	4.2+ 6.1	274, 802	LQ0		PP, EP, TOX, A	VE02		0	
3188	VOOR ZELFVERHITTING VATBARE ANORGANISCHE VLOEISTOF, BIJTEND, N.E.G.	4.2	SC3	II	4.2+8	274	LQ0		PP, EP			0	
3188	VOOR ZELFVERHITTING VATBARE ANORGANISCHE VLOEISTOF, BIJTEND, N.E.G.	4.2	SC3	III	4.2+8	274	LQ0		PP, EP			0	

(1)	(2)	(3)a	(3)b	(4)	(5)	(6)	(7)	(8)	(9)	(10)	(11)	(12)	(13)
	3.1.2	2.2	2.2	2.1.1.3	5.2.2	3.3	3.4.6	3.2.1	8.1.5	7.1.6	7.1.6	7.1.5	3.2.1
UN-nummer / Stoffnummer	Benaming en beschrijving	Klasse	Classificatiecode	Verpakkingsgroep	Eiketten	Bijzondere bepalingen	Gelimiteerde hoeveelheden	Vervoer toegelaten	Vereiste uitrusting	Ventilatie	Maatregelen tijdens het laden, lossen en vervoeren	Aantal blauwe kegels/lichten	Extra eisen of Aantekeningen
3189	VOOR ZELFVERHITTING VATBAAR METAALPOEDER, N.E.G.	4.2	S4	II	4.2	274, 555	LQ0		PP			0	
3189	VOOR ZELFVERHITTING VATBAAR METAALPOEDER, N.E.G.	4.2	S4	III	4.2	274, 555	LQ0		PP			0	
3190	VOOR ZELFVERHITTING VATBARE ANORGANISCHE VASTE STOF, N.E.G.	4.2	S4	II	4.2	274	LQ0		PP			0	
3190	VOOR ZELFVERHITTING VATBARE ANORGANISCHE VASTE STOF, N.E.G.	4.2	S4	III	4.2	274	LQ0	B	PP			0	
3191	VOOR ZELFVERHITTING VATBARE ANORGANISCHE VASTE STOF, GIFTIG, N.E.G.	4.2	ST4	II	4.2+ 6.1	274, 802	LQ0		PP			2	
3191	VOOR ZELFVERHITTING VATBARE ANORGANISCHE VASTE STOF, GIFTIG, N.E.G.	4.2	ST4	III	4.2+ 6.1	274, 802	LQ0		PP			0	
3192	VOOR ZELFVERHITTING VATBARE ANORGANISCHE VASTE STOF, BIJTEND, N.E.G.	4.2	SC4	II	4.2+8	274	LQ0		PP			0	
3192	VOOR ZELFVERHITTING VATBARE ANORGANISCHE VASTE STOF, BIJTEND, N.E.G.	4.2	SC4	III	4.2+8	274	LQ0		PP			0	
3194	PYROFORE ANORGANISCHE VLOEISTOF, N.E.G.	4.2	S3	I	4.2	274	LQ0		PP			0	
3200	PYROFORE ANORGANISCHE VASTE STOF, N.E.G.	4.2	S4	I	4.2	274	LQ0		PP			0	
3203	PYROFORE METAALORGANISCHE VERBINDING, REACTIEF MET WATER, N.E.G., vloeibaar	4.2	SW	I	4.2+ 4.3	274, 527	LQ0		PP, EX, A	VE01		0	
3203	PYROFORE METAALORGANISCHE VERBINDING, REACTIEF MET WATER, N.E.G., vast	4.2	SW	I	4.2+ 4.3	274, 527	LQ0		PP, EX, A	VE01		0	
3205	ALCOHOLATEN VAN AARDALKALIMETALEN, N.E.G.	4.2	S4	II	4.2	183, 274	LQ0		PP			0	

(1)	(2)	(3)a	(3)b	(4)	(5)	(6)	(7)	(8)	(9)	(10)	(11)	(12)	(13)
	3.1.2	2.2	2.2	2.1.1.3	5.2.2	3.3	3.4.6	3.2.1	8.1.5	7.1.6	7.1.6	7.1.5	3.2.1
UN-nummer / Stoffnummer	Benaming en beschrijving	Klasse	Classificatiecode	Verpakkingsgroep	Eiketten	Bijzondere bepalingen	Gelimiteerde hoeveelheden	Vervoer toegepast	Vereiste uitrusting	Ventilatie	Maatregelen tijdens het laden, lossen en vervoeren	Aantal blauwe kegels/lichten	Extra eisen of Aantekeningen
3205	ALCOHOLATEN VAN AARDALKALIMETALEN, N.E.G.	4.2	S4	III	4.2	183, 274	LQ0		PP			0	
3206	ALCOHOLATEN VAN ALKALIMETALEN, VOOR ZELFVERHITTING VATBAAR, BIJTEND, N.E.G.	4.2	SC4	II	4.2+8	182, 274	LQ0		PP			0	
3206	ALCOHOLATEN VAN ALKALIMETALEN, VOOR ZELFVERHITTING VATBAAR, BIJTEND, N.E.G.	4.2	SC4	III	4.2+8	183, 274	LQ0		PP			0	
3207	METAALORGANISCHE VERBINDING, REACTIEF MET WATER, BRANDBAAR, N.E.G. of METAALORGANISCHE VERBINDING, OPLOSSING, REACTIEF MET WATER, BRANDBAAR, N.E.G. of METAALORGANISCHE VERBINDING, DISPERSIE, REACTIEF MET WATER, BRANDBAAR, N.E.G.	4.3	WF1	I	4.3+3	274, 556	LQ0		PP, EX, A	VE01	HA08	1	
3207	METAALORGANISCHE VERBINDING, REACTIEF MET WATER, BRANDBAAR, N.E.G. of METAALORGANISCHE VERBINDING, OPLOSSING, REACTIEF MET WATER, BRANDBAAR, N.E.G. of METAALORGANISCHE VERBINDING, DISPERSIE, REACTIEF MET WATER, BRANDBAAR, N.E.G.	4.3	WF1	II	4.3+3	274, 556	LQ10		PP, EX, A	VE01	HA08	1	

(1)	(2)	(3)a	(3)b	(4)	(5)	(6)	(7)	(8)	(9)	(10)	(11)	(12)	(13)
	3.1.2	2.2	2.2	2.1.1.3	5.2.2	3.3	3.4.6	3.2.1	8.1.5	7.1.6	7.1.6	7.1.5	3.2.1
UN-nummer / Stoffnummer	Benaming en beschrijving	Klasse	Classificatiecode	Verpakkingsgroep	Eiketten	Bijzondere bepalingen	Gelimeerde hoeveelheden	Vervoer toegelaten	Vereiste uitrusting	Ventilatie	Maatregelen tijdens het laden, lossen en vervoeren	Aantal blauwe kegels/lichten	Extra eisen of Aantekeningen
3207	METAAALORGANISCHE VERBINDING, REACTIEF MET WATER, BRANDBAAR, N.E.G. of METAAALORGANISCHE VERBINDING, OPLOSSING, REACTIEF MET WATER, BRANDBAAR, N.E.G. of METAAALORGANISCHE VERBINDING, DISPERSIE, REACTIEF MET WATER, BRANDBAAR, N.E.G.	4.3	WF1	III	4.3+3	274, 556	LQ13		PP, EX, A	VE01	HA08	0	
3208	METALLISCHE STOF, REACTIEF MET WATER, N.E.G.	4.3	W2	I	4.3	274, 557	LQ0		PP, EX, A	VE01	HA08	0	
3208	METALLISCHE STOF, REACTIEF MET WATER, N.E.G.	4.3	W2	II	4.3	274, 557	LQ11		PP, EX, A	VE01	HA08	0	
3208	METALLISCHE STOF, REACTIEF MET WATER, N.E.G.	4.3	W2	III	4.3	274, 557	LQ12		PP, EX, A	VE01	HA08	0	
3209	METALLISCHE STOF, REACTIEF MET WATER, VOOR ZELFVERHITTING VATBAAR, N.E.G.	4.3	WS	I	4.3+ 4.2	274, 558	LQ0		PP, EX, A	VE01	HA08	0	
3209	METALLISCHE STOF, REACTIEF MET WATER, VOOR ZELFVERHITTING VATBAAR, N.E.G.	4.3	WS	II	4.3+ 4.2	274, 558	LQ11		PP, EX, A	VE01	HA08	0	
3209	METALLISCHE STOF, REACTIEF MET WATER, VOOR ZELFVERHITTING VATBAAR, N.E.G.	4.3	WS	III	4.3+ 4.2	274, 558	LQ12		PP, EX, A	VE01	HA08	0	
3210	ANORGANISCHE CHLORATEN, OPLOSSING IN WATER, N.E.G.	5.1	O1	II	5.1	274, 605	LQ10		PP			0	
3210	ANORGANISCHE CHLORATEN, OPLOSSING IN WATER, N.E.G.	5.1	O1	III	5.1	274, 605	LQ13		PP			0	
3211	ANORGANISCHE PERCHLORATEN, OPLOSSING IN WATER, N.E.G.	5.1	O1	II	5.1	274	LQ10		PP			0	
3211	ANORGANISCHE PERCHLORATEN, OPLOSSING IN WATER, N.E.G.	5.1	O1	III	5.1	274	LQ13		PP			0	
3212	ANORGANISCHE HYPOCHLORIETEN, N.E.G.	5.1	O2	II	5.1	274, 559	LQ11		PP			0	

(1)	(2)	(3a)	(3b)	(4)	(5)	(6)	(7)	(8)	(9)	(10)	(11)	(12)	(13)
	3.1.2	2.2	2.2	2.1.1.3	5.2.2	3.3	3.4.6	3.2.1	8.1.5	7.1.6	7.1.6	7.1.5	3.2.1
UN-nummer / Stoffnummer	Benaming en beschrijving	Klasse	Classificatiecode	Verpakkingsgroep	Eiketten	Bijzondere bepalingen	Gelimiteerde hoeveelheden	Vervoer toegelaten	Vereiste uitrusting	Ventilatie	Maatregelen tijdens het laden, lossen en vervoeren	Aantal blauwe kegels/lichten	Extra eisen of Aantekeningen
3213	ANORGANISCHE BROMATEN, OPLOSSING IN WATER, N.E.G.	5.1	O1	II	5.1	274, 604	LQ10		PP			0	
3213	ANORGANISCHE BROMATEN, OPLOSSING IN WATER, N.E.G.	5.1	O1	III	5.1	274, 604	LQ13		PP			0	
3214	ANORGANISCHE PERMANGANATEN, OPLOSSING IN WATER, N.E.G.	5.1	O1	II	5.1	274, 608	LQ10		PP			0	
3215	ANORGANISCHE PERSULFATEN, N.E.G.	5.1	O2	III	5.1	274	LQ12		PP			0	
3216	ANORGANISCHE PERSULFATEN, OPLOSSING IN WATER, N.E.G.	5.1	O1	III	5.1	274	LQ13		PP			0	
3218	ANORGANISCHE NITRATEN, OPLOSSING IN WATER, N.E.G.	5.1	O1	II	5.1	270, 274, 511	LQ10		PP			0	
3218	ANORGANISCHE NITRATEN, OPLOSSING IN WATER, N.E.G.	5.1	O1	III	5.1	270, 274, 511	LQ13		PP			0	
3219	ANORGANISCHE NITRIETEN, OPLOSSING IN WATER, N.E.G.	5.1	O1	II	5.1	103, 274	LQ10		PP			0	
3219	ANORGANISCHE NITRIETEN, OPLOSSING IN WATER, N.E.G.	5.1	O1	III	5.1	103, 274	LQ13		PP			0	
3220	PENTAFLUORETHAAN (KOELGAS R 125)	2	2A		2.2		LQ1		PP			0	
3221	ZELFONTLEDENDE VLOEISTOF, TYPE B	4.1	SR1		4.1+1	181, 194, 274	LQ14		PP		HA01, HA10	3	
3222	ZELFONTLEDENDE VASTE STOF, TYPE B	4.1	SR1		4.1+1	181, 194, 274	LQ15		PP		HA01, HA10	3	
3223	ZELFONTLEDENDE VLOEISTOF, TYPE C	4.1	SR1		4.1	194, 274	LQ14		PP			0	
3224	ZELFONTLEDENDE VASTE STOF, TYPE C	4.1	SR1		4.1	194, 274	LQ15		PP			0	
3225	ZELFONTLEDENDE VLOEISTOF, TYPE D	4.1	SR1		4.1	194, 274	LQ16		PP			0	

(1)	(2)	(3a)	(3b)	(4)	(5)	(6)	(7)	(8)	(9)	(10)	(11)	(12)	(13)
	3.1.2	2.2	2.2	2.1.1.3	5.2.2	3.3	3.4.6	3.2.1	8.1.5	7.1.6	7.1.6	7.1.5	3.2.1
UN-nummer / Stoffnummer	Benaming en beschrijving	Klasse	Classificatiecode	Verpakkingsgroep	Eiketten	Bijzondere bepalingen	Gelimiteerde hoeveelheden	Vervoer toegelaten	Vereiste uitrusting	Ventilatie	Maatregelen tijdens het laden, lossen en vervoeren	Aantal blauwe kegels/lichten	Extra eisen of Aantekeningen
3226	ZELFONTLEDENDE VASTE STOF, TYPE D	4.1	SR1		4.1	194, 274	LQ11		PP			0	
3227	ZELFONTLEDENDE VLOEISTOF, TYPE E	4.1	SR1		4.1	194, 274	LQ16		PP			0	
3228	ZELFONTLEDENDE VASTE STOF, TYPE E	4.1	SR1		4.1	194, 274	LQ11		PP			0	
3229	ZELFONTLEDENDE VLOEISTOF, TYPE F	4.1	SR1		4.1	194, 274	LQ16		PP			0	
3230	ZELFONTLEDENDE VASTE STOF, TYPE F	4.1	SR1		4.1	194, 274	LQ0		PP			0	
3231	ZELFONTLEDENDE VLOEISTOF, TYPE B, MET TEMPERATUURBEHEERSING	4.1	SR2		4.1+1	181, 194, 274	LQ0		PP		HA01, HA10	3	
3232	ZELFONTLEDENDE VASTE STOF, TYPE B, MET TEMPERATUURBEHEERSING	4.1	SR2		4.1+1	181, 194, 274	LQ0		PP		HA01, HA10	3	
3233	ZELFONTLEDENDE VLOEISTOF, TYPE C, MET TEMPERATUURBEHEERSING	4.1	SR2		4.1	194, 274	LQ0		PP			0	
3234	ZELFONTLEDENDE VASTE STOF, TYPE C, MET TEMPERATUURBEHEERSING	4.1	SR2		4.1	194, 274	LQ0		PP			0	
3235	ZELFONTLEDENDE VLOEISTOF, TYPE D, MET TEMPERATUURBEHEERSING	4.1	SR2		4.1	194, 274	LQ0		PP			0	
3236	ZELFONTLEDENDE VASTE STOF, TYPE D, MET TEMPERATUURBEHEERSING	4.1	SR2		4.1	194, 274	LQ0		PP			0	
3237	ZELFONTLEDENDE VLOEISTOF, TYPE E, MET TEMPERATUURBEHEERSING	4.1	SR2		4.1	194, 274	LQ0		PP			0	
3238	ZELFONTLEDENDE VASTE STOF, TYPE E, MET TEMPERATUURBEHEERSING	4.1	SR2		4.1	194, 274	LQ0		PP			0	
3239	ZELFONTLEDENDE VLOEISTOF, TYPE F, MET TEMPERATUURBEHEERSING	4.1	SR2		4.1	194, 274	LQ0		PP			0	
3240	ZELFONTLEDENDE VASTE STOF, TYPE F, MET TEMPERATUURBEHEERSING	4.1	SR2		4.1	194, 274	LQ0		PP			0	
3241	2-BROOM-2-NITROPROPAAN-1,3-DIOL	4.1	SR1	III	4.1	638	LQ0		PP			0	

(1)	(2)	(3a)	(3b)	(4)	(5)	(6)	(7)	(8)	(9)	(10)	(11)	(12)	(13)
	3.1.2	2.2	2.2	2.1.1.3	5.2.2	3.3	3.4.6	3.2.1	8.1.5	7.1.6	7.1.6	7.1.5	3.2.1
UN-nummer / Stoffnummer	Benaming en beschrijving	Klasse	Classificatiecode	Verpakkingsgroep	Eiketten	Bijzondere bepalingen	Gelimeerde hoeveelheden	Vervoer toege laten	Vereiste uitrusting	Ventilatie	Maatregelen tijdens het laden, lossen en vervoeren	Aantal blauwe kegels/lichten	Extra eisen of Aantekeningen
3242	AZODICARBONAMIDE	4.1	SR1	II	4.1	215, 638	LQ0		PP			0	
3243	VASTE STOFFEN DIE GIFTIGE VLOEISTOF BEVATTEN, N.E.G.	6.1	T9	II	6.1	217, 274, 802	LQ18		PP, EP, TOX, A	VE02		2	
3244	VASTE STOFFEN DIE BIJTENDE VLOEISTOF BEVATTEN, N.E.G.	8	C10	II	8	218, 274	LQ23		PP, EP			0	
3245	GENETISCH GEMODIFICEERDE MICRO-ORGANISMEN	9	M8		9	219, 634, 637, 802	LQ0		PP			0	
3246	METHAANSULFONYLCHLORIDE	6.1	TC1	I	6.1+8	802	LQ0		PP, EP, TOX, A	VE02		2	
3247	NATRIUMPEROXOBORAAT, WATERVRIJ	5.1	O2	II	5.1		LQ11		PP			0	
3248	MEDICAMENT, VLOEIBAAR, BRANDBAAR, GIFTIG, N.E.G.	3	FT1	II	3+6.1	220, 221, 274, 601, 802	LQ0		PP, EP, EX, TOX, A	VE01, VE02		2	
3248	MEDICAMENT, VLOEIBAAR, BRANDBAAR, GIFTIG, N.E.G.	3	FT1	III	3+6.1	220, 221, 274, 601, 802	LQ7		PP, EP, EX, TOX, A	VE01, VE02		0	
3249	MEDICAMENT, VAST, GIFTIG, N.E.G.	6.1	T2	II	6.1	221, 274, 601, 802	LQ18		PP, EP			2	
3249	MEDICAMENT, VAST, GIFTIG, N.E.G.	6.1	T2	III	6.1	221, 274, 601, 802	LQ9		PP, EP			0	

(1)	(2)	(3)a	(3)b	(4)	(5)	(6)	(7)	(8)	(9)	(10)	(11)	(12)	(13)
	3.1.2	2.2	2.2	2.1.1.3	5.2.2	3.3	3.4.6	3.2.1	8.1.5	7.1.6	7.1.6	7.1.5	3.2.1
UN-nummer / Stoffnummer	Benaming en beschrijving	Klasse	Classificatiecode	Verpakkingsgroep	Eiketten	Bijzondere bepalingen	Gelimiteerde hoeveelheden	Vervoer toegelaten	Vereiste uitrusting	Ventilatie	Maatregelen tijdens het laden, lossen en vervoeren	Aantal blauwe kegels/lichten	Extra eisen of Aantekeningen
3250	CHLOORAZIJNZUUR, GESMOLTEN	6.1	TC1	II	6.1+8	802	LQ0		PP, EP, TOX, A	VE02		2	
3251	ISOSORBIDE-5-MONONITRAAT	4.1	SR1	III	4.1	226, 638	LQ0		PP			0	
3252	DIFLUORMETHAAN (KOELGAS R 32)	2	2F		2.1		LQ0		PP, EX, A	VE01		1	
3253	DINATRIUMTRIOXOSILICAAT (NATRIUMMETASILICAAT)	8	C6	III	8		LQ24		PP, EP			0	
3254	TRIBUTYLFOSFANEN	4.2	S1	I	4.2		LQ0		PP			0	
3255	tert-BUTYLHYPOCHLORIDE	4.2	SC1	Vervoer verboden									
3256	VERWARMDE VLOEISTOF, BRANDBAAR, N.E.G., met een vlampunt hoger dan 61°C, bij een temperatuur gelijk aan of hoger dan haar vlampunt	3	F2	III	3	274, 560	LQ0	T	PP, EX, A	VE01		0	
3257	VERWARMDE VLOEISTOF, N.E.G., bij een temperatuur gelijk aan of hoger dan 100°C en, bij stoffen met een vlampunt, lager dan haar vlampunt (met inbegrip van gesmolten metalen, gesmolten zouten enz.)	9	M9	III	9	274, 580, 643	LQ0	T	PP			0	
3258	VERWARMDE VASTE STOF, N.E.G., bij een temperatuur gelijk aan of hoger dan 240°C	9	M10	III	9	274, 580, 643	LQ0		PP			0	
3259	AMINEN, VAST, BIJTEND, N.E.G. of POLYAMINEN, VAST, BIJTEND, N.E.G.	8	C8	I	8	274	LQ21		PP, EP			0	
3259	AMINEN, VAST, BIJTEND, N.E.G. of POLYAMINEN, VAST, BIJTEND, N.E.G.	8	C8	II	8	274	LQ23		PP, EP			0	
3259	AMINEN, VAST, BIJTEND, N.E.G. of POLYAMINEN, VAST, BIJTEND, N.E.G.	8	C8	III	8	274	LQ24	T	PP, EP			0	
3260	BIJTENDE ZURE ANORGANISCHE VASTE STOF, N.E.G.	8	C2	I	8	274	LQ21		PP, EP			0	
3260	BIJTENDE ZURE ANORGANISCHE VASTE STOF, N.E.G.	8	C2	II	8	274	LQ23		PP, EP			0	

(1)	(2)	(3a)	(3b)	(4)	(5)	(6)	(7)	(8)	(9)	(10)	(11)	(12)	(13)
	3.1.2	2.2	2.2	2.1.1.3	5.2.2	3.3	3.4.6	3.2.1	8.1.5	7.1.6	7.1.6	7.1.5	3.2.1
UN-nummer / Stoffnummer	Benaming en beschrijving	Klasse	Classificatiecode	Verpakkingsgroep	Eiketten	Bijzondere bepalingen	Gelimeerde hoeveelheden	Vervoer toegelaten	Vereiste uitrusting	Ventilatie	Maatregelen tijdens het laden, lossen en vervoeren	Aantal blauwe kegels/lichten	Extra eisen of Aantekeningen
3260	BIJTENDE ZURE ANORGANISCHE VASTE STOF, N.E.G.	8	C2	III	8	274	LQ24		PP, EP			0	
3261	BIJTENDE ZURE ORGANISCHE VASTE STOF, N.E.G.	8	C4	I	8	274	LQ21		PP, EP			0	
3261	BIJTENDE ZURE ORGANISCHE VASTE STOF, N.E.G.	8	C4	II	8	274	LQ23		PP, EP			0	
3261	BIJTENDE ZURE ORGANISCHE VASTE STOF, N.E.G.	8	C4	III	8	274	LQ24		PP, EP			0	
3262	BIJTENDE BASISCHE ANORGANISCHE VASTE STOF, N.E.G.	8	C6	I	8	274	LQ21		PP, EP			0	
3262	BIJTENDE BASISCHE ANORGANISCHE VASTE STOF, N.E.G.	8	C6	II	8	274	LQ23		PP, EP			0	
3262	BIJTENDE BASISCHE ANORGANISCHE VASTE STOF, N.E.G.	8	C6	III	8	274	LQ24		PP, EP			0	
3263	BIJTENDE BASISCHE ORGANISCHE VASTE STOF, N.E.G.	8	C8	I	8	274	LQ21		PP, EP			0	
3263	BIJTENDE BASISCHE ORGANISCHE VASTE STOF, N.E.G.	8	C8	II	8	274	LQ23		PP, EP			0	
3263	BIJTENDE BASISCHE ORGANISCHE VASTE STOF, N.E.G.	8	C8	III	8	274	LQ24		PP, EP			0	
3264	BIJTENDE ZURE ANORGANISCHE VLOEISTOF, N.E.G.	8	C1	I	8	274	LQ20	T	PP, EP			0	
3264	BIJTENDE ZURE ANORGANISCHE VLOEISTOF, N.E.G.	8	C1	II	8	274	LQ22	T	PP, EP			0	
3264	BIJTENDE ZURE ANORGANISCHE VLOEISTOF, N.E.G.	8	C1	III	8	274	LQ19	T	PP, EP			0	
3265	BIJTENDE ZURE ORGANISCHE VLOEISTOF, N.E.G.	8	C3	I	8	274	LQ20	T	PP, EP			0	
3265	BIJTENDE ZURE ORGANISCHE VLOEISTOF, N.E.G.	8	C3	II	8	274	LQ22	T	PP, EP			0	
3265	BIJTENDE ZURE ORGANISCHE VLOEISTOF, N.E.G.	8	C3	III	8	274	LQ19	T	PP, EP			0	

(1)	(2)	(3)a	(3)b	(4)	(5)	(6)	(7)	(8)	(9)	(10)	(11)	(12)	(13)
	3.1.2	2.2	2.2	2.1.1.3	5.2.2	3.3	3.4.6	3.2.1	8.1.5	7.1.6	7.1.6	7.1.5	3.2.1
UN-nummer / Stoffnummer	Benaming en beschrijving	Klasse	Classificatiecode	Verpakkingsgroep	Eiketten	Bijzondere bepalingen	Gelimiteerde hoeveelheden	Vervoer toegelaten	Vereiste uitrusting	Ventilatie	Maatregelen tijdens het laden, lossen en vervoeren	Aantal blauwe kegels/lichten	Extra eisen of Aantekeningen
3266	BIJTENDE BASISCHE ANORGANISCHE VLOEISTOF, N.E.G.	8	C5	I	8	274	LQ20	T	PP, EP			0	
3266	BIJTENDE BASISCHE ANORGANISCHE VLOEISTOF, N.E.G.	8	C5	II	8	274	LQ22	T	PP, EP			0	
3266	BIJTENDE BASISCHE ANORGANISCHE VLOEISTOF, N.E.G.	8	C5	III	8	274	LQ19	T	PP, EP			0	
3267	BIJTENDE BASISCHE ORGANISCHE VLOEISTOF, N.E.G.	8	C7	I	8	274	LQ20	T	PP, EP			0	
3267	BIJTENDE BASISCHE ORGANISCHE VLOEISTOF, N.E.G.	8	C7	II	8	274	LQ22	T	PP, EP			0	
3267	BIJTENDE BASISCHE ORGANISCHE VLOEISTOF, N.E.G.	8	C7	III	8	274	LQ19	T	PP, EP			0	
3268	GASGENERATOREN (VOOR AIRBAGS) of AIRBAGMODULES of AANSPANINRICHTINGEN VOOR VEILIGHEIDSGORDELS	9	M5	III	9	280, 289	LQ0		PP			0	
3269	POLYESTERHARS-KIT	3	F1	II	3	236	LQ6		PP, EX, A	VE01		1	
3269	POLYESTERHARS-KIT (niet visceus)	3	F1	III	3	236	LQ7		PP, EX, A	VE01		0	
3269	POLYESTERHARS-KIT (visceus volgens 2.2.3.1.4) (dampdruk bij 50 °C hoger dan 175 kPa)	3	F1	III	3	236	LQ7		PP, EX, A	VE01		0	
3269	POLYESTERHARS-KIT (visceus volgens 2.2.3.1.4) (dampdruk bij 50 °C hoger dan 110 kPa, doch ten hoogste 175 kPa)	3	F1	III	3	236	LQ7		PP, EX, A	VE01		0	
3269	POLYESTERHARS-KIT (visceus volgens 2.2.3.1.4) (dampdruk bij 50 °C ten hoogste 110 kPa)	3	F1	III	3	236	LQ7		PP, EX, A	VE01		0	
3270	MEMBRAANFILTERS VAN NITROCELLULOSE, met ten hoogste 12,6% stikstof in de droge massa	4.1	F1	II	4.1	237, 286	LQ8		PP			1	

(1)	(2)	(3a)	(3b)	(4)	(5)	(6)	(7)	(8)	(9)	(10)	(11)	(12)	(13)
	3.1.2	2.2	2.2	2.1.1.3	5.2.2	3.3	3.4.6	3.2.1	8.1.5	7.1.6	7.1.6	7.1.5	3.2.1
UN-nummer / Stoffnummer	Benaming en beschrijving	Klasse	Classificatiecode	Verpakkingsgroep	Eiketten	Bijzondere bepalingen	Gelimiteerde hoeveelheden	Vervoer toege laten	Vereiste uitrusting	Ventilatie	Maatregelen tijdens het laden, lossen en vervoeren	Aantal blauwe kegels/lichten	Extra eisen of Aantekeningen
3271	ETHERS, N.E.G.	3	F1	II	3	274	LQ4	T	PP, EX, A	VE01		1	
3271	ETHERS, N.E.G.	3	F1	III	3	274	LQ7	T	PP, EX, A	VE01		0	
3272	ESTERS, N.E.G.	3	F1	II	3	274	LQ4	T	PP, EX, A	VE01		1	
3272	ESTERS, N.E.G.	3	F1	III	3	274	LQ7	T	PP, EX, A	VE01		0	
3273	NITRILEN, BRANDBAAR, GIFTIG, N.E.G.	3	FT1	I	3+6.1	274, 802	LQ0		PP, EP, EX, TOX, A	VE01, VE02		2	
3273	NITRILEN, BRANDBAAR, GIFTIG, N.E.G.	3	FT1	II	3+6.1	274, 802	LQ0		PP, EP, EX, TOX, A	VE01, VE02		2	
3274	ALCOHOLATEN, OPLOSSING in alcohol, N.E.G.	3	FC	II	3+8	274	LQ4		PP, EP, EX, A	VE01		1	
3275	NITRILEN, GIFTIG, BRANDBAAR, N.E.G.	6.1	TF1	I	6.1+3	274, 802	LQ0		PP, EP, EX, TOX, A	VE01, VE02		2	
3275	NITRILEN, GIFTIG, BRANDBAAR, N.E.G.	6.1	TF1	II	6.1+3	274, 802	LQ17		PP, EP, EX, TOX, A	VE01, VE02		2	
3276	NITRILEN, GIFTIG, N.E.G.	6.1	T1	I	6.1	274, 802	LQ0		PP, EP, TOX, A	VE02		2	
3276	NITRILEN, GIFTIG, N.E.G.	6.1	T1	II	6.1	274, 802	LQ17	T	PP, EP, TOX, A	VE02		2	
3276	NITRILEN, GIFTIG, N.E.G.	6.1	T1	III	6.1	274, 802	LQ19		PP, EP, TOX, A	VE02		0	
3277	CHLOORFORMIATEN, GIFTIG, BIJTEND, N.E.G.	6.1	TC1	II	6.1+8	274, 561, 802	LQ17		PP, EP, TOX, A	VE02		2	

(1)	(2)	(3a)	(3b)	(4)	(5)	(6)	(7)	(8)	(9)	(10)	(11)	(12)	(13)
	3.1.2	2.2	2.2	2.1.1.3	5.2.2	3.3	3.4.6	3.2.1	8.1.5	7.1.6	7.1.6	7.1.5	3.2.1
UN-nummer / Stoffnummer	Benaming en beschrijving	Klasse	Classificatiecode	Verpakkingsgroep	Eiketten	Bijzondere bepalingen	Gelimiteerde hoeveelheden	Vervoer toegepast	Vereiste uitrusting	Ventilatie	Maatregelen tijdens het laden, lossen en vervoeren	Aantal blauwe kegels/lichten	Extra eisen of Aantekeningen
3278	ORGANISCHE FOSFORVERBINDING, GIFTIG, N.E.G., vloeibaar	6.1	T1	I	6.1	43, 274, 802	LQ0		PP, EP, TOX, A	VE02		2	
3278	ORGANISCHE FOSFORVERBINDING, GIFTIG, N.E.G., vloeibaar	6.1	T1	II	6.1	43, 274, 802	LQ17		PP, EP, TOX, A	VE02		2	
3278	ORGANISCHE FOSFORVERBINDING, GIFTIG, N.E.G., vloeibaar	6.1	T1	III	6.1	43, 274, 802	LQ19		PP, EP, TOX, A	VE02		0	
3278	ORGANISCHE FOSFORVERBINDING, GIFTIG, N.E.G., vast	6.1	T2	I	6.1	43, 274, 802	LQ0		PP, EP			2	
3278	ORGANISCHE FOSFORVERBINDING, GIFTIG, N.E.G., vast	6.1	T2	II	6.1	43, 274, 802	LQ18		PP, EP			2	
3278	ORGANISCHE FOSFORVERBINDING, GIFTIG, N.E.G., vast	6.1	T2	III	6.1	43, 274, 802	LQ9		PP, EP			0	
3279	ORGANISCHE FOSFORVERBINDING, GIFTIG, BRANDBAAR, N.E.G.	6.1	TF1	I	6.1+3	43, 274, 802	LQ0		PP, EP, EX, TOX, A	VE01, VE02		2	
3279	ORGANISCHE FOSFORVERBINDING, GIFTIG, BRANDBAAR, N.E.G.	6.1	TF1	II	6.1+3	43, 274, 802	LQ17		PP, EP, EX, TOX, A	VE01, VE02		2	
3280	ORGANISCHE ARSEENVERBINDING, N.E.G., vloeibaar	6.1	T3	I	6.1	274, 802	LQ0		PP, EP, TOX, A	VE02		2	
3280	ORGANISCHE ARSEENVERBINDING, N.E.G., vloeibaar	6.1	T3	II	6.1	274, 802	LQ18		PP, EP, TOX, A	VE02		2	
3280	ORGANISCHE ARSEENVERBINDING, N.E.G., vloeibaar	6.1	T3	III	6.1	274, 802	LQ9		PP, EP, TOX, A	VE02		0	
3280	ORGANISCHE ARSEENVERBINDING, N.E.G., vast	6.1	T3	I	6.1	274, 802	LQ0		PP, EP			2	

(1)	(2)	(3a)	(3b)	(4)	(5)	(6)	(7)	(8)	(9)	(10)	(11)	(12)	(13)
	3.1.2	2.2	2.2	2.1.1.3	5.2.2	3.3	3.4.6	3.2.1	8.1.5	7.1.6	7.1.6	7.1.5	3.2.1
UN-nummer / Stoffnummer	Benaming en beschrijving	Klasse	Classificatiecode	Verpakkingsgroep	Eiketten	Bijzondere bepalingen	Gelimiteerde hoeveelheden	Vervoer toegelaten	Vereiste uitrusting	Ventilatie	Maatregelen tijdens het laden, lossen en vervoeren	Aantal blauwe kegels/lichten	Extra eisen of Aantekeningen
3280	ORGANISCHE ARSEENVERBINDING, N.E.G., vast	6.1	T3	II	6.1	274, 802	LQ18		PP, EP			2	
3280	ORGANISCHE ARSEENVERBINDING, N.E.G., vast	6.1	T3	III	6.1	274, 802	LQ9		PP, EP			0	
3281	METAALCARBONYLEN, N.E.G., vloeibaar	6.1	T3	I	6.1	274, 562, 802	LQ0		PP, EP, TOX, A	VE02		2	
3281	METAALCARBONYLEN, N.E.G., vloeibaar	6.1	T3	II	6.1	274, 562, 802	LQ17		PP, EP, TOX, A	VE02		2	
3281	METAALCARBONYLEN, N.E.G., vloeibaar	6.1	T3	III	6.1	274, 562, 802	LQ19		PP, EP, TOX, A	VE02		0	
3281	METAALCARBONYLEN, N.E.G., vast	6.1	T3	I	6.1	274, 562, 802	LQ0		PP, EP			2	
3281	METAALCARBONYLEN, N.E.G., vast	6.1	T3	II	6.1	274, 562, 802	LQ17		PP, EP			2	
3281	METAALCARBONYLEN, N.E.G., vast	6.1	T3	III	6.1	274, 562, 802	LQ19		PP, EP			0	
3282	METAALORGANISCHE VERBINDING, GIFTIG, N.E.G., vloeibaar	6.1	T3	I	6.1	274, 562, 802	LQ0		PP, EP, TOX, A	VE02		2	
3282	METAALORGANISCHE VERBINDING, GIFTIG, N.E.G., vloeibaar	6.1	T3	II	6.1	274, 562, 802	LQ18		PP, EP, TOX, A	VE02		2	
3282	METAALORGANISCHE VERBINDING, GIFTIG, N.E.G., vloeibaar	6.1	T3	III	6.1	274, 562, 802	LQ9		PP, EP, TOX, A	VE02		0	

(1)	(2)	(3a)	(3b)	(4)	(5)	(6)	(7)	(8)	(9)	(10)	(11)	(12)	(13)
	3.1.2	2.2	2.2	2.1.1.3	5.2.2	3.3	3.4.6	3.2.1	8.1.5	7.1.6	7.1.6	7.1.5	3.2.1
UN-nummer / Stoffnummer	Benaming en beschrijving	Klasse	Classificatiecode	Verpakkingsgroep	Eiketten	Bijzondere bepalingen	Gelimiteerde hoeveelheden	Vervoer toegelaten	Vereiste uitrusting	Ventilatie	Maatregelen tijdens het laden, lossen en vervoeren	Aantal blauwe kegels/lichten	Extra eisen of Aantekeningen
3282	METAALORGANISCHE VERBINDING, GIFTIG, N.E.G., vast	6.1	T3	I	6.1	274, 562, 802	LQ0		PP, EP			2	
3282	METAALORGANISCHE VERBINDING, GIFTIG, N.E.G., vast	6.1	T3	II	6.1	274, 562, 802	LQ18		PP, EP			2	
3282	METAALORGANISCHE VERBINDING, GIFTIG, N.E.G., vast	6.1	T3	III	6.1	274, 562, 802	LQ9		PP, EP			0	
3283	SELEENVERBINDING, N.E.G.	6.1	T5	I	6.1	274, 563, 802	LQ0		PP, EP			2	
3283	SELEENVERBINDING, N.E.G.	6.1	T5	II	6.1	274, 563, 802	LQ18		PP, EP			2	
3283	SELEENVERBINDING, N.E.G.	6.1	T5	III	6.1	274, 563, 802	LQ9		PP, EP			0	
3284	TELLUURVERBINDING, N.E.G.	6.1	T5	I	6.1	274, 802	LQ0		PP, EP			2	
3284	TELLUURVERBINDING, N.E.G.	6.1	T5	II	6.1	274, 802	LQ18		PP, EP			2	
3284	TELLUURVERBINDING, N.E.G.	6.1	T5	III	6.1	274, 802	LQ9		PP, EP			0	
3285	VANADIUMVERBINDING, N.E.G.	6.1	T5	I	6.1	274, 564, 802	LQ0		PP, EP			2	
3285	VANADIUMVERBINDING, N.E.G.	6.1	T5	II	6.1	274, 564, 802	LQ18		PP, EP			2	
3285	VANADIUMVERBINDING, N.E.G.	6.1	T5	III	6.1	274, 564, 802	LQ9		PP, EP			0	

(1)	(2)	(3)a	(3)b	(4)	(5)	(6)	(7)	(8)	(9)	(10)	(11)	(12)	(13)
	3.1.2	2.2	2.2	2.1.1.3	5.2.2	3.3	3.4.6	3.2.1	8.1.5	7.1.6	7.1.6	7.1.5	3.2.1
UN-nummer / Stoffnummer	Benaming en beschrijving	Klasse	Classificatiecode	Verpakkingsgroep	Eiketten	Bijzondere bepalingen	Gelimiteerde hoeveelheden	Vervoer toege laten	Vereiste uitrusting	Ventilatie	Maatregelen tijdens het laden, lossen en vervoeren	Aantal blauwe kegels/lichten	Extra eisen of Aantekeningen
3286	BRANDBARE VLOEISTOF, GIFTIG, BIJTEND, N.E.G.	3	FTC	I	3+ 6.1+ 8	274, 802	LQ0	T	PP, EP, EX, TOX, A	VE01, VE02		2	
3286	BRANDBARE VLOEISTOF, GIFTIG, BIJTEND, N.E.G.	3	FTC	II	3+ 6.1+ 8	274, 802	LQ0	T	PP, EP, EX, TOX, A	VE01, VE02		2	
3287	GIFTIGE ANORGANISCHE VLOEISTOF, N.E.G.	6.1	T4	I	6.1	274, 802	LQ0	T	PP, EP, TOX, A	VE02		2	
3287	GIFTIGE ANORGANISCHE VLOEISTOF, N.E.G.	6.1	T4	II	6.1	274, 802	LQ17	T	PP, EP, TOX, A	VE02		2	
3287	GIFTIGE ANORGANISCHE VLOEISTOF, N.E.G.	6.1	T4	III	6.1	274, 802	LQ19	T	PP, EP, TOX, A	VE02		0	
3288	GIFTIGE ANORGANISCHE VASTE STOF, N.E.G.	6.1	T5	I	6.1	274, 802	LQ0		PP, EP			2	
3288	GIFTIGE ANORGANISCHE VASTE STOF, N.E.G.	6.1	T5	II	6.1	274, 802	LQ18		PP, EP			2	
3288	GIFTIGE ANORGANISCHE VASTE STOF, N.E.G.	6.1	T5	III	6.1	274, 802	LQ9		PP, EP			0	
3289	GIFTIGE ANORGANISCHE VLOEISTOF, BIJTEND, N.E.G.	6.1	TC3	I	6.1+8	274, 802	LQ0	T	PP, EP, TOX, A	VE02		2	
3289	GIFTIGE ANORGANISCHE VLOEISTOF, BIJTEND, N.E.G.	6.1	TC3	II	6.1+8	274, 802	LQ17	T	PP, EP, TOX, A	VE02		2	
3290	GIFTIGE ANORGANISCHE VASTE STOF, BIJTEND, N.E.G.	6.1	TC4	I	6.1+8	274, 802	LQ0		PP, EP			2	
3290	GIFTIGE ANORGANISCHE VASTE STOF, BIJTEND, N.E.G.	6.1	TC4	II	6.1+8	274, 802	LQ18		PP, EP			2	
3291	ZIEKENHUISAFVAL, ONGESPECIFICEERD, N.E.G. of (BIO)MEDISCH AFVAL, N.E.G. of GEREGLAMENTEERD MEDISCH AFVAL, N.E.G.	6.2	I3	II	6.2	565, 634, 802	LQ0		PP			0	
3292	NATRIUMBATTERIEN of NATRIUMCELLEN	4.3	W3	II	4.3	239, 295	LQ0		PP, EX, A	VE01	HA08	0	

(1)	(2)	(3)a	(3)b	(4)	(5)	(6)	(7)	(8)	(9)	(10)	(11)	(12)	(13)
	3.1.2	2.2	2.2	2.1.1.3	5.2.2	3.3	3.4.6	3.2.1	8.1.5	7.1.6	7.1.6	7.1.5	3.2.1
UN-nummer / Stoffnummer	Benaming en beschrijving	Klasse	Classificatiecode	Verpakkingsgroep	Eiketten	Bijzondere bepalingen	Gelimiteerde hoeveelheden	Vervoer toegeleden	Vereiste uitrusting	Ventilatie	Maatregelen tijdens het laden, lossen en vervoeren	Aantal blauwe kegels/lichten	Extra eisen of Aantekeningen
3293	HYDRAZINE, OPLOSSING IN WATER met ten hoogste 37 massa-% hydrazine	6.1	T4	III	6.1	566, 802	LQ19		PP, EP, TOX, A	VE02		0	
3294	CYAAANWATERSTOF, OPLOSSING IN ALCOHOL, met ten hoogste 45% cyaanwaterstof	6.1	TF1	I	6.1+3	610, 802	LQ0		PP, EP, EX, TOX, A	VE01, VE02		2	
3295	KOOLWATERSTOFFEN, VLOEIBAAR, N.E.G. (dampdruk bij 50°C hoger dan 175 kPa)	3	F1	I	3	274, 640A	LQ3	T	PP, EX, A	VE01		1	
3295	KOOLWATERSTOFFEN, VLOEIBAAR, N.E.G. (dampdruk bij 50°C hoger dan 110 kPa, doch ten hoogste 175 kPa)	3	F1	I	3	274, 640B	LQ3	T	PP, EX, A	VE01		1	
3295	KOOLWATERSTOFFEN, VLOEIBAAR, N.E.G. (dampdruk bij 50°C hoger dan 110 kPa, doch ten hoogste 175 kPa)	3	F1	II	3	274, 640C	LQ4	T	PP, EX, A	VE01		1	
3295	KOOLWATERSTOFFEN, VLOEIBAAR, N.E.G. (dampdruk bij 50°C ten hoogste 110 kPa)	3	F1	II	3	274, 640D	LQ4	T	PP, EX, A	VE01		1	
3295	KOOLWATERSTOFFEN, VLOEIBAAR, N.E.G.	3	F1	III	3	274	LQ7	T	PP, EX, A	VE01		0	
3296	HEPTAFLUORPROPAAN (KOELGAS R 227)	2	2A		2.2		LQ1		PP			0	
3297	MENGSEL VAN ETHYLEENOXIDE EN CHLOOR-TETRAFLUORETHAAN, dat ten hoogste 8,8% ethyleenoxide bevat	2	2A		2.2		LQ1		PP			0	
3298	MENGSEL VAN ETHYLEENOXIDE EN PENTAFLUORETHAAN, dat ten hoogste 7,9% ethyleenoxide bevat	2	2A		2.2		LQ1		PP			0	
3299	MENGSEL VAN ETHYLEENOXIDE EN TETRAFLUORETHAAN, dat ten hoogste 5,6% ethyleenoxide bevat	2	2A		2.2		LQ1		PP			0	

(1)	(2)	(3)a	(3)b	(4)	(5)	(6)	(7)	(8)	(9)	(10)	(11)	(12)	(13)
	3.1.2	2.2	2.2	2.1.1.3	5.2.2	3.3	3.4.6	3.2.1	8.1.5	7.1.6	7.1.6	7.1.5	3.2.1
UN-nummer / Stoffnummer	Benaming en beschrijving	Klasse	Classificatiecode	Verpakkingsgroep	Eiketten	Bijzondere bepalingen	Gelimiteerde hoeveelheden	Vervoer toegelaten	Vereiste uitrusting	Ventilatie	Maatregelen tijdens het laden, lossen en vervoeren	Aantal blauwe kegels/lichten	Extra eisen of Aantekeningen
3300	MENGSEL VAN ETHYLEENOXIDE EN KOOLDIOXIDE (MENGSEL VAN ETHYLEENOXIDE EN KOOLSTOFDIOXIDE) met meer dan 87% ethyleenoxide	2	2TF		2.3+ 2.1		LQ0		PP, EP, EX, TOX, A	VE01, VE02		2	
3301	BIJTENDE VLOEISTOF, VOOR ZELFVERHITTING VATBAAR, N.E.G.	8	CS1	I	8+4.2	274	LQ20		PP, EP			0	
3301	BIJTENDE VLOEISTOF, VOOR ZELFVERHITTING VATBAAR, N.E.G.	8	CS1	II	8+4.2	274	LQ22		PP, EP			0	
3302	2-DIMETHYLAMINOETHYLACRYLAAT	6.1	T1	II	6.1	802	LQ17		PP, EP, TOX, A	VE02		2	
3303	SAMENGEPERST GAS, GIFTIG, OXIDEREND, N.E.G.	2	1TO		2.3+ 5.1	274	LQ0		PP, EP, TOX, A	VE02		2	
3304	SAMENGEPERST GAS, GIFTIG, BIJTEND, N.E.G.	2	1TC		2.3+8	274	LQ0		PP, EP, TOX, A	VE02		2	
3305	SAMENGEPERST GAS, GIFTIG, BRANDBAAR, BIJTEND, N.E.G.	2	1TFC		2.3+ 2.1 +8	274	LQ0		PP, EP, EX, TOX, A	VE01, VE02		2	
3306	SAMENGEPERST GAS, GIFTIG, OXIDEREND, BIJTEND, N.E.G.	2	1TOC		2.3+ 5.1 +8	274	LQ0		PP, EP, TOX, A	VE02		2	
3307	VLOEIBAAR GEMAAKT GAS, GIFTIG, OXIDEREND, N.E.G.	2	2TO		2.3+ 5.1	274	LQ0		PP, EP, TOX, A	VE02		2	
3308	VLOEIBAAR GEMAAKT GAS, GIFTIG, BIJTEND, N.E.G.	2	2TC		2.3+8	274	LQ0		PP, EP, TOX, A	VE02		2	
3309	VLOEIBAAR GEMAAKT GAS, GIFTIG, BRANDBAAR, BIJTEND, N.E.G.	2	2TFC		2.3+ 2.1 +8	274	LQ0		PP, EP, EX, TOX, A	VE01, VE02		2	
3310	VLOEIBAAR GEMAAKT GAS, GIFTIG, OXIDEREND, BIJTEND, N.E.G.	2	2TOC		2.3+ 5.1 +8	274	LQ0		PP, EP, TOX, A	VE02		2	
3311	STERK GEKOELD, VLOEIBAAR GAS, OXIDEREND, N.E.G.	2	3O		2.2+ 5.1	274	LQ0		PP			0	

(1)	(2)	(3a)	(3b)	(4)	(5)	(6)	(7)	(8)	(9)	(10)	(11)	(12)	(13)
	3.1.2	2.2	2.2	2.1.1.3	5.2.2	3.3	3.4.6	3.2.1	8.1.5	7.1.6	7.1.6	7.1.5	3.2.1
UN-nummer / Stoffnummer	Benaming en beschrijving	Klasse	Classificatiecode	Verpakkingsgroep	Eiketten	Bijzondere bepalingen	Gelimiteerde hoeveelheden	Vervoer toegelaten	Vereiste uitrusting	Ventilatie	Maatregelen tijdens het laden, lossen en vervoeren	Aantal blauwe kegels/lichten	Extra eisen of Aantekeningen
3312	STERK GEKOELD, VLOEIBAAR GAS, BRANDBAAR, N.E.G.	2	3F		2.1	274	LQ0		PP, EX, A	VE01		1	
3313	VOOR ZELFVERHITTING VATBARE, ORGANISCHE PIGMENTEN	4.2	S2	II	4.2		LQ0		PP			0	
3313	VOOR ZELFVERHITTING VATBARE, ORGANISCHE PIGMENTEN	4.2	S2	III	4.2		LQ0		PP			0	
3314	KUNSTSTOFFERSMASSA, in de vorm van pasta, vellen of geëxtrudeerde draden, die brandbare dampen ontwikkelen	9	M3	III	geen	207, 633	LQ27		PP, EP, EX, A	VE01		0	
3315	MONSTER VAN CHEMISCHE STOF, GIFTIG, vloeibaar of vast	6.1	T8	I	6.1	250, 802	LQ0		PP, EP, TOX, A	VE02		2	
3316	CHEMISCHE REAGENTIASET of SET VOOR EERSTE HULP	9	M11	II	9	251	LQ0		PP			0	
3316	CHEMISCHE REAGENTIASET of SET VOOR EERSTE HULP	9	M11	III	9	251	LQ0		PP			0	
3317	2-AMINO-4,6-DINITROFENOL, BEVOCHTIGD, met ten minste 20 massa-% water	4.1	D	I	4.1		LQ0		PP			1	
3318	AMMONIAK, OPLOSSING in water, met een dichtheid bij 15°C lager dan 0,880 kg/l, met meer dan 50% ammoniak	2	4TC		2.3+8	23	LQ0		PP, EP, TOX, A	VE02		2	
3319	NITROGLYCERINE, MENGSEL, GEDESENSIBILISEERD, VAST, N.E.G., met meer dan 2 massa-%, doch ten hoogste 10 massa-% nitroglycerine	4.1	D	II	4.1	272, 274	LQ0		PP			0	
3320	NATRIUMBOORHYDRIDE EN NATRIUMHYDROXIDE, OPLOSSING, met ten hoogste 12 massa-% natriumboorhydride en ten hoogste 40 massa-% natriumhydroxide	8	C5	II	8		LQ22		PP, EP			0	

(1)	(2)	(3)a	(3)b	(4)	(5)	(6)	(7)	(8)	(9)	(10)	(11)	(12)	(13)
	3.1.2	2.2	2.2	2.1.1.3	5.2.2	3.3	3.4.6	3.2.1	8.1.5	7.1.6	7.1.6	7.1.5	3.2.1
UN-nummer / Stoffnummer	Benaming en beschrijving	Klasse	Classificatiecode	Verpakkingsgroep	Eiketten	Bijzondere bepalingen	Gelimiteerde hoeveelheden	Vervoer toegelaten	Vereiste uitrusting	Ventilatie	Maatregelen tijdens het laden, lossen en vervoeren	Aantal blauwe kegels/lichten	Extra eisen of Aantekeningen
3320	NATRIUMBOORHYDRIDE EN NATRIUMHYDROXIDE, OPLOSSING, met ten hoogste 12 massa-% natriumboorhydride en ten hoogste 40 massa-% natriumhydroxide	8	C5	III	8		LQ19		PP, EP			0	
3321	RADIOACTIEVE STOFFEN MET GERINGE SPECIFIEKE ACTIVITEIT (LSA-II), niet splijtbaar of splijtbaar, vrijgesteld	7			7X	172	LQ0		PP			2	
3322	RADIOACTIEVE STOFFEN MET GERINGE SPECIFIEKE ACTIVITEIT (LSA-III), niet splijtbaar of splijtbaar, vrijgesteld	7			7X	172	LQ0		PP			2	
3323	RADIOACTIEVE STOFFEN IN COLLI VAN TYPE C, niet splijtbaar of splijtbaar, vrijgesteld	7			7X	172	LQ0		PP			2	
3324	RADIOACTIEVE STOFFEN MET GERINGE SPECIFIEKE ACTIVITEIT (LSA-II), SPLIJTBAAR	7			7X+7E	172	LQ0		PP			2	
3325	RADIOACTIEVE STOFFEN MET GERINGE SPECIFIEKE ACTIVITEIT (LSA-III), SPLIJTBAAR	7			7X+7E	172	LQ0		PP			2	
3326	RADIOACTIEVE STOFFEN MET BESMETTING AAN HET OPPERVLAK (SCO-I of SCO-II), SPLIJTBAAR	7			7X+7E	172	LQ0		PP			2	
3327	RADIOACTIEVE STOFFEN IN COLLO VAN TYP A, SPLIJTBAAR, niet in speciale toestand	7			7X+7E	172	LQ0		PP			2	
3328	RADIOACTIEVE STOFFEN IN COLLO VAN TYPE B(U), SPLIJTBAAR	7			7X+7E	172	LQ0		PP			2	
3329	RADIOACTIEVE STOFFEN IN COLLO VAN TYPE B(M), SPLIJTBAAR	7			7X+7E	172	LQ0		PP			2	
3330	RADIOACTIEVE STOFFEN IN COLLO VAN TYPE C, SPLIJTBAAR	7			7X+7E	172	LQ0		PP			2	

(1)	(2)	(3)a	(3)b	(4)	(5)	(6)	(7)	(8)	(9)	(10)	(11)	(12)	(13)
	3.1.2	2.2	2.2	2.1.1.3	5.2.2	3.3	3.4.6	3.2.1	8.1.5	7.1.6	7.1.6	7.1.5	3.2.1
UN-nummer / Stoffnummer	Benaming en beschrijving	Klasse	Classificatiecode	Verpakkingsgroep	Eiketten	Bijzondere bepalingen	Gelimeerde hoeveelheden	Vervoer toegelaten	Vereiste uitrusting	Ventilatie	Maatregelen tijdens het laden, lossen en vervoeren	Aantal blauwe kegels/lichten	Extra eisen of Aantekeningen
3331	RADIOACTIEVE STOFFEN, VERVOERD OP GROND VAN EEN SPECIALE REGELING, SPLIJTBAAR	7			7X+7E	172	LQ0		PP			2	
3332	RADIOACTIEVE STOFFEN IN COLLO VAN TYPE A, IN SPECIALE TOESTAND, niet splijtbaar of splijtbaar, vrijgesteld	7			7X	172	LQ0		PP			2	
3333	RADIOACTIEVE STOFFEN IN COLLO VAN TYPE A, IN SPECIALE TOESTAND, SPLIJTBAAR	7			7X+7E	172	LQ0		PP			2	
3334	Vloeistof, onderworpen aan de voorschriften voor de luchtvaart, n.e.g.	9	M11	Niet onderworpen aan het ADNR									
3335	Vaste stof, onderworpen aan de voorschriften voor de luchtvaart, n.e.g.	9	M11	Niet onderworpen aan het ADNR									
3336	MERCAPTANEN, VLOEIBAAR, BRANDBAAR, N.E.G. of MERCAPTANEN, MENGSEL, VLOEIBAAR, BRANDBAAR, N.E.G.	3	F1	I	3	274	LQ3		PP, EX, A	VE01		1	
3336	MERCAPTANEN, VLOEIBAAR, BRANDBAAR, N.E.G. of MERCAPTANEN, MENGSEL, VLOEIBAAR, BRANDBAAR, N.E.G. (dampdruk bij 50°C hoger dan 110 kPa, doch ten hoogste 175 kPa)	3	F1	II	3	274, 640C	LQ4		PP, EX, A	VE01		1	
3336	MERCAPTANEN, VLOEIBAAR, BRANDBAAR, N.E.G. of MERCAPTANEN, MENGSEL, VLOEIBAAR, BRANDBAAR, N.E.G. (dampdruk bij 50°C ten hoogste 110 kPa)	3	F1	II	3	274, 640D	LQ4		PP, EX, A	VE01		1	
3336	MERCAPTANEN, VLOEIBAAR, BRANDBAAR, N.E.G. of MERCAPTANEN, MENGSEL, VLOEIBAAR, BRANDBAAR, N.E.G.	3	F1	III	3	274	LQ7		PP, EX, A	VE01		0	

(1)	(2)	(3a)	(3b)	(4)	(5)	(6)	(7)	(8)	(9)	(10)	(11)	(12)	(13)
	3.1.2	2.2	2.2	2.1.1.3	5.2.2	3.3	3.4.6	3.2.1	8.1.5	7.1.6	7.1.6	7.1.5	3.2.1
UN-nummer / Stoffnummer	Benaming en beschrijving	Klasse	Classificatiecode	Verpakkingsgroep	Eiketten	Bijzondere bepalingen	Gelimiteerde hoeveelheden	Vervoer toegelaten	Vereiste uitrusting	Ventilatie	Maatregelen tijdens het laden, lossen en vervoeren	Aantal blauwe kegels/lichten	Extra eisen of Aantekeningen
3337	KOELGAS R 404A (pentafluorethaan, 1,1,1-trifluorethaan en 1,1,1,2-tetrafluorethaan, zeotropisch mengsel met ca. 44% pentafluorethaan en 52% 1,1,1-trifluorethaan)	2	2A		2.2		LQ1		PP			0	
3338	KOELGAS R 407A (difluormethaan, pentafluorethaan en 1,1,1,2-tetrafluorethaan, zeotropisch mengsel met ca. 20% difluormethaan en 40% pentafluorethaan)	2	2A		2.2		LQ1		PP			0	
3339	KOELGAS R 407B (difluormethaan, pentafluorethaan en 1,1,1,2-tetrafluorethaan, zeotropisch mengsel met ca. 10% difluormethaan en 70% pentafluorethaan)	2	2A		2.2		LQ1		PP			0	
3340	KOELGAS R 407C (difluormethaan, pentafluorethaan en 1,1,1,2-tetrafluorethaan, zeotropisch mengsel met ca. 23% difluormethaan en 25% pentafluorethaan)	2	2A		2.2		LQ1		PP			0	
3341	THIOUREUMDIOXIDE	4.2	S2	II	4.2		LQ0		PP			0	
3341	THIOUREUMDIOXIDE	4.2	S2	III	4.2		LQ0		PP			0	
3342	XANTHATEN	4.2	S2	II	4.2		LQ0		PP			0	
3342	XANTHATEN	4.2	S2	III	4.2		LQ0		PP			0	
3343	NITROGLYCERINE, MENGSEL, GEDESENSIBILISEERD, VLOEIBAAR, BRANDBAAR, N.E.G., met ten hoogste 30 massa-% nitroglycerine	3	D		3	274, 278	LQ0		PP, EX, A	VE01		0	
3344	PENTAERYTHRIETTETRANITRAAT (PENTAERYTHRITOLTETRANITRAAT, PETN), MENGSEL, GEDESENSIBILISEERD, VAST, N.E.G., met meer dan 10 massa-% maar ten hoogste 20 massa-% PETN	4.1	D	II	4.1	272, 274	LQ0		PP			1	

(1)	(2)	(3)a	(3)b	(4)	(5)	(6)	(7)	(8)	(9)	(10)	(11)	(12)	(13)
	3.1.2	2.2	2.2	2.1.1.3	5.2.2	3.3	3.4.6	3.2.1	8.1.5	7.1.6	7.1.6	7.1.5	3.2.1
UN-nummer / Stoffnummer	Benaming en beschrijving	Klasse	Classificatiecode	Verpakkingsgroep	Eiketten	Bijzondere bepalingen	Gelimiteerde hoeveelheden	Vervoer toegelaten	Vereiste uitrusting	Ventilatie	Maatregelen tijdens het laden, lossen en vervoeren	Aantal blauwe kegels/lichten	Extra eisen of Aantekeningen
3345	PESTICIDE, FENOXYAZIJNZUURDERIVAAT, VAST, GIFTIG	6.1	T7	I	6.1	61, 802	LQ0		PP, EP			2	
3345	PESTICIDE, FENOXYAZIJNZUURDERIVAAT, VAST, GIFTIG	6.1	T7	II	6.1	61, 802	LQ18		PP, EP			2	
3345	PESTICIDE, FENOXYAZIJNZUURDERIVAAT, VAST, GIFTIG	6.1	T7	III	6.1	61, 802	LQ9		PP, EP			0	
3346	PESTICIDE, FENOXYAZIJNZUURDERIVAAT, VLOEIBAAR, BRANDBAAR, GIFTIG, vlampunt lager dan 23 °C	3	FT2	I	3+6.1	61, 802	LQ3		PP, EP, EX, TOX, A	VE01, VE02		2	
3346	PESTICIDE, FENOXYAZIJNZUURDERIVAAT, VLOEIBAAR, BRANDBAAR, GIFTIG, vlampunt lager dan 23 °C	3	FT2	II	3+6.1	61, 802	LQ4		PP, EP, EX, TOX, A	VE01, VE02		2	
3347	PESTICIDE, FENOXYAZIJNZUURDERIVAAT, VLOEIBAAR, GIFTIG, BRANDBAAR, met een vlampunt gelijk aan of hoger dan 23 °C	6.1	TF2	I	6.1+3	61, 802	LQ0		PP, EP, EX, TOX, A	VE01, VE02		2	
3347	PESTICIDE, FENOXYAZIJNZUURDERIVAAT, VLOEIBAAR, GIFTIG, BRANDBAAR, met een vlampunt gelijk aan of hoger dan 23 °C	6.1	TF2	II	6.1+3	61, 802	LQ17		PP, EP, EX, TOX, A	VE01, VE02		2	
3347	PESTICIDE, FENOXYAZIJNZUURDERIVAAT, VLOEIBAAR, GIFTIG, BRANDBAAR, met een vlampunt gelijk aan of hoger dan 23 °C	6.1	TF2	III	6.1+3	61, 802	LQ19		PP, EP, EX, TOX, A	VE01, VE02		0	
3348	PESTICIDE, FENOXYAZIJNZUURDERIVAAT, VLOEIBAAR, GIFTIG	6.1	T6	I	6.1	61, 802	LQ0		PP, EP, TOX, A	VE02		2	

(1)	(2)	(3)a	(3)b	(4)	(5)	(6)	(7)	(8)	(9)	(10)	(11)	(12)	(13)
	3.1.2	2.2	2.2	2.1.1.3	5.2.2	3.3	3.4.6	3.2.1	8.1.5	7.1.6	7.1.6	7.1.5	3.2.1
UN-nummer / Stoffnummer	Benaming en beschrijving	Klasse	Classificatiecode	Verpakkingsgroep	Eiketten	Bijzondere bepalingen	Gelimiteerde hoeveelheden	Vervoer toegelaten	Vereiste uitrusting	Ventilatie	Maatregelen tijdens het laden, lossen en vervoeren	Aantal blauwe kegels/lichten	Extra eisen of Aantekeningen
3348	PESTICIDE, FENOXYAZIJNZUURDERIVAAT, VLOEIBAAR, GIFTIG	6.1	T6	II	6.1	61, 802	LQ17		PP, EP, TOX, A	VE02		2	
3348	PESTICIDE, FENOXYAZIJNZUURDERIVAAT, VLOEIBAAR, GIFTIG	6.1	T6	III	6.1	61, 802	LQ19		PP, EP, TOX, A	VE02		0	
3349	PESTICIDE, PYRETHROÏDE, VAST, GIFTIG	6.1	T7	I	6.1	61, 802	LQ0		PP, EP			2	
3349	PESTICIDE, PYRETHROÏDE, VAST, GIFTIG	6.1	T7	II	6.1	61, 802	LQ18		PP, EP			2	
3349	PESTICIDE, PYRETHROÏDE, VAST, GIFTIG	6.1	T7	III	6.1	61, 802	LQ9		PP, EP			0	
3350	PESTICIDE, PYRETHROÏDE, VLOEIBAAR, BRANDBAAR, GIFTIG, vlampunt lager dan 23 °C	3	FT2	I	3+6.1	61, 802	LQ3		PP, EP, EX, TOX, A	VE01, VE02		2	
3350	PESTICIDE, PYRETHROÏDE, VLOEIBAAR, BRANDBAAR, GIFTIG, vlampunt lager dan 23 °C	3	FT2	II	3+6.1	61, 802	LQ4		PP, EP, EX, TOX, A	VE01, VE02		2	
3351	PESTICIDE, PYRETHROÏDE, VLOEIBAAR, GIFTIG, BRANDBAAR, met een vlampunt gelijk aan of hoger dan 23 °C	6.1	TF2	I	6.1+3	61, 802	LQ0		PP, EP, EX, TOX, A	VE01, VE02		2	
3351	PESTICIDE, PYRETHROÏDE, VLOEIBAAR, GIFTIG, BRANDBAAR, met een vlampunt gelijk aan of hoger dan 23 °C	6.1	TF2	II	6.1+3	61, 802	LQ17		PP, EP, EX, TOX, A	VE01, VE02		2	
3351	PESTICIDE, PYRETHROÏDE, VLOEIBAAR, GIFTIG, BRANDBAAR, met een vlampunt gelijk aan of hoger dan 23 °C	6.1	TF2	III	6.1+3	61, 802	LQ19		PP, EP, EX, TOX, A	VE01, VE02		0	
3352	PESTICIDE, PYRETHROÏDE, VLOEIBAAR, GIFTIG	6.1	T6	I	6.1	61, 802	LQ0		PP, EP, TOX, A	VE02		2	
3352	PESTICIDE, PYRETHROÏDE, VLOEIBAAR, GIFTIG	6.1	T6	II	6.1	61, 802	LQ17		PP, EP, TOX, A	VE02		2	
3352	PESTICIDE, PYRETHROÏDE, VLOEIBAAR, GIFTIG	6.1	T6	III	6.1	61, 802	LQ19		PP, EP, TOX, A	VE02		0	

(1)	(2)	(3a)	(3b)	(4)	(5)	(6)	(7)	(8)	(9)	(10)	(11)	(12)	(13)
	3.1.2	2.2	2.2	2.1.1.3	5.2.2	3.3	3.4.6	3.2.1	8.1.5	7.1.6	7.1.6	7.1.5	3.2.1
UN-nummer / Stoffnummer	Benaming en beschrijving	Klasse	Classificatiecode	Verpakkingsgroep	Eiketten	Bijzondere bepalingen	Gelimiteerde hoeveelheden	Vervoer toegelaten	Vereiste uitrusting	Ventilatie	Maatregelen tijdens het laden, lossen en vervoeren	Aantal blauwe kegels/lichten	Extra eisen of Aantekeningen
3354	INSECTICIDE, GAS, BRANDBAAR, N.E.G.	2	2F		2.1	274	LQ0		PP, EX, A	VE01		1	
3355	INSECTICIDE, GAS, GIFTIG, BRANDBAAR, N.E.G.	2	2TF		2.3+ 2.1	274	LQ0		PP, EP, EX, TOX, A	VE01, VE02		2	
3356	ZUURSTOFGENERATOR, CHEMISCH	5.1	O3	II	5.1	284	LQ0		PP			0	
3357	NITROGLYCERINE, MENGSEL, GEDESENSIBILISEERD, VLOEIBAAR, N.E.G., met ten hoogste 30 massa-% nitroglycerine	3	D	II	3	274, 288	LQ4		PP, EX, A	VE01		1	
3358	KOELMACHINES met brandbaar, niet giftig, vloeibaar gemaakt gas	2	6F		2.1	291	LQ0		PP, EX, A	VE01		1	
3359	TRANSPORTEENHEID ONDER GAS	9	M11			302			PP			0	
3360	Vezels, van plantaardige oorsprong, droog	4.1	F1	Niet onderworpen aan het ADNR									
3361	CHLOORSILANEN, GIFTIG, BIJTEND, N.E.G.	6.1	TC1	II	6.1+8	274	LQ0		PP, EP, TOX, A	VE02		2	
3362	CHLOORSILANEN, GIFTIG, BIJTEND, BRANDBAAR, N.E.G.	6.1	TFC	II	6.1+ 3+8	274	LQ0		PP, EP, EX, TOX, A	VE01, VE02		2	
3363	Gevaarlijke stoffen in machines of gevaarlijke stoffen in apparaten	9	M11	Niet onderworpen aan het ADNR									
3364	TRINITROFENOL (PIKRINEZUUR), bevochtigd met ten minste 10 massa-% water	4.1	D	I	4.1		LQ0		PP			1	
3365	TRINITROCHLOORBENZEEN (PICRYLCHLORIDE), bevochtigd met ten minste 10 massa-% water	4.1	D	I	4.1		LQ0		PP			1	
3366	TRINITROTOLUEEN (TNT), bevochtigd met ten minste 10 massa-% water	4.1	D	I	4.1		LQ0		PP			1	
3367	TRINITROBENZEEN, bevochtigd met ten minste 10 massa-% water	4.1	D	I	4.1		LQ0		PP			1	
3368	TRINITROBENZOËZUUR, bevochtigd met ten minste 10 massa-% water	4.1	D	I	4.1		LQ0		PP			1	

(1)	(2)	(3a)	(3b)	(4)	(5)	(6)	(7)	(8)	(9)	(10)	(11)	(12)	(13)
	3.1.2	2.2	2.2	2.1.1.3	5.2.2	3.3	3.4.6	3.2.1	8.1.5	7.1.6	7.1.6	7.1.5	3.2.1
UN-nummer / Stoffnummer	Benaming en beschrijving	Klasse	Classificatiecode	Verpakkingsgroep	Eiketten	Bijzondere bepalingen	Gelimiteerde hoeveelheden	Vervoer toegelaten	Vereiste uitrusting	Ventilatie	Maatregelen tijdens het laden, lossen en vervoeren	Aantal blauwe kegels/lichten	Extra eisen of Aantekeningen
3369	NATRIUMDINITRO-o-CRESOLAAT, BEVOCHTIGD, met ten minste 10 massa-% water	4.1	DT	I	4.1+ 6.1	802	LQ0		PP			2	
3370	UREUMNITRAAT, bevochtigd met ten minste 10 massa-% water	4.1	D	I	4.1		LQ0		PP			1	
3371	2-METHYLBUTANAL	3	F1	II	3		LQ4		PP, EX, A	VE01		1	
3372	METAALORGANISCHE VERBINDING, VAST, REACTIEF MET WATER, BRANDBAAR, N.E.G.	4.3	WF2	I	4.3+ 4.1	274	LQ0		PP, EX, A	VE01		1	
3372	METAALORGANISCHE VERBINDING, VAST, REACTIEF MET WATER, BRANDBAAR, N.E.G.	4.3	WF2	II	4.3+ 4.1	274	LQ11		PP, EX, A	VE01		1	
3372	METAALORGANISCHE VERBINDING, VAST, REACTIEF MET WATER, BRANDBAAR, N.E.G.	4.3	WF2	III	4.3+ 4.1	223, 274	LQ12		PP, EX, A	VE01		0	
3373	DIAGNOSTISCHE MONSTERS	6.2	I4				LQ0		PP			0	
3374	ACETYLEEN, VRIJ VAN OPLOSMIDDEL	2	2F		2.1		LQ0		PP, EX, A	VE01		1	
3375	AMMONIUMNITRAATEMULSIE of SUSPENSIE of GEL, tussenproduct voor de vervaardiging van springstoffen, vloeibaar	5.1	O1	II	5.1	306, 309	LQ0		PP			0	
3375	AMMONIUMNITRAATEMULSIE of SUSPENSIE of GEL, tussenproduct voor de vervaardiging van springstoffen, vast	5.1	O2	II	5.1	306, 309	LQ0		PP			0	
3376	4-NITROFENYLHYDRAZINE, met ten minste 30 massa-% water	4.1	D	II	4.1	28	LQ0		PP			1	
9000	AMMONIAK, WATERVRIJ, STERK GEKOELD	2	3TC		2.3+8			T	PP			2	Slechts toegelaten voor vervoer in tankschepen.

(1)	(2)	(3a)	(3b)	(4)	(5)	(6)	(7)	(8)	(9)	(10)	(11)	(12)	(13)
	3.1.2	2.2	2.2	2.1.1.3	5.2.2	3.3	3.4.6	3.2.1	8.1.5	7.1.6	7.1.6	7.1.5	3.2.1
UN-nummer / Stoffnummer	Benaming en beschrijving	Klasse	Classificatiecode	Verpakkingsgroep	Eiketten	Bijzondere bepalingen	Gelimiteerde hoeveelheden	Vervoer toegelaten	Vereiste uitrusting	Ventilatie	Maatregelen tijdens het laden, lossen en vervoeren	Aantal blauwe kegels/lichten	Extra eisen of Aantekeningen
9001	STOFFEN MET EEN VLAMPUNT VAN MEER DAN 61 °C, DIE BINNEN EEN GRENSWAARDE VAN 15 K ONDER HET VLAMPUNT VERWARMT ter vervoer worden aangeboden of vervoerd worden, N.E.G.	3	F3		geen			T	PP			0	Slechts gevaarlijk bij vervoer in tankschepen
9002	STOFFEN MET EEN ONTSTEKINGSTEMPERATUUR £ 200°C en niet elders genoemd	3	F4		geen			T	PP			0	Slechts gevaarlijk bij vervoer in tankschepen
9003	STOFFEN MET EEN VLAMPUNT VAN MEER DAN 61 °C EN TEN HOOGSTE 100 °C, die niet in andere Klassen of in Klasse 9 ingedeeld kunnen worden (N.E.G.)	9			geen			T	PP			0	Slechts gevaarlijk bij vervoer in tankschepen
9004	DIFENYLMETHAAN-4,4'-DIISOCYANAAT	9			geen			T	PP			0	Slechts gevaarlijk bij vervoer in tankschepen

ADNR 2003
Tabel B

Benaming en beschrijving	UN-nummer/Stofnummer
A	
AANSPANINRICHTINGEN VOOR VEILIGHEIDSGORDELS	0503
AANSPANINRICHTINGEN VOOR VEILIGHEIDSGORDELS	3268
AANSTEKERS met brandbaar gas	1057
AANVULLINGSSPRINGLADINGEN	0060
AARDGAS, SAMENGEPERST met hoog methaangehalte	1971
AARDGAS, STERK GEKOELD, VLOEIBAAR met hoog methaangehalte	1972
AARDOLIE, RUWE	1267
AARDOLIEDESTILLATEN, N.E.G.	1268
AARDOLIEPRODUCTEN, N.E.G.	1268
ACCUMULATOREN, DROOG, MET VAST KALIUMHYDROXIDE	3028
ACCUMULATOREN, NAT, GEVULD MET ALKALISCHE ELEKTROLYT	2795
ACCUMULATOREN, NAT, GEVULD MET ZURE ELEKTROLYT	2794
ACCUMULATOREN, NAT, VAN HET GESLOTEN TYPE	2800
ACCUMULATORVLOEISTOF, ALKALISCH	2797
ACCUMULATORVLOEISTOF, ZUUR	2796
ACEETALDEHYDE	1089
ACEETALDEHYDEAMMONIAK	1841
ACETAL	1088
ACETALDOXIME	2332
ACETON	1090
ACETONCYAANHYDRINE, GESTABILISEERD	1541
ACETONITRIL	1648
ACETONOLIËN	1091
Acetylaceton: zie	2310
ACETYLBROMIDE	1716
ACETYLCHLORIDE	1717
ACETYLEEN, OPGELOST	1001
ACETYLEEN, VRIJ VAN OPLOSMIDDEL	3374
Acetyleentetrabromide: zie	2504
Acetyleentetrachloride: zie	1702
ACETYLJODIDE	1898
ACETYLMETHYLCARBINOL	2621
ACRIDINE	2713
ACROLEINE, GESTABILISEERD	1092
ACROLEINE DIMEER, GESTABILISEERD	2607
ACRYLAMIDE	2074
ACRYLNITRIL, GESTABILISEERD	1093
ACRYLZUUR, GESTABILISEERD	2218
Actinoliet: zie	2590
ADIPONITRIL	2205
AËROSOLEN, verstikkend	1950
AËROSOLEN, brandbaar	1950
AËROSOLEN, oxiderend	1950
AËROSOLEN, giftig	1950
AËROSOLEN, giftig, bijtend	1950
AËROSOLEN, giftig, brandbaar	1950
AËROSOLEN, giftig, brandbaar, bijtend	1950
AËROSOLEN, giftig, oxiderend	1950
AËROSOLEN, giftig, oxiderend, bijtend	1950
AËROSOLEN, bijtend	1950

ADNR 2003
Tabel B

Benaming en beschrijving	UN-nummer/Stofnummer
AËROSOLEN, bijtend, oxiderend	1950
AËROSOLEN, brandbaar, bijtend	1950
AFVALZWAVELZUUR	1906
AIRBAGMODULES	0503
AIRBAGMODULES	3268
ALCOHOLATEN, OPLOSSING in alcohol, N.E.G.	3274
ALCOHOLATEN VAN AARDALKALIMETALEN, N.E.G.	3205
ALCOHOLATEN VAN ALKALIMETALEN, VOOR ZELFVERHITTING VATBAAR, BIJTEND, N.E.G.	3206
ALCOHOLEN, N.E.G.	1987
ALCOHOLEN, BRANDBAAR, GIFTIG, N.E.G.	1986
ALCOHOLISCHE DRANKEN met meer dan 70 vol.-% alcohol	3065
ALCOHOLISCHE DRANKEN met meer dan 24 vol.-% en ten hoogste 70 vol.-% alcohol	3065
ALDEHYDEN, N.E.G.	1989
ALDEHYDEN, BRANDBAAR, GIFTIG, N.E.G.	1988
ALDOL	2839
ALKALIMETAALAMIDEN	1390
ALKALOÏDEN, VAST, N.E.G.	1544
ALKALOÏDEN, VLOEIBAAR, N.E.G.	3140
ALKALOÏDEZOUTEN, VAST, N.E.G.	1544
ALKALOÏDEZOUTEN, VLOEIBAAR, N.E.G.	3140
ALKYLFENOLEN, VAST, N.E.G. (met inbegrip van de homologe reeks C ₂ -C ₁₂)	2430
ALKYLFENOLEN, VLOEIBAAR, N.E.G. (met inbegrip van de homologe reeks C ₂ -C ₁₂)	3145
ALKYLSULFONZUREN, VAST, met meer dan 5% vrij zwavelzuur	2583
ALKYLSULFONZUREN, VAST, met ten hoogste 5% vrij zwavelzuur	2585
ALKYLSULFONZUREN, VLOEIBAAR, met meer dan 5% vrij zwavelzuur	2584
ALKYLSULFONZUREN, VLOEIBAAR, met ten hoogste 5% vrij zwavelzuur	2586
ALKYLZWAVELZUREN	2571
ALLYLACETAAT	2333
ALLYLALCOHOL	1098
ALLYLAMINE	2334
ALLYLBROMIDE	1099
ALLYLCHLOORFORMIAAT	1722
ALLYLCHLORIDE	1100
ALLYLETHYLETHER	2335
ALLYLFORMIAAT	2336
ALLYLGLYCIDYLETHER	2219
ALLYLISOTHIOCYANAAT, GESTABILISEERD	1545
ALLYLJODIDE	1723
ALLYLTRICHOORSILAN, GESTABILISEERD	1724
ALUMINIUMALKYLEN	3051
ALUMINIUMALKYLHALOGENIDEN, VAST	3052
ALUMINIUMALKYLHALOGENIDEN, VLOEIBAAR	3052
ALUMINIUMALKYLHYDRIDEN	3076
ALUMINIUMBOORHYDRIDE	2870
ALUMINIUMBOORHYDRIDE IN APPARATEN	2870
ALUMINIUMBROMIDE, OPLOSSING	2580
ALUMINIUMBROMIDE, WATERVRIJ	1725
ALUMINIUMCARBIDE	1394
ALUMINIUMCHLORIDE, OPLOSSING	2581
ALUMINIUMCHLORIDE, WATERVRIJ	1726
ALUMINIUMFERROSILICIUMPOEDER	1395

ADNR 2003
Tabel B

Benaming en beschrijving	UN-nummer/Stofnummer
ALUMINIUMFOSFIDE	1397
ALUMINIUMFOSFIDE, PESTICIDE	3048
ALUMINIUMHYDRIDE	2463
ALUMINIUMNITRAAT	1438
ALUMINIUMPOEDER, GECOAT	1309
ALUMINIUMPOEDER, NIET GECOAT	1396
ALUMINIUMRESINAAT	2715
ALUMINIUMSILICIUMPOEDER, NIET GECOAT	1398
AMALGAAM VAN AARDALKALIMETALEN	1392
AMALGAAM VAN ALKALIMETALEN	1389
AMINEN, BRANDBAAR, BIJTEND, N.E.G.	2733
AMINEN, VAST, BIJTEND, N.E.G.	3259
AMINEN, VLOEIBAAR, BIJTEND, BRANDBAAR, N.E.G.	2734
AMINEN, VLOEIBAAR, BIJTEND, N.E.G.	2735
2-AMINO-4-CHLOORFENOL	2673
2-AMINO-5-DIETHYLAMINOPENTAAN	2946
2-AMINO-4,6-DINITROFENOL, BEVOCHTIGD met ten minste 20 massa-% water	3317
2-(2-AMINOETHOXY)ETHANOL	3055
N-AMINOETHYLPIPERAZINE	2815
AMINOFENOLEN (o-, m-, p-)	2512
AMINOPYRIDINEN (o-, m-, p-)	2671
Aminosulfonzuur: zie	2967
AMMONIAK, OPLOSSING in water, met een dichtheid bij 15 °C lager dan 0,880 kg/l, met meer dan 50 % ammoniak	3318
AMMONIAK, OPLOSSING in water, met een dichtheid bij 15 °C lager dan 0,880 kg/l, met meer dan 35 % doch ten hoogste 50% ammoniak	2073
AMMONIAK, OPLOSSING in water, relatieve dichtheid tussen 0,880 en 0,957 bij 15 °C, met meer dan 10% maar ten hoogste 35% ammoniak	2672
AMMONIAK, WATERVRIJ	1005
AMMONIAK, WATERVRIJ, STERK GEKOELD	9000
AMMONIUMARSENAAT	1546
Ammoniumbifluoride, oplossing: zie	2817
Ammoniumbifluoride, vast: zie	1727
Ammoniumbisulfaat: zie	2506
AMMONIUMDICHROMAAT	1439
AMMONIUMDINITRO-o-CRESOLAAT	1843
AMMONIUMFLUORIDE	2505
AMMONIUMFLUOROSILICAAT	2854
AMMONIUM-KWIKCHLORIDE	1630
AMMONIUMMETAVANADAAT	2859
AMMONIUMNITRAAT, met ten hoogste 0,2% brandbare stoffen (met inbegrip van organische stoffen, berekend als koolstof) en zonder andere toegevoegde stof	1942
AMMONIUMNITRAAT, met meer dan 0,2% brandbare stoffen (organische stoffen, berekend als koolstof, inbegrepen) en zonder andere toegevoegde stoffen	0222
AMMONIUMNITRAAT, VLOEIBAAR, warme geconcentreerde oplossing met een concentratie hoger dan 80% maar ten hoogste 93%	2426
AMMONIUMNITRAATEMULSIE, tussenprodukt voor de vervaardiging van springstoffen, vast	3375
AMMONIUMNITRAATEMULSIE, tussenprodukt voor de vervaardiging van springstoffen, vloeibaar	3375
AMMONIUMNITRAATHOUDENDE MESTSTOFFEN met een grotere gevoeligheid dan ammoniumnitraat met 0,2% brandbare stoffen (organische stoffen, berekend als koolstof, inbegrepen) en zonder andere toegevoegde stoffen	0223
AMMONIUMNITRAATHOUDENDE MESTSTOFFEN	2071
AMMONIUMNITRAATHOUDENDE MESTSTOFFEN, type A1	2067

ADNR 2003
Tabel B

Benaming en beschrijving	UN-nummer/Stofnummer
AMMONIUMPERCHLORAAT	0402
AMMONIUMPERCHLORAAT	1442
AMMONIUMPERSULFAAT	1444
AMMONIUMPIKRAAT, BEVOCHTIGD met ten minste 10 massa-% water	1310
AMMONIUMPIKRAAT, droog of bevochtigd met minder dan 10 massa-% water	0004
AMMONIUMPOLYSULFIDE, OPLOSSING	2818
AMMONIUMPOLYVANADAAT	2861
AMMONIUMSULFIDE, OPLOSSING	2683
AMMONIUMWATERSTOFDIFLUORIDE, OPLOSSING	2817
AMMONIUMWATERSTOFDIFLUORIDE, VAST	1727
AMMONIUMWATERSTOFSULFAAT	2506
Amosiet: zie	2212
AMYLACETATEN	1104
AMYLAMINEN	1106
AMYLBUTYRATEN	2620
AMYLCHLORIDEN	1107
n-AMYLEEN	1108
AMYLFORMIATEN	1109
AMYLFOSFAAT	2819
AMYLMERCAPTANEN	1111
n-AMYLMETHYLBETON	1110
AMYLNITRATEN	1112
AMYLNITRIETEN	1113
AMYLTRICHOLOORSILAAN	1728
ANILINE	1547
ANILINEHYDROCHLORIDE	1548
ANISIDINEN	2431
ANISOL	2222
ANISOYLCHLORIDE	1729
ANORGANISCHE ANTIMOONVERBINDING, VAST, N.E.G.	1549
ANORGANISCHE ANTIMOONVERBINDING, VLOEIBAAR, N.E.G.	3141
ANORGANISCHE BROMATEN, N.E.G.	1450
ANORGANISCHE BROMATEN, OPLOSSING IN WATER, N.E.G.	3213
ANORGANISCHE CHLORATEN, N.E.G.	1461
ANORGANISCHE CHLORATEN, OPLOSSING IN WATER, N.E.G.	3210
ANORGANISCHE CHLORIETEN, N.E.G.	1462
ANORGANISCHE HYPOCHLORIETEN, N.E.G.	3212
ANORGANISCHE NITRATEN, N.E.G.	1477
ANORGANISCHE NITRATEN, OPLOSSING IN WATER, N.E.G.	3218
ANORGANISCHE NITRIETEN, N.E.G.	2627
ANORGANISCHE NITRIETEN, OPLOSSING IN WATER, N.E.G.	3219
ANORGANISCHE PERCHLORATEN, N.E.G.	1481
ANORGANISCHE PERCHLORATEN, OPLOSSING IN WATER, N.E.G.	3211
ANORGANISCHE PERMANGANATEN, N.E.G.	1482
ANORGANISCHE PERMANGANATEN, OPLOSSING IN WATER, N.E.G.	3214
ANORGANISCHE PEROXIDEN, N.E.G.	1483
ANORGANISCHE PERSULFATEN, N.E.G.	3215
ANORGANISCHE PERSULFATEN, OPLOSSING IN WATER, N.E.G.	3216
Anthofylliet: zie	2590
ANTI-KLOPMIDDEL VOOR MOTORBRANDSTOF	1649
ANTIMOON-KALIUMTARTRAAT	1551

ADNR 2003
Tabel B

Benaming en beschrijving	UN-nummer/Stofnummer
ANTIMONLACTAAT	1550
ANTIMONPENTACHLORIDE, OPLOSSING	1731
ANTIMONPENTACHLORIDE, VLOEIBAAR	1730
ANTIMONPENTAFLUORIDE	1732
ANTIMONPOEDER	2871
ANTIMONTRICHLORIDE	1733
ANTIMONWATERSTOF	2676
Apparaat met accuvoeding	3171
APPARATEN, KLEIN, MET KOOLWATERSTOFGAS, met aftapinrichting	3150
ARGON, SAMENGEPERST	1006
ARGON, STERK GEKOELD, VLOEIBAAR	1951
ARSEEN	1558
ARSEENBROMIDE	1555
ARSEENPENTOXIDE	1559
ARSEENSTOF	1562
ARSEENTRICHLORIDE	1560
ARSEENTRIOXIDE	1561
ARSEENVERBINDING, VAST, N.E.G., anorganisch (met inbegrip van arsenaten, n.e.g., arsenieten, n.e.g. en arseensulfiden, n.e.g.)	1557
ARSEENVERBINDING, VLOEIBAAR, N.E.G., anorganisch (met inbegrip van arsenaten, n.e.g., arsenieten, n.e.g. en arseensulfiden, n.e.g.)	1556
ARSEENWATERSTOF	2188
ARSEENZUUR, VAST	1554
ARSEENZUUR, VLOEIBAAR	1553
ARSENICUM	1558
ARSINE	2188
ARYLSULFONZUREN, VAST, met meer dan 5% vrij zwavelzuur	2583
ARYLSULFONZUREN, VAST met ten hoogste 5% vrij zwavelzuur	2585
ARYLSULFONZUREN, VLOEIBAAR, met meer dan 5% vrij zwavelzuur	2584
ARYLSULFONZUREN, VLOEIBAAR, met ten hoogste 5% vrij zwavelzuur	2586
ASBEST, BLAUW	2212
ASBEST, BRUIN	2212
ASBEST, WIT	2590
AZIJNZUUR, OPLOSSING met meer dan 80 massa-% zuur	2789
AZIJNZUUR, OPLOSSING met ten minste 50 massa-% en ten hoogste 80 massa-% zuur	2790
AZIJNZUUR, OPLOSSING, met meer dan 10 massa-%, maar minder dan 50 massa-% zuur	2790
AZIJNZUURANHYDRIDE	1715
AZODICARBONAMIDE	3242
B	
BARIUM	1400
BARIUMAZIDE, BEVOCHTIGD met ten minste 50 massa-% water	1571
BARIUMAZIDE, droog of bevochtigd met minder dan 50 massa-% water	0224
BARIUMBROMAAT	2719
BARIUMCHLORAAT	1445
BARIUMCYANIDE	1565
BARIUMHYPOCHLORIET, met meer dan 22% actief chloor	2741
BARIUMLEGERINGEN, PYROFOOR	1854
BARIUMNITRAAT	1446
BARIUMOXIDE	1884
BARIUMPERCHLORAAT	1447
BARIUMPERMANGANAAT	1448
BARIUMPEROXIDE	1449

ADNR 2003
Tabel B

Benaming en beschrijving	UN-nummer/Stofnummer
BARIUMVERBINDING, N.E.G.	1564
BATTERIJEN, DROOG, MET VAST KALIUMHYDROXIDE	3028
BATTERIJEN, NAT, GEVULD MET ALKALISCHE ELEKTROLYT	2795
BATTERIJEN, NAT, GEVULD MET ZURE ELEKTROLYT	2794
BATTERIJEN, NAT, VAN HET GESLOTEN TYPE	2800
BENZALDEHYDE	1990
BENZEEN	1114
BENZEENSULFONYLCHLORIDE	2225
BENZIDINE	1885
BENZINE	1203
BENZOCHINON	2587
BENZONITRIL	2224
BENZOTRICHLORIDE	2226
BENZOTRIFLUORIDE	2338
BENZOYLCHLORIDE	1736
BENZYLBROMIDE	1737
BENZYLCHLOORFORMIAAT	1739
BENZYLCHLORIDE	1738
Benzylcyanide: zie	2470
BENZYLDIMETHYLAMINE	2619
BENZYLIDEENCHLORIDE	1886
BENZYLJODIDE	2653
BERYLLIUMNITRAAT	2464
BERYLLIUMPOEDER	1567
BERYLLIUMVERBINDING, N.E.G.	1566
BESCHERMFLAK, OPLOSSING (waaronder voor industriële of andere doeleinden gebruikte oppervlaktebehandelingen of deklagen, zoals beschermklaag voor voertuigcarrosserieën, bekleding van vaten)	1139
BESMETTELIJKE STOF, alleen GEVAARLIJK VOOR DIEREN (risicogroep 2)	2900
BESMETTELIJKE STOF, alleen GEVAARLIJK VOOR DIEREN (risicogroepen 3 en 4)	2900
BESMETTELIJKE STOF, GEVAARLIJK VOOR MENSEN (risicogroep 2)	2814
BESMETTELIJKE STOF, GEVAARLIJK VOOR MENSEN (risicogroepen 3 en 4)	2814
BESTANDELEN VAN EEN PYROTECHNISCHE KETEN, N.E.G.	0382
BESTANDELEN VAN EEN PYROTECHNISCHE KETEN, N.E.G.	0383
BESTANDELEN VAN EEN PYROTECHNISCHE KETEN, N.E.G.	0384
BESTANDELEN VAN EEN PYROTECHNISCHE KETEN, N.E.G.	0461
Bhusa	1327
BICYCLO-[2,2,1]-HEPTADIEEN-2,5, GESTABILISEERD	2251
BIJPRODUCTEN VAN DE ALUMINIUMFABRICAGE	3170
BIJPRODUCTEN VAN HET OMSMELTEN VAN ALUMINIUM	3170
BIJTENDE ALKALISCHE VLOEISTOF, N.E.G.	1719
BIJTENDE BASISCHE ANORGANISCHE VASTE STOF, N.E.G.	3262
BIJTENDE BASISCHE ANORGANISCHE VLOEISTOF, N.E.G.	3266
BIJTENDE BASISCHE ORGANISCHE VASTE STOF, N.E.G.	3263
BIJTENDE BASISCHE ORGANISCHE VLOEISTOF, N.E.G.	3267
BIJTENDE VASTE STOF, N.E.G.	1759
BIJTENDE VASTE STOF, BRANDBAAR, N.E.G.	2921
BIJTENDE VASTE STOF, GIFTIG, N.E.G.	2923
BIJTENDE VASTE STOF, OXIDEREND, N.E.G.	3084
BIJTENDE VASTE STOF, REACTIEF MET WATER, N.E.G.	3096
BIJTENDE VASTE STOF, VOOR ZELFVERHITTING VATBAAR, N.E.G.	3095
BIJTENDE VLOEISTOF, N.E.G.	1760
BIJTENDE VLOEISTOF, BRANDBAAR, N.E.G.	2920

ADNR 2003
Tabel B

Benaming en beschrijving	UN-nummer/Stofnummer
BIJTENDE VLOEISTOF, GIFTIG, N.E.G.	2922
BIJTENDE VLOEISTOF, OXIDEREND, N.E.G.	3093
BIJTENDE VLOEISTOF, REACTIEF MET WATER, N.E.G.	3094
BIJTENDE VLOEISTOF, VOOR ZELFVERHITTING VATBAAR, N.E.G.	3301
BIJTENDE ZURE ANORGANISCHE VASTE STOF, N.E.G.	3260
BIJTENDE ZURE ANORGANISCHE VLOEISTOF, N.E.G.	3264
BIJTENDE ZURE ORGANISCHE VASTE STOF, N.E.G.	3261
BIJTENDE ZURE ORGANISCHE VLOEISTOF, N.E.G.	3265
(BIO)MEDISCH AFVAL, N.E.G.	3291
1,2-BIS-(DIMETHYLAMINO)-ETHAAN	2372
Bisulfaten, oplossing in water: zie	2837
BOMMEN, met springlading	0033
BOMMEN, met springlading	0034
BOMMEN, met springlading	0035
BOMMEN, met springlading	0291
BOMMEN, BRANDBARE VLOEISTOF BEVATTEND, met springlading	0399
BOMMEN, BRANDBARE VLOEISTOF BEVATTEND, met springlading	0400
BOORSPANEN VAN FERROMETALEN in voor zelfverhitting vatbare vorm	2793
BOORTRIBROMIDE	2692
BOORTRICHLORIDE	1741
BOORTRIFLUORIDE	1008
BOORTRIFLUORIDE-AZIJNZUUR-COMPLEX	1742
BOORTRIFLUORIDE-DIETHYLETHERAAT	2604
BOORTRIFLUORIDE-DIHYDRAAT	2851
BOORTRIFLUORIDE-DIMETHYLETHERAAT	2965
Boortrifluoride-ether-complex: zie	2604
BOORTRIFLUORIDE-PROPIONZUUR-COMPLEX	1743
BORNEOL	1312
BOTERZUUR	2820
BOTERZUURANHYDRIDE	2739
BRANDBAAR METAALPOEDER, N.E.G.	3089
BRANDBARE ANORGANISCHE VASTE STOF, N.E.G.	3178
BRANDBARE ANORGANISCHE VASTE STOF, BIJTEND, N.E.G.	3180
BRANDBARE ANORGANISCHE VASTE STOF, GIFTIG, N.E.G.	3179
BRANDBARE METAALHYDRIDEN, N.E.G.	3182
BRANDBARE METAALZOUTEN VAN ORGANISCHE VERBINDINGEN, N.E.G.	3181
BRANDBARE ORGANISCHE VASTE STOF, N.E.G.	1325
BRANDBARE ORGANISCHE VASTE STOF, GESMOLTEN, N.E.G.	3176
BRANDBARE ORGANISCHE VASTE STOF, BIJTEND, N.E.G.	2925
BRANDBARE ORGANISCHE VASTE STOF, GIFTIG, N.E.G.	2926
BRANDBARE VASTE STOF, OXIDEREND, N.E.G.	3097
BRANDBARE VLOEISTOF, N.E.G.	1993
BRANDBARE VLOEISTOF, BIJTEND, N.E.G.	2924
BRANDBARE VLOEISTOF, GIFTIG, N.E.G.	1992
BRANDBARE VLOEISTOF, GIFTIG, BIJTEND, N.E.G.	3286
BRANDBLUSAPPARATEN met samengeperst of vloeibaar gemaakt gas	1044
BRANDMUNITIE, met of zonder verspreidings-, uitstoot- of voortdrijvende lading	0009
BRANDMUNITIE, met of zonder verspreidings-, uitstoot- of voortdrijvende lading	0010
BRANDMUNITIE, met of zonder verspreidings-, uitstoot- of voortdrijvende lading	0300
BRANDMUNITIE, met vloeistof of gel, met verspreidings-, uitstoot- of voortdrijvende lading	0247
BRANDMUNITIE, WITTE FOSFOR, met verspreidings-, uitstoot- of voortdrijvende lading	0243

ADNR 2003
Tabel B

Benaming en beschrijving	UN-nummer/Stofnummer
BRANDMUNITIE, WITTE FOSFOR, met verspreidings-, uitstoot- of voortdrijvende lading	0244
BRANDSTOF VOOR STRAALVLIEGTUIGEN	1863
BRANDSTOFRESERVOIR VOOR HYDRAULISCH AGGREGAAT VOOR VLIEGTUIGEN (die een mengsel van watervrije hydrazine en methylhydrazine bevat) (M86 brandstof)	3165
BROMOFORM	2515
BROOM	1744
BROOM, OPLOSSING	1744
omega-Broomacetofenon: zie	2645
BROOMACETON	1569
BROOMACETYLBROMIDE	2513
BROOMAZIJNZUUR	1938
BROOMBENZEEN	2514
BROOMBENZYL CYANIDEN, VAST	1694
BROOMBENZYL CYANIDEN, VLOEIBAAR	1694
1-BROOMBUTAAN	1126
2-BROOMBUTAAN	2339
BROOMCHLOORDIFLUORMETHAAN	1974
BROOMCHLOORMETHAAN	1887
1-BROOM-3-CHLOORPROPAAN	2688
BROOMCHLORIDE	2901
2-BROOMMETHYLETHYLETHER	2340
1-BROOM-3-METHYLBUTAAN	2341
BROOMMETHYLPROPANEN	2342
2-BROOM-2-NITROPROPAAN-1,3-DIOL	3241
2-BROOMPENTAAN	2343
BROOMPENTAFLUORIDE	1745
BROOMPROPANEN	2344
3-BROOMPROPYN	2345
BROOMTRIFLUORETHEEN	2419
BROOMTRIFLUORETHYLEEN	2419
BROOMTRIFLUORIDE	1746
BROOMTRIFLUORMETHAAN	1009
BROOMWATERSTOF, WATERVRIJ	1048
BROOMWATERSTOFZUUR	1788
BRUCINE	1570
BUIZEN, DETONEREND	0106
BUIZEN, DETONEREND	0107
BUIZEN, DETONEREND	0257
BUIZEN, DETONEREND	0367
BUIZEN, DETONEREND, met veiligheidsvoorzieningen	0408
BUIZEN, DETONEREND, met veiligheidsvoorzieningen	0409
BUIZEN, DETONEREND, met veiligheidsvoorzieningen	0410
BUIZEN, NIET DETONEREND	0316
BUIZEN, NIET DETONEREND	0317
BUIZEN, NIET DETONEREND	0368
BUTAAN	1011
Butaan (handelsnaam): zie mengsel A, A01, A02, A0	1965
BUTAANDION	2346
1,2-BUTADIEEN, GESTABILISEERD	1010
1,3-BUTADIEEN, GESTABILISEERD	1010
1,3-BUTADIEEN EN KOOLWATERSTOFFEN, GESTABILISEERD, MENGSELS VAN	1010
BUTANOLEN	1120

ADNR 2003
Tabel B

Benaming en beschrijving	UN-nummer/Stofnummer
I-BUTEEN	1012
BUTYLACETATEN	1123
BUTYLACRYLATEN, GESTABILISEERD	2348
n-BUTYLAMINE	1125
N-BUTYLANILINE	2738
BUTYLBENZENEN	2709
n-Butylbromide: zie	1126
n-BUTYLCHLOORFORMIAAT	2743
Butylchloriden: zie	1127
tert-BUTYLCYCLOHEXYLCHLOORFORMIAAT	2747
1,2-BUTYLEENOXIDE, GESTABILISEERD	3022
n-BUTYLFORMIAAT	1128
BUTYLFOSFAAT	1718
tert-BUTYLHYPOCHLORIET	3255
N,n-BUTYLIMIDAZOOL	2690
tert-BUTYLISOCYANAAT	2484
n-BUTYLISOCYANAAT	2485
BUTYLMERCAPTAAN	2347
n-BUTYLMETHACRYLAAT, GESTABILISEERD	2227
BUTYLMETHYLETHER	2350
BUTYLNITRIETEN	2351
BUTYLPROPIONATEN	1914
BUTYLTOLUENEN	2667
BUTYLTRICHOORSILAAN	1747
5-tert-BUTYL-2,4,6-TRINITRO- m-XYLEEN	2956
BUTYLVINYLETHER, GESTABILISEERD	2352
Butyn-2: zie	1144
BUTYNDIOL-1,4	2716
BUTYRALDEHYDE	1129
BUTYRALDOXIME	2840
BUTYRONITRIL	2411
BUTYRYLCHLORIDE	2353
C	
CADMIUMVERBINDING	2570
CALCIUM	1401
CALCIUM, PYROFOOR	1855
CALCIUMARSENAAT	1573
CALCIUMARSENAAT EN CALCIUMARSENIET, MENGSEL, VAST	1574
CALCIUMCARBIDE	1402
CALCIUMCHLORAAT	1452
CALCIUMCHLORAAT, OPLOSSING IN WATER	2429
CALCIUMCHLORIET	1453
CALCIUMCYAANAMIDE met meer dan 0,1 massa-% calciumcarbide	1403
CALCIUMCYANIDE	1575
CALCIUMDITHIONIET	1923
CALCIUMFOSFIDE	1360
CALCIUMHYDRIDE	1404
CALCIUMHYPOCHLORIET, DROOG, met meer dan 39% actief chloor (8,8% actieve zuurstof)	1748
CALCIUMHYPOCHLORIET, MENGSEL, DROOG, met meer dan 39% actief chloor (8,8% actieve zuurstof)	1748
CALCIUMHYPOCHLORIET, MENGSEL, DROOG, met meer dan 10%, doch ten hoogste 39% actief chloor.	2208

ADNR 2003
Tabel B

Benaming en beschrijving	UN-nummer/Stofnummer
CALCIUMHYPOCHLORIET, GEHYDRATEERD	2880
CALCIUMHYPOCHLORIET, GEHYDRATEERD, MENGSEL, met ten minste 5,5% maar ten hoogste 16% water	2880
CALCIUMLEGERINGEN, PYROFOOR	1855
CALCIUMMANGAANSILICIDE	2844
CALCIUMNITRAAT	1454
Calciumoxide	1910
CALCIUMPERCHLORAAT	1455
CALCIUMPERMANGANAAT	1456
CALCIUMPEROXIDE	1457
CALCIUMRESINAAT	1313
CALCIUMRESINAAT, GESMOLTEN en gestold	1314
CALCIUMSILICIDE	1405
CAPRONZUUR	2829
CARBONYLFLUORIDE	2417
CARBONYLSULFIDE	2204
Caustische potas: zie	1813
Caustische soda: zie	1823
CELLULOIDAFVAL	2002
CELLULOID in blokken, staven, rollen, bladen, pijpen, etc. (met uitzondering van afvalstoffen)	2000
CERIUM, platen, blokken en staven	1333
CERIUM, spanen of gruis	3078
CESIUM	1407
CESIUMHYDROXIDE	2682
CESIUMHYDROXIDE, OPLOSSING	2681
CESIUMNITRAAT	1451
CHEMISCHE REAGENTIASET	3316
CHINOLINE	2656
CHLOOR	1017
Chlooracetaldehyde: zie	2232
CHLOORACETOFENON	1697
CHLOORACETON, GESTABILISEERD	1695
CHLOORACETONITRIL	2668
CHLOORACETYLCHLORIDE	1752
CHLOORANILINEN, VAST	2018
CHLOORANILINEN, VLOEIBAAR	2019
CHLOORANISIDINEN	2233
CHLOORAZIJNZUUR, OPLOSSING	1750
CHLOORAZIJNZUUR, GESMOLTEN	3250
CHLOORAZIJNZUUR, VAST	1751
CHLOORBENZEEN	1134
CHLOORBENZOTRIFLUORIDEN	2234
CHLOORBENZYLCHLORIDEN	2235
CHLOORBUTANEN	1127
CHLOORCRESOLEN, vast	2669
CHLOORCRESOLEN, vloeibaar	2669
CHLOORCYAAN, GESTABILISEERD	1589
1-CHLOOR-1,1-DIFLUORETHAAN	2517
CHLOORDIFLUORMETHAAN	1018
CHLOORDINITROBENZENEN, VAST	1577
CHLOORDINITROBENZENEN, VLOEIBAAR	1577
2-CHLOORETHANAL	2232

ADNR 2003
Tabel B

Benaming en beschrijving	UN-nummer/Stofnummer
2-Chloorethanol: zie	1135
CHLOORFENOLATEN, VAST	2905
CHLOORFENOLATEN, VLOEIBAAR	2904
CHLOORFENOLEN, VAST	2020
CHLOORFENOLEN, VLOEIBAAR	2021
CHLOORFENYLTRICHLOORSILAAN	1753
CHLOORFORMIATEN, GIFTIG, BIJTEND, N.E.G.	3277
CHLOORFORMIATEN, GIFTIG, BIJTEND, BRANDBAAR, N.E.G.	2742
CHLOORMETHYLCHLOORFORMIAAT	2745
CHLOORMETHYLETHYLEETHER	2354
3-CHLOOR-4-METHYLFENYLISOCYANAAT	2236
CHLOORNITROANILINEN	2237
CHLOORNITROBENZENEN, vast	1578
CHLOORNITROBENZENEN, vloeibaar	1578
CHLOORNITROTOLUENEN, VAST	2433
CHLOORNITROTOLUENEN, VLOEIBAAR	2433
CHLOORPENTAFLUORETHAAN	1020
CHLOORPENTAFLUORIDE	2548
CHLOORPIKRINE	1580
CHLOORPIKRINE, MENGSEL, N.E.G.	1583
1-CHLOORPROPAAN	1278
2-CHLOORPROPAAN	2356
1-CHLOORPROPANOL-2	2611
3-CHLOORPROPANOL-1	2849
2-CHLOORPROPEEN	2456
alfa-CHLOORPROPIONZUUR, OPLOSSING	2511
alfa-CHLOORPROPIONZUUR, VAST	2511
2-CHLOORPYRIDINE	2822
CHLOORSILANEN, BIJTEND, N.E.G.	2987
CHLOORSILANEN, BIJTEND, BRANDBAAR, N.E.G.	2986
CHLOORSILANEN, BRANDBAAR, BIJTEND, N.E.G.	2985
CHLOORSILANEN, GIFTIG, BIJTEND, N.E.G.	3361
CHLOORSILANEN, GIFTIG, BIJTEND, BRANDBAAR, N.E.G.	3362
CHLOORSILANEN, REACTIEF MET WATER, BRANDBAAR, BIJTEND, N.E.G.	2988
CHLOORSULFONZUUR met of zonder zwaveltrioxide	1754
1-CHLOOR-1,2,2,2-TETRAFLUORETHAAN	1021
CHLOORTOLUENEN	2238
4-CHLOOR-o-TOLUIDINE-HYDROCHLORIDE	1579
CHLOORTOLUIDINEN, vast	2239
CHLOORTOLUIDINEN, vloeibaar	2239
1-CHLOOR-2,2,2-TRIFLUORETHAAN	1983
CHLOORTRIFLUORETHEEN, GESTABILISEERD	1082
CHLOORTRIFLUORETHYLEEN, GESTABILISEERD	1082
CHLOORTRIFLUORIDE	1749
CHLOORTRIFLUORMETHAAN	1022
CHLOORTRIFLUORMETHAAN EN TRIFLUORMETHAAN, AZEOTROPISCH MENGSEL, dat ca. 60 % chloortrifluormethaan bevat	2599
CHLOORWATERSTOF, STERK GEKOELD, VLOEIBAAR	2186
CHLOORWATERSTOF, WATERVRIJ	1050
CHLOORWATERSTOFZUUR	1789
CHLOORZUUR, OPLOSSING IN WATER met ten hoogste 10% chloorzuur	2626
CHLORAAL, WATERVRIJ, GESTABILISEERD	2075

ADNR 2003
Tabel B

Benaming en beschrijving	UN-nummer/Stofnummer
CHLORAAT EN BORAAT, MENGSEL	1458
CHLORAAT EN MAGNESIUMCHLORIDE, MENGSEL	1459
CHLORIET, OPLOSSING	1908
CHLOROFORM	1888
CHLOROPREEN, GESTABILISEERD	1991
CHROMYLCHLORIDE	1758
CHROOM(III)FLUORIDE, OPLOSSING	1757
CHROOM(III)FLUORIDE, VAST	1756
CHROOMNITRAAT	2720
CHROOMOXYCHLORIDE	1758
Chroomtrifluoride, oplossing: zie	1757
Chroomtrifluoride, vast: zie	1756
CHROOMTRIOXIDE, WATERVRIJ	1463
Chroomzuur, vast: zie	1463
CHROOMZUUR, OPLOSSING	1755
CHROOMZWAVELZUUR	2240
Chrysotiel: zie	2590
CIS-2-BUTEEN	1012
COPRA	1363
CRESOLEN, VAST	2076
CRESOLEN, VLOEIBAAR	2076
CRESYLZUUR	2022
Crocidoliet: zie	2212
CROTONALDEHYDE, GESTABILISEERD	1143
CROTONYLEEN	1144
CROTONZUUR	2823
Cumeen: zie	1918
CYAAANBROMIDE	1889
CYAAANCHLORIDE, GESTABILISEERD	1589
CYAAANWATERSTOF, GESTABILISEERD, met minder dan 3% water	1051
CYAAANWATERSTOF, GESTABILISEERD, met minder dan 3% water en geabsorbeerd door een inerte poreuze stof	1614
CYAAANWATERSTOF, OPLOSSING IN ALCOHOL met ten hoogste 45 massa-% cyaanwaterstof	3294
CYAAANWATERSTOF, OPLOSSING IN WATER met ten hoogste 20 % cyaanwaterstof	1613
CYAAANWATERSTOFZUUR met ten hoogste 20 % cyaanwaterstof	1613
CYANIDE, OPLOSSING, N.E.G.	1935
CYANIDEN, ANORGANISCH, VAST, N.E.G.	1588
CYANUURCHLORIDE	2670
CYCLOBUTAAN	2601
CYCLOBUTYLCHLOORFORMIAAT	2744
1,5,9-CYCLODODECATRIEEN	2518
CYCLOHEPTAAN	2241
CYCLOHEPTATRIEEN	2603
CYCLOHEPTEEN	2242
CYCLOHEXAAN	1145
CYCLOHEXANON	1915
CYCLOHEXEEN	2256
CYCLOHEXENYLTRICHOORSILAAN	1762
CYCLOHEXYLACETAAT	2243
CYCLOHEXYLAMINE	2357
CYCLOHEXYLISOCYANAAT	2488
CYCLOHEXYLMERCAPTAAN	3054

ADNR 2003
Tabel B

Benaming en beschrijving	UN-nummer/Stofnummer
CYCLOHEXYLTRICHOORSILAAN	1763
CYCLONIET, BEVOCHTIGD met ten minste 15 massa-% water	0072
CYCLONIET	0391
CYCLONIET, GEDESENSIBILISEERD	0483
CYCLOOCTADIEENFOSFINEN	2940
CYCLOOCTADIENEN	2520
CYCLOOCTATETRAEEN	2358
CYCLOPENTAAN	1146
CYCLOPENTANOL	2244
CYCLOPENTANON	2245
CYCLOPENTEEN	2246
CYCLOPROPAAN	1027
CYCLOTETRAMETHYLEENTETRANITRAMINE, BEVOCHTIGD met ten minste 15 massa-% water	0226
CYCLOTETRAMETHYLEENTETRANITRAMINE, GEDESENSIBILISEERD	0484
CYCLOTRIMETHYLEENTRINITRAMINE, BEVOCHTIGD met ten minste 15 massa-% water	0072
CYCLOTRIMETHYLEENTRINITRAMINE, GEMENGD MET CYCLOTETRAMETHYLEENTETRANITRAMINE BEVOCHTIGD met ten minste 15 massa-% water	0391
CYCLOTRIMETHYLEENTRINITRAMINE, GEMENGD MET CYCLOTETRAMETHYLEENTETRANITRAMINE, GEDESENSIBILISEERD met ten minste 10 massa-% flegmatiseermiddel	0391
CYCLOTRIMETHYLEENTRINITRAMINE, GEDESENSIBILISEERD	0483
CYMENEN	2046
D	
n-DECAAN	2247
DECABORAAN	1868
DECAHYDRONAFTALEEN	1147
Decaline: zie	1147
DEFLAGRERENDE METAALZOUTEN VAN AROMATISCHE NITROVERBINDINGEN, N.E.G.	0132
DESINFECTIEMIDDEL, VAST, GIFTIG, N.E.G.	1601
DESINFECTIEMIDDEL, VLOEIBAAR, BIJTEND, N.E.G.	1903
DESINFECTIEMIDDEL, VLOEIBAAR, GIFTIG, N.E.G.	3142
DEUTERIUM, SAMENGEPERST	1957
DIACETONALCOHOL	1148
Diacetyl: zie	2346
DIAGNOSTISCHE MONSTERS	3373
DIALLYLAMINE	2359
DIALLYLEETHER	2360
4,4'-DIAMINODIFENYLMETHAAN	2651
DI-n-AMYLAMINE	2841
DIAZODINITROFENOL, BEVOCHTIGD met ten minste 40 massa-% water of mengsel van alcohol en water	0074
DIBENZYLDICHOORSILAAN	2434
DIBORAAN	1911
1,2-DIBROOMBUTANON-3	2648
DIBROOMCHLOORPROPANEN	2872
DIBROOMDIFLUORMETHAAN	1941
1,2-Dibroomethaan: zie	1605
DIBROOMMETHAAN	2664
DI-n-BUTYLAMINE	2248
DIBUTYLAMINOETHANOL	2873
DIBUTYLEETHERS	1149
1,3-DICHOORACETON	2649
DICHOORACETYLCHLORIDE	1765

ADNR 2003
Tabel B

Benaming en beschrijving	UN-nummer/Stofnummer
DICHLORANILINEN, VAST	1590
DICHLORANILINEN, VLOEIBAAR	1590
DICHLORAZIJNZUUR	1764
o-DICHLORBENZEEN	1591
2,2'-DICHLORDIETHYLEETHER	1916
DICHLORDIFLUORMETHAAN	1028
DICHLORDIFLUORMETHAAN EN 1,1-DIFLUORETHAAN, AZEOTROPISCH MENGSEL, dat ca. 74 % dichloordifluormethaan bevat	2602
1,1-DICHLOORETHAAN	2362
1,2-Dichloorethaan: zie	1184
1,1-DICHLOORETHYLEEN, GESTABILISEERD	1303
1,2-DICHLOORETHYLEEN	1150
DICHLORFENYLSOCYANATEN	2250
DICHLORFENYLTRICHOORSILAAN	1766
DICHLORFLUORMETHAAN	1029
alfa-Dichloorhydrine: zie	2750
DICHLORISOCYANUURZURE ZOUTEN	2465
DICHLORISOCYANUURZUUR, DROOG	2465
DICHLORISOPROPYLEETHER	2490
DICHLORMETHAAN	1593
DICHLORMETHYLEETHER, SYMMETRISCH	2249
1,1-DICHLOR-1-NITROETHAAN	2650
DICHLORPENTANEN	1152
1,2-DICHLORPROPAAN	1279
1,3-DICHLORPROPANOL-2	2750
DICHLORPROPENEN	2047
DICHOORSILAAN	2189
1,2-DICHLOR-1,1,2,2-TETRAFLUORETHAAN	1958
DICYAAN	1026
DICYCLOHEXYLAMINE	2565
DICYCLOHEXYLAMMONIUMNITRIET	2687
DICYCLOPENTADIEEN	2048
DIDYMIUMNITRAAT	1465
DIEPTEBOMMEN	0056
DIEPTEPEILVOORWERPEN, ONTPLOFBAAR	0204
DIEPTEPEILVOORWERPEN, ONTPLOFBAAR	0296
DIEPTEPEILVOORWERPEN, ONTPLOFBAAR	0374
DIEPTEPEILVOORWERPEN, ONTPLOFBAAR	0375
DIESELOLIE	1202
1,1-Diethoxyethaan: zie	1088
1,2-Diethoxyethaan: zie	1153
DIETHOXYMETHAAN	2373
3,3-DIETHOXYPROPEEN	2374
DIETHYLAMINE	1154
2-DIETHYLAMINOETHANOL	2686
3-DIETHYLAMINO-PROPYLAMINE	2684
N,N-DIETHYLANILINE	2432
DIETHYLBENZEEN	2049
DIETHYLCARBONAAT	2366
DIETHYLDICHOORSILAAN	1767
Diethyleendiamine: zie	2579

ADNR 2003
Tabel B

Benaming en beschrijving	UN-nummer/Stofnummer
DIETHYLEENGLYCOLDINITRAAT, GEDESENSIBILISEERD, met ten minste 25 massa-% niet vluchtig, niet in water oplosbaar flegmatiseermiddel	0075
DIETHYLEENTRIAMINE	2079
DIETHYLEETHER	1155
N,N-DIETHYLETHYLEENDIAMINE	2685
DIETHYLKETON	1156
DIETHYLSULFAAT	1594
DIETHYLSULFIDE	2375
DIETHYLTHIOFOSFORYLCHLORIDE	2751
DIETHYLZINK	1366
DIFENYLAMINOCHLOORARSINE	1698
DIFENYLBROOMMETHAAN	1770
DIFENYLCHLOORARSINE, VAST	1699
DIFENYLCHLOORARSINE, VLOEIBAAR	1699
DIFENYLDICHOORSILAAN	1769
DIFENYLMAGNESIUM	2005
DIFENYLMETHAAN-4,4'-DIISOCYANAAT	9004
Difluordibroommethaan: zie	1941
1,1-DIFLUORETHAAN	1030
1,1-DIFLUORETHEEN	1959
1,1-DIFLUORETHYLEEN	1959
DIFLUORFOSFORZUUR, WATERVRIJ	1768
DIFLUORMETHAAN	3252
Difluormethaan, pentafluorethaan en 1,1,1,2-tetrafluorethaan, zeotropisch mengsel met ca. 20% difluormethaan en 40% pentafluorethaan: zie	3338
Difluormethaan, pentafluorethaan en 1,1,1,2-tetrafluorethaan, zeotropisch mengsel met ca. 10% difluormethaan en 70% pentafluorethaan: zie	3339
Difluormethaan, pentafluorethaan en 1,1,1,2-tetrafluorethaan, zeotropisch mengsel met ca. 23% difluormethaan en 25% pentafluorethaan: zie	3340
2,3-DIHYDROPYRAN	2376
DIISOBUTYLAMINE	2361
DIISOBUTYLEEN, ISOMERE VERBINDINGEN	2050
DIISOBUTYLKETON	1157
DIISOCTYLFOSFAAT	1902
DIISOPROPYLAMINE	1158
DIISOPROPYLEETHER	1159
DIKETEEN, GESTABILISEERD	2521
1,2-DIMETHOXYETHAAN	2252
1,1-DIMETHOXYETHAAN	2377
Dimethoxymethaan: zie	1234
DIMETHYLAMINE, OPLOSSING IN WATER	1160
DIMETHYLAMINE, WATERVRIJ	1032
2-DIMETHYLAMINOACETONITRIL	2378
2-DIMETHYLAMINOETHANOL	2051
2-DIMETHYLAMINOETHYLACRYLAAT	3302
2-DIMETHYLAMINOETHYLMETHACRYLAAT	2522
N,N-DIMETHYLANILINE	2253
2,3-DIMETHYLBUTAAN	2457
1,3-DIMETHYLBUTYLAMINE	2379
N,N-DIMETHYLCARBAMOYLCHLORIDE	2262
DIMETHYLCARBONAAT	1161
DIMETHYLCYCLOHEXANEN	2263

ADNR 2003
Tabel B

Benaming en beschrijving	UN-nummer/Stofnummer
N,N-DIMETHYLCYCLOHEXYLAMINE	2264
DIMETHYLDICHOORSILAAN	1162
DIMETHYLDIETHOXSILAAN	2380
DIMETHYLDIOXANEN	2707
DIMETHYLDISULFIDE	2381
DIMETHYLETHER	1033
N,N-DIMETHYLFORMAMIDE	2265
DIMETHYLHYDRAZINE, ASYMMETRISCH	1163
DIMETHYLHYDRAZINE, SYMMETRISCH	2382
2,2-DIMETHYLPROPAAN	2044
N,N-DIMETHYLPROPYLAMINE	2266
Dimethyl-n-propylamine: zie	2266
DIMETHYLSULFAAT	1595
DIMETHYLSULFIDE	1164
DIMETHYLTHIOFOSFORYLCHLORIDE	2267
DIMETHYLZINK	1370
DINATRIUMTRIOXOSILICAAT	3253
DINGU	0489
DINITROANILINEN	1596
DINITROBENZENEN, VAST	1597
DINITROBENZENEN, VLOEIBAAR	1597
DINITRO-o-CRESOL	1598
DINITROFENOL, BEVOCHTIGD met ten minste 15 massa-% water	1320
DINITROFENOL, droog of bevochtigd met minder dan 15 massa-% water	0076
DINITROFENOL, OPLOSSING	1599
DINITROFENOLATEN van alkalimetalen, droog of bevochtigd met minder dan 15 massa-% water	0077
DINITROFENOLATEN, BEVOCHTIGD met ten minste 15 massa-% water	1321
DINITROGLYCOLURIL	0489
DINITRORESORCINOL, BEVOCHTIGD met ten minste 15 massa-% water	1322
DINITRORESORCINOL, droog of bevochtigd met minder dan 15 massa-% water	0078
DINITROSOBENZEEN	0406
DINITROTOLUENEN, GESMOLTEN	1600
DINITROTOLUENEN, VAST	2038
DINITROTOLUENEN, VLOEIBAAR	2038
DIOXAAN	1165
DIOXOLAAN	1166
DIPENTEEN	2052
DIPICRYLAMINE	0079
DIPICRYLSULFIDE, BEVOCHTIGD met ten minste 10 massa-% water	2852
DIPICRYLSULFIDE, droog of bevochtigd met minder dan 10 massa-% water	0401
DIPROPYLAMINE	2383
Dipropyleentriamine: zie	2269
DI-n-PROPYLETHER	2384
DIPROPYLKETON	2710
DISPERSIE VAN AARDALKALIMETALEN	1391
DISPERSIE VAN ALKALIMETALEN	1391
DISTIKSTOFOXIDE	1070
DISTIKSTOFOXIDE, STERK GEKOELD, VLOEIBAAR	2201
DISTIKSTOFTETROXIDE	1067
DISTIKSTOFTRIOXIDE	2421
DIVINYLETHER, GESTABILISEERD	1167

ADNR 2003
Tabel B

Benaming en beschrijving	UN-nummer/Stofnummer
DODECYLTRICHOORSILAAN	1771
DRAAISPANEN VAN FERROMETALEN in voor zelfverhitting vatbare vorm	2793
Droogijs: zie	1845
DRUKINKT, brandbaar	1210
DRUKINKT-VERWANTE PRODUCTEN (waaronder begrepen drukinktverduuners en drukinktoplosmiddelen), brandbaar	1210
E	
ELEKTROLYT VOOR BATTERIJEN, ALKALISCH	2797
EPIBROOMHYDRINE	2558
EPICHLOORHYDRINE	2023
1,2-EPOXY-3-ETHOXYPROPAAN	2752
ESTERS, N.E.G.	3272
ETHAAN	1035
ETHAAN, STERK GEKOELD, VLOEIBAAR	1961
Ethanal: zie	1089
ETHANOL	1170
ETHANOL, OPLOSSING met meer dan 24 vol.-% en ten hoogste 70 vol.-% alcohol	1170
ETHANOL, OPLOSSING, waterige oplossing met meer dan 70 vol.-% alcohol	1170
ETHANOLAMINE	2491
ETHANOLAMINE, OPLOSSING	2491
ETHEEN	1962
ETHEEN, STERK GEKOELD, VLOEIBAAR	1038
ETHERS, N.E.G.	3271
2-Ethoxyethanol: zie	1171
2-Ethoxyethylacetaat: zie	1172
ETHYLACETAAT	1173
ETHYLACETYLEEN, GESTABILISEERD	2452
ETHYLACRYLAAT, GESTABILISEERD	1917
ETHYLALCOHOL	1170
ETHYLALCOHOL, OPLOSSING, met meer dan 24 vol.-% en ten hoogste 70 vol.-% alcohol	1170
ETHYLALCOHOL, OPLOSSING, waterige oplossing met meer dan 70 vol.-% alcohol	1170
ETHYLAMINE	1036
ETHYLAMINE, OPLOSSING IN WATER met ten minste 50 massa-% en ten hoogste 70 massa-% ethylamine	2270
ETHYLAMYLKETON	2271
N-ETHYLANILINE	2272
2-ETHYLANILINE	2273
ETHYLBENZEEN	1175
N-ETHYL-N-BENZYLANILINE	2274
N-ETHYLBENZYLTOLOUIDINEN, VAST	2753
N-ETHYLBENZYLTOLOUIDINEN, VLOEIBAAR	2753
ETHYLBROMIDE	1891
ETHYLBROOMACETAAT	1603
2-ETHYLBUTANOL	2275
2-ETHYLBUTYLACETAAT	1177
ETHYLBUTYLETHER	1179
ETHYLBUTYRAAT	1180
2-ETHYLBUTYRALDEHYDE	1178
ETHYLCHLOORACETAAT	1181
ETHYLCHLOORFORMIAAT	1182
ETHYL-2-CHLOORPROPIONAAT	2935
ETHYLCHLOORTHIOFORMIAAT	2826

ADNR 2003
Tabel B

Benaming en beschrijving	UN-nummer/Stofnummer
ETHYLCHLORIDE	1037
ETHYLCROTONAAT	1862
ETHYLDICHLORARSINE	1892
ETHYLDICHLORSILAAN	1183
ETHYLEEN	1962
ETHYLEEN, STERK GEKOELD, VLOEIBAAR	1038
ETHYLEENCHLOORHYDRINE	1135
ETHYLEENDIAMINE	1604
ETHYLEENDIBROMIDE	1605
ETHYLEENDICHLORIDE	1184
ETHYLEENGLYCOLDIETHYLEETHER	1153
ETHYLEENGLYCOLMONOETHYLEETHER	1171
ETHYLEENGLYCOLMONOETHYLEETHERACETAAT	1172
ETHYLEENGLYCOLMONOMETHYLEETHER	1188
ETHYLEENGLYCOLMONOMETHYLEETHERACETAAT	1189
ETHYLEENIMINE, GESTABILISEERD	1185
ETHYLEENOXIDE	1040
ETHYLEENOXIDE EN PROPYLEENOXIDE, MENGSEL met ten hoogste 30% ethyleenoxide	2983
ETHYLEENOXIDE MET STIKSTOF tot een maximale totale druk van MPa (10 bar) bij 50 °C	1040
ETHYLEETHER	1155
ETHYLFENYLDICHLORSILAAN	2435
ETHYLFLUORIDE	2453
ETHYLFORMIAAT	1190
Ethylhexaldehyden: zie	1191
2-Ethylhexaldehyde: zie	1191
3-Ethylhexaldehyde: zie	1191
2-ETHYLHEXYLAMINE	2276
2-ETHYLHEXYLCHLOORFORMIAAT	2748
Ethylideenchloride: zie	2362
ETHYLISOBUTYRAAT	2385
ETHYLISOCYANAAT	2481
ETHYLLACTAAT	1192
ETHYLMERCAPTAAN	2363
ETHYLMETHACRYLAAT, GESTABILISEERD	2277
ETHYLMETHYLEETHER	1039
ETHYLMETHYLKETON	1193
ETHYLNITRIET, OPLOSSING	1194
ETHYLORTHOFORMIAAT	2524
ETHYLOXALAAT	2525
1-ETHYLPYPERIDINE	2386
ETHYLPROPIONAAT	1195
ETHYLPROPYLEETHER	2615
N-ETHYLTOLUIDINEN	2754
ETHYLTRICHLORSILAAN	1196
ETHYN, OPGELOST	1001
EXPANDEERBARE POLYMEERKORRELS, die brandbare dampen ontwikkelen	2211
EXTRACTEN, AROMATISCH, VLOEIBAAR	1169
EXTRACTEN, SMAAKSTOFFEN, VLOEIBAAR	1197
F	
FAKKELS VOOR VLIEGTUIGEN	0093
FAKKELS VOOR VLIEGTUIGEN	0403

ADNR 2003
Tabel B

Benaming en beschrijving	UN-nummer/Stofnummer
FAKKELS VOOR VLIEGTUIGEN	0404
FAKKELS VOOR VLIEGTUIGEN	0420
FAKKELS VOOR VLIEGTUIGEN	0421
FENACYLBROMIDE	2645
Fenacylchloride: zie	1697
FENETIDINEN	2311
FENOL, GESMOLTEN	2312
FENOL, OPLOSSING	2821
FENOL, VAST	1671
FENOLATEN, VAST	2905
FENOLATEN, VLOEIBAAR	2904
FENOLSULFONZUUR, VLOEIBAAR	1803
FENYLACETONITRIL, VLOEIBAAR	2470
FENYLACETYLCHLORIDE	2577
FENYLCARBYLAMINECHLORIDE	1672
FENYLCHLOORFORMIAAT	2746
Fenylchloride: zie	1134
FENYLEENDIAMINEN	1673
FENYLFOSFORDICHLORIDE	2798
FENYLFOSFORTHIODICHLORIDE	2799
FENYLHYDRAZINE	2572
FENYLISOCYANAAT	2487
FENYLKWIKACETAAT	1674
FENYLKWIKHYDROXIDE	1894
FENYLKWIKNITRAAT	1895
FENYLKWIKVERBINDING, N.E.G.	2026
FENYLMERCAPTAAN	2337
Fenylmethylether: zie	2222
FENYLTRICHOORSILAAN	1804
FERROCERIUM	1323
FERROSILICIUM met ten minste 30 massa-% doch minder dan 90 massa-% silicium	1408
FILMS MET EEN BASIS VAN NITROCELLULOSE, gecoat met gelatine, met uitzondering van afvalstoffen	1324
Fischer-Tropsch gas: zie	2600
FLITSLICHTBOMMEN	0037
FLITSLICHTBOMMEN	0038
FLITSLICHTBOMMEN	0039
FLITSLICHTBOMMEN	0299
FLITSLICHTPATRONEN	0049
FLITSLICHTPATRONEN	0050
FLITSLICHTPOEDER	0094
FLITSLICHTPOEDER	0305
FLUOR, SAMENGEPERST	1045
FLUORANILINEN	2941
FLUORAZIJNZUUR	2642
FLUORBENZEEN	2387
FLUORBOORZUUR	1775
FLUORFOSFORZUUR, WATERVRIJ	1776
FLUOROSILICATEN, N.E.G.	2856
FLUORSULFONZUUR	1777
FLUORTOLUENEN	2388
FLUORWATERSTOF, WATERVRIJ	1052

ADNR 2003
Tabel B

Benaming en beschrijving	UN-nummer/Stofnummer
FLUORWATERSTOFZUUR, met meer dan 85% fluorwaterstof	1790
FLUORWATERSTOFZUUR, met meer dan 60% maar ten hoogste 85% fluorwaterstof	1790
FLUORWATERSTOFZUUR, met ten hoogste 60% fluorwaterstof	1790
FOEZELOLIE	1201
FORMALDEHYDE, OPLOSSING, BRANDBAAR	1198
FORMALDEHYDE, OPLOSSING, met ten minste 25% formaldehyde	2209
9-FOSFABICYCLONANEN	2940
FOSFINE	2199
FOSFOR, GEEL, GESMOLTEN	2447
FOSFOR, RODE, AMORF	1338
FOSFOR, WIT, GESMOLTEN	2447
FOSFOR, GEEL, DROOG	1381
FOSFOR, WIT, DROOG	1381
FOSFOR, GEEL, IN OPLOSSING	1381
FOSFOR, WIT, IN OPLOSSING	1381
FOSFOR, GEEL, ONDER WATER	1381
FOSFOR, WIT, ONDER WATER	1381
FOSFORHEPTASULFIDE (P ₄ S ₇), vrij van witte of gele fosfor	1339
FOSFORIGZUUR	2834
FOSFOROXYBROMIDE	1939
FOSFOROXYBROMIDE, GESMOLTEN	2576
FOSFOROXYCHLORIDE	1810
FOSFORPENTABROMIDE	2691
FOSFORPENTACHLORIDE	1806
FOSFORPENTAFLUORIDE	2198
FOSFORPENTASULFIDE (P ₂ S ₅), vrij van witte of gele fosfor	1340
FOSFORPENTOXIDE	1807
FOSFORSESQUISULFIDE (P ₄ S ₃), vrij van witte of gele fosfor	1341
FOSFORTTRIBROMIDE	1808
FOSFORTRICHLORIDE	1809
FOSFORTRIOXIDE	2578
FOSFORTRISULFIDE (P ₄ S ₆), vrij van witte of gele fosfor	1343
FOSFORWATERSTOF	2199
FOSFORZUUR, VAST	1805
FOSFORZUUR, VLOEIBAAR	1805
FOSFORZUURANHYDRIDE	1807
FOSGEEN	1076
FREESPANEN VAN FERROMETALEN in voor zelfverhitting vatbare vorm	2793
FTAALZUURANHYDRIDE met meer dan 0,05% maleïnezuuranhydride	2214
FUMARYLCHLORIDE	1780
FURALDEHYDEN	1199
FURAN	2389
Furfural: zie	1199
FURFURYLALCOHOL	2874
FURFURYLAMINE	2526
G	
GALLIUM	2803
GASGENERATOREN (VOOR AIRBAGS)	0503
GASGENERATOREN (VOOR AIRBAGS)	3268
GASMONSTER, DRUKLOOS, BRANDBAAR, N.E.G., niet sterk gekoeld vloeibaar	3167
GASMONSTER, DRUKLOOS, GIFTIG, BRANDBAAR, N.E.G., niet sterk gekoeld vloeibaar	3168

ADNR 2003
Tabel B

Benaming en beschrijving	UN-nummer/Stofnummer
GASMONSTER, DRUKLOOS, GIFTIG, N.E.G., niet sterk gekoeld vloeibaar	3169
GASOLIE	1202
GASPATRONEN, zonder aftapinrichting, niet hervulbaar	2037
GEL, tussenprodukt voor de vervaardiging van springstoffen, vast	3375
GEL, tussenprodukt voor de vervaardiging van springstoffen, vloeibaar	3375
Gemagnetiseerd materiaal	2807
GENETISCH GEMODIFICEERDE MICRO- ORGANISMEN	3245
GEREGLEMENTEERD MEDISCH AFVAL, N.E.G.	3291
GERMAAN	2192
GERMAANWATERSTOF	2192
Gevaarlijke stoffen in apparaten	3363
Gevaarlijke stoffen in machines	3363
GEZWINDE LONT, NIET DETONEREND	0101
GIFTIGE ANORGANISCHE VASTE STOF, N.E.G.	3288
GIFTIGE ANORGANISCHE VASTE STOF, BIJTEND, N.E.G.	3290
GIFTIGE ANORGANISCHE VLOEISTOF, N.E.G.	3287
GIFTIGE ANORGANISCHE VLOEISTOF, BIJTEND, N.E.G.	3289
GIFTIGE ORGANISCHE VASTE STOF, N.E.G.	2811
GIFTIGE ORGANISCHE VASTE STOF, BIJTEND, N.E.G.	2928
GIFTIGE ORGANISCHE VASTE STOF, BRANDBAAR, N.E.G.	2930
GIFTIGE ORGANISCHE VLOEISTOF, N.E.G.	2810
GIFTIGE ORGANISCHE VLOEISTOF, BIJTEND, N.E.G.	2927
GIFTIGE ORGANISCHE VLOEISTOF, BRANDBAAR, N.E.G.	2929
GIFTIGE VASTE STOF, OXIDEREND, N.E.G.	3086
GIFTIGE VASTE STOF, REACTIEF MET WATER, N.E.G.	3125
GIFTIGE VASTE STOF, VOOR ZELFVERHITTING VATBAAR, N.E.G.	3124
GIFTIGE VLOEISTOF, OXIDEREND, N.E.G.	3122
GIFTIGE VLOEISTOF, REACTIEF MET WATER, N.E.G.	3123
GLYCEROL-alfa-MONOCHELOORHYDRINE	2689
GLYCIDALDEHYDE	2622
GRANATEN, hand- of geweer-, met springlading	0284
GRANATEN, hand- of geweer-, met springlading	0285
GRANATEN, hand- of geweer-, met springlading	0292
GRANATEN, hand- of geweer-, met springlading	0293
GRONDFAKKELS	0092
GRONDFAKKELS	0418
GRONDFAKKELS	0419
GRONDSTOF VOOR ROOKZWAK BUSKRUIT, BEVOCHTIGD met ten minste 17 massa-% alcohol	0433
GRONDSTOF VOOR ROOKZWAK BUSKRUIT, BEVOCHTIGD met ten minste 25 massa-% water	0159
GUANIDINENITRAAT	1467
GUANYLNITROSAMINO GUANYLIDEENHYDRAZINE, BEVOCHTIGD met ten minste 30 massa-% water	0113
GUANYLNITROSAMINO GUANYLTETRAZEEN, BEVOCHTIGD met ten minste 30 massa-% water of mengsel van alcohol en water	0114
H	
HAFNIUMPOEDER, BEVOCHTIGD met ten minste 25 massa-% water	1326
HAFNIUMPOEDER, DROOG	2545
HANDSEINMIDDELEN	0191
HANDSEINMIDDELEN	0373
HARSOLIE	1286
HARS, OPLOSSING, brandbaar	1866
HELIUM, SAMENGEPERST	1046

ADNR 2003
Tabel B

Benaming en beschrijving	UN-nummer/Stofnummer
HELIUM, STERK GEKOELD, VLOEIBAAR	1963
HEPTAFLUORPROPAAN	3296
n-HEPTALDEHYDE	3056
HEPTANEN	1206
n-HEPTEEN	2278
HEXACHLOORACETON	2661
HEXACHLOORBENZEEN	2729
HEXACHLOORBUTADIEEN	2279
HEXACHLOORCYCLOPENTADIEEN	2646
HEXACHLOORPLATINAZUUR, VAST	2507
HEXACHLOROFEEN	2875
HEXADECYLTRICHLOORSILAAN	1781
HEXADIENEN	2458
HEXAETHYLTETRAFOSFAAT	1611
HEXAFLUORACETON	2420
HEXAFLUORACETON-HYDRAAT	2552
HEXAFLUORETHAAN	2193
HEXAFLUORFOSFORZUUR	1782
HEXAFLUORPROPYLEEN	1858
HEXALDEHYDE	1207
HEXAMETHYLENDIAMINE, OPLOSSING	1783
HEXAMETHYLENDIAMINE, VAST	2280
HEXAMETHYLENDIISOCYANAAT	2281
HEXAMETHYLEENIMINE	2493
HEXAMETHYLEENTETRAMINE	1328
HEXANEN	1208
HEXANITRODIFENYLAMINE	0079
HEXANITROSTILBEEN	0392
HEXANOLEN	2282
HEXEEN-1	2370
HEXOGEEN, BEVOCHTIGD met ten minste 15 massa-% water	0072
HEXOGEEN: zie	0391
HEXOGEEN, GEDESENSIBILISEERD	0483
HEXOLIET, droog of bevochtigd met minder dan 15 massa-% water	0118
HEXOTOL, droog of bevochtigd met minder dan 15 massa-% water	0118
HEXOTONAL	0393
HEXYL	0079
HEXYLTRICHLOORSILAAN	1784
HMX, BEVOCHTIGD met ten minste 15 massa-% water	0226
HMX: zie	0391
HMX, GEDESENSIBILISEERD	0484
HOLLE LADINGEN, BUIGZAAM, GESTREKT	0237
HOLLE LADINGEN, BUIGZAAM, GESTREKT	0288
HOLLE LADINGEN, zonder slagpijpje	0059
HOLLE LADINGEN, zonder slagpijpje	0439
HOLLE LADINGEN, zonder slagpijpje	0440
HOLLE LADINGEN, zonder slagpijpje	0441
Hooi	1327
HOUDERS, KLEIN, MET GAS, zonder aftapinrichting, niet hervulbaar	2037
HOUTCONSERVERINGSMIDDELEN, VLOEIBAAR	1306
HYDRAZINE, OPLOSSING IN WATER met ten hoogste 37 massa-% hydrazine	3293

ADNR 2003
Tabel B

Benaming en beschrijving	UN-nummer/Stofnummer
HYDRAZINE, OPLOSSING IN WATER, met meer dan 37 massa-% hydrazine	2030
HYDRAZINE, WATERVRIJ	2029
HYDROCHINON	2662
3-HYDROXYBUTYRALDEHYDE	2839
HYDROXYLAMINESULFAAT	2865
HYPOCHLORIET, OPLOSSING	1791
I	
IJSAZIJN	2789
IJZER(III)ARSENAAT	1606
IJZER(II)ARSENAAT	1608
IJZER(III)ARSENIET	1607
IJZER(III)CHLORIDE, OPLOSSING	2582
IJZER(III)CHLORIDE, WATERVRIJ	1773
IJZER(III)NITRAAT	1466
IJZEROXIDE, AFGEWERKT, afkomstig van de lichtgaszuivering	1376
IJZERPENTACARBONYL	1994
IJZERSPONS, AFGEWERKT, afkomstig van de lichtgaszuivering	1376
IJzertrichloride, watervrij: zie	1773
3,3'-IMINOBISSOPROPYLAMINE	2269
INFECTUEUZE STOF, alleen GEVAARLIJK VOOR DIEREN (risicogroep 2)	2900
INFECTUEUZE STOF, alleen GEVAARLIJK VOOR DIEREN (risicogroepen 3 en 4)	2900
INFECTUEUZE STOF, GEVAARLIJK VOOR MENSEN (risicogroep 2)	2814
INFECTUEUZE STOF, GEVAARLIJK VOOR MENSEN (risicogroepen 3 en 4)	2814
INRICHTINGEN, DOOR WATER TE ACTIVEREN, met verspreidings-, uitstoot- of voortdrijvende lading	0248
INRICHTINGEN, DOOR WATER TE ACTIVEREN, met verspreidings-, uitstoot- of voortdrijvende lading	0249
INSECTICIDE, GAS, N.E.G.	1968
INSECTICIDE, GAS, BRANDBAAR, N.E.G.	3354
INSECTICIDE, GAS, GIFTIG, N.E.G.	1967
INSECTICIDE, GAS, GIFTIG, BRANDBAAR, N.E.G.	3355
Isoamyleen-1: zie	2561
ISOBOTERZUUR	2529
ISOBUTAAN	1969
ISOBUTANOL	1212
ISOBUTEEN	1055
ISOBUTYLACETAAT	1213
ISOBUTYLACRYLAAT, GESTABILISEERD	2527
ISOBUTYLALCOHOL	1212
ISOBUTYLAMINE	1214
ISOBUTYLFORMIAAT	2393
ISOBUTYLISOBUTYRAAT	2528
ISOBUTYLISOCYANAAT	2486
ISOBUTYLMETHACRYLAAT, GESTABILISEERD	2283
ISOBUTYLPROPIONAAT	2394
ISOBUTYRALDEHYDE	2045
ISOBUTYRONITRIL	2284
ISOBUTYRYLCHLORIDE	2395
ISOCYANAAT, OPLOSSING, BRANDBAAR, GIFTIG, N.E.G.	2478
ISOCYANAAT, OPLOSSING, GIFTIG, N.E.G.	2206
ISOCYANAAT, OPLOSSING, GIFTIG, BRANDBAAR, N.E.G.	3080
ISOCYANATEN, BRANDBAAR, GIFTIG, N.E.G.	2478

ADNR 2003
Tabel B

Benaming en beschrijving	UN-nummer/Stofnummer
ISOCYANATEN, GIFTIG, N.E.G.	2206
ISOCYANATEN, GIFTIG, BRANDBAAR, N.E.G.	3080
ISOCYANATOBENZOTRIFLUORIDEN	2285
3-Isocyanatomethyl-3,5,5-trimethylcyclohexylisocynaat: zie	2290
Isododecaan: zie	2286
ISOFORONDIAMINE	2289
ISOFORONDIISOCYANAAT	2290
ISOHEPTENEN	2287
ISOHEXENEN	2288
ISOCTENEN	1216
Isopentaaan: zie	1265
ISOPENTENEN	2371
ISOPREEN, GESTABILISEERD	1218
ISOPROPANOL	1219
ISOPROPENYLACETAAT	2403
ISOPROPENYLBENZEEN	2303
ISOPROPYLACETAAT	1220
ISOPROPYLALCOHOL	1219
ISOPROPYLAMINE	1221
ISOPROPYLBENZEEN	1918
ISOPROPYLBUTYRAAT	2405
ISOPROPYLCHLOORACETAAT	2947
ISOPROPYLCHLOORFORMIAAT	2407
ISOPROPYL-2-CHLOORPROPIONAAT	2934
Isopropylchloride: zie	2356
Isopropylethyleen: zie	2561
ISOPROPYLFOSFAAT	1793
ISOPROPYLISSOBUTYRAAT	2406
ISOPROPYLIISOCYANAAT	2483
ISOPROPYLNITRAAT	1222
ISOPROPYLPROPIONAAT	2409
ISOSORBIDEDINITRAAT, MENGSEL met ten minste 60% lactose, mannose, zetmeel of calciumwaterstoffosfaat	2907
ISOSORBIDE-5-MONONITRAAT	3251
J	
2-JOODBUTAAN	2390
JOODMETHYLPROPANEN	2391
JOODMONOCHLORIDE	1792
JOODPENTAFLUORIDE	2495
JOODPROPANEN	2392
JOODWATERSTOF, WATERVRIJ	2197
JOODWATERSTOFZUUR	1787
K	
KABELSNIJDERS, ONTPLOFBAAR	0070
KAKODYLZUUR	1572
Kaliloog: zie	1814
KALIUM	2257
KALIUMARSENAAT	1677
KALIUMARSENIET	1678
Kaliumbifluoride: zie	1811
Kaliumbisulfaat: zie	2509

ADNR 2003
Tabel B

Benaming en beschrijving	UN-nummer/Stofnummer
KALIUMBOORHYDRIDE	1870
KALIUMBROMAAT	1484
KALIUMCHLORAAT	1485
KALIUMCHLORAAT, OPLOSSING IN WATER	2427
KALIUMCYANIDE	1680
KALIUMDITHIONIET	1929
KALIUMFLUORACETAAT	2628
KALIUMFLUORIDE	1812
KALIUMFLUOROSILICAAT	2655
KALIUMFOSFIDE	2012
KALIUMHYDROXIDE, OPLOSSING	1814
KALIUMHYDROXIDE, VAST	1813
KALIUMKOPER(I)CYANIDE	1679
KALIUM-KWIKCYANIDE	1626
KALIUM-KWIKJODIDE	1643
KALIUMMETAVANADAAT	2864
KALIUMMONOXIDE	2033
KALIUMNITRAAT	1486
KALIUMNITRAAT EN NATRIUMNITRIET, MENGSEL	1487
KALIUMNITRIET	1488
Kaliumoxide: zie	2033
KALIUMPERCHLORAAT	1489
KALIUMPERMANGANAAT	1490
KALIUMPEROXIDE	1491
KALIUMPERSULFAAT	1492
KALIUMSULFIDE, WATERVRIJ	1382
KALIUMSULFIDE met minder dan 30% kristalwater	1382
KALIUMSULFIDE, GEHYDRATEERD met ten minste 30% kristalwater	1847
KALIUMSUPEROXIDE	2466
KALIUMWATERSTOFDIFLUORIDE	1811
KALIUMWATERSTOFSULFAAT	2509
KAMFER, synthetisch	2717
KAMFEROLIE	1130
KATOEN, VOCHTIG	1365
KATOENAFVAL, OLIEHOUDEND	1364
KEROSINE	1223
KETONEN, N.E.G.	1224
KLEURSTOF, VAST, BIJTEND, N.E.G.	3147
KLEURSTOF, VAST, GIFTIG, N.E.G.	3143
KLEURSTOF, VLOEIBAAR, BIJTEND, N.E.G.	2801
KLEURSTOF, VLOEIBAAR, GIFTIG, N.E.G.	1602
KLINKNAGELPATRONEN	0174
KNALSEINEN VOOR SPOORWEGDOELEINDEN	0192
KNALSEINEN VOOR SPOORWEGDOELEINDEN	0193
KNALSEINEN VOOR SPOORWEGDOELEINDEN	0492
KNALSEINEN VOOR SPOORWEGDOELEINDEN	0493
KOBALTNAFTENAATPOEDER	2001
KOBALTRESINAAT, NEERGESLAGEN	1318
KOELGAS, N.E.G., zoals mengsel F1, mengsel F2, mengsel F3	1078
KOELGAS R 1132A	1959
KOELGAS R 114	1958

ADNR 2003
Tabel B

Benaming en beschrijving	UN-nummer/Stofnummer
KOELGAS R 115	1020
KOELGAS R 116	2193
KOELGAS R 12	1028
KOELGAS R 1216	1858
KOELGAS R 124	1021
KOELGAS R 125	3220
KOELGAS R 12B1	1974
KOELGAS R 13	1022
KOELGAS R 1318	2422
KOELGAS R 133A	1983
KOELGAS R 134A	3159
KOELGAS R 13B1	1009
KOELGAS R 14	1982
KOELGAS R 142B	2517
KOELGAS R 143A	2035
KOELGAS R 152A	1030
KOELGAS R 161	2453
KOELGAS R 21	1029
KOELGAS R 218	2424
KOELGAS R 22	1018
KOELGAS R 227	3296
KOELGAS R 23	1984
KOELGAS R 32	3252
KOELGAS R 40	1063
KOELGAS R 404A	3337
KOELGAS R 407A	3338
KOELGAS R 407B	3339
KOELGAS R 407C	3340
KOELGAS R 41	2454
KOELGAS R 500	2602
KOELGAS R 502	1973
KOELGAS R 503	2599
KOELGAS RC 318	1976
KOELMACHINES met brandbaar, niet giftig, vloeibaar gemaakt gas	3358
KOELMACHINES met niet brandbaar en niet giftig vloeibaar gemaakt gas of ammoniakoplossing (UN 2073)	2857
KOOL van dierlijke of plantaardige oorsprong	1361
KOOL, GEACTIVEERD	1362
KOOLDIOXIDE	1013
KOOLDIOXIDE, STERK GEKOELD, VLOEIBAAR	2187
Kooldioxide, vast: zie	1845
KOOLMONOXIDE, SAMENGEPERST	1016
KOOLSTOFDIOXIDE	1013
KOOLSTOFDIOXIDE, STERK GEKOELD, VLOEIBAAR	2187
KOOLSTOFDISULFIDE	1131
KOOLSTOFMONOXIDE, SAMENGEPERST	1016
KOOLTEERDESTILLATEN	1136
KOOLWATERSTOFFEN, VLOEIBAAR, N.E.G.	3295
KOOLZUUR	1013
KOOLZUUR, STERK GEKOELD, VLOEIBAAR	2187
KOPERACETOARSENIET	1585
KOPERARSENIET	1586

ADNR 2003
Tabel B

Benaming en beschrijving	UN-nummer/Stofnummer
KOPERCHLORAAT	2721
KOPERCHLORIDE	2802
KOPERCYANIDE	1587
KOPERETHYLEENDIAMINE, OPLOSSING	1761
KRYPTON, SAMENGEPERST	1056
KRYPTON, STERK GEKOELD, VLOEIBAAR	1970
KUNSTSTOFFEN OP BASIS VAN NITROCELLULOSE, VOOR ZELFVERHITTING VATBAAR, N.E.G.	2006
KUNSTSTOF PERSMASSA, in de vorm van pasta, vellen of geëxtrudeerde draden, die brandbare dampen ontwikkelen	3314
KUNSTTERPENTIJN	1300
KWIK	2809
KWIKACETAAT	1629
KWIK(II)ARSENAAT	1623
KWIKBENZOAT	1631
KWIKBROMIDEN	1634
KWIK(II)CHLORIDE	1624
KWIKCYANIDE	1636
KWIKFULMINAAT, BEVOCHTIGD met ten minste 20 massa-% water of mengsel van alcohol en water	0135
KWIKGLUCONAAT	1637
KWIKJODIDE	1638
KWIK(I)NITRAAT	1627
KWIK(II)NITRAAT	1625
KWIKNUCLEAAT	1639
KWIKOLEAAT	1640
KWIKOXIDE	1641
KWIKOXYCYANIDE, GEFLEGMATISEERD	1642
KWIKSALICYLAAT	1644
KWIK(II)SULFAAT	1645
KWIKTHIOCYANAAT	1646
KWIKVERBINDING, VAST, N.E.G.	2025
KWIKVERBINDING, VLOEIBAAR, N.E.G.	2024
L	
LACHGAS	1070
LACHGAS, STERK GEKOELD, VLOEIBAAR	2201
Leeg voertuig, ongereinigd	
Lege batterijwagen, ongereinigd	
Lege grote verpakking, ongereinigd	
Lege houder, ongereinigd	
Lege IBC, ongereinigd	
Lege MEGC, ongereinigd	
Lege tank, ongereinigd	
Lege verpakking, ongereinigd	
LEGERING VAN AARDALKALIMETALEN, N.E.G.	1393
LEGERING VAN ALKALIMETALEN, VLOEIBAAR, N.E.G.	1421
LEGERINGEN VAN KALIUM EN NATRIUM	1422
LEISTEENOLIE	1288
LICHTMUNITIE, met of zonder verspreidings-, uitstoot- of voortdrijvende lading	0171
LICHTMUNITIE, met of zonder verspreidings-, uitstoot- of voortdrijvende lading	0254
LICHTMUNITIE, met of zonder verspreidings-, uitstoot- of voortdrijvende lading	0297
LICHTSPOORELEMENTEN VOOR MUNITIE	0212
LICHTSPOORELEMENTEN VOOR MUNITIE	0306
LIJMEN, met brandbare vloeistof	1133

ADNR 2003
Tabel B

Benaming en beschrijving	UN-nummer/Stofnummer
LIJNWERPRAKETTEN	0238
LIJNWERPRAKETTEN	0240
LIJNWERPRAKETTEN	0453
Limoneen: zie	2052
LITHIUM	1415
LITHIUMALKYLEN	2445
LITHIUMALUMINIUMHYDRIDE	1410
LITHIUMALUMINIUMHYDRIDE IN ETHER	1411
LITHIUMBATTERIJEN	3090
LITHIUMBATTERIJEN IN APPARATUUR	3091
LITHIUMBATTERIJEN, VERPAKT MET APPARATUUR	3091
LITHIUMBOORHYDRIDE	1413
LITHIUMFERROSILICIUM	2830
LITHIUMHYDRIDE	1414
LITHIUMHYDRIDE, VAST, GIETSTUKKEN	2805
LITHIUMHYDROXIDE	2680
LITHIUMHYDROXIDE, OPLOSSING	2679
LITHIUMHYPOCHLORiet, DROOG	1471
LITHIUMHYPOCHLORiet, MENGSEL	1471
LITHIUMNITRAAT	2722
LITHIUMNITRIDE	2806
LITHIUMPEROXIDE	1472
LITHIUMSILICIUM	1417
LONDON PURPLE	1621
LOODACETAAT	1616
LOODARSENATEN	1617
LOODARSENIETEN	1618
LOODAZIDE, BEVOCHTIGD met ten minste 20 massa-% water of mengsel van alcohol en water	0129
LOODCYANIDE	1620
LOODDIOXIDE	1872
LOODFOSFIET, DIBASISCH	2989
LOODNITRAAT	1469
LOODPERCHLORAAT	1470
LOODSTYFNAAT, BEVOCHTIGD met ten minste 20 massa-% water of mengsel van alcohol en water	0130
LOODSULFAAT met meer dan 3% vrij zuur	1794
LOODTRINITRORESORCINAAT, BEVOCHTIGD met ten minste 20 massa-% water of mengsel van alcohol en water	0130
LOODVERBINDING, OPLOSBAAR, N.E.G.	2291
LOSSE PATRONEN VOOR KLEINKALIBERWAPENS	0014
LOSSE PATRONEN VOOR KLEINKALIBERWAPENS	0327
LOSSE PATRONEN VOOR KLEINKALIBERWAPENS	0338
LOSSE PATRONEN VOOR WAPENS	0014
LOSSE PATRONEN VOOR WAPENS	0326
LOSSE PATRONEN VOOR WAPENS	0327
LOSSE PATRONEN VOOR WAPENS	0338
LOSSE PATRONEN VOOR WAPENS	0413
LUCHT, SAMENGEPERST	1002
LUCHT, STERK GEKOELD, VLOEIBAAR	1003
M	
MAGNESIUM in korrels, krullen of lint	1869
MAGNESIUMALKYLEN	3053
MAGNESIUMALUMINIUMFOSFIDE	1419

ADNR 2003
Tabel B

Benaming en beschrijving	UN-nummer/Stofnummer
MAGNESIUMARSENAAT	1622
MAGNESIUMBROMAAT	1473
MAGNESIUMCHLORAAT	2723
MAGNESIUMDIAMIDE	2004
MAGNESIUMFLUOROSILICAAT	2853
MAGNESIUMFOSFIDE	2011
MAGNESIUMHYDRIDE	2010
MAGNESIUMKORRELS, GECOAT, met een korrelgrootte van ten minste 149 µm	2950
MAGNESIUMLEGERINGEN met meer dan 50 % magnesium, in korrels, krullen of lint	1869
MAGNESIUMNITRAAT	1474
MAGNESIUMPERCHLORAAT	1475
MAGNESIUMPEROXIDE	1476
MAGNESIUMPOEDER	1418
MAGNESIUMSILICIDE	2624
MALEÏNEZUURANHYDRIDE	2215
MALEÏNEZUURANHYDRIDE, GESMOLTEN	2215
MALONITRIL	2647
MANEB	2210
MANEB, GESTABILISEERD tegen zelfverhitting	2968
MANEB-PREPARATEN met ten minste 60 massa-% maneb	2210
MANEB-PREPARATEN, GESTABILISEERD tegen zelfverhitting	2968
Mangaan-ethyleen-1,2-bis-dithiocarbamaat: zie	2968
MANGAANNITRAAT	2724
MANGAANRESINAAT	1330
MANNITOLHEXANITRAAT, BEVOCHTIGD met ten minste 40 massa-% water of mengsel van alcohol en water	0133
MEDICAMENT, VAST, GIFTIG, N.E.G.	3249
MEDICAMENT, VLOEIBAAR, BRANDBAAR, GIFTIG, N.E.G.	3248
MEDICAMENT, VLOEIBAAR, GIFTIG, N.E.G.	1851
MEMBRAANFILTERS VAN NITROCELLULOSE met ten hoogste 12,6 % stikstof in de droge stof	3270
Mengsel A, A 01, A 02, A 0, A 1, B 1, B 2, B of C: zie	1965
MENGSELS VAN 1,3-BUTADIEEN EN KOOLWATERSTOFFEN, GESTABILISEERD, die bij 70 °C een dampdruk bezitten van ten hoogste 1,1 MPa (11 bar) en bij 50 °C een dichtheid van ten minste 0,525 kg/l	1010
MENGSELS VAN BUTENEN	1012
MENGSEL VAN CHLOORDIFLUORMETHAAN EN CHLOORPENTAFLUORETHAAN, met een vast kookpunt, dat ca. 49 % chloordifluormethaan bevat	1973
MENGSEL VAN CHLOORPIKRINE EN METHYLBROMIDE met meer dan 2% chloorpikrine	1581
MENGSEL VAN CHLOORPIKRINE EN METHYLCHLORIDE	1582
MENGSEL VAN EDELGASSEN, SAMENGEPERST	1979
MENGSEL VAN EDELGASSEN EN STIKSTOF, SAMENGEPERST	1981
MENGSEL VAN EDELGASSEN EN ZUURSTOF, SAMENGEPERST	1980
MENGSEL VAN ETHEEN, ETHYN EN PROPEEN, STERK GEKOELD, VLOEIBAAR met ten minste 71,5 % ethyleen, ten hoogste 22,5 % acetyleen en ten hoogste 6 % propyleen	3138
MENGSEL VAN ETHYLEEN, ACETYLEEN EN PROPYLEEN, STERK GEKOELD, VLOEIBAAR met ten minste 71,5 % ethyleen, ten hoogste 22,5 % acetyleen en ten hoogste 6 % propyleen	3138
MENGSEL VAN ETHYLEENOXIDE EN CHLOORTETRAFLUORETHAAN, dat ten hoogste 8,8 % ethyleenoxide bevat	3297
MENGSEL VAN ETHYLEENOXIDE EN DICHOORDIFLUORMETHAAN, met ten hoogste 12,5 % ethyleenoxide	3070
MENGSEL VAN ETHYLEENOXIDE EN KOOLDIOXIDE met ten hoogste 9 % ethyleenoxide	1952
MENGSEL VAN ETHYLEENOXIDE EN KOOLDIOXIDE met meer dan 9 %, maar ten hoogste 87 % ethyleenoxide	1041

ADNR 2003
Tabel B

Benaming en beschrijving	UN-nummer/Stofnummer
MENGSEL VAN ETHYLEENOXIDE EN KOOLDIOXIDE met meer dan 87 % ethyleenoxide	3300
MENGSEL VAN ETHYLEENOXIDE EN KOOLSTOFDIOXIDE met ten hoogste 9% ethyleenoxide	1952
MENGSEL VAN ETHYLEENOXIDE EN KOOLSTOFDIOXIDE met meer dan 9% maar ten hoogste 87 % ethyleenoxide	1041
MENGSEL VAN ETHYLEENOXIDE EN KOOLSTOFDIOXIDE met meer dan 87 % ethyleenoxide	3300
MENGSEL VAN ETHYLEENOXIDE EN KOOLZUUR met meer dan 9% maar ten hoogste 87 % ethyleenoxide	1041
MENGSEL VAN ETHYLEENOXIDE EN PENTAFLUORETHAAN, dat ten hoogste 7,9 % ethyleenoxide bevat	3298
MENGSEL VAN ETHYLEENOXIDE EN TETRAFLUORETHAAN, dat ten hoogste 5,6 % ethyleenoxide bevat	3299
Mengsel F1, F2 of F3: zie	1078
MENGSEL VAN FLUORWATERSTOFZUUR EN ZWAVELZUUR	1786
MENGSEL VAN HEXAETHYLTETRAFOSFAAT EN SAMENGEPERST GAS	1612
MENGSEL VAN KOOLDIOXIDE EN DISTIKSTOFDIOXIDE	1015
MENGSEL VAN KOOLMONOXIDE EN WATERSTOF, SAMENGEPERST	2600
MENGSEL VAN KOOLSTOFDIOXIDE EN DISTIKSTOFDIOXIDE	1015
MENGSEL VAN KOOLSTOFMONOXIDE EN WATERSTOF, SAMENGEPERST	2600
MENGSEL VAN KOOLWATERSTOFGASSEN, SAMENGEPERST, N.E.G.	1964
MENGSEL VAN KOOLWATERSTOFGASSEN, VLOEIBAAR GEMAAKT, N.E.G.	1965
Mengsels A, A01, A02, A0, A1, B1, B2, B of C: zie	1965
MENGSEL VAN KOOLZUUR EN LACHGAS	1015
MENGSEL VAN METHYLACETYLEEN EN PROPADIEN, GESTABILISEERD	1060
MENGSEL VAN METHYLCHLORIDE EN DICHLOORMETHAAN	1912
Mengsel P1 of Mengsel P2: zie	1060
MENGSEL VAN SALPETERZUUR EN ZOUTZUUR	1798
MENGSEL VAN STIKSTOFMONOXIDE EN DISTIKSTOFTETROXIDE	1975
MENGSEL VAN STIKSTOFMONOXIDE EN STIKSTOFDIOXIDE	1975
MENGSEL VAN WATERSTOF EN METHAAN, SAMENGEPERST	2034
MENGSEL VAN ZUURSTOF EN KOOLDIOXIDE, SAMENGEPERST	1014
MENGSEL VAN ZUURSTOF EN KOOLSTOFDIOXIDE, SAMENGEPERST	1014
MENGSEL VAN ZUURSTOF EN KOOLZUUR, SAMENGEPERST	1014
MERCAPTANEN, MENGSEL, VLOEIBAAR, BRANDBAAR, N.E.G.	3336
MERCAPTANEN, MENGSEL, VLOEIBAAR, BRANDBAAR, GIFTIG, N.E.G.	1228
MERCAPTANEN, MENGSEL, VLOEIBAAR, GIFTIG, BRANDBAAR, N.E.G.	3071
MERCAPTANEN, VLOEIBAAR, BRANDBAAR, N.E.G.	3336
MERCAPTANEN, VLOEIBAAR, BRANDBAAR, GIFTIG, N.E.G.	1228
MERCAPTANEN, VLOEIBAAR, GIFTIG, BRANDBAAR, N.E.G.	3071
Mercaptoethanol: zie	2966
5-MERCAPTOTETRAZOL-1-AZIJNZUUR	0448
Mesityleen: zie	2325
MESITYLOXIDE	1229
MESTSTOF, OPLOSSING met niet gebonden ammoniak	1043
MET WATER REACTIEVE VASTE STOF, N.E.G.	2813
MET WATER REACTIEVE VASTE STOF, BIJTEND, N.E.G.	3131
MET WATER REACTIEVE VASTE STOF, BRANDBAAR, N.E.G.	3132
MET WATER REACTIEVE VASTE STOF, GIFTIG, N.E.G.	3134
MET WATER REACTIEVE VASTE STOF, OXIDEREND, N.E.G.	3133
MET WATER REACTIEVE VASTE STOF, VOOR ZELFVERHITTING VATBAAR, N.E.G.	3135
MET WATER REACTIEVE VLOEISTOF, N.E.G.	3148
MET WATER REACTIEVE VLOEISTOF, BIJTEND, N.E.G.	3129
MET WATER REACTIEVE VLOEISTOF, GIFTIG, N.E.G.	3130

ADNR 2003
Tabel B

Benaming en beschrijving	UN-nummer/Stofnummer
METAALALKYLEN, REACTIEF MET WATER, N.E.G.	2003
METAALALKYLHALOGENIDEN, REACTIEF MET WATER, N.E.G.	3049
METAALALKYLHYDRIDEN, REACTIEF MET WATER, N.E.G.	3050
METAALARYLEN, REACTIEF MET WATER, N.E.G.	2003
METAALARYLHALOGENIDEN, REACTIEF MET WATER, N.E.G.	3049
METAALARYLHYDRIDEN, REACTIEF MET WATER, N.E.G.	3050
METAALCARBONYLEN, N.E.G., vast	3281
METAALCARBONYLEN, N.E.G., vloeibaar	3281
METAALHYDRIDEN, REACTIEF MET WATER, N.E.G.	1409
METAALKATALYSATOR, BEVOCHTIGD met een zichtbare overmaat vloeistof	1378
METAALKATALYSATOR, DROOG	2881
METAALORGANISCHE VERBINDING, DISPERSIE, REACTIEF MET WATER, BRANDBAAR, N.E.G.	3207
METAALORGANISCHE VERBINDING, GIFTIG, N.E.G., vast	3282
METAALORGANISCHE VERBINDING, GIFTIG, N.E.G., vloeibaar	3282
METAALORGANISCHE VERBINDING, OPLOSSING, REACTIEF MET WATER, BRANDBAAR, N.E.G.	3207
METAALORGANISCHE VERBINDING, REACTIEF MET WATER, BRANDBAAR, N.E.G.	3207
METAALORGANISCHE VERBINDING, VAST, REACTIEF MET WATER, BRANDBAAR, N.E.G.	3372
METALDEHYDE	1332
METALLISCHE LEGERINGEN VAN KALIUM	1420
METALLISCHE STOF, REACTIEF MET WATER, N.E.G.	3208
METALLISCHE STOF, REACTIEF MET WATER, VOOR ZELFVERHITTING VATBAAR, N.E.G.	3209
METHAAN, SAMENGEPERST, met hoog methaan gehalte	1971
METHAAN, STERK GEKOELD, VLOEIBAAR, met hoog methaan gehalte	1972
METHAANSULFONYLCHLORIDE	3246
METHACRYLALDEHYDE, GESTABILISEERD	2396
METHACRYLNITRIL, GESTABILISEERD	3079
METHACRYLZUUR, GESTABILISEERD	2531
METHANOL	1230
2-Methoxyethanol: zie	1188
METHOXYMETHYLISOCYANAAT	2605
4-METHOXY-4-METHYLPENTAAN-2-ON	2293
1-METHOXY-2-PROPANOL	3092
METHYLACETAAT	1231
METHYLACRYLAAT, GESTABILISEERD	1919
METHYLAL	1234
METHYLALLYLALCOHOL	2614
METHYLALLYLCHLORIDE	2554
METHYLAMINE, OPLOSSING IN WATER	1235
METHYLAMINE, WATERVRIJ	1061
METHYLAMYLACETAAT	1233
Methylamylalcohol: zie	2053
N-METHYLANILINE	2294
alfa-METHYLBENZYLALCOHOL	2937
METHYLBROMIDE met niet meer dan 2% chloorpikrine	1062
METHYLBROMIDE EN ETHYLEENDIBROMIDE, MENGSEL, VLOEIBAAR	1647
METHYLBROOMACETAAT	2643
3-METHYLBUTAAN-2-ON	2397
2-METHYLBUTANAL	3371
2-METHYL-1-BUTEEN	2459
2-METHYL-2-BUTEEN	2460
3-METHYLBUTEEN-1	2561

ADNR 2003
Tabel B

Benaming en beschrijving	UN-nummer/Stofnummer
N-METHYLBUTYLAMINE	2945
METHYL-tert-BUTYLEETHER	2398
METHYLBUTYRAAT	1237
METHYLCHLOORACETAAT	2295
METHYLCHLOORFORMIAAT	1238
METHYLCHLOORMETHYLEETHER	1239
METHYL-2-CHLOORPROPIONAAT	2933
METHYLCHLOORSILAAN	2534
METHYLCHLORIDE	1063
Methylcyanide: zie	1648
METHYLCYCLOHEXAAN	2296
METHYLCYCLOHEXANOLEN, brandbaar	2617
METHYLCYCLOHEXANON	2297
METHYLCYCLOPENTAAN	2298
METHYLDICHLOORACETAAT	2299
METHYLDICHLOORSILAAN	1242
Methyleenchloride: zie	1593
METHYLETHYLKETON	1193
2-METHYL-5-ETHYLPYRIDINE	2300
METHYLFENYLDICHLOORSILAAN	2437
METHYLFLUORIDE	2454
METHYLFORMIAAT	1243
2-METHYLFURAN	2301
2-METHYL-2-HEPTAANTHIOL	3023
5-METHYLHEXAAN-2-ON	2302
METHYLHYDRAZINE	1244
METHYLISOBUTYLCARBINOL	2053
METHYLISOBUTYLKETON	1245
METHYLISOCYANAAT	2480
METHYLISOPROPENYLKETON, GESTABILISEERD	1246
Methylisopropylbenzenen: zie	2046
METHYLISOTHIOCYANAAT	2477
METHYLISOVALERAAT	2400
METHYLJODIDE	2644
METHYLMAGNESIUMBROMIDE IN ETHYLEETHER	1928
METHYLMERCAPTAAN	1064
3-METHYLMERCAPTOPROPIONALDEHYDE	2785
METHYLMETHACRYLAAT, MONOMEER, GESTABILISEERD	1247
4-METHYLMORFOLINE	2535
N-METHYLMORFOLINE	2535
METHYLNITRIET	2455
METHYLORTHOSILICAAT	2606
METHYLPENTADIENEN	2461
2-METHYLPENTANOL-2	2560
3-Methylpenteen-2-yn-4-ol-1: zie	2705
1-METHYLPYRIDINE	2399
METHYLPROPIONAAT	1248
METHYLPROPYLEETHER	2612
METHYLPROPYLKETON	1249
Methylpyridinen: zie	2313
METHYLTETRAHYDROFURAN	2536

ADNR 2003
Tabel B

Benaming en beschrijving	UN-nummer/Stofnummer
METHYLTRICHLOORACETAAT	2533
METHYLTRICHLOORSILAAN	1250
alfa-METHYLVALERALDEHYDE	2367
METHYLVINYLKETON, GESTABILISEERD	1251
MIEREZUUR	1779
MIJNEN, met springlading	0136
MIJNEN, met springlading	0137
MIJNEN, met springlading	0138
MIJNEN, met springlading	0294
MILIEUGEVAARLIJKE VASTE STOF, N.E.G.	3077
MILIEUGEVAARLIJKE VLOEISTOF, N.E.G.	3082
MOLYBDEENPENTACHLORIDE	2508
MONSTER VAN CHEMISCHE STOF, GIFTIG, vloeibaar of vast	3315
MORFOLINE	2054
Motorbrandstof: zie	1203
MUNITIE, GIFTIG, met verspreidings-, uitstoot- of voortdrijvende lading	0020
MUNITIE, GIFTIG, met verspreidings-, uitstoot- of voortdrijvende lading	0021
MUNITIE, GIFTIG, NIET ONTPLOFBAAR, zonder verspreidingslading of uitstootlading en zonder ontsteker	2016
MUNITIE, TRAAANVERWEKKEND, NIET ONTPLOFBAAR, zonder verspreidingslading of uitstootlading en zonder ontsteker	2017
MUNITIE VOOR BEPROEVINGEN	0363
MUSKUSXYLEEN	2956
Mysoriet: zie	2212
N	
NAFTALEEN, GERAFFINEERD	1334
NAFTALEEN, GESMOLTEN	2304
NAFTALEEN, RUW	1334
alfa-NAFTYLAMINE	2077
beta-NAFTYLAMINE	1650
NAFTYLTHIOUREUM	1651
NAFTYLUREUM	1652
NATRIUM	1428
Natriumaluminaat	2812
NATRIUMALUMINAAT, OPLOSSING	1819
NATRIUMALUMINIUMHYDRIDE	2835
NATRIUMAMMONIUMVANADAAT	2863
NATRIUMARSANILAAT	2473
NATRIUMARSENAAT	1685
NATRIUMARSENIET, OPLOSSING IN WATER	1686
NATRIUMARSENIET, VAST	2027
NATRIUMAZIDE	1687
NATRIUMBATTERIJEN	3292
Natriumbifluoride: zie	2439
NATRIUMBOORHYDRIDE	1426
NATRIUMBOORHYDRIDE EN NATRIUMHYDROXIDE, OPLOSSING, met ten hoogste 12 massa-% natriumboorhydride en ten hoogste 40 massa-% natriumhydroxide	3320
NATRIUMBROMAAT	1494
NATRIUMCELLEN	3292
NATRIUMCHLOORACETAAT	2659
NATRIUMCHLORAAT	1495
NATRIUMCHLORAAT, OPLOSSING IN WATER	2428

ADNR 2003
Tabel B

Benaming en beschrijving	UN-nummer/Stofnummer
NATRIUMCHLORID	1496
NATRIUMCYANIDE	1689
NATRIUMDINITRO-o-CRESOLAAT, BEVOCHTIGD, met ten minste 10 massa-% water	3369
NATRIUMDINITRO-o-CRESOLAAT, BEVOCHTIGD met ten minste 15 massa-% water	1348
NATRIUMDINITRO-o-CRESOLAAT, droog of bevochtigd met minder dan 15 massa-% water	0234
NATRIUMDITHIONIET	1384
NATRIUMFLUORACETAAT	2629
NATRIUMFLUORIDE	1690
NATRIUMFLUOROSILICAAT	2674
NATRIUMFOSFIDE	1432
NATRIUMHYDRIDE	1427
NATRIUMHYDROXIDE, OPLOSSING	1824
NATRIUMHYDROXIDE, VAST	1823
NATRIUMKAKODYLAAT	1688
NATRIUMKOPER(I)CYANIDE, OPLOSSING	2317
NATRIUMKOPER(I)CYANIDE, VAST	2316
NATRIUMMETASILICAAT	3253
NATRIUMMETHYLAAT	1431
NATRIUMMETHYLAAT, OPLOSSING in alcohol	1289
NATRIUMMONOXIDE	1825
NATRIUMNITRAAT	1498
NATRIUMNITRAAT EN KALIUMNITRAAT, MENGSEL	1499
NATRIUMNITRIET	1500
Natriumoxide: zie	1825
NATRIUMPENTACHLOORFENOLAAT	2567
NATRIUMPERCHLORAAT	1502
NATRIUMPERMANGANAAT	1503
NATRIUMPEROXIDE	1504
NATRIUMPEROXOBORAAT, WATERVRIJ	3247
NATRIUMPERSULFAAT	1505
NATRIUMPIKRAMAAT, BEVOCHTIGD met ten minste 20 massa-% water	1349
NATRIUMPIKRAMAAT, droog of bevochtigd met minder dan 20 massa-% water	0235
NATRIUMSULFIDE, GEHYDRATEERD met ten minste 30% kristalwater	1849
NATRIUMSULFIDE met minder dan 30% kristalwater	1385
NATRIUMSULFIDE, WATERVRIJ	1385
NATRIUMSUPEROXIDE	2547
NATRIUMWATERSTOFDIFLUORIDE	2439
NATRIUMWATERSTOFSULFIDE met minder dan 25% kristalwater	2318
NATRIUMWATERSTOFSULFIDE, GEHYDRATEERD met ten minste 25% kristalwater	2949
NATRONKALK, met meer dan 4% natriumhydroxide	1907
Natronloog: zie	1824
NAVULPATRONEN MET KOOLWATERSTOFGAS VOOR KLEINE APPARATEN met aftapinrichting	3150
NAVULPATRONEN VOOR AANSTEKERS met brandbaar gas	1057
NEON, SAMENGEPERST	1065
NEON, STERK GEKOELD, VLOEIBAAR	1913
NICOTINE	1654
NICOTINEHYDROCHLORIDE, OPLOSSING	1656
NICOTINEHYDROCHLORIDE, vast	1656
NICOTINEHYDROCHLORIDE, vloeibaar	1656
NICOTINEPREPARAAT, VAST, N.E.G.	1655
NICOTINEPREPARAAT, VLOEIBAAR, N.E.G.	3144

ADNR 2003
Tabel B

Benaming en beschrijving	UN-nummer/Stofnummer
NICOTINESALICYLAAT	1657
NICOTINESULFAAT, OPLOSSING	1658
NICOTINESULFAAT, VAST	1658
NICOTINETARTRAAT	1659
NICOTINEVERBINDING, VAST, N.E.G.	1655
NICOTINEVERBINDING, VLOEIBAAR, N.E.G.	3144
NIKKELCYANIDE	1653
NIKKELNITRAAT	2725
NIKKELNITRIET	2726
NIKKELTETRACARBONYL	1259
NITREERZUURMENGSEL, AFGEWERKT, met meer dan 50% salpeterzuur	1826
NITREERZUURMENGSEL, AFGEWERKT, met ten hoogste 50% salpeterzuur	1826
NITREERZUURMENGSEL met meer dan 50% salpeterzuur	1796
NITREERZUURMENGSEL met ten hoogste 50% salpeterzuur	1796
NITRILEN, BRANDBAAR, GIFTIG, N.E.G.	3273
NITRILEN, GIFTIG, N.E.G.	3276
NITRILEN, GIFTIG, BRANDBAAR, N.E.G.	3275
NITROANILINEN	1661
NITROANISOLEN, VAST	2730
NITROANISOLEN, VLOEIBAAR	2730
NITROBENZEEN	1662
NITROBENZEENSULFONZUUR	2305
5-NITROBENZOTRIAZOL	0385
NITROBENZOTRIFLUORIDEN, vast	2306
NITROBENZOTRIFLUORIDEN, vloeibaar	2306
NITROBROOMBENZEEN, VAST	2732
NITROBROOMBENZEEN, VLOEIBAAR	2732
NITROCELLULOSE, BEVOCHTIGD, met ten minste 25 massa-% alcohol	0342
NITROCELLULOSE, droog of bevochtigd met minder dan 25 massa-% water (of alcohol)	0340
NITROCELLULOSE, GEPLASTIFICEERD met ten minste 18 massa-% plastificeermiddel	0343
NITROCELLULOSE, MENGSEL, met een stikstofgehalte in de droge stof van niet meer dan 12,6 %, MET of ZONDER PLASTIFICEERMIDDEL, MET of ZONDER PIGMENT	2557
NITROCELLULOSE MET ten minste 25 massa-% WATER	2555
NITROCELLULOSE MET ten minste 25 massa-% ALCOHOL en een stikstofgehalte in de droge stof van niet meer dan 12,6%	2556
NITROCELLULOSE, onbehandeld of geplastificeerd met minder dan 18 massa-% plastificeermiddel	0341
NITROCELLULOSE, OPLOSSING, BRANDBAAR, met een stikstofgehalte van ten hoogste 12,6 % in de droge stof en ten hoogste 55 % nitrocellulose	2059
3-NITRO-4-CHLOORBENZOTRIFLUORIDE	2307
NITROCRESOLEN, vast	2446
NITROCRESOLEN, vloeibaar	2446
NITROETHAAN	2842
4-NITROFENYLHYDRAZINE, met ten minste 30 massa-% water	3376
NITROFENOLEN	1663
NITROGLYCERINE, GEDESENSIBILISEERD met ten minste 40 massa-% niet vluchtig, niet in water oplosbaar flegmatiseermiddel	0143
NITROGLYCERINE, MENGSEL, GEDESENSIBILISEERD, VAST, N.E.G., met meer dan 2 massa-%, maar ten hoogste 10 massa-% nitroglycerine	3319
NITROGLYCERINE, MENGSEL, GEDESENSIBILISEERD, VLOEIBAAR, BRANDBAAR, N.E.G., met ten hoogste 30 massa-% nitroglycerine	3343
NITROGLYCERINE, MENGSEL, GEDESENSIBILISEERD, VLOEIBAAR, N.E.G., met ten hoogste 30 massa-% nitroglycerine	3357
NITROGLYCERINE, OPLOSSING IN ALCOHOL met ten hoogste 1% nitroglycerine	1204

ADNR 2003
Tabel B

Benaming en beschrijving	UN-nummer/Stofnummer
NITROGLYCERINE, OPLOSSING IN ALCOHOL met meer dan 1% doch ten hoogste 5 % nitroglycerine	3064
NITROGLYCERINE, OPLOSSING IN ALCOHOL met meer dan 1% doch ten hoogste 10% nitroglycerine	0144
NITROGUANIDINE, droog of bevochtigd met minder dan 20 massa-% water	0282
NITROGUANIDINE, BEVOCHTIGD met ten minste 20 massa-% water	1336
NITROMANNIET, BEVOCHTIGD met ten minste 40 massa-% water of mengsel van alcohol en water	0133
NITROMETHAAN	1261
NITRONAFTALEEN	2538
NITROPROPANEN	2608
p-NITROSODIMETHYLANILINE	1369
NITROSYLCHLORIDE	1069
NITROSYLZWAVELZUUR, VAST	2308
NITROSYLZWAVELZUUR, VLOEIBAAR	2308
NITROTOLUENEN, VAST	1664
NITROTOLUENEN, VLOEIBAAR	1664
NITROTOLUIDINEN (MONO)	2660
NITRO-UREUM	0147
NITROXYLENEN, VAST	1665
NITROXYLENEN, VLOEIBAAR	1665
NONANEN	1920
NONYLTRICHLOORSILAAN	1799
NORBORNADIEEN-2,5, GESTABILISEERD	2251
O	
OCTADECYLTRICHLOORSILAAN	1800
OCTADIENEN	2309
OCTAFLUORCYCLOBUTAAN	1976
OCTAFLUOR-2-BUTEEN	2422
OCTAFLUORPROPAAN	2424
OCTANEN	1262
OCTOGEEN, BEVOCHTIGD met ten minste 15 massa-% water	0226
OCTOGEEN: zie	0391
OCTOGEEN, GEDESENSIBILISEERD	0484
OCTOLIET, droog of bevochtigd met minder dan 15 massa-% water	0266
OCTONAL	0496
OCTYLALDEHYDEN	1191
OCTYLTRICHLOORSILAAN	1801
OEFENGRANATEN, hand- of geweer-	0110
OEFENGRANATEN, hand- of geweer-	0318
OEFENGRANATEN, hand- of geweer-	0372
OEFENGRANATEN, hand- of geweer-	0452
OEFENMUNITIE	0362
OEFENMUNITIE	0488
Oleum: zie	1831
OLIEGAS, SAMENGEPERST	1071
OLIEPIJPDOORBORINGSAPPARATEN, zonder slagpijpje	0124
OLIEPIJPDOORBORINGSAPPARATEN, zonder slagpijpje	0494
OLIEZAADKOEKEN met meer dan 1,5 massa-% olie en ten hoogste 11 massa-% vocht	1386
OLIEZAADKOEKEN met ten hoogste 1,5 massa-% olie en ten hoogste 11 massa-% vocht	2217
ONTA	0490
ONTPLOFBARE STOF, MONSTER, met uitzondering van inleispringstof	0190
ONTPLOFBARE STOFFEN, N.E.G.	0357
ONTPLOFBARE STOFFEN, N.E.G.	0358

ADNR 2003
Tabel B

Benaming en beschrijving	UN-nummer/Stofnummer
ONTPLOFBARE STOFFEN, N.E.G.	0359
ONTPLOFBARE STOFFEN, N.E.G.	0473
ONTPLOFBARE STOFFEN, N.E.G.	0474
ONTPLOFBARE STOFFEN, N.E.G.	0475
ONTPLOFBARE STOFFEN, N.E.G.	0476
ONTPLOFBARE STOFFEN, N.E.G.	0477
ONTPLOFBARE STOFFEN, N.E.G.	0478
ONTPLOFBARE STOFFEN, N.E.G.	0479
ONTPLOFBARE STOFFEN, N.E.G.	0480
ONTPLOFBARE STOFFEN, N.E.G.	0481
ONTPLOFBARE STOFFEN, N.E.G.	0485
ONTPLOFBARE STOFFEN, ZEER WEINIG GEVOELIG, N.E.G.	0482
ONTPLOFBARE VOORWERPEN, EXTREEM WEINIG GEVOELIG	0486
ONTPLOFBARE VOORWERPEN, N.E.G.	0349
ONTPLOFBARE VOORWERPEN, N.E.G.	0350
ONTPLOFBARE VOORWERPEN, N.E.G.	0351
ONTPLOFBARE VOORWERPEN, N.E.G.	0352
ONTPLOFBARE VOORWERPEN, N.E.G.	0353
ONTPLOFBARE VOORWERPEN, N.E.G.	0354
ONTPLOFBARE VOORWERPEN, N.E.G.	0355
ONTPLOFBARE VOORWERPEN, N.E.G.	0356
ONTPLOFBARE VOORWERPEN, N.E.G.	0462
ONTPLOFBARE VOORWERPEN, N.E.G.	0463
ONTPLOFBARE VOORWERPEN, N.E.G.	0464
ONTPLOFBARE VOORWERPEN, N.E.G.	0465
ONTPLOFBARE VOORWERPEN, N.E.G.	0466
ONTPLOFBARE VOORWERPEN, N.E.G.	0467
ONTPLOFBARE VOORWERPEN, N.E.G.	0468
ONTPLOFBARE VOORWERPEN, N.E.G.	0469
ONTPLOFBARE VOORWERPEN, N.E.G.	0470
ONTPLOFBARE VOORWERPEN, N.E.G.	0471
ONTPLOFBARE VOORWERPEN, N.E.G.	0472
ONTSPANNINGSONTSTEKERS, ONTPLOFBAAR	0173
ONTSTEKERS	0121
ONTSTEKERS	0314
ONTSTEKERS	0315
ONTSTEKERS	0325
ONTSTEKERS	0454
ONTSTEKERS VOOR VUURKOORD	0131
ONTSTEKINGSDOPPEN	0319
ONTSTEKINGSDOPPEN	0320
ONTSTEKINGSDOPPEN	0376
ORGANISCH PEROXIDE, TYPE B, VAST	3102
ORGANISCH PEROXIDE, TYPE B, VAST, MET TEMPERATUURBEHEERSING	3112
ORGANISCH PEROXIDE, TYPE B, VLOEIBAAR	3101
ORGANISCH PEROXIDE, TYPE B, VLOEIBAAR, MET TEMPERATUURBEHEERSING	3111
ORGANISCH PEROXIDE, TYPE C, VAST	3104
ORGANISCH PEROXIDE, TYPE C, VAST, MET TEMPERATUURBEHEERSING	3114
ORGANISCH PEROXIDE, TYPE C, VLOEIBAAR	3103
ORGANISCH PEROXIDE, TYPE C, VLOEIBAAR, MET TEMPERATUURBEHEERSING	3113
ORGANISCH PEROXIDE, TYPE D, VAST	3106

ADNR 2003
Tabel B

Benaming en beschrijving	UN-nummer/Stofnummer
ORGANISCH PEROXIDE, TYPE D, VAST, MET TEMPERATUURBEHEERSING	3116
ORGANISCH PEROXIDE, TYPE D, VLOEIBAAR	3105
ORGANISCH PEROXIDE, TYPE D, VLOEIBAAR, MET TEMPERATUURBEHEERSING	3115
ORGANISCH PEROXIDE, TYPE E, VAST	3108
ORGANISCH PEROXIDE, TYPE E, VAST, MET TEMPERATUURBEHEERSING	3118
ORGANISCH PEROXIDE, TYPE E, VLOEIBAAR	3107
ORGANISCH PEROXIDE, TYPE E, VLOEIBAAR, MET TEMPERATUURBEHEERSING	3117
ORGANISCH PEROXIDE, TYPE F, VAST	3110
ORGANISCH PEROXIDE, TYPE F, VAST, MET TEMPERATUURBEHEERSING	3120
ORGANISCH PEROXIDE, TYPE F, VLOEIBAAR	3109
ORGANISCH PEROXIDE, TYPE F, VLOEIBAAR, MET TEMPERATUURBEHEERSING	3119
ORGANISCHE ARSEENVERBINDING, N.E.G., vast	3280
ORGANISCHE ARSEENVERBINDING, N.E.G., vloeibaar	3280
ORGANISCHE FOSFORVERBINDING, GIFTIG, N.E.G., vast	3278
ORGANISCHE FOSFORVERBINDING, GIFTIG, N.E.G., vloeibaar	3278
ORGANISCHE FOSFORVERBINDING, GIFTIG, BRANDBAAR, N.E.G.	3279
ORGANISCHE TINVERBINDING, VAST, N.E.G.	3146
ORGANISCHE TINVERBINDING, VLOEIBAAR, N.E.G.	2788
OSMIUMTETROXIDE	2471
OVERDRACHTSLADINGEN MET SLAGPIJPJE	0225
OVERDRACHTSLADINGEN MET SLAGPIJPJE	0268
OVERDRACHTSLADINGEN, zonder slagpijpje	0042
OVERDRACHTSLADINGEN, zonder slagpijpje	0283
OXIDERENDE VASTE STOF, N.E.G.	1479
OXIDERENDE VASTE STOF, BRANDBAAR, N.E.G.	3137
OXIDERENDE VASTE STOF, BIJTEND, N.E.G.	3085
OXIDERENDE VASTE STOF, GIFTIG, N.E.G.	3087
OXIDERENDE VASTE STOF, MET WATER REACTIEF, N.E.G.	3121
OXIDERENDE VASTE STOF, VOOR ZELFVERHITTING VATBAAR, N.E.G.	3100
OXIDERENDE VLOEISTOF, N.E.G.	3139
OXIDERENDE VLOEISTOF, BIJTEND, N.E.G.	3098
OXIDERENDE VLOEISTOF, GIFTIG, N.E.G.	3099
OXYNITROTRIAZOL	0490
P	
PAPIER, BEHANDELD MET ONVERZADIGDE OLIËN, onvolledig gedroogd (met inbegrip van carbonpapier)	1379
PARAFORMALDEHYDE	2213
PARALDEHYDE	1264
PARFUMERIEPRODUCTEN met brandbare oplosmiddelen	1266
PATRONEN VOOR KLEINKALIBERWAPENS	0012
PATRONEN VOOR KLEINKALIBERWAPENS	0339
PATRONEN VOOR KLEINKALIBERWAPENS	0417
PATRONEN VOOR OLIEBORINGEN	0277
PATRONEN VOOR OLIEBORINGEN	0278
PATRONEN VOOR TECHNISCHE DOELEINDEN	0275
PATRONEN VOOR TECHNISCHE DOELEINDEN	0276
PATRONEN VOOR TECHNISCHE DOELEINDEN	0323
PATRONEN VOOR TECHNISCHE DOELEINDEN	0381
PATRONEN VOOR WAPENS, MET INERT PROJECTIEL	0012
PATRONEN VOOR WAPENS, MET INERT PROJECTIEL	0328
PATRONEN VOOR WAPENS, MET INERT PROJECTIEL	0339
PATRONEN VOOR WAPENS, MET INERT PROJECTIEL	0417

ADNR 2003
Tabel B

Benaming en beschrijving	UN-nummer/Stofnummer
PATRONEN VOOR WAPENS, met springlading	0005
PATRONEN VOOR WAPENS, met springlading	0006
PATRONEN VOOR WAPENS, met springlading	0007
PATRONEN VOOR WAPENS, met springlading	0321
PATRONEN VOOR WAPENS, met springlading	0348
PATRONEN VOOR WAPENS, met springlading	0412
PATROONHULZEN, LEEG, MET ONTSTEKER	0055
PATROONHULZEN, LEEG, MET ONTSTEKER	0379
PATROONHULZEN, MEEBRANDEND, LEEG, ZONDER ONTSTEKER	0446
PATROONHULZEN, MEEBRANDEND, LEEG, ZONDER ONTSTEKER	0447
2,4-PENTAANDION	2310
PENTABORAAN	1380
PENTACHLOORETHAAN	1669
PENTACHLOORFENOL	3155
PENTAERYTHRIETTETRANITRAAT, met ten minste 7 massa-% was	0411
PENTAERYTHRIETTETRANITRAAT, BEVOCHTIGD met ten minste 25 massa-% water	0150
PENTAERYTHRIETTETRANITRAAT, GEDESENSIBILISEERD met ten minste 15 massa-% flegmatiseermiddel	0150
PENTAERYTHRIETTETRANITRAAT, MENGSEL, GEDESENSIBILISEERD, VAST, N.E.G., met meer dan 10 massa-% maar ten hoogste 20 massa-% PETN	3344
PENTAERYTHRITOLTETRANITRAAT, met ten minste 7 massa-% was	0411
PENTAERYTHRITOLTETRANITRAAT, BEVOCHTIGD met ten minste 25 massa-% water	0150
PENTAERYTHRITOLTETRANITRAAT, GEDESENSIBILISEERD met ten minste 15 massa-% flegmatiseermiddel	0150
PENTAERYTHRITOLTETRANITRAAT, MENGSEL, GEDESENSIBILISEERD, VAST, N.E.G., met meer dan 10 massa-% maar ten hoogste 20 massa-% PETN	3344
PENTAFLUORETHAAN	3220
Pentafluorethaan, 1,1,1-trifluorethaan en 1,1,1,2-tetrafluorethaan, zeotropisch mengsel met ca. 44% pentafluorethaan en 52% 1,1,1-trifluorethaan: zie	3337
PENTAMETHYLHEPTAAN	2286
PENTANEN, vloeibaar	1265
PENTANOLEN	1105
PENTEEN-1	1108
1-PENTOL	2705
PENTOLIET, droog of bevochtigd met minder dan 15 massa-% water	0151
Perchloorethyleen: zie	1897
PERCHLOORMETHYLMERCAPTAAN	1670
PERCHLOORZUUR, met meer dan 50 massa-% doch ten hoogste 72 massa-% zuur	1873
PERCHLOORZUUR, oplossing in water met ten hoogste 50 massa-% zuur	1802
PERCHLORYLFLUORIDE	3083
PERFLUOR(ETHYLVINYL)ETHER	3154
PERFLUOR(METHYLVINYL)ETHER	3153
PERSLUCHT	1002
PESTICIDE, ARSEENVERBINDING, VAST, GIFTIG	2759
PESTICIDE, ARSEENVERBINDING, VLOEIBAAR, BRANDBAAR, GIFTIG, vlampunt lager dan 23 °C	2760
PESTICIDE, ARSEENVERBINDING, VLOEIBAAR, GIFTIG	2994
PESTICIDE, ARSEENVERBINDING, VLOEIBAAR, GIFTIG, BRANDBAAR, met een vlampunt gelijk aan of hoger dan 23 °C	2993
PESTICIDE, BIPYRIDILIUMVERBINDING, VAST, GIFTIG	2781
PESTICIDE, BIPYRIDILIUMVERBINDING, VLOEIBAAR, BRANDBAAR, GIFTIG, vlampunt lager dan 23 °C	2782
PESTICIDE, BIPYRIDILIUMVERBINDING, VLOEIBAAR, GIFTIG	3016

ADNR 2003
Tabel B

Benaming en beschrijving	UN-nummer/Stofnummer
PESTICIDE, BIPYRIDILIUMVERBINDING, VLOEIBAAR, GIFTIG, BRANDBAAR, met een vlampunt gelijk aan of hoger dan 23 °C	3015
PESTICIDE, CARBAMAAT, VAST, GIFTIG	2757
PESTICIDE, CARBAMAAT, VLOEIBAAR, BRANDBAAR, GIFTIG, vlampunt lager dan 23 °C	2758
PESTICIDE, CARBAMAAT, VLOEIBAAR, GIFTIG	2992
PESTICIDE, CARBAMAAT, VLOEIBAAR, GIFTIG, BRANDBAAR, met een vlampunt gelijk aan of hoger dan 23 °C	2991
PESTICIDE, CUMARINEVERBINDING, VAST, GIFTIG	3027
PESTICIDE, CUMARINEVERBINDING, VLOEIBAAR, BRANDBAAR, GIFTIG, vlampunt lager dan 23 °C	3024
PESTICIDE, CUMARINEVERBINDING, VLOEIBAAR, GIFTIG	3026
PESTICIDE, CUMARINEVERBINDING, VLOEIBAAR, GIFTIG, BRANDBAAR, met een vlampunt gelijk aan of hoger dan 23 °C	3025
PESTICIDE, FENOXYAZIJNZUURDERIVAAT, VAST, GIFTIG	3345
PESTICIDE, FENOXYAZIJNZUURDERIVAAT, VLOEIBAAR, BRANDBAAR, GIFTIG, vlampunt lager dan 23 °C	3346
PESTICIDE, FENOXYAZIJNZUURDERIVAAT, VLOEIBAAR, GIFTIG	3348
PESTICIDE, FENOXYAZIJNZUURDERIVAAT, VLOEIBAAR, GIFTIG, BRANDBAAR, met een vlampunt gelijk aan of hoger dan 23 °C	3347
PESTICIDE, KOPERVERBINDING, VAST, GIFTIG	2775
PESTICIDE, KOPERVERBINDING, VLOEIBAAR, BRANDBAAR, GIFTIG, vlampunt lager dan 23 °C	2776
PESTICIDE, KOPERVERBINDING, VLOEIBAAR, GIFTIG	3010
PESTICIDE, KOPERVERBINDING, VLOEIBAAR, GIFTIG, BRANDBAAR, met een vlampunt gelijk aan of hoger dan 23 °C	3009
PESTICIDE, KWIKVERBINDING, VAST, GIFTIG	2777
PESTICIDE, KWIKVERBINDING, VLOEIBAAR, BRANDBAAR, GIFTIG, vlampunt lager dan 23 °C	2778
PESTICIDE, KWIKVERBINDING, VLOEIBAAR, GIFTIG	3012
PESTICIDE, KWIKVERBINDING, VLOEIBAAR, GIFTIG, BRANDBAAR, met een vlampunt gelijk aan of hoger dan 23 °C	3011
PESTICIDE, MET GESUBSTITUEERD NITROFENOL, VAST, GIFTIG	2779
PESTICIDE, MET GESUBSTITUEERD NITROFENOL, VLOEIBAAR, BRANDBAAR, GIFTIG, vlampunt lager dan 23 °C	2780
PESTICIDE, MET GESUBSTITUEERD NITROFENOL, VLOEIBAAR, GIFTIG	3014
PESTICIDE, MET GESUBSTITUEERD NITROFENOL, VLOEIBAAR, GIFTIG, BRANDBAAR, met een vlampunt gelijk aan of hoger dan 23 °C	3013
PESTICIDE, ORGANISCHE CHLOORVERBINDING, VAST, GIFTIG	2761
PESTICIDE, ORGANISCHE CHLOORVERBINDING, VLOEIBAAR, BRANDBAAR, GIFTIG, vlampunt lager dan 23 °C	2762
PESTICIDE, ORGANISCHE CHLOORVERBINDING, VLOEIBAAR, GIFTIG	2996
PESTICIDE, ORGANISCHE CHLOORVERBINDING, VLOEIBAAR, GIFTIG, BRANDBAAR, met een vlampunt gelijk aan of hoger dan 23 °C	2995
PESTICIDE, ORGANISCHE FOSFORVERBINDING, VAST, GIFTIG	2783
PESTICIDE, ORGANISCHE FOSFORVERBINDING, VLOEIBAAR, BRANDBAAR, GIFTIG, vlampunt lager dan 23 °C	2784
PESTICIDE, ORGANISCHE FOSFORVERBINDING, VLOEIBAAR, GIFTIG	3018
PESTICIDE, ORGANISCHE FOSFORVERBINDING, VLOEIBAAR, GIFTIG, BRANDBAAR, met een vlampunt gelijk aan of hoger dan 23 °C	3017
PESTICIDE, ORGANISCHE TINVERBINDING, VAST, GIFTIG	2786
PESTICIDE, ORGANISCHE TINVERBINDING, VLOEIBAAR, BRANDBAAR, GIFTIG, vlampunt lager dan 23 °C	2787
PESTICIDE, ORGANISCHE TINVERBINDING, VLOEIBAAR, GIFTIG	3020
PESTICIDE, ORGANISCHE TINVERBINDING, VLOEIBAAR, GIFTIG, BRANDBAAR, met een vlampunt gelijk aan of hoger dan 23 °C	3019
PESTICIDE, PYRETHROÏDE, VAST, GIFTIG	3349
PESTICIDE, PYRETHROÏDE, VLOEIBAAR, BRANDBAAR, GIFTIG, vlampunt lager dan 23 °C	3350

ADNR 2003
Tabel B

Benaming en beschrijving	UN-nummer/Stofnummer
PESTICIDE, PYRETHROÏDE, VLOEIBAAR, GIFTIG	3352
PESTICIDE, PYRETHROÏDE, VLOEIBAAR, GIFTIG, BRANDBAAR, met een vlampunt gelijk aan of hoger dan 23 °C	3351
PESTICIDE, THIOCARBAMAAT, VAST, GIFTIG	2771
PESTICIDE, THIOCARBAMAAT, VLOEIBAAR, BRANDBAAR, GIFTIG, vlampunt lager dan 23 °C	2772
PESTICIDE, THIOCARBAMAAT, VLOEIBAAR, GIFTIG	3006
PESTICIDE, THIOCARBAMAAT, VLOEIBAAR, GIFTIG, BRANDBAAR, met een vlampunt gelijk aan of hoger dan 23 °C	3005
PESTICIDE, TRIAZINEVERBINDING, VAST, GIFTIG	2763
PESTICIDE, TRIAZINEVERBINDING, VLOEIBAAR, BRANDBAAR, GIFTIG, vlampunt lager dan 23 °C	2764
PESTICIDE, TRIAZINEVERBINDING, VLOEIBAAR, GIFTIG	2998
PESTICIDE, TRIAZINEVERBINDING, VLOEIBAAR, GIFTIG, BRANDBAAR, met een vlampunt gelijk aan of hoger dan 23 °C	2997
PESTICIDE, VAST, GIFTIG, N.E.G.	2588
PESTICIDE, VLOEIBAAR, BRANDBAAR, GIFTIG, N.E.G., vlampunt lager dan 23 °C	3021
PESTICIDE, VLOEIBAAR, GIFTIG, N.E.G.	2902
PESTICIDE, VLOEIBAAR, GIFTIG, BRANDBAAR, N.E.G., met een vlampunt gelijk aan of hoger dan 23 °C	2903
PETN, BEVOCHTIGD met ten minste 25 massa-% water	0150
PETN, GEDESENSIBILISEERD met ten minste 15 massa-% flegmatiseermiddel	0150
PETN, MENGSEL, GEDESENSIBILISEERD, VAST, N.E.G., met meer dan 10 massa-% maar ten hoogste 20 massa-% PETN	3344
PETN, met ten minste 7 massa-% was	0411
PETROLEUMGAS, SAMENGEPERST	1071
PETROLEUMGASSEN, VLOEIBAAR GEMAAKT	1075
PICOLINEN	2313
PICRAMIDE	0153
PICRYLCHLORIDE	0155
PICRYLCHLORIDE, bevochtigd met ten minste 10 massa-% water	3365
PIJNOLIE	1272
PIKRIET, BEVOCHTIGD, met ten minste 20 massa-% water	1336
PIKRIET, droog of bevochtigd met minder dan 20 massa-% water	0282
PIKRINEZUUR, bevochtigd met ten minste 10 massa-% water	3364
PIKRINEZUUR, droog of bevochtigd met minder dan 30 massa-% water	0154
alfa-PINEEN	2368
PIPERAZINE	2579
PIPERIDINE	2401
Pivaloylchloride: zie	2438
POEDER VAN MAGNESIUMLEGERINGEN	1418
POLYAMINEN, BRANDBAAR, BIJTEND, N.E.G.	2733
POLYAMINEN, VAST, BIJTEND, N.E.G.	3259
POLYAMINEN, VLOEIBAAR, BIJTEND, BRANDBAAR, N.E.G.	2734
POLYAMINEN, VLOEIBAAR, BIJTEND, N.E.G.	2735
POLYCHLOORBIFENYLEN	2315
POLYESTERHARS-KIT	3269
POLYHALOGEENBIFENYLEN, VAST	3152
POLYHALOGEENBIFENYLEN, VLOEIBAAR	3151
POLYHALOGEENTERFENYLEN, VAST	3152
POLYHALOGEENTERFENYLEN, VLOEIBAAR	3151
PROJECTIELEN, inert, met lichtspoelement	0345
PROJECTIELEN, inert, met lichtspoelement	0424
PROJECTIELEN, inert, met lichtspoelement	0425

ADNR 2003
Tabel B

Benaming en beschrijving	UN-nummer/Stofnummer
PROJECTIELEN, met springlading	0167
PROJECTIELEN, met springlading	0168
PROJECTIELEN, met springlading	0169
PROJECTIELEN, met springlading	0324
PROJECTIELEN, met springlading	0344
PROJECTIELEN, met verspreidings- of uitstootlading	0346
PROJECTIELEN, met verspreidings- of uitstootlading	0347
PROJECTIELEN, met verspreidings- of uitstootlading	0426
PROJECTIELEN, met verspreidings- of uitstootlading	0427
PROJECTIELEN, met verspreidings- of uitstootlading	0434
PROJECTIELEN, met verspreidings- of uitstootlading	0435
PROPAAAN	1978
Propaan (handelsnaam): zie Mengsel C	1965
PROPAAANTHIOLEN	2402
PROPADIEN, GESTABILISEERD	2200
n-PROPANOL	1274
PROPEEN	1077
PROPIONALDEHYDE	1275
PROPIONITRIL	2404
PROPIONYLCHLORIDE	1815
PROPIONZUUR	1848
PROPIONZUURANHYDRIDE	2496
n-PROPYLACETAAT	1276
n-PROPYLALCOHOL	1274
PROPYLAMINE	1277
n-PROPYLBENZEEN	2364
n-PROPYLCHLOORFORMIAAT	2740
Propylchloride: zie	1278
PROPYLEEN	1077
PROPYLEEN TETRAMEER	2850
Propyleen trimeer: zie	2057
1,2-PROPYLEENDIAMINE	2258
PROPYLEENDICHLORIDE	1279
PROPYLEENIMINE, GESTABILISEERD	1921
PROPYLEENOXIDE	1280
PROPYLFORMIATEN	1281
n-PROPYLISOCYANAAT	2482
Propylmercaptanen: zie	2402
n-PROPYLNITRAAT	1865
PROPYLTRICHLOORSILAAN	1816
PYRIDINE	1282
PYROFOOR METAAL, N.E.G.	1383
PYROFORE ANORGANISCHE VASTE STOF, N.E.G.	3200
PYROFORE ANORGANISCHE VLOEISTOF, N.E.G.	3194
PYROFORE LEGERING, N.E.G.	1383
PYROFORE METAALORGANISCHE VERBINDING, REACTIEF MET WATER, N.E.G., vast	3203
PYROFORE METAALORGANISCHE VERBINDING, REACTIEF MET WATER, N.E.G., vloeibaar	3203
PYROFORE ORGANISCHE VASTE STOF, N.E.G.	2846
PYROFORE ORGANISCHE VLOEISTOF, N.E.G.	2845
PYROFORE VOORWERPEN	0380
PYROSULFURYLCHLORIDE	1817

ADNR 2003
Tabel B

Benaming en beschrijving	UN-nummer/Stofnummer
PYROTECHNISCHE VOORWERPEN voor technische doeleinden	0428
PYROTECHNISCHE VOORWERPEN voor technische doeleinden	0429
PYROTECHNISCHE VOORWERPEN voor technische doeleinden	0430
PYROTECHNISCHE VOORWERPEN voor technische doeleinden	0431
PYROTECHNISCHE VOORWERPEN voor technische doeleinden	0432
PYRROLIDINE	1922
R	
RADIOACTIEVE STOFFEN IN COLLO VAN TYPE A, IN SPECIALE TOESTAND, niet splijtbaar of splijtbaar, vrijgesteld	3332
RADIOACTIEVE STOFFEN IN COLLO VAN TYPE A, IN SPECIALE TOESTAND, SPLIJTBAAR	3333
RADIOACTIEVE STOFFEN IN COLLO VAN TYPE A, niet in speciale toestand, niet splijtbaar of splijtbaar, vrijgesteld	2915
RADIOACTIEVE STOFFEN IN COLLO VAN TYPE A, SPLIJTBAAR, niet in speciale toestand	3327
RADIOACTIEVE STOFFEN IN COLLO VAN TYPE B(M), niet splijtbaar of splijtbaar, vrijgesteld	2917
RADIOACTIEVE STOFFEN IN COLLO VAN TYPE B(M), SPLIJTBAAR	3329
RADIOACTIEVE STOFFEN IN COLLO VAN TYPE B(U), niet splijtbaar of splijtbaar, vrijgesteld	2916
RADIOACTIEVE STOFFEN IN COLLO VAN TYPE B(U), SPLIJTBAAR	3328
RADIOACTIEVE STOFFEN IN COLLO VAN TYPE C, niet splijtbaar of splijtbaar, vrijgesteld	3323
RADIOACTIEVE STOFFEN IN COLLO VAN TYPE C, SPLIJTBAAR	3330
RADIOACTIEVE STOFFEN MET GERINGE SPECIFIEKE ACTIVITEIT (LSA-I), niet splijtbaar of splijtbaar, vrijgesteld	2912
RADIOACTIEVE STOFFEN MET GERINGE SPECIFIEKE ACTIVITEIT (LSA-II), niet splijtbaar of splijtbaar, vrijgesteld	3321
RADIOACTIEVE STOFFEN MET GERINGE SPECIFIEKE ACTIVITEIT (LSA-II), SPLIJTBAAR	3324
RADIOACTIEVE STOFFEN MET GERINGE SPECIFIEKE ACTIVITEIT (LSA-III), niet splijtbaar of splijtbaar, vrijgesteld	3322
RADIOACTIEVE STOFFEN MET GERINGE SPECIFIEKE ACTIVITEIT (LSA-III), SPLIJTBAAR	3325
RADIOACTIEVE STOFFEN, URANIUMHEXAFLUORIDE, niet splijtbaar of splijtbaar, vrijgesteld	2978
RADIOACTIEVE STOFFEN, URANIUMHEXAFLUORIDE, SPLIJTBAAR	2977
RADIOACTIEVE STOFFEN, VERVOERD OP GROND VAN EEN SPECIALE REGELING, niet splijtbaar of splijtbaar, vrijgesteld	2919
RADIOACTIEVE STOFFEN, VERVOERD OP GROND VAN EEN SPECIALE REGELING, SPLIJTBAAR	3331
RADIOACTIEVE STOFFEN, VOORWERPEN MET BESMETTING AAN HET OPPERVLAK (SCO-I of SCO-II), niet splijtbaar of splijtbaar, vrijgesteld	2913
RADIOACTIEVE STOFFEN, VOORWERPEN MET BESMETTING AAN HET OPPERVLAK (SCO-I OF SCO-II), SPLIJTBAAR	3326
RADIOACTIEVE STOFFEN, VRIJGESTELD COLLO - BEPERKTE HOEVEELHEID STOF	2910
RADIOACTIEVE STOFFEN, VRIJGESTELD COLLO -INDUSTRIËLE VOORWERPEN VAN NATUURLIJK URANIUM of VAN VERARMDE URANIUM of VAN NATUURLIJK THORIUM	2909
RADIOACTIEVE STOFFEN, VRIJGESTELD COLLO -INSTRUMENTEN of INDUSTRIËLE VOORWERPEN	2911
RADIOACTIEVE STOFFEN, VRIJGESTELD COLLO - LEGE VERPAKKING	2908
RAKETAANDRIJVINGEN	0186
RAKETAANDRIJVINGEN	0280
RAKETAANDRIJVINGEN	0281
RAKETAANDRIJVINGEN MET HYPERGOLISCHE VLOEISTOFFEN, met of zonder uitstootlading	0250
RAKETAANDRIJVINGEN MET HYPERGOLISCHE VLOEISTOFFEN, met of zonder uitstootlading	0322
RAKETAANDRIJVINGEN MET VLOEIBARE BRANDSTOF	0395
RAKETAANDRIJVINGEN MET VLOEIBARE BRANDSTOF	0396
RAKETKOPPEN, met springlading	0286
RAKETKOPPEN, met springlading	0287
RAKETKOPPEN, met springlading	0369
RAKETKOPPEN, met verspreidings- of uitstootlading	0370
RAKETKOPPEN, met verspreidings- of uitstootlading	0371

ADNR 2003
Tabel B

Benaming en beschrijving	UN-nummer/Stofnummer
RAKETTEN, met inerte kop	0183
RAKETTEN, met inerte kop	0502
RAKETTEN, met springlading	0180
RAKETTEN, met springlading	0181
RAKETTEN, met springlading	0182
RAKETTEN, met springlading	0295
RAKETTEN, met uitstootlading	0436
RAKETTEN, met uitstootlading	0437
RAKETTEN, met uitstootlading	0438
RAKETTEN MET VLOEIBARE BRANDSTOF, met springlading	0397
RAKETTEN MET VLOEIBARE BRANDSTOF, met springlading	0398
RDX, BEVOCHTIGD met ten minste 15 massa-% water	0072
RDX: zie	0391
RDX, GEDESENSIBILISEERD	0483
REDDINGSMIDDELEN, AUTOMATISCH OPBLAASBAAR	2990
REDDINGSMIDDELEN, NIET AUTOMATISCH OPBLAASBAAR, die met gevaarlijke stoffen of voorwerpen zijn uitgerust	3072
RESORCINOL	2876
RICINUSKOEKEN	2969
RICINUSMEEL	2969
RICINUSVLOKKEN	2969
RICINUSZAAD	2969
ROET van dierlijke of plantaardige oorsprong	1361
ROOKBOMMEN, NIET ONTPLOFBAAR, die een bijtende vloeistof bevatten, zonder ontsteker	2028
ROOKMUNITIE, met of zonder verspreidings-, uitstoot- of voortdrijvende lading	0015
ROOKMUNITIE, met of zonder verspreidings-, uitstoot- of voortdrijvende lading	0016
ROOKMUNITIE, met of zonder verspreidings-, uitstoot- of voortdrijvende lading	0303
ROOKMUNITIE, WITTE FOSFOR, met verspreidings-, uitstoot- of voortdrijvende lading	0245
ROOKMUNITIE, WITTE FOSFOR, met verspreidings-, uitstoot- of voortdrijvende lading	0246
ROOKSIGNALEN	0196
ROOKSIGNALEN	0197
ROOKSIGNALEN	0313
ROOKSIGNALEN	0487
ROOKZWAK BUSKRUIT	0160
ROOKZWAK BUSKRUIT	0161
RUBBERAFVAL, poeder- of korrelvormig	1345
RUBBERRESTEN, poeder- of korrelvormig	1345
RUBBERSOLUTIE	1287
RUBIDIUM	1423
RUBIDIUMHYDROXIDE	2678
RUBIDIUMHYDROXIDE, OPLOSSING	2677
RUWE AARDOLIE	1267
S	
SALPETERZUUR, anders dan roodrokend, met ten hoogste 70% zuur	2031
SALPETERZUUR, anders dan roodrokend, met meer dan 70% zuur	2031
SALPETERZUUR, ROODROKEND	2032
SAMENGEPERST GAS, N.E.G.	1956
SAMENGEPERST GAS, BRANDBAAR, N.E.G.	1954
SAMENGEPERST GAS, GIFTIG, N.E.G.	1955
SAMENGEPERST GAS, GIFTIG, BIJTEND, N.E.G.	3304
SAMENGEPERST GAS, GIFTIG, BRANDBAAR, N.E.G.	1953
SAMENGEPERST GAS, GIFTIG, BRANDBAAR, BIJTEND, N.E.G.	3305

ADNR 2003
Tabel B

Benaming en beschrijving	UN-nummer/Stofnummer
SAMENGEPERST GAS, GIFTIG, OXIDEREND, N.E.G.	3303
SAMENGEPERST GAS, GIFTIG, OXIDEREND, BIJTEND, N.E.G.	3306
SAMENGEPERST GAS, OXIDEREND, N.E.G.	3156
SCHEEPSNOODSIGNALEN	0194
SCHEEPSNOODSIGNALEN	0195
SCHEURVORMENDE MIDDELEN, ONTPLOFBAAR, voor olieboringen, zonder slagpijpje	0099
SEINPATRONEN	0054
SEINPATRONEN	0312
SEINPATRONEN	0405
SELEENDISULFIDE	2657
SELEENHEXAFLUORIDE	2194
SELEENOXYCHLORIDE	2879
Seleenoxydichloride: zie	2879
SELEENVERBINDING, N.E.G.	3283
SELEENWATERSTOF, WATERVRIJ	2202
SELENZUUR	1905
SELENATEN	2630
SELENIETEN	2630
SET VOOR EERSTE HULP	3316
SILAAN	2203
SILICIUMPOEDER, AMORF	1346
SILICIUMTETRACHLORIDE	1818
SILICIUMTETRAFLUORIDE	1859
SILICIUMWATERSTOF	2203
Silicochloroform: zie	1295
SILICOFLUORWATERSTOFZUUR	1778
SLAGHOEDJES	0044
SLAGHOEDJES	0377
SLAGHOEDJES	0378
SLAGPIJPJES, ELEKTRISCH	0030
SLAGPIJPJES, ELEKTRISCH	0255
SLAGPIJPJES, ELEKTRISCH	0456
SLAGPIJPJES, NIET ELEKTRISCH	0029
SLAGPIJPJES, NIET ELEKTRISCH	0267
SLAGPIJPJES, NIET ELEKTRISCH	0455
SLAGPIJPJES, SAMENGESTELD, NIET ELEKTRISCH	0360
SLAGPIJPJES, SAMENGESTELD, NIET ELEKTRISCH	0361
SLAGPIJPJES, SAMENGESTELD, NIET ELEKTRISCH	0500
SLAGPIJPJES VOOR MUNITIE	0073
SLAGPIJPJES VOOR MUNITIE	0364
SLAGPIJPJES VOOR MUNITIE	0365
SLAGPIJPJES VOOR MUNITIE	0366
SLAGSNOER, buigzaam	0065
SLAGSNOER, buigzaam	0289
SLAGSNOER, met metalen bekleding	0102
SLAGSNOER, met metalen bekleding	0290
SLAGSNOER MET GERING EFFECT, met metalen bekleding	0104
SNELKOORD	0066
SPRINGLADINGEN	0048
SPRINGLADINGEN VOOR INDUSTRIËLE DOELEINDEN, zonder slagpijpje	0442
SPRINGLADINGEN VOOR INDUSTRIËLE DOELEINDEN, zonder slagpijpje	0443

ADNR 2003
Tabel B

Benaming en beschrijving	UN-nummer/Stofnummer
SPRINGLADINGEN VOOR INDUSTRIËLE DOELEINDEN, zonder slagpijpe	0444
SPRINGLADINGEN VOOR INDUSTRIËLE DOELEINDEN, zonder slagpijpe	0445
SPRINGLADINGEN, KUNSTSTOFGEBOEDEN	0457
SPRINGLADINGEN, KUNSTSTOFGEBOEDEN	0458
SPRINGLADINGEN, KUNSTSTOFGEBOEDEN	0459
SPRINGLADINGEN, KUNSTSTOFGEBOEDEN	0460
SPRINGSTOF, TYPE A	0081
SPRINGSTOF, TYPE B	0082
SPRINGSTOF, TYPE C	0083
SPRINGSTOF, TYPE D	0084
SPRINGSTOF, TYPE E	0241
SPRINGSTOF, TYPE B	0331
SPRINGSTOF, TYPE E	0332
SPUITBUSSEN, verstikkend	1950
SPUITBUSSEN, brandbaar	1950
SPUITBUSSEN, oxiderend	1950
SPUITBUSSEN, giftig	1950
SPUITBUSSEN, giftig, bijtend	1950
SPUITBUSSEN, giftig, brandbaar	1950
SPUITBUSSEN, giftig, brandbaar, bijtend	1950
SPUITBUSSEN, giftig, oxiderend	1950
SPUITBUSSEN, giftig, oxiderend, bijtend	1950
SPUITBUSSEN, bijtend	1950
SPUITBUSSEN, bijtend, oxiderend	1950
SPUITBUSSEN, brandbaar, bijtend	1950
STADSGAS, SAMENGEPEEST	1023
STERK GEKOELD, VLOEIBAAR GAS, N.E.G.	3158
STERK GEKOELD, VLOEIBAAR GAS, BRANDBAAR N.E.G.	3312
STERK GEKOELD, VLOEIBAAR GAS, OXIDEREND, N.E.G.	3311
STIBINE	2676
STIKSTOF, SAMENGEPEEST	1066
STIKSTOF, STERK GEKOELD, VLOEIBAAR	1977
STIKSTOFDIOXIDE	1067
STIKSTOFMONOXIDE, SAMENGEPEEST	1660
STIKSTOFOXIDE, SAMENGEPEEST	1660
STIKSTOFTRIFLUORIDE	2451
STOFFEN, EVI, N.E.G.	0482
STOFFEN MET EEN ONTSTEKINGSTEMPERATUUR ≤ 200 °C en niet elders genoemd	9002
STOFFEN MET EEN VLAMPUNT VAN MEER DAN 61 °C, DIE BINNEN EEN GRENSWAARDE VAN 15K ONDER HET VLAMPUNT VERWARMT ter vervoer worden aangeboden of vervoerd worden, N.E.G.	9001
STOFFEN MET EEN VLAMPUNT VAN MEER DAN 61 °C EN TEN HOOGSTE 100 °C, die niet in andere Klassen of in Klasse 9 ingedeeld kunnen worden (N.E.G.)	9003
STOOKOLIE, LICHT	1202
STORMLUCIFERS	2254
Stro	1327
STRONTIUMARSENIET	1691
STRONTIUMCHLORAAT	1506
STRONTIUMFOSFIDE	2013
STRONTIUMNITRAAT	1507
STRONTIUMPERCHLORAAT	1508
STRONTIUMPEROXIDE	1509

ADNR 2003
Tabel B

Benaming en beschrijving	UN-nummer/Stofnummer
STRYCHNINE	1692
STRYCHNINEZOUTEN	1692
STYFNINEZUUR, BEVOCHTIGD met ten minste 20 massa-% water of mengsel van alcohol en water	0394
STYFNINEZUUR, droog of bevochtigd met minder dan 20 massa-% water of mengsel van alcohol en water	0219
STYREEN MONOMEER, GESTABILISEERD	2055
SULFAMINEZUUR	2967
SULFURYLCHLORIDE	1834
SULFURYLFLUORIDE	2191
SUSPENSIE, tussenproduct voor de vervaardiging van springstoffen, vast	3375
SUSPENSIE, tussenproduct voor de vervaardiging van springstoffen, vloeibaar	3375
Synthese gas: zie	2600
T	
TEER, VLOEIBAAR (waaronder asfalt voor wegen, teerolie, bitumen en oplossingen daarvan)	1999
TELLUURHEXAFLUORIDE	2195
TELLUURVERBINDING, N.E.G.	3284
TERPEEN-KOOLWATERSTOFFEN, N.E.G.	2319
TERPENTIJN	1299
TERPINOLEEN	2541
TETRABROOMETHAAN	2504
TETRABROOMKOOLSTOF	2516
1,1,2,2-TETRACHLOORETHAAN	1702
TETRACHLOORETHYLEEN	1897
TETRACHLOORKOOLSTOF	1846
TETRAETHYLDITHIOPYROFOSFAAT	1704
TETRAETHYLEENPENTAMINE	2320
Tetraethyllood: zie	1649
TETRAETHYLSILICAAT	1292
1,1,1,2-TETRAFLUORETHAAN	3159
TETRAFLUORETHYLEEN, GESTABILISEERD	1081
TETRAFLUORMETHAAN	1982
1,2,3,6-TETRAHYDROBENZALDEHYDE	2498
TETRAHYDROFTAALZUURANHYDRIDEN met meer dan 0,05% maleïnezuuranhydride	2698
TETRAHYDROFURAN	2056
TETRAHYDROFURFURYLAMINE	2943
1,2,3,6-TETRAHYDROPYRIDINE	2410
TETRAHYDROTHIOFEEN	2412
Tetramethoxysilaan: zie	2606
TETRAMETHYLAMMONIUMHYDROXIDE	1835
Tetramethyllood: zie	1649
TETRAMETHYLSILAAN	2749
TETRANITROANILINE	0207
TETRANITROMETHAAN	1510
TETRAPROPYLEEN	2850
TETRAPROPYLOORTITANAAT	2413
TETRAZEEN, BEVOCHTIGD met ten minste 30 massa-% water of mengsel van alcohol en water	0114
1H-TETRAZOL	0504
TETRAZOL-1-AZIJNZUUR	0407
TETRYL	0208
Textielafval, nat	1857
THALLIUMCHLORAAT	2573
THALLIUMNITRAAT	2727

ADNR 2003
Tabel B

Benaming en beschrijving	UN-nummer/Stofnummer
THALLIUMVERBINDING, N.E.G.	1707
4-THIAPENTANAL	2785
THIOAZIJNZUUR	2436
THIOFEEN	2414
Thiofenol: zie	2337
THIOFOSFORYLCHLORIDE	1837
THIOFOSGEEN	2474
THIOGLYCOL	2966
THIOGLYCOLZUUR	1940
THIOMELKZUUR	2936
THIONYLCHLORIDE	1836
THIOUREUMDIOXIDE	3341
TINCTUREN, MEDICINALE	1293
TINFOSFIDEN	1433
TINITROFENOL, bevochtigd met ten minste 10 massa-% water	3364
TINTETRACHLORIDE, WATERVRIJ	1827
TINTETRACHLORIDE-PENTAHYDRAAT	2440
TITTAANDISULFIDE	3174
TITTAANHYDRIDE	1871
TITTAANPOEDER, BEVOCHTIGD met ten minste 25 massa-% water	1352
TITTAANPOEDER, DROOG	2546
TITTAANSPONS, GRANULAAT	2878
TITTAANSPONS, POEDER	2878
TITTAANTETRACHLORIDE	1838
TITTAANTRICHLORIDE, MENGSEL	2869
TITTAANTRICHLORIDE, PYROFOOR	2441
TITTAANTRICHLORIDE, MENGSELS, PYROFOOR	2441
TNT, bevochtigd met ten minste 10 massa-% water	3366
TNT, BEVOCHTIGD, met ten minste 30 massa-% water	1356
TNT, droog of bevochtigd met minder dan 30 massa-% water	0209
TNT, GEMENGD MET HEXANITROSTILBEEN	0388
TNT, GEMENGD MET TRINITROBENZEEN	0388
TNT GEMENGD MET TRINITROBENZEEN EN HEXANITROSTILBEEN	0389
TOLUEEN	1294
2,4-TOLUEENDIAMINE	1709
2,4-TOLUEENDIISOCYANAAT	2078
TOLUIDINEN, VAST	1708
TOLUIDINEN, VLOEIBAAR	1708
TORPEDOKOPPEN, met springlading	0221
TORPEDO'S, met springlading	0329
TORPEDO'S, met springlading	0330
TORPEDO'S, met springlading	0451
TORPEDO'S MET VLOEIBARE BRANDSTOF, met inerte kop	0450
TORPEDO'S MET VLOEIBARE BRANDSTOF, met of zonder springlading	0449
TOXINEN, GEWONNEN UIT LEVENDE ORGANISMEN, VAST, N.E.G.	3172
TOXINEN, GEWONNEN UIT LEVENDE ORGANISMEN, VLOEIBAAR, N.E.G.	3172
TRAANGASINGREDIËNT, VAST, N.E.G.	1693
TRAANGASINGREDIËNT, VLOEIBAAR, N.E.G.	1693
TRAANGASKAARSEN	1700
TRAANVERWEKKENDE MUNITIE, met verspreidings-, uitstoot- of voortdrijvende lading	0018
TRAANVERWEKKENDE MUNITIE, met verspreidings-, uitstoot- of voortdrijvende lading	0019

ADNR 2003
Tabel B

Benaming en beschrijving	UN-nummer/Stofnummer
TRAANVERWEKKENDE MUNITIE, met verspreidings-, uitstoot- of voortdrijvende lading	0301
TRANS-2-BUTEEN	1012
TRANSPORTEENHEID ONDER GAS	3359
Tremoliet: zie	2590
TRIALLYLAMINE	2610
TRIALLYLBORAAT	2609
TRIBUTYLAMINE	2542
TRIBUTYLFOSFAAN	3254
TRICHLOORACETYLCHLORIDE	2442
TRICHLOORAZIJNZUUR	1839
TRICHLOORAZIJNZUUR, OPLOSSING	2564
TRICHLOORBENZENEN, VLOEIBAAR	2321
TRICHLOORBUTEEN	2322
1,1,1-TRICHOORETHAAN	2831
TRICHOORETHYLEEN	1710
TRICHOORISOCYANUURZUUR, DROOG	2468
Trichloormethylbenzeen: zie	2226
TRICHOORSILAAN	1295
TRICRESYLFOSFAAT met meer dan 3% van het ortho-isomeer	2574
TRIETHYLAMINE	1296
TRIETHYLBORAAT	1176
TRIETHYLEENTETRAMINE	2259
TRIETHYLFOSFIET	2323
TRIFLUORACETYLCHLORIDE	3057
TRIFLUORAZIJNZUUR	2699
1,1,1-TRIFLUORETHAAN	2035
TRIFLUORMETHAAN	1984
TRIFLUORMETHAAN, STERK GEKOELD, VLOEIBAAR	3136
2-TRIFLUORMETHYLANILINE	2942
3-TRIFLUORMETHYLANILINE	2948
TRIISOBUTYLEEN	2324
TRIISOPROPYLBORAAT	2616
TRIMETHYLACETYLCHLORIDE	2438
TRIMETHYLAMINE, WATERVRIJ	1083
TRIMETHYLAMINE, OPLOSSING IN WATER, met ten hoogste 50 massa-% trimethylamine	1297
1,3,5-TRIMETHYLBENZEEN	2325
TRIMETHYLBORAAT	2416
TRIMETHYLCHHOORSILAAN	1298
TRIMETHYLCYCLOHEXYLAMINE	2326
TRIMETHYLFOSFIET	2329
TRIMETHYLHEXAMETHYLEENDIAMINEN	2327
TRIMETHYLHEXAMETHYLEENDIISOCYANAAT (en mengsels van isomeren)	2328
TRINITROANILINE	0153
TRINITROANISOL	0213
TRINITROBENZEEN, bevochtigd met ten minste 10 massa-% water	3367
TRINITROBENZEEN, BEVOCHTIGD met ten minste 30 massa-% water	1354
TRINITROBENZEEN, droog of bevochtigd met minder dan 30 massa-% water	0214
TRINITROBENZEENSULFONZUUR	0386
TRINITROBENZOËZUUR, bevochtigd met ten minste 10 massa-% water	3368
TRINITROBENZOËZUUR, BEVOCHTIGD met ten minste 30 massa-% water	1355
TRINITROBENZOËZUUR, droog of bevochtigd met minder dan 30 massa-% water	0215

ADNR 2003
Tabel B

Benaming en beschrijving	UN-nummer/Stofnummer
TRINITROCHLOORBENZEEN	0155
TRINITROCHLOORBENZEEN, bevochtigd met ten minste 10 massa-% water	3365
TRINITRO-m-CRESOL	0216
TRINITROFENETOL	0218
TRINITROFENOL, bevochtigd met ten minste 10 massa-% water	3364
TRINITROFENOL, BEVOCHTIGD met ten minste 30 massa-% water	1344
TRINITROFENOL, droog of bevochtigd met minder dan 30 massa-% water	0154
TRINITROFENYLMETHYLNITRAMINE	0208
TRINITROFLUORENON	0387
TRINITRONAFTALEEN	0217
TRINITRORESORCINOL, droog of bevochtigd met minder dan 20 massa-% water of mengsel van alcohol en water	0219
TRINITRORESORCINOL, BEVOCHTIGD met ten minste 20 massa-% water of mengsel van alcohol en water	0394
TRINITROTOLUEEN, bevochtigd met ten minste 10 massa-% water	3366
TRINITROTOLUEEN, BEVOCHTIGD met ten minste 30 massa-% water	1356
TRINITROTOLUEEN, droog of bevochtigd met minder dan 30 massa-% water	0209
TRINITROTOLUEEN, GEMENGD MET HEXANITROSTILBEEN	0388
TRINITROTOLUEEN, GEMENGD MET TRINITROBENZEEN	0388
TRINITROTOLUEEN, GEMENGD MET TRINITROBENZEEN EN HEXANITROSTILBEEN	0389
TRIPROPYLAMINE	2260
TRIPROPYLEEN	2057
TRIS-(1-AZIRIDINYL)-FOSFINEOXIDE, OPLOSSING	2501
TRITONAL	0390
TUSSENPRODUCT VOOR KLEURSTOF, VAST, BIJTEND, N.E.G.	3147
TUSSENPRODUCT VOOR KLEURSTOF, VAST, GIFTIG, N.E.G.	3143
TUSSENPRODUCT VOOR KLEURSTOF, VLOEIBAAR, BIJTEND, N.E.G.	2801
TUSSENPRODUCT VOOR KLEURSTOF, VLOEIBAAR, GIFTIG, N.E.G.	1602
U	
UNDECAAN	2330
UREUMNITRAAT, bevochtigd met ten minste 10 massa-% water	3370
UREUMNITRAAT, BEVOCHTIGD met ten minste 20 massa-% water	1357
UREUMNITRAAT, droog of bevochtigd met minder dan 20 massa-% water	0220
UREUMWATERSTOFPEROXIDE	1511
V	
VALERALDEHYDE	2058
Valeriaanzuurchloride: zie	2502
VALERYLCHLORIDE	2502
VANADIUMMOXYTRICHLORIDE	2443
VANADIUMPENTOXIDE, niet omgesmolten	2862
VANADIUMTETRACHLORIDE	2444
VANADIUMTRICHLORIDE	2475
VANADIUMVERBINDING, N.E.G.	3285
VANADYLSULFAAT	2931
Vaste stof, onderworpen aan de voorschriften voor de luchtvaart, n.e.g.	3335
VASTE STOFFEN DIE BIJTENDE VLOEISTOF BEVATTEN, N.E.G.	3244
VASTE STOFFEN of mengsels van vaste stoffen (zoals preparaten, formuleringen en afvalstoffen), DIE BRANDBARE VLOEISTOFFEN met een vlammpunt van ten hoogste 61 °C BEVATTEN, N.E.G.	3175
VASTE STOFFEN DIE GIFTIGE VLOEISTOF BEVATTEN, N.E.G.	3243
VEILIGHEIDSLUCIFERS (boekjes, kaarten of doosjes)	1944
VEILIGHEIDSVUURKOORD	0105

ADNR 2003
Tabel B

Benaming en beschrijving	UN-nummer/Stofnummer
Verbrandingsmotoren of voertuigen, aangedreven door brandbaar gas of voertuigen, aangedreven door brandbare vloeistof	3166
VERF (waaronder begrepen verf, lakverf, emaillak, beits, schellakoplossing, vernis, polijstmiddel, vloeibare plamuur, vloeibare lakbasis)	1263
VERF-VERWANTE PRODUCTEN (waaronder begrepen verfverdunders en verfoplosmiddelen)	1263
VERF (waaronder begrepen verf, lakverf, emaillak, beits, schellakoplossing, vernis, polijstmiddel, vloeibare plamuur, vloeibare lakbasis)	3066
VERF-VERWANTE PRODUCTEN (waaronder begrepen verfverdunders en verfoplosmiddelen)	3066
VERSPREIDINGSLADINGEN, ontplofbaar	0043
VERWARMDE VASTE STOF, N.E.G., bij een temperatuur gelijk aan of hoger dan 240 °C.	3258
VERWARMDE VLOEISTOF, BRANDBAAR, N.E.G., met een vlampunt hoger dan 61 °C, bij een temperatuur gelijk aan of hoger dan haar vlampunt	3256
VERWARMDE VLOEISTOF, N.E.G., bij een temperatuur gelijk aan of hoger dan 100 °C en, bij stoffen met een vlampunt, lager dan haar vlampunt (met inbegrip van gesmolten metalen, gesmolten zouten, etc.)	3257
VEZELS, GEÏMPREGNEERD MET ZWAK GENITREERDE NITROCELLULOSE, N.E.G.	1353
Vezels van dierlijke oorsprong, verbrand, nat of vochtig	1372
Vezels van plantaardige oorsprong, verbrand, nat of vochtig	1372
VEZELS VAN DIERLIJKE OORSPRONG, N.E.G., geïmpregneerd met olie	1373
VEZELS VAN PLANTAARDIGE OORSPRONG, N.E.G., geïmpregneerd met olie	1373
VEZELS VAN SYNTHETISCHE OORSPRONG, N.E.G., geïmpregneerd met olie	1373
Vezels, van plantaardige oorsprong, droog	3360
VINYLACETAAT, GESTABILISEERD	1301
Vinylbenzeen, monomeer, gestabiliseerd: zie	2055
VINYLBROMIDE, GESTABILISEERD	1085
VINYLBUTYRAAT, GESTABILISEERD	2838
VINYLCHLOORACETAAT	2589
VINYLCHLORIDE, GESTABILISEERD	1086
VINYLETHYLETHER, GESTABILISEERD	1302
VINYLFLUORIDE, GESTABILISEERD	1860
VINYLIDEENCHLORIDE, GESTABILISEERD	1303
VINYLISOBUTYLETHER, GESTABILISEERD	1304
VINYLMETHYLETHER, GESTABILISEERD	1087
VINYLPYRIDINEN, GESTABILISEERD	3073
VINYLTOLUENEN, GESTABILISEERD	2618
VINYLTRICHLOORSILAAN, GESTABILISEERD	1305
Visafval, gestabiliseerd	2216
VISAFVAL, NIET GESTABILISEERD	1374
Vismeel, gestabiliseerd	2216
VISMEEL, NIET GESTABILISEERD	1374
VLOEIBAAR GEMAAKT GAS, N.E.G.	3163
VLOEIBAAR GEMAAKT GAS, BRANDBAAR, N.E.G.	3161
VLOEIBAAR GEMAAKT GAS, GIFTIG, N.E.G.	3162
VLOEIBAAR GEMAAKT GAS, GIFTIG, BIJTEND, N.E.G.	3308
VLOEIBAAR GEMAAKT GAS, GIFTIG, BRANDBAAR, N.E.G.	3160
VLOEIBAAR GEMAAKT GAS, GIFTIG, BRANDBAAR, BIJTEND, N.E.G.	3309
VLOEIBAAR GEMAAKT GAS, GIFTIG, OXIDEREND, N.E.G.	3307
VLOEIBAAR GEMAAKT GAS, GIFTIG, OXIDEREND, BIJTEND, N.E.G.	3310
VLOEIBAAR GEMAAKT GAS, OXIDEREND, N.E.G.	3157
VLOEIBAAR GEMAAKTE GASSEN, niet brandbaar, onder een atmosfeer van stikstof, kool(stof)dioxide of lucht	1058
Vloeistof, onderworpen aan de voorschriften voor de luchtvaart, n.e.g.	3334
Voertuig met accuvoeding	3171

ADNR 2003
Tabel B

Benaming en beschrijving	UN-nummer/Stofnummer
Vodden, oliehoudend	1856
VOOR ZELFVERHITTING VATBAAR METAALPOEDER, N.E.G.	3189
VOOR ZELFVERHITTING VATBARE, ANORGANISCHE VASTE STOF, N.E.G.	3190
VOOR ZELFVERHITTING VATBARE, ANORGANISCHE VASTE STOF, BIJTEND, N.E.G.	3192
VOOR ZELFVERHITTING VATBARE, ANORGANISCHE VASTE STOF, GIFTIG, N.E.G.	3191
VOOR ZELFVERHITTING VATBARE, ANORGANISCHE VLOEISTOF, N.E.G.	3186
VOOR ZELFVERHITTING VATBARE, ANORGANISCHE VLOEISTOF, BIJTEND, N.E.G.	3188
VOOR ZELFVERHITTING VATBARE, ANORGANISCHE VLOEISTOF, GIFTIG, N.E.G.	3187
VOOR ZELFVERHITTING VATBARE, ORGANISCHE PIGMENTEN	3313
VOOR ZELFVERHITTING VATBARE, ORGANISCHE VASTE STOF, N.E.G.	3088
VOOR ZELFVERHITTING VATBARE, ORGANISCHE VASTE STOF, BIJTEND, N.E.G.	3126
VOOR ZELFVERHITTING VATBARE, ORGANISCHE VASTE STOF, GIFTIG, N.E.G.	3128
VOOR ZELFVERHITTING VATBARE, ORGANISCHE VLOEISTOF, N.E.G.	3183
VOOR ZELFVERHITTING VATBARE, ORGANISCHE VLOEISTOF, BIJTEND, N.E.G.	3185
VOOR ZELFVERHITTING VATBARE, ORGANISCHE VLOEISTOF, GIFTIG, N.E.G.	3184
VOOR ZELFVERHITTING VATBARE VASTE STOF, OXIDEREND, N.E.G.	3127
VOORTDRIJVENDE LADINGEN	0271
VOORTDRIJVENDE LADINGEN	0272
VOORTDRIJVENDE LADINGEN	0415
VOORTDRIJVENDE LADINGEN	0491
VOORTDRIJVENDE LADINGEN VOOR GESCHUT	0242
VOORTDRIJVENDE LADINGEN VOOR GESCHUT	0279
VOORTDRIJVENDE LADINGEN VOOR GESCHUT	0414
VOORTDRIJVENDE STOF, VAST	0498
VOORTDRIJVENDE STOF, VAST	0499
VOORTDRIJVENDE STOF, VAST	0501
VOORTDRIJVENDE STOF, VLOEIBAAR	0495
VOORTDRIJVENDE STOF, VLOEIBAAR	0497
VOORWERPEN EEI	0486
VOORWERPEN ONDER HYDRAULISCHE DRUK (met niet brandbaar gas)	3164
VOORWERPEN ONDER PNEUMATISCHE DRUK (met niet brandbaar gas)	3164
VULLINGEN VOOR BRANDBLUSSERS, bijtende vloeistof bevattend	1774
VUURAAANMAKERS (VAST), geïmpregneerd met brandbare vloeistof	2623
VUURKOORD, kokervormig, met metalen bekleding	0103
VUURWERK	0333
VUURWERK	0334
VUURWERK	0335
VUURWERK	0336
VUURWERK	0337
W	
WASLUCIFERS	1945
Watergas: zie	2600
WATERSTOF, SAMENGEPERST	1049
WATERSTOF, STERK GEKOELD, VLOEIBAAR	1966
WATERSTOFBROMIDE, WATERVRIJ	1048
WATERSTOFCHLORIDE, WATERVRIJ	1050
WATERSTOFDIFLUORIDEN, N.E.G.	1740
WATERSTOFJODIDE, WATERVRIJ	2197
WATERSTOFPEROXIDE EN PEROXYAZIJNZUUR, MENGSEL, GESTABILISEERD met zu(u)r(en), water en ten hoogste 5% peroxyazijnzuur	3149
WATERSTOFPEROXIDE, OPLOSSING IN WATER met ten minste 8% doch minder dan 20% waterstofperoxide (zo nodig gestabiliseerd)	2984

ADNR 2003
Tabel B

Benaming en beschrijving	UN-nummer/Stofnummer
WATERSTOFPEROXIDE, OPLOSSING IN WATER met ten minste 20% doch ten hoogste 60% waterstofperoxide (zo nodig gestabiliseerd)	2014
WATERSTOFPEROXIDE, OPLOSSING IN WATER, GESTABILISEERD, met meer dan 60%, doch ten hoogste 70 % waterstofperoxide	2015
WATERSTOFPEROXIDE, OPLOSSING IN WATER, GESTABILISEERD, met meer dan 70% waterstofperoxide	2015
WATERSTOFSELENIDE, WATERVRIJ	2202
WATERSTOFSULFATEN, OPLOSSING IN WATER	2837
WATERSTOFSULFIDE	1053
WATERSTOFSULFIETEN, OPLOSSING IN WATER, N.E.G.	2693
WEEFSELS, GEÏMPREGNEERD MET ZWAK GENITREERDE NITROCELLULOSE, N.E.G.	1353
WEEFSELS VAN DIERLIJKE OORSPRONG, N.E.G., geïmpregneerd met olie	1373
WEEFSELS VAN PLANTAARDIGE OORSPRONG, N.E.G., geïmpregneerd met olie	1373
WEEFSELS VAN SYNTHETISCHE OORSPRONG, N.E.G., geïmpregneerd met olie	1373
WHITE SPIRIT	1300
Wolafval, nat	1387
WOLFRAAMHEXAFLUORIDE	2196
WRIJVINGSLUCIFERS	1331
X	
XANTHATEN	3342
XENON	2036
XENON, STERK GEKOELD, VLOEIBAAR	2591
XYLENEN	1307
XYLENOLEN, vast	2261
XYLENOLEN, vloeibaar	2261
XYLIDINEN, VAST	1711
XYLIDINEN, VLOEIBAAR	1711
XYLYLBROMIDE	1701
Z	
ZELFONTLEDENDE VASTE STOF, TYPE B	3222
ZELFONTLEDENDE VASTE STOF, TYPE B, MET TEMPERATUURBEHEERSING	3232
ZELFONTLEDENDE VASTE STOF, TYPE C	3224
ZELFONTLEDENDE VASTE STOF, TYPE C, MET TEMPERATUURBEHEERSING	3234
ZELFONTLEDENDE VASTE STOF, TYPE D	3226
ZELFONTLEDENDE VASTE STOF, TYPE D, MET TEMPERATUURBEHEERSING	3236
ZELFONTLEDENDE VASTE STOF, TYPE E	3228
ZELFONTLEDENDE VASTE STOF, TYPE E, MET TEMPERATUURBEHEERSING	3238
ZELFONTLEDENDE VASTE STOF, TYPE F	3230
ZELFONTLEDENDE VASTE STOF, TYPE F, MET TEMPERATUURBEHEERSING	3240
ZELFONTLEDENDE VLOEISTOF, TYPE B	3221
ZELFONTLEDENDE VLOEISTOF, TYPE B, MET TEMPERATUURBEHEERSING	3231
ZELFONTLEDENDE VLOEISTOF, TYPE C	3223
ZELFONTLEDENDE VLOEISTOF, TYPE C, MET TEMPERATUURBEHEERSING	3233
ZELFONTLEDENDE VLOEISTOF, TYPE D	3225
ZELFONTLEDENDE VLOEISTOF, TYPE D, MET TEMPERATUURBEHEERSING	3235
ZELFONTLEDENDE VLOEISTOF, TYPE E	3227
ZELFONTLEDENDE VLOEISTOF, TYPE E, MET TEMPERATUURBEHEERSING	3237
ZELFONTLEDENDE VLOEISTOF, TYPE F	3229
ZELFONTLEDENDE VLOEISTOF, TYPE F, MET TEMPERATUURBEHEERSING	3239
ZETMEELNITRAAT, BEVOCHTIGD met ten minste 20 massa-% water	1337
ZETMEELNITRAAT, droog of bevochtigd met minder dan 20 massa-% water	0146
ZIEKENHUISAFVAL, ONGESPECIFICEERD, N.E.G.	3291

ADNR 2003
Tabel B

Benaming en beschrijving	UN-nummer/Stofnummer
ZILVERARSENIET	1683
ZILVERCYANIDE	1684
ZILVERNITRAAT	1493
ZILVERPIKRAAT, BEVOCHTIGD met ten minste 30 massa-% water	1347
ZINKAMMONIUMNITRIET	1512
ZINKARSENAAT	1712
ZINKARSENAAT EN ZINKARSENIET, MENGSEL	1712
ZINKARSENIET	1712
ZINKAS	1435
ZINKBROMAAT	2469
ZINKCHLORAAT	1513
ZINKCHLORIDE, OPLOSSING	1840
ZINKCHLORIDE, WATERVRIJ	2331
ZINKCYANIDE	1713
ZINKDITHIONIET	1931
ZINKFLUOROSILICAAT	2855
ZINKFOSFIDE	1714
ZINKNITRAAT	1514
ZINKPERMANGANAAT	1515
ZINKPEROXIDE	1516
ZINKPOEDER	1436
ZINKRESINAAT	2714
ZINKSTOF	1436
ZIRKONIUM, DROOG, in de vorm van opgerolde draad, platen en stroken (dunner dan 254 µm maar niet dunner dan 18 µm)	2858
ZIRKONIUM, DROOG, in de vorm van platen, stroken of opgerolde draad (dunner dan 18 µm)	2009
ZIRKONIUM, GESUSPENDEERD IN EEN BRANDBARE VLOEISTOF	1308
ZIRKONIUMAFVAL	1932
ZIRKONIUMHYDRIDE	1437
ZIRKONIUMNITRAAT	2728
ZIRKONIUMPIKRAMAAT, BEVOCHTIGD met ten minste 20 massa-% water	1517
ZIRKONIUMPIKRAMAAT, droog of bevochtigd met minder dan 20 massa-% water	0236
ZIRKONIUMPOEDER, BEVOCHTIGD met ten minste 25 massa-% water	1358
ZIRKONIUMPOEDER, DROOG	2008
ZIRKONIUMTETRACHLORIDE	2503
ZOUTZUUR	1789
ZUURSTOF, SAMENGEPERST	1072
ZUURSTOF, STERK GEKOELD, VLOEIBAAR	1073
ZUURSTOFDIFLUORIDE, SAMENGEPERST	2190
ZUURSTOFGENERATOR, CHEMISCH	3356
ZWART BUSKRUIT, korrels of poeder	0027
ZWART BUSKRUIT, GEPERST	0028
ZWART BUSKRUIT, IN PELLETS	0028
ZWAVEL	1350
ZWAVEL, GESMOLTEN	2448
ZWAVELCHLORIDEN	1828
ZWAVELDIOXIDE	1079
ZWAVELHEXAFLUORIDE	1080
ZWAVELIGZUUR	1833
ZWAVELKOOLSTOF	1131
ZWAVELTETRAFLUORIDE	2418
ZWAVELTRIOXIDE, GESTABILISEERD	1829

ADNR 2003
Tabel B

Benaming en beschrijving	UN-nummer/Stofnummer
ZWAVELWATERSTOF	1053
ZWAVELZUUR met meer dan 51% zuur	1830
ZWAVELZUUR met ten hoogste 51% zuur	2796
ZWAVELZUUR, AFGEWERKT	1832
ZWAVELZUUR, ROKEND	1831
Zwavelzuuranhydride, gestabiliseerd: zie	1829

(1)	(2)	(3)	(4)	(5)	(6)	(7)	(8)	(9)	(10)	(11)	(12)	(13)	(14)	(15)	(16)	(17)	(18)	(19)	(20)	
UN-Nummer / Stofnummer	Benaming en beschrijving	Klasse	Classificatiecode	Verpakkingsgroep	Gevaren	Tankschip type	Ladingtanktoestand	Ladingtank type	Ladingtankuitrusting	Openingsdruk van het snelafsluissventiel in kPa	maximaal toelaatbare vullingsgraad van de ladingtank in %	Dichtheid bij 20 °C	Soort monsternamen-inrichting	Pompkamer onder dek toegeestaan	Temperatuurklasse	Explosiegroep	Explosiebescherming vereist	Vereiste uitrusting	Aantal blauwe kegels/Lichten	Extra eisen of aantekeningen
1005	AMMONIAK, WATERVRIJ	2	2TC		2.3+8 +2.1	G	1	1	3		91		1	ja	T1	II A	ja	PP, EP, EX, TOX, A	2	1; 31
1010	1,2-BUTADIEEN, GESTABILISEERD	2	2F		2.1+inst.	G	1	1			91		1	ja	T2	II B ⁴⁾	ja	PP, EX, A	1	2; 3; 31
1010	1,3-BUTADIEEN, GESTABILISEERD	2	2F		2.1+inst.	G	1	1			91		1	ja	T2	II B	ja	PP, EX, A	1	2; 3; 31
1010	MENGSELS VAN 1,3-BUTADIEEN EN KOOLWATERSTOFFEN, GESTABILISEERD, die bij 70 °C een dampdruk bezitten van ten hoogste 1,1 MPa (11 bar) en bij 50 °C een dichtheid van ten minste 0,525 kg/l	2	2F		2.1+inst.	G	1	1			91		1	ja	T2	II B	ja	PP, EX, A	1	2; 3; 31
1011	BUTAAN	2	2F		2.1	G	1	1			91		1	ja	T2	II A	ja	PP, EX, A	1	31
1012	1-BUTEEN	2	2F		2.1	G	1	1			91		1	ja	T2	II A	ja	PP, EX, A	1	31
1020	CHLOORPENTAFLUORETHAAN of KOELGAS R 115	2	2A		2.2	G	1	1			91		1	ja			neen	PP	0	31
1030	1,1-DIFLUORETHAAN of KOELGAS R 152A	2	2F		2.1	G	1	1			91		1	ja	T1	II A	ja	PP, EX, A	1	31
1033	DIMETHYLEETHER	2	2F		2.1	G	1	1			91		1	ja	T3	II B	ja	PP, EX, A	1	31
1038	ETHYLEEN, STERK GEKOELD VLOEIBAAR (ETHEEN, STERK GEKOELD VLOEIBAAR)	2	3F		2.1	G	1	1	1		95	0,57	1	neen	T1	II B	ja	PP, EX, A	1	31
1040	ETHYLEENOXIDE MET STIKSTOF tot een maximale totale druk van 1 Mpa (10 bar) bij 50°C	2	2TF		2.3+2.1	G	1	1			91		1	ja	T2	II B	ja	PP, EP, EX, TOX, A	2	2; 3; 11; 31
1055	ISOBUTEEN	2	2F		2.1	G	1	1			91		1	ja	T2 ¹⁾	II A	ja	PP, EX, A	1	31

(1)	(2)	(3)	(4)	(5)	(6)	(7)	(8)	(9)	(10)	(11)	(12)	(13)	(14)	(15)	(16)	(17)	(18)	(19)	(20)	
UN-Nummer / Stofnummer	Benaming en beschrijving	Klasse	Classificatiecode	Verpakkingsgroep	Gevaren	Tankschijftype	Ladingtanktoestand	Ladingtanktype	Ladingtankuitrusting	Openingsdruk van het snelafsluissventiel in kPa	maximaal toelaatbare vullingsgraad van de ladingtank in %	Dichtheid bij 20 °C	Soort monstername-inrichting	Pompkamer onder dek toegeestaan	Temperatuurklasse	Explosiegroep	Explosiebescherming vereist	Vereiste uitrusting	Aantal blauwe kegels/Lichten	Extra eisen of aantekeningen
1063	METHYLCHLORIDE of KOELGAS R 40	2	2F		2.1	G	1	1			91		1	ja	T1	II A	ja	PP, EX, A	1	31
1077	PROPEEN of PROPYLEEN	2	2F		2.1	G	1	1			91		1	ja	T1	II A	ja	PP, EX, A	1	31
1083	TRIMETHYLAMINE, WATERVRIJ	2	2F		2.1	G	1	1			91		1	ja	T4	II A	ja	PP, EX, A	1	31
1086	VINYLCHELORIDE, GESTABILISEERD	2	2F		2.1+inst.	G	1	1			91		1	ja	T2	II A	ja	PP, EX, A	1	2; 3; 13; 31
1088	ACETAL (1,1-diethoxyethaan)	3	F1	II	3	N	2	2		10	97	0,83	3	ja	T3	II B ⁴⁾	ja	PP, EX, A	1	
1089	ACEETALDEHYDE (ethanal)	3	F1	I	3	C	1	1			95	0,78	1	ja	T4	II A	ja	PP, EX, A	1	
1090	ACETON	3	F1	II	3	N	2	2		10	97	0,79	3	ja	T1	II A	ja	PP, EX, A	1	
1092	ACROLEINE, GESTABILISEERD	6.1	TF1	I	6.1+3+inst.	C	2	2	3	50	95	0,84	1	neen	T3 ²⁾	II B	ja	PP, EP, EX, TOX, A	2	2; 3; 5; 23
1093	ACRYLNITRIL, GESTABILISEERD	3	FT1	I	3+6.1+inst.	C	2	2	3	50	95	0,8	1	neen	T1	II B	ja	PP, EP, EX, TOX, A	2	3; 5; 23
1098	ALLYLALCOHOL	6.1	TF1	I	6.1+3	C	2	2		40	95	0,85	1	neen	T2	II B	ja	PP, EP, EX, TOX, A	2	
1100	ALLYLCHLORIDE	3	FT1	I	3+6.1	C	2	2	3	50	95	0,94	1	neen	T2	II A	ja	PP, EP, EX, TOX, A	2	23
1105	PENTANOLEN (n-PENTANOL)	3	F1	III	3	N	3	2			97	0,81	3	ja	T2	II A	ja	PP, EX, A	0	
1106	AMYLAMINEN (n-AMYLAMINE)	3	FC	II	3+8	C	2	2		40	95	0,76	2	ja	T4 ³⁾	II A ⁷⁾	ja	PP, EP, EX, A	1	
1107	AMYLCHLORIDEN (1-CHLOORPENTAAN)	3	F1	II	3	C	2	2		40	95	0,88	2	ja	T3	II A	ja	PP, EX, A	1	

(1)	(2)	(3)	(4)	(5)	(6)	(7)	(8)	(9)	(10)	(11)	(12)	(13)	(14)	(15)	(16)	(17)	(18)	(19)	(20)	
UN-Nummer / Stofnummer	Benaming en beschrijving	Klasse	Classificatiecode	Verpakkingsgroep	Gevaren	Tankschijftype	Ladingtanktoestand	Ladingtanktype	Ladingtankuitrusting	Openingsdruk van het snelafsluiventiel in kPa	maximaal toelaatbare vullingsgraad van de ladingtank in %	Dichtheid bij 20 °C	Soort monsternamen-inrichting	Pompkamer onder dek toegeestaan	Temperatuurklasse	Explosiegroep	Explosiebescherming vereist	Vereiste uitrusting	Aantal blauwe kegels/Lichten	Extra eisen of aantekeningen
1107	AMYLCHLORIDEN (1-CHLOOR-3-METHYLBUTAAN)	3	F1	II	3	C	2	2		45	95	0,89	2	ja	T3	II A	ja	PP, EX, A	1	
1107	AMYLCHLORIDEN (2-CHLOOR-2-METHYLBUTAAN)	3	F1	II	3	C	2	2		50	95	0,87	2	ja	T2	II A	ja	PP, EX, A	1	
1107	AMYLCHLORIDEN (1-CHLOOR-2,2-DIMETHYLPROPAAN)	3	F1	II	3	C	2	2		50	95	0,87	2	ja	T3 ²⁾	II A	ja	PP, EX, A	1	
1107	AMYLCHLORIDEN	3	F1	II	3	C	1	1			95	0,9	1	ja	T3 ²⁾	II A	ja	PP, EX, A	1	27
1108	PENTEEN-1 of n-AMYLEEN	3	F1	I	3	N	1	1			97	0,64	1	ja	T3	II B ⁴⁾	ja	PP, EX, A	1	
1114	BENZEEN	3	F1	II	3	C	2	2	3	50	95	0,88	2	ja	T1	II A	ja	PP, EP, EX, TOX, A	1	6: +10 °C; 17; 23
1120	BUTANOLEN (tert.-BUTYLALCOHOL)	3	F1	II	3	N	2	2	2	10	97	0,79	3	ja	T1	II A ⁷⁾	ja	PP, EX, A	1	7; 17
1120	BUTANOLEN (sec.-BUTYLALCOHOL)	3	F1	III	3	N	3	2			97	0,81	3	ja	T2	II B ⁷⁾	ja	PP, EX, A	0	
1120	BUTANOLEN (n-BUTYLALCOHOL)	3	F1	III	3	N	3	2			97	0,81	3	ja	T2	II B	ja	PP, EX, A	0	
1123	BUTYLACETATEN (sec-BUTYLACETAAT)	3	F1	II	3	N	2	2		10	97	0,86	3	ja	T2	II A ⁷⁾	ja	PP, EX, A	1	
1123	BUTYLACETATEN (n-BUTYLACETAAT)	3	F1	III	3	N	3	2			97	0,86	3	ja	T2	II A	ja	PP, EX, A	0	
1125	n-BUTYLAMINE	3	FC	II	3+8	C	2	2	3	50	95	0,75	2	ja	T2	II A	ja	PP, EP, EX, A	1	23
1127	CHLOORBUTANEN (1-CHLOORBUTAAN)	3	F1	II	3	C	2	2	3	50	95	0,89	2	ja	T3	II A	ja	PP, EX, A	1	23
1127	CHLOORBUTANEN (2-CHLOORBUTAAN)	3	F1	II	3	C	2	2	3	50	95	0,87	2	ja	T4 ³⁾	II A	ja	PP, EX, A	1	23
1127	CHLOORBUTANEN (1-CHLOOR-2-METHYLPROPAAN)	3	F1	II	3	C	2	2	3	50	95	0,88	2	ja	T4 ³⁾	II A	ja	PP, EX, A	1	23

(1)	(2)	(3)	(4)	(5)	(6)	(7)	(8)	(9)	(10)	(11)	(12)	(13)	(14)	(15)	(16)	(17)	(18)	(19)	(20)	
UN-Nummer / Stofnummer	Benaming en beschrijving	Klasse	Classificatiecode	Verpakkingsgroep	Gevaren	Tankschijftype	Ladingtanktoestand	Ladingtanktype	Ladingtankuitrusting	Openingsdruk van het snelblaasventiel in kPa	maximaal toelaatbare vullingsgraad van de ladingtank in %	Dichtheid bij 20 °C	Soort monstername-inrichting	Pompkamer onder dek toegeestaan	Temperatuurklasse	Explosiegroep	Explosiebescherming vereist	Vereiste uitrusting	Aantal blauwe kegels/Lichten	Extra eisen of aantekeningen
1127	CHLOORBUTANEN (2-CHLOOR-2-METHYLPROPAAN)	3	F1	II	3	C	2	2	3	50	95	0,84	2	ja	T1	II A	ja	PP, EX, A	1	23
1127	CHLOORBUTANEN	3	F1	II	3	C	1	1			95	0,89	1	ja	T4 ³⁾	II A	ja	PP, EX, A	1	27
1129	BUTYRALDEHYDE (n-BUTYRALDEHYDE)	3	F1	II	3	C	2	2	3	50	95	0,8	2	ja	T4	II A	ja	PP, EX, A	1	15; 23
1131	KOOLSTOFDISULFIDE of ZWAVELKOOLSTOF	3	FT1	I	3+6.1	C	2	2	3	50	95	1,26	1	neen	T6	II C	ja	PP, EP, EX, TOX, A	2	2; 9; 23
1134	CHLOORBENZEEN (fenylchloride)	3	F1	III	3	C	2	2		30	95	1,11	2	ja	T1	II A ⁸⁾	ja	PP, EX, A	0	
1135	ETHYLEENCHLOORHYDRINE (2-chloorethanol)	6.1	TF1	I	6.1+3	C	2	2		30	95	1,21	1	neen	T2	II A ⁸⁾	ja	PP, EP, EX, TOX, A	2	
1143	CROTONALDEHYDE, GESTABILISEERD	6.1	TF1	I	6.1+3 +inst.	C	2	2		40	95	0,85	1	neen	T3	II B	ja	PP, EP, EX, TOX, A	2	3; 5; 15
1145	CYCLOHEXAAN	3	F1	II	3	N	2	2		10	97	0,78	3	ja	T3	II A	ja	PP, EX, A	1	6: +11 °C; 17
1146	CYCLOPENTAAN	3	F1	II	3	N	2	2		10	97	0,75	3	ja	T2	II A	ja	PP, EX, A	1	
1150	1,2-DICHLOORETHYLEEN (cis-1,2-DICHLOORETHYLEEN)	3	F1	II	3	C	2	2	3	50	95	1,28	2	ja	T2 ¹⁾	II A	ja	PP, EX, A	1	23
1150	1,2-DICHLOORETHYLEEN (trans-1,2-DICHLOORETHYLEEN)	3	F1	II	3	C	2	2	3	50	95	1,26	2	ja	T2	II A	ja	PP, EX, A	1	23
1153	ETHYLEENGLYCOLDIETHYLEETHER	3	F1	III	3	N	3	2			97	0,84	3	ja	T4 ³⁾	II B ⁴⁾	ja	PP, EX, A	0	
1154	DIETHYLAMINE	3	FC	II	3+8	C	2	2	3	50	95	0,7	2	ja	T2	II A	ja	PP, EP, EX, A	1	23
1155	DIETHYLEETHER of ETHYLEETHER	3	F1	I	3	C	1	1			95	0,71	1	ja	T4	II B	ja	PP, EX, A	1	

(1)	(2)	(3)	(4)	(5)	(6)	(7)	(8)	(9)	(10)	(11)	(12)	(13)	(14)	(15)	(16)	(17)	(18)	(19)	(20)	
UN-Nummer / Stofnummer	Benaming en beschrijving	Klasse	Classificatiecode	Verpakkingsgroep	Gevaren	Tankschijftype	Ladingtanktoestand	Ladingtanktype	Ladingtankuitrusting	Openingsdruk van het snelblaasventiel in kPa	maximaal toelaatbare vullingsgraad van de ladingtank in %	Dichtheid bij 20 °C	Soort monstername-inrichting	Pompkamer onder dek toegeestaan	Temperatuurklasse	Explosiegroep	Explosiebescherming vereist	Vereiste uitrusting	Aantal blauwe kegels/Lichten	Extra eisen of aantekeningen
1157	DIETHYLKETON	3	F1	III	3	N	3	2			97	0,81	3	ja	T4 ³⁾	II B ⁴⁾	ja	PP, EX, A	0	
1159	DIISOPROPYLETHER	3	F1	II	3	N	2	2		10	97	0,72	3	ja	T2	II A	ja	PP, EX, A	1	
1160	DIMETHYLAMINE, OPLOSSING IN WATER	3	FC	II	3+8	C	2	2	3	50	95	0,82	2	ja	T2	II B ⁴⁾	ja	PP, EP, EX, A	1	23
1163	DIMETHYLHYDRAZINE, ASYMMETRISCH	6.1	TFC	I	6.1+3+8	C	2	2	3	50	95	0,78	1	neen	T3	II B ⁴⁾	ja	PP, EP, EX, TOX, A	2	23
1165	DIOXAAN	3	F1	II	3	N	2	2		10	97	1,03	3	ja	T2	II B	ja	PP, EX, A	1	6: +14 °C; 17
1167	DIVINYLETHER, GESTABILISEERD	3	F1	I	3 + inst.	C	1	1			95	0,77	1	ja	T2	II B ⁷⁾	ja	PP, EX, A	1	2; 3
1170	ETHANOL of ETHYLALCOHOL	3	F1	II	3	N	2	2		10	97	0,79 - 0,87	3	ja	T2	II B	ja	PP, EX, A	1	
1170	ETHANOL, OPLOSSING of ETHYLALCOHOL, OPLOSSING, waterige oplossing met meer dan 70 vol-% alcohol	3	F1	II	3	N	2	2		10	97	0,79 - 0,87	3	ja	T2	II B	ja	PP, EX, A	1	
1170	ETHANOL, OPLOSSING of ETHYLALCOHOL, OPLOSSING, met meer dan 24 vol.-% en ten hoogste 70 vol.-% alcohol	3	F1	III	3	N	3	2			97	0,87 - 0,96	3	ja	T2	II B	ja	PP, EX, A	0	
1171	ETHYLEENGLYCOLMONO-ETHYLETHER	3	F1	III	3	N	3	2			97	0,93	3	ja	T3	II B	ja	PP, EX, A	0	
1172	ETHYLEENGLYCOLMONO-ETHYLETHER-ACETAAT	3	F1	III	3	N	3	2			97	0,98	3	ja	T2	II A	ja	PP, EX, A	0	
1173	ETHYLACETAAT	3	F1	II	3	N	2	2		10	97	0,9	3	ja	T1	II A	ja	PP, EX, A	1	
1175	ETHYLBENZEEN	3	F1	II	3	N	2	2		10	97	0,87	3	ja	T2	II B	ja	PP, EX, A	1	

(1)	(2)	(3)	(4)	(5)	(6)	(7)	(8)	(9)	(10)	(11)	(12)	(13)	(14)	(15)	(16)	(17)	(18)	(19)	(20)	
UN-Nummer / Stofnummer	Benaming en beschrijving	Klasse	Classificatiecode	Verpakkingsgroep	Gevaren	Tankschijftype	Ladingtanktoestand	Ladingtanktype	Ladingtankuitrusting	Opningsdruk van het snelafsluissventiel in kPa	maximaal toelaatbare vullingsgraad van de ladingtank in %	Dichtheid bij 20 °C	Soort monsternamen-inrichting	Pompkamer onder dek toegeestaan	Temperatuurklasse	Explosiegroep	Explosiebescherming vereist	Vereiste uitrusting	Aantal blauwe kegels/Lichten	Extra eisen of aantekeningen
1177	2-ETHYLBUTYLACETAAT	3	F1	III	3	N	3	2			97	0,88	3	ja	T3	II A	ja	PP, EX, A	0	
1184	ETHYLEENDICHLORIDE (1,2-dichloorethaan)	3	FT1	II	3+6.1	C	2	2		50	95	1,25	2	neen	T2	II A	ja	PP, EP, EX, TOX, A	2	
1188	ETHYLEENGLYCOLMONO-METHYLETHER	3	F1	III	3	N	3	2			97	0,97	3	ja	T3	II B	ja	PP, EX, A	0	
1191	OCTYLALDEHYDEN (2-ETHYLCAPRONALDEHYDE)	3	F1	III	3	C	2	2		30	95	0,82	2	ja	T4	II A	ja	PP, EX, A	0	
1191	OCTYLALDEHYDEN (n-OCTYLALDEHYDE)	3	F1	III	3	N	3	2			97	0,82	3	ja	T3	II B ⁴⁾	ja	PP, EX, A	0	
1193	ETHYLMETHYLBETON of METHYLETHYLBETON	3	F1	II	3	N	2	2		10	97	0,8	3	ja	T1	II A	ja	PP, EX, A	1	
1198	FORMALDEHYDE, OPLOSSING, BRANDBAAR	3	FC	III	3+8	N	3	2			97	1,09	3	ja	T2	II B	ja	PP, EP, EX, A	0	34
1199	FURALDEHYDEN (a-FURALDEHYDE) of FURFURALDEHYDEN (a-FURFURALDEHYDE)	6.1	TF1	II	6.1+3	C	2	2		25	95	1,16	2	neen	T3 ²⁾	II B	ja	PP, EP, EX, TOX, A	2	15
1202	DIESELolie of GASOLIE of STOOKOLIE, LICHT	3	F1	III	3	N	4	2			97	0,74	3	ja			neen	PP	0	
1203	BENZINE of MOTORBRANDSTOF	3	F1	II	3	N	2	2		10	97	0,68 - 0,72 ¹⁰⁾	3	ja	T3	II A	ja	PP, EX, A	1	14
1203	BENZINE of MOTORBRANDSTOF, MET MEER DAN 10% BENZEEN KOOKPUNT ≤ 60 °C	3	F1	II	3	C	1	1			95		1	ja	T3	II A	ja	PP, EX, A	1	29
1203	BENZINE of MOTORBRANDSTOF, MET MEER DAN 10% BENZEEN 60 °C < KOOKPUNT ≤ 85 °C	3	F1	II	3	C	2	2	3	50	95		2	ja	T3	II A	ja	PP, EX, A	1	23; 29
1203	BENZINE of MOTORBRANDSTOF, MET MEER DAN 10% BENZEEN 85 °C < KOOKPUNT ≤ 115 °C	3	F1	II	3	C	2	2		50	95		2	ja	T3	II A	ja	PP, EX, A	1	29

(1)	(2)	(3)	(4)	(5)	(6)	(7)	(8)	(9)	(10)	(11)	(12)	(13)	(14)	(15)	(16)	(17)	(18)	(19)	(20)	
UN-Nummer / Stofnummer	Benaming en beschrijving	Klasse	Classificatiecode	Verpackingsgroep	Gevaren	Tankschijftype	Ladingtanktoestand	Ladingtanktype	Ladingtankuitrusting	Openingsdruk van het snelafsluissventiel in kPa	maximaal toelaatbare vullingsgraad van de ladingtank in %	Dichtheid bij 20 °C	Soort monstername-inrichting	Pompkamer onder dek toegestaan	Temperatuurklasse	Explosiegroep	Explosiebescherming vereist	Vereiste uitrusting	Aantal blauwe kegels/Lichten	Extra eisen of aantekeningen
1203	BENZINE of MOTORBRANDSTOF, MET MEER DAN 10% BENZEEN KOOKPUNT >115 °C	3	F1	II	3	C	2	2		35	95		2	ja	T3	II A	ja	PP, EX, A	1	29
1206	HEPTANEN (n-HEPTAAN)	3	F1	II	3	N	2	2		10	97	0,68	3	ja	T3	II A	ja	PP, EX, A	1	
1208	HEXANEN (n-HEXAAN)	3	F1	II	3	N	2	2		10	97	0,66	3	ja	T3	II A	ja	PP, EX, A	1	
1212	ISOBUTANOL of ISOBUTYLALCOHOL	3	F1	III	3	N	3	2			97	0,8	3	ja	T2	II A	ja	PP, EX, A	0	
1213	ISOBUTYLACETAAT	3	F1	II	3	N	2	2		10	97	0,87	3	ja	T2	II A ⁷⁾	ja	PP, EX, A	1	
1214	ISOBUTYLAMINE	3	FC	II	3+8	C	2	2	3	50	95	0,73	2	ja	T2	II A	ja	PP, EP, EX, A	1	23
1216	ISOCTENEN	3	F1	II	3	N	2	2		10	97	0,73	3	ja	T3	II B ⁴⁾	ja	PP, EX, A	1	
1218	ISOPREEN, GESTABILISEERD	3	F1	I	3 + inst.	N	1	1			95	0,68	1	ja	T3	II B	ja	PP, EX, A	1	2; 3; 5;16
1219	ISOPROPYLALCOHOL of ISOPROPANOL	3	F1	II	3	N	2	2		10	97	0,78	3	ja	T2	II A	ja	PP, EX, A	1	
1220	ISOPROPYLACETAAT	3	F1	II	3	N	2	2		10	97	0,88	3	ja	T2	II A	ja	PP, EX, A	1	
1221	ISOPROPYLAMINE	3	FC	I	3+8	C	1	1			95	0,69	1	ja	T2	II A ⁷⁾	ja	PP, EP, EX, A	1	
1223	KEROSINE	3	F1	III	3	N	3	2			97	≤ 0,83	3	ja	T3	II A	ja	PP, EX, A	0	14
1224	KETONEN, N.E.G. (dampdruk bij 50°C hoger dan 110 kPa, doch ten hoogste 175 kPa)	3	F1	II	3	N	2	2		50	97		3	ja	T4 ³⁾	II B ⁴⁾	ja	PP, EX, A	1	14; 27; 29
1224	KETONEN, N.E.G. (dampdruk bij 50°C hoger dan 110 kPa, doch ten hoogste 175 kPa)	3	F1	II	3	N	2	2	3	10	97		3	ja	T4 ³⁾	II B ⁴⁾	ja	PP, EX, A	1	14; 27; 29
1224	KETONEN, N.E.G. (dampdruk bij 50°C ten hoogste 110 kPa)	3	F1	II	3	N	2	2		10	97		3	ja	T4 ³⁾	II B ⁴⁾	ja	PP, EX, A	1	14; 27; 29

(1)	(2)	(3)	(4)	(5)	(6)	(7)	(8)	(9)	(10)	(11)	(12)	(13)	(14)	(15)	(16)	(17)	(18)	(19)	(20)	
UN-Nummer / Stofnummer	Benaming en beschrijving	Klasse	Classificatiecode	Verpakkingsgroep	Gevaren	Tankschijftype	Ladingtanktoestand	Ladingtanktype	Ladingtankuitrusting	Openingsdruk van het snelafblaasventiel in kPa	maximaal toelaatbare vullingsgraad van de ladingtank in %	Dichtheid bij 20 °C	Soort monstername-inrichting	Pompkamer onder dek toegeestaan	Temperatuurklasse	Explosiegroep	Explosiebescherming vereist	Vereiste uitrusting	Aantal blauwe kegels/Lichten	Extra eisen of aantekeningen
1224	KETONEN, N.E.G.	3	F1	III	3	N	3	2			97		3	ja	T4 ³⁾	II B ⁴⁾	ja	PP, EX, A	0	14; 27
1229	MESITYLOXIDE	3	F1	III	3	N	3	2			97	0,85	3	ja	T2	II B ⁴⁾	ja	PP, EX, A	0	
1230	METHANOL	3	FT1	II	3+6.1	N	2	2	3	50	95	0,79	2	ja	T2	II A	ja	PP, EP, EX, TOX, A	1	23
1231	METHYLACETAAT	3	F1	II	3	N	2	2		10	97	0,93	3	ja	T1	II A	ja	PP, EX, A	1	
1235	METHYLAMINE, OPLOSSING IN WATER	3	FC	II	3+8	C	2	2		50	95		2	ja	T2	II A	ja	PP, EP, EX, A	1	
1243	METHYLFORMIAAT	3	F1	I	3	N	1	1			97	0,97	1	ja	T2	II A	ja	PP, EX, A	1	
1244	METHYLHYDRAZINE	6.1	TFC	I	6.1+3+8	C	2	2		45	95	0,88	1	neen	T4	II C ⁵⁾	ja	PP, EP, EX, TOX, A	2	
1245	METHYLISOBUTYLKETON	3	F1	II	3	N	2	2		10	97	0,8	3	ja	T1	II A	ja	PP, EX, A	1	
1247	METHYLMETHACRYLAAT, MONOMEER, GESTABILISEERD	3	F1	II	3+inst.	C	2	2		40	95	0,94	1	ja	T2	II A	ja	PP, EX, A	1	3; 5; 16
1262	OCTANEN (n-OCTAAN)	3	F1	II	3	N	2	2		10	97	0,7	3	ja	T3	II A	ja	PP, EX, A	1	
1264	PARALDEHYDE	3	F1	III	3	N	3	2			97	0,99	3	ja	T3	II A ⁷⁾	ja	PP, EX, A	0	6: +16 °C; 17
1265	PENTANEN, vloeibaar (2-METHYLBUTAAN)	3	F1	I	3	N	1	1			97	0,62	1	ja	T2	II A	ja	PP, EX, A	1	
1265	PENTANEN, vloeibaar (n-PENTAAN)	3	F1	II	3	N	2	2		50	97	0,63	3	ja	T3	II A	ja	PP, EX, A	1	
1265	PENTANEN, vloeibaar (n-PENTAAN)	3	F1	II	3	N	2	2	3	10	97	0,63	3	ja	T3	II A	ja	PP, EX, A	1	
1267	RUWE AARDOLIE (dampdruk bij 50°C hoger dan 175 kPa)	3	F1	I	3	N	1	1			97		1	ja	T4 ³⁾	II B ⁴⁾	ja	PP, EX, A	1	14; 29

(1)	(2)	(3)	(4)	(5)	(6)	(7)	(8)	(9)	(10)	(11)	(12)	(13)	(14)	(15)	(16)	(17)	(18)	(19)	(20)	
UN-Nummer / Stofnummer	Benaming en beschrijving	Klasse	Classificatiecode	Verpakkingsgroep	Gevaren	Tankschijftype	Ladingtanktoestand	Ladingtanktype	Ladingtankuitrusting	Openingsdruk van het snelafsluissventiel in kPa	maximaal toelaatbare vullingsgraad van de ladingtank in %	Dichtheid bij 20 °C	Soort monsternamen-inrichting	Pompkamer onder dek toegeestaan	Temperatuurklasse	Explosiegroep	Explosiebescherming vereist	Vereiste uitrusting	Aantal blauwe kegels/Lichten	Extra eisen of aantekeningen
1267	RUWE AARDOLIE (dampdruk bij 50°C hoger dan 175 kPa)	3	F1	I	3	N	2	2	1	50	97		2	ja	T4 ³⁾	II B ⁴⁾	ja	PP, EX, A	1	14; 29
1267	RUWE AARDOLIE MET MEER DAN 10% BENZEEN (dampdruk bij 50°C hoger dan 175 kPa)	3	F1	I	3	C	1	1			95		1	ja	T4 ³⁾	II B ⁴⁾	ja	PP, EX, A	1	29
1267	RUWE AARDOLIE (dampdruk bij 50°C hoger dan 110 kPa, doch ten hoogste 175 kPa)	3	F1	II	3	N	2	2		50	97		3	ja	T4 ³⁾	II B ⁴⁾	ja	PP, EX, A	1	14; 29
1267	RUWE AARDOLIE (dampdruk bij 50°C hoger dan 110 kPa, doch ten hoogste 150 kPa)	3	F1	II	3	N	2	2	3	10	97		3	ja	T4 ³⁾	II B ⁴⁾	ja	PP, EX, A	1	14; 29
1267	RUWE AARDOLIE MET MEER DAN 10% BENZEEN (dampdruk bij 50°C hoger dan 110 kPa, doch ten hoogste 175 kPa)	3	F1	II	3	C	1	1			95		1	ja	T4 ³⁾	II B ⁴⁾	ja	PP, EX, A	1	29
1267	RUWE AARDOLIE (dampdruk bij 50°C ten hoogste 110 kPa)	3	F1	II	3	N	2	2		10	97		3	ja	T4 ³⁾	II B ⁴⁾	ja	PP, EX, A	1	14; 29
1267	RUWE AARDOLIE MET MEER DAN 10% BENZEEN (dampdruk bij 50°C ten hoogste 110 kPa) KOOKPUNT ≤ 60 °C	3	F1	II	3	C	1	1			95		1	ja	T4 ³⁾	II B ⁴⁾	ja	PP, EX, A	1	29
1267	RUWE AARDOLIE MET MEER DAN 10% BENZEEN (dampdruk bij 50°C ten hoogste 110 kPa) 60 °C < KOOKPUNT ≤ 85 °C	3	F1	II	3	C	2	2	3	50	95		2	ja	T4 ³⁾	II B ⁴⁾	ja	PP, EX, A	1	23; 29
1267	RUWE AARDOLIE MET MEER DAN 10% BENZEEN (dampdruk bij 50°C ten hoogste 110 kPa) 85 °C < KOOKPUNT ≤ 115 °C	3	F1	II	3	C	2	2		50	95		2	ja	T4 ³⁾	II B ⁴⁾	ja	PP, EX, A	1	29

(1)	(2)	(3)	(4)	(5)	(6)	(7)	(8)	(9)	(10)	(11)	(12)	(13)	(14)	(15)	(16)	(17)	(18)	(19)	(20)	
UN-Nummer / Stofnummer	Benaming en beschrijving	Klasse	Classificatiecode	Verpakkingsgroep	Gevaren	Tankschijftype	Ladingtanktoestand	Ladingtanktype	Ladingtankuitrusting	Openingsdruk van het snelafsluiventiel in kPa	maximaal toelaatbare vullingsgraad van de ladingtank in %	Dichtheid bij 20 °C	Soort monsternamen-inrichting	Pompkamer onder dek toegeestaan	Temperatuurklasse	Explosiegroep	Explosiebescherming vereist	Vereiste uitrusting	Aantal blauwe kegels/Lichten	Extra eisen of aantekeningen
1267	RUWE AARDOLIE MET MEER DAN 10% BENZEEN (dampdruk bij 50°C ten hoogste 110 kPa) KOOKPUNT > 115 °C	3	F1	II	3	C	2	2		35	95		2	ja	T4 ³⁾	II B ⁴⁾	ja	PP, EX, A	1	29
1267	RUWE AARDOLIE	3	F1	III	3	N	3	2			97		3	ja	T4 ³⁾	II B ⁴⁾	ja	PP, EX, A	0	14
1268	AARDOLIEDESTILLATEN, N.E.G. of AARDOLIEPRODUCTEN, N.E.G. (dampdruk bij 50°C hoger dan 175 kPa)	3	F1	I	3	N	1	1			97		1	ja	T4 ³⁾	II B ⁴⁾	ja	PP, EX, A	1	14; 27; 29
1268	AARDOLIEDESTILLATEN, N.E.G. of AARDOLIEPRODUCTEN, N.E.G. (dampdruk bij 50°C hoger dan 175 kPa)	3	F1	I	3	N	2	2	1	50	97		2	ja	T4 ³⁾	II B ⁴⁾	ja	PP, EX, A	1	14; 27; 29
1268	AARDOLIEDESTILLATEN, N.E.G. MET MEER DAN 10% BENZEEN of AARDOLIEPRODUCTEN, N.E.G. MET MEER DAN 10% BENZEEN (dampdruk bij 50°C hoger dan 175 kPa)	3	F1	I	3	C	1	1			95		1	ja	T4 ³⁾	II B ⁴⁾	ja	PP, EX, A	1	27; 29
1268	AARDOLIEDESTILLATEN, N.E.G. of AARDOLIEPRODUCTEN, N.E.G. (dampdruk bij 50°C hoger dan 110 kPa, doch ten hoogste 175 kPa)	3	F1	II	3	N	2	2		50	97		3	ja	T4 ³⁾	II B ⁴⁾	ja	PP, EX, A	1	14; 27; 29
1268	AARDOLIEDESTILLATEN, N.E.G. MET MEER DAN 10% BENZEEN of AARDOLIEPRODUCTEN, N.E.G. MET MEER DAN 10% BENZEEN (dampdruk bij 50°C hoger dan 110 kPa, doch ten hoogste 175 kPa)	3	F1	II	3	C	1	1			95		1	ja	T4 ³⁾	II B ⁴⁾	ja	PP, EX, A	1	27; 29

(1)	(2)	(3)	(4)	(5)	(6)	(7)	(8)	(9)	(10)	(11)	(12)	(13)	(14)	(15)	(16)	(17)	(18)	(19)	(20)	
UN-Nummer / Stofnummer	Benaming en beschrijving	Klasse	Classificatiecode	Verpakkingsgroep	Gevaren	Tankschijf-type	Ladingtanktoestand	Ladingtanktype	Ladingtankuitrusting	Openingsdruk van het snelafsluissventiel in kPa	maximaal toelaatbare vullingsgraad van de ladingtank in %	Dichtheid bij 20 °C	Soort monsternamen-inrichting	Pompkamer onder dek toegeestaan	Temperatuurklasse	Explosiegroep	Explosiebescherming vereist	Vereiste uitrusting	Aantal blauwe kegels/Lichten	Extra eisen of aantekeningen
1268	AARDOLIEDESTILLATEN, N.E.G. of AARDOLIEPRODUCTEN, N.E.G. (dampdruk bij 50°C hoger dan 110 kPa, doch ten hoogste 150 kPa)	3	F1	II	3	N	2	2	3	10	97		3	ja	T4 ³⁾	II B ⁴⁾	ja	PP, EX, A	1	14; 27; 29
1268	AARDOLIEDESTILLATEN, N.E.G. of AARDOLIEPRODUCTEN, N.E.G. (dampdruk bij 50°C ten hoogste 110 kPa)	3	F1	II	3	N	2	2		10	97		3	ja	T4 ³⁾	II B ⁴⁾	ja	PP, EX, A	1	14; 27; 29
1268	AARDOLIEDESTILLATEN, N.E.G. MET MEER DAN 10% BENZEEN of AARDOLIEPRODUCTEN, N.E.G. MET MEER DAN 10% BENZEEN (dampdruk bij 50°C ten hoogste 110 kPa) KOOKPUNT ≤ 60 °C	3	F1	II	3	C	1	1			95		1	ja	T4 ³⁾	II B ⁴⁾	ja	PP, EX, A	1	27; 29
1268	AARDOLIEDESTILLATEN, N.E.G. MET MEER DAN 10% BENZEEN of AARDOLIEPRODUCTEN, N.E.G. MET MEER DAN 10% BENZEEN (dampdruk bij 50°C ten hoogste 110 kPa) 60 °C < KOOKPUNT ≤ 85 °C	3	F1	II	3	C	2	2	3	50	95	0,765	2	ja	T4 ³⁾	II B ⁴⁾	ja	PP, EX, A	1	23; 27; 29
1268	AARDOLIEDESTILLATEN, N.E.G. MET MEER DAN 10% BENZEEN of AARDOLIEPRODUCTEN, N.E.G. BENZENE HEART CUT MET MEER DAN 10% BENZEEN (dampdruk bij 50°C ten hoogste 110 kPa) 60 °C < KOOKPUNT ≤ 85 °C	3	F1	II	3	C	2	2	3	50	95		2	ja	T 3	II A	ja	PP, EX, A	1	23; 27; 29

(1)	(2)	(3)	(4)	(5)	(6)	(7)	(8)	(9)	(10)	(11)	(12)	(13)	(14)	(15)	(16)	(17)	(18)	(19)	(20)	
UN-Nummer / Stofnummer	Benaming en beschrijving	Klasse	Classificatiecode	Verpakkingsgroep	Gevaren	Tankschip type	Ladingtanktoestand	Ladingtank type	Ladingtankuitrusting	Openingsdruk van het snelafsluissventiel in kPa	maximaal toelaatbare vullingsgraad van de ladingtank in %	Dichtheid bij 20 °C	Soort monsternamen-inrichting	Pompkamer onder dek toegeestaan	Temperatuurklasse	Explosiegroep	Explosiebescherming vereist	Vereiste uitrusting	Aantal blauwe kegels/Lichten	Extra eisen of aantekeningen
1268	AARDOLIEDESTILLATEN, N.E.G. MET MEER DAN 10% BENZEEN of AARDOLIEPRODUCTEN, N.E.G. MET MEER DAN 10% BENZEEN (dampdruk bij 50°C ten hoogste 110 kPa) 85 °C < KOOKPUNT ≤ 115 °C	3	F1	II	3	C	2	2		50	95		2	ja	T4 ³⁾	II B ⁴⁾	ja	PP, EX, A	1	27; 29
1268	AARDOLIEDESTILLATEN, N.E.G. MET MEER DAN 10% BENZEEN of AARDOLIEPRODUCTEN, N.E.G. MET MEER DAN 10% BENZEEN (dampdruk bij 50°C ten hoogste 110 kPa) KOOKPUNT > 115 °C	3	F1	II	3	C	2	2		35	95		2	ja	T4 ³⁾	II B ⁴⁾	ja	PP, EX, A	1	27; 29
1268	AARDOLIEDESTILLATEN, N.E.G. of AARDOLIEPRODUCTEN, N.E.G.	3	F1	III	3	N	3	2			97		3	ja	T4 ³⁾	II B ⁴⁾	ja	PP, EX, A	0	14; 27
1268	AARDOLIEDESTILLATEN, N.E.G. of AARDOLIEPRODUCTEN, N.E.G. (NAFTA) (dampdruk bij 50°C hoger dan 110 kPa, doch ten hoogste 175 kPa)	3	F1	II	3	N	2	2		50	97	0,735	3	ja	T3	II A	ja	PP, EX, A	1	14; 27; 29
1268	AARDOLIEDESTILLATEN, N.E.G. of AARDOLIEPRODUCTEN, N.E.G. (NAFTA) (dampdruk bij 50°C hoger dan 110 kPa, doch ten hoogste 150 kPa)	3	F1	II	3	N	2	2	3	10	97	0,735	3	ja	T3	II A	ja	PP, EX, A	1	14; 29
1268	AARDOLIEDESTILLATEN, N.E.G. of AARDOLIEPRODUCTEN, N.E.G. (NAFTA) (dampdruk bij 50°C ten hoogste 110 kPa)	3	F1	II	3	N	2	2		10	97	0,735	3	ja	T3	II A	ja	PP, EX, A	1	14; 29

(1)	(2)	(3)	(4)	(5)	(6)	(7)	(8)	(9)	(10)	(11)	(12)	(13)	(14)	(15)	(16)	(17)	(18)	(19)	(20)	
UN-Nummer / Stoffnummer	Benaming en beschrijving	Klasse	Classificatiecode	Verpakkingsgroep	Gevaren	Tankschijftype	Ladingtanktoestand	Ladingtanktype	Ladingtankuitrusting	Openingsdruk van het snelafsluissventiel in kPa	maximaal toelaatbare vullingsgraad van de ladingtank in %	Dichtheid bij 20 °C	Soort monsternamen-inrichting	Pompkamer onder dek toegeestaan	Temperatuurklasse	Explosiegroep	Explosiebescherming vereist	Vereiste uitrusting	Aantal blauwe kegels/Lichten	Extra eisen of aantekeningen
1268	AARDOLIEDESTILLATEN, N.E.G. of AARDOLIEPRODUCTEN, N.E.G. (BENZENE HEART CUT) (dampdruk bij 50°C ten hoogste 110 kPa)	3	F1	II	3	N	2	2		10	97	0,765	3	ja	T3	II A	ja	PP, EX, A	1	14; 29
1274	n-PROPANOL of n-PROPYLALCOHOL	3	F1	II	3	N	2	2		10	97	0,8	3	ja	T2	II B	ja	PP, EX, A	1	
1274	n-PROPANOL of n-PROPYLALCOHOL	3	F1	III	3	N	3	2			97	0,8	3	ja	T2	II B	ja	PP, EX, A	0	
1275	PROPIONALDEHYDE	3	F1	II	3	C	2	2	3	50	95	0,81	2	ja	T4	II B	ja	PP, EX, A	1	15; 23
1276	n-PROPYLACETAAT	3	F1	II	3	N	2	2		10	97	0,88	3	ja	T1	II A	ja	PP, EX, A	1	
1277	PROPYLAMINE (1-aminopropaan)	3	FC	II	3+8	C	2	2	3	50	95	0,72	2	ja	T3 ²⁾	II A	ja	PP, EP, EX, A	1	23
1278	1-CHLOORPROPAAN (propylchloride)	3	F1	II	3	C	2	2	3	50	95	0,89	2	ja	T1	II A	ja	PP, EX, A	1	23
1279	1,2-DICHOORPROPAAN of PROPYLEENDICHLORIDE	3	F1	II	3	C	2	2		45	95	1,16	2	ja	T1	II A ⁸⁾	ja	PP, EX, A	1	
1280	PROPYLEENOXIDE	3	F1	I	3 + inst.	C	1	1			95	0,83	1	ja	T2	II B	ja	PP, EX, A	1	2; 12; 31
1282	PYRIDINE	3	F1	II	3	N	2	2		10	97	0,98	3	ja	T1	II A ⁸⁾	ja	PP, EX, A	1	
1289	NATRIUMMETHYLAAT, OPLOSSING in alcohol	3	FC	III	3+8	N	3	2			97	0,969	3	ja	T2	II A	ja	PP, EP, EX, A	0	34
1294	TOLUEEN	3	F1	II	3	N	2	2		10	97	0,87	3	ja	T1	II A ⁸⁾	ja	PP, EX, A	1	
1296	TRIETHYLAMINE	3	FC	II	3+8	C	2	2		50	95	0,73	2	ja	T3	II A ⁸⁾	ja	PP, EP, EX, A	1	
1300	KUNSTTERPENTIJN (WHITE SPIRIT)	3	F1	III	3	N	3	2			97	0,78	3	ja	T3	II B ⁴⁾	ja	PP, EX, A	0	
1301	VINYLAACETAAT, GESTABILISEERD	3	F1	II	3+inst.	N	2	2		10	97	0,93	2	ja	T2	II A	ja	PP, EX, A	1	3; 5; 16

(1)	(2)	(3)	(4)	(5)	(6)	(7)	(8)	(9)	(10)	(11)	(12)	(13)	(14)	(15)	(16)	(17)	(18)	(19)	(20)	
UN-Nummer / Stofnummer	Benaming en beschrijving	Klasse	Classificatiecode	Verpakkingsgroep	Gevaren	Tankschip type	Ladingtanktoestand	Ladingtank type	Ladingtankuitrusting	Openingsdruk van het snelafsluissventiel in kPa	maximaal toelaatbare vullingsgraad van de ladingtank in %	Dichtheid bij 20 °C	Soort monsternamen-inrichting	Pompkamer onder dek toegeestaan	Temperatuurklasse	Explosiegroep	Explosiebescherming vereist	Vereiste uitrusting	Aantal blauwe kegels/Lichten	Extra eisen of aantekeningen
1307	XYLEENEN (o-XYLEEN)	3	F1	II	3	N	3	2			97	0,88	3	ja	T1	II A	ja	PP, EX, A	1	
1307	XYLEENEN (m-XYLEEN)	3	F1	III	3	N	3	2			97	0,86	3	ja	T1	II A	ja	PP, EX, A	0	
1307	XYLEENEN (p-XYLEEN)	3	F1	III	3	N	3	2			97	0,86	3	ja	T1	II A	ja	PP, EX, A	0	6: +17 °C; 17
1541	ACETONCYAANHYDRINE, GESTABILISEERD	6.1	T1	I	6.1 +inst.	C	2	2		50	95	0,932	1	neen			neen	PP, EP, TOX, A	2	3
1545	ALLYLISOTHIOCYANAAT, GESTABILISEERD	6.1	TF1	II	6.1+3 +inst.	C	2	2		30	95	1,02	1	neen	T4 ³⁾	II B ⁴⁾	ja	PP, EP, EX, TOX, A	2	2; 3
1547	ANILINE	6.1	T1	II	6.1	C	2	2		25	95	1,02	2	neen			neen	PP, EP, TOX, A	2	
1578	CHLOORNITROBENZENEN (p-CHLOORNITROBENZEEN)	6.1	T2	II	6.1	C	2	1	2	25	95	1,37	2	neen	T4 ³⁾	II B ⁴⁾	ja	PP, EP, EX, TOX, A	2	7; 17; 26
1578	CHLOORNITROBENZENEN (p-CHLOORNITROBENZEEN)	6.1	T2	II	6.1	C	2	1	2	25	95	1,37	2	neen			neen	PP, EP, TOX, A	2	7; 17; 20: +112 °C; 26
1591	o-DICHLORBENZEEN	6.1	T1	III	6.1	C	2	2		25	95	1,32	2	neen			neen	PP, EP, TOX, A	0	
1593	DICHLORMETHAAN (methyleenchloride)	6.1	T1	III	6.1	C	2	2	3	50	95	1,33	2	neen			neen	PP, EP, TOX, A	0	23
1594	DIETHYLSULFAAT	6.1	T1	II	6.1	C	2	2		25	95	1,18	2	neen			neen	PP, EP, TOX, A	2	
1595	DIMETHYLSULFAAT	6.1	TC1	I	6.1+8	C	2	2		25	95	1,33	2	neen			neen	PP, EP, TOX, A	2	
1604	ETHYLEENDIAMINE	8	CF1	II	8+3	N	3	2			97	0,9	3	ja	T2	II A	ja	PP, EP, EX, A	1	6: +12 °C; 17; 34

(1)	(2)	(3)	(4)	(5)	(6)	(7)	(8)	(9)	(10)	(11)	(12)	(13)	(14)	(15)	(16)	(17)	(18)	(19)	(20)	
UN-Nummer / Stofnummer	Benaming en beschrijving	Klasse	Classificatiecode	Verpakkingsgroep	Gevaren	Tankschip-type	Ladingtanktoestand	Ladingtanktype	Ladingtankuitrusting	Openingsdruk van het snelafsluissventiel in kPa	maximaal toelaatbare vullingsgraad van de ladingtank in %	Dichtheid bij 20 °C	Soort monsternamen-inrichting	Pompkamer onder dek toegeestaan	Temperatuurklasse	Explosiegroep	Explosiebescherming vereist	Vereiste uitrusting	Aantal blauwe kegels/Lichten	Extra eisen of aantekeningen
1605	ETHYLEENDIBROMIDE (1,2-dibroomethaan)	6.1	T1	I	6.1	C	2	2		30	95	2,18	1	neen			neen	PP, EP, TOX, A	2	6: +14 °C; 17
1648	ACETONITRIL (methylcyanide)	3	F1	II	3	N	2	2		10	97	0,78	3	ja	T1	II A	ja	PP, EX, A	1	
1662	NITROBENZEEN	6.1	T1	II	6.1	C	2	2		25	95	1,21	2	neen	T1	II B	ja	PP, EP, EX, TOX, A	2	17
1662	NITROBENZEEN	6.1	T1	II	6.1	C	2	2		25	95	1,21	2	neen			neen	PP, EP, TOX, A	2	17; 20: +73 °C
1663	NITROFENOLEN	6.1	T2	III	6.1	C	2	2	2	25	95		2	neen	T1	II B ⁴⁾	ja	PP, EP, EX, TOX, A	0	7; 17
1663	NITROFENOLEN	6.1	T2	III	6.1	C	2	2	2	25	95		2	neen			neen	PP, EP, TOX, A	0	7; 17; 20: +65 °C
1664	NITROTOLUENEN, VLOEIBAAR (o-NITROTOLUEEN)	6.1	T1	II	6.1	C	2	2		25	95	1,16	2	neen			neen	PP, EP, TOX, A	2	17
1664	NITROTOLUENEN, GESMOLTEN (p-NITROTOLUEEN)	6.1	T2	II	6.1	C	2	2	2	25	95	1,16	2	neen	T2	II B ⁴⁾	ja	PP, EP, EX, TOX, A	2	7; 17
1664	NITROTOLUENEN, GESMOLTEN (p-NITROTOLUEEN)	6.1	T2	II	6.1	C	2	2	2	25	95	1,16	2	neen			neen	PP, EP, TOX, A	2	7; 17; 20: +88 °C
1708	TOLUIDINEN, VLOEIBAAR (o-TOLUIDINE)	6.1	T1	II	6.1	C	2	2		25	95	1	2	neen			neen	PP, EP, TOX, A	2	
1708	TOLUIDINEN, VLOEIBAAR (m-TOLUIDINE)	6.1	T1	II	6.1	C	2	2		25	95	1,03	2	neen			neen	PP, EP, TOX, A	2	
1708	TOLUIDINEN, GESMOLTEN (p-TOLUIDINE)	6.1	T2	II	6.1	C	2	2	2	25	95	1,05	2	neen	T1	II A ⁸⁾	ja	PP, EP, EX, TOX, A	2	7; 17
1708	TOLUIDINEN, GESMOLTEN (p-TOLUIDINE)	6.1	T2	II	6.1	C	2	2	2	25	95	1,05	2	neen			neen	PP, EP, TOX, A	2	7; 17; 20: +60 °C

(1)	(2)	(3)	(4)	(5)	(6)	(7)	(8)	(9)	(10)	(11)	(12)	(13)	(14)	(15)	(16)	(17)	(18)	(19)	(20)	
UN-Nummer / Stofnummer	Benaming en beschrijving	Klasse	Classificatiecode	Verpackingsgroep	Gevaren	Tankschijftype	Ladingtanktoestand	Ladingtanktype	Ladingtankuitrusting	Openingsdruk van het snelblaasventiel in kPa	maximaal toelaatbare vullingsgraad van de ladingtank in %	Dichtheid bij 20 °C	Soort monsternamen-inrichting	Pompkamer onder dek toegeestaan	Temperatuurklasse	Explosiegroep	Explosiebescherming vereist	Vereiste uitrusting	Aantal blauwe kegels/Lichten	Extra eisen of aantekeningen
1710	TRICHOORETHYLEEN	6.1	T1	III	6.1	C	2	2		50	95	1,46	2	neen			neen	PP, EP, TOX, A	0	15
1715	AZIJNZUURANHYDRIDE	8	CF1	II	8+3	N	2	3		10	97	1,08	3	ja	T2	II A	ja	PP, EP, EX, A	1	34
1717	ACETYLCHLORIDE	3	FC	II	3+8	C	2	2	3	50	95	1,1	2	ja	T2	II A ⁸⁾	ja	PP, EP, EX, A	1	23
1718	BUTYLFOSSFAAT	8	C3	III	8	N	4	3			97	0,98	3	ja			neen	PP, EP	0	34
1719	BIJTENDE ALKALISCHE VLOEISTOF, N.E.G.	8	C5	II	8	N	4	2			97		3	ja			neen	PP, EP	0	27; 30; 34
1719	BIJTENDE ALKALISCHE VLOEISTOF, N.E.G.	8	C5	III	8	N	4	2			97		3	ja			neen	PP, EP	0	27; 30; 34
1738	BENZYLCHLORIDE	6.1	TC1	II	6.1+8+3	C	2	2		25	95	1,1	2	neen	T1	II A ⁸⁾	ja	PP, EP, EX, TOX, A	2	
1742	BOORTRIFLUORIDE-AZIJNZUUR-COMPLEX	8	C3	II	8	N	4	2			97	1,35	3	ja			neen	PP, EP	0	34
1750	CHLOORAZIJNZUUR, OPLOSSING	6.1	TC1	II	6.1+8	C	2	2	2	25	95	1,58	2	neen	T1	II A	ja	PP, EP, EX, TOX, A	2	7; 17
1750	CHLOORAZIJNZUUR, OPLOSSING	6.1	TC1	II	6.1+8	C	2	2	2	25	95	1,58	2	neen			neen	PP, EP, TOX, A	2	7; 17; 20: +111 °C
1760	BIJTENDE VLOEISTOF, N.E.G.	8	C9	I	8	N	2	3		10	97		3	ja			neen	PP, EP	0	27; 34
1760	BIJTENDE VLOEISTOF, N.E.G.	8	C9	II	8	N	2	3		10	97		3	ja			neen	PP, EP	0	27; 34
1760	BIJTENDE VLOEISTOF, N.E.G.	8	C9	III	8	N	4	3			97		3	ja			neen	PP, EP	0	27; 34
1760	BIJTENDE VLOEISTOF, N.E.G. (NATRIUMMERCAPTOBENZOTHIAZOL 50%, OPLOSSING IN WATER)	8	C9	II	8	N	4	2			97	1,25	3	ja			neen	PP, EP	0	34
1760	BIJTENDE VLOEISTOF, N.E.G. (VETALCOHOL C ₁₂ - C ₁₄)	8	C9	III	8	N	4	2			97	0,89	3	ja			neen	PP, EP	0	34

(1)	(2)	(3)	(4)	(5)	(6)	(7)	(8)	(9)	(10)	(11)	(12)	(13)	(14)	(15)	(16)	(17)	(18)	(19)	(20)	
UN-Nummer / Stofnummer	Benaming en beschrijving	Klasse	Classificatiecode	Verpakkingsgroep	Gevaren	Tankschijftype	Ladingtanktoestand	Ladingtanktype	Ladingtankuitrusting	Openingsdruk van het snelafsluiventiel in kPa	maximaal toelaatbare vullingsgraad van de ladingtank in %	Dichtheid bij 20 °C	Soort monsternamen-inrichting	Pompkamer onder dek toegeestaan	Temperatuurklasse	Explosiegroep	Explosiebescherming vereist	Vereiste uitrusting	Aantal blauwe kegels/Lichten	Extra eisen of aantekeningen
1760	BIJTENDE VLOEISTOF, N.E.G. (ETHYLEENDIAMINETETRAAZIJNZUUR TETRA-NATRIUMZOUT, 40%, OPLOSSING IN WATER)	8	C9	III	8	N	4	2			97	1,28	3	ja			neen	PP, EP	0	34
1764	DICHLORAZIJNZUUR	8	C3	II	8	N	3	3			97	1,56	3	ja	T1	II A	ja	PP, EP, EX, A	0	17; 34
1778	SILICOFLUORWATERSTOFZUUR	8	C1	II	8	N	2	3		10	97		3	ja			neen	PP, EP	0	34
1779	MIEREZUUR	8	C3	II	8	N	2	3		10	97	1,22	3	ja	T1	II A	ja	PP, EP, EX, A	1	6; +12 °C; 17; 34
1780	FUMARYLCHLORIDE	8	C3	II	8	N	2	3		10	97	1,41	3	ja			neen	PP, EP	0	8; 34
1783	HEXAMETHYLEENDIAMINE, OPLOSSING	8	C7	II	8	N	3	2	2		97		3	ja	T4 ³⁾	II B ⁴⁾	ja	PP, EP, EX, A	0	7; 17; 34
1783	HEXAMETHYLEENDIAMINE, OPLOSSING	8	C7	III	8	N	3	2	2		97		3	ja	T3	II B ⁴⁾	ja	PP, EP, EX, A	0	7; 17; 34
1789	ZOUTZUUR (CHLOORWATERSTOFZUUR)	8	C1	II	8	N	2	3		10	97		3	ja			neen	PP, EP	0	34
1789	ZOUTZUUR (CHLOORWATERSTOFZUUR)	8	C1	III	8	N	4	3			97		3	ja			neen	PP, EP	0	34
1805	FOSFORZUUR, MET MEER DAN 80 vol.-% ZUUR	8	C1	III	8	N	4	3	2		95		3	ja			neen	PP, EP	0	7; 17; 22; 34
1805	FOSFORZUUR, MET 80 vol.-% ZUUR OF MINDER	8	C1	III	8	N	4	3			97	1,00 - 1,6	3	ja			neen	PP, EP	0	22; 34
1814	KALIUMHYDROXIDE, OPLOSSING (kaliloog)	8	C5	II	8	N	4	2			97		3	ja			neen	PP, EP	0	30; 34
1814	KALIUMHYDROXIDE, OPLOSSING (kaliloog)	8	C5	III	8	N	4	2			97		3	ja			neen	PP, EP	0	30; 34
1823	NATRIUMHYDROXIDE, GESMOLTEN	8	C6	II	8	N	4	1	2		95	2,13	3	ja			neen	PP, EP	0	7; 17; 34
1824	NATRIUMHYDROXIDE, OPLOSSING (natronloog)	8	C5	II	8	N	4	2			97		3	ja			neen	PP, EP	0	30; 34
1824	NATRIUMHYDROXIDE, OPLOSSING (natronloog)	8	C5	III	8	N	4	2			97		3	ja			neen	PP, EP	0	30; 34

(1)	(2)	(3)	(4)	(5)	(6)	(7)	(8)	(9)	(10)	(11)	(12)	(13)	(14)	(15)	(16)	(17)	(18)	(19)	(20)	
UN-Nummer / Stofnummer	Benaming en beschrijving	Klasse	Classificatiecode	Verpakkingsgroep	Gevaren	Tankschijftype	Ladingtanktoestand	Ladingtanktype	Ladingtankuitrusting	Openingsdruk van het snelafsluissventiel in kPa	maximaal toelaatbare vullingsgraad van de ladingtank in %	Dichtheid bij 20 °C	Soort monstername-inrichting	Pompkamer onder dek toegeestaan	Temperatuurklasse	Explosiegroep	Explosiebescherming vereist	Vereiste uitrusting	Aantal blauwe kegels/Lichten	Extra eisen of aantekeningen
1830	ZWAVELZUUR met meer dan 51% zuur	8	C1	II	8	N	4	3			97	1,4 - 1,84	3	ja			neen	PP, EP	0	8; 22; 30; 34
1831	ZWAVELZUUR, ROKEND (oleum)	8	CT1	I	8+6.1	C	2	2		50	95	1,94	1	neen			neen	PP, EP, TOX, A	2	8
1832	ZWAVELZUUR, AFGEWERKT	8	C1	II	8	N	4	3			97		3	ja			neen	PP, EP	0	8; 30; 34
1846	TETRACHLOORKOOLSTOF	6.1	T1	II	6.1	C	2	2	3	50	95	1,59	2	neen			neen	PP, EP, TOX, A	2	23
1848	PROPIONZUUR	8	C3	III	8+3	N	3	3			97	0,99	3	ja	T1	II A ⁷⁾	ja	PP, EP, EX, A	0	34
1863	BRANDSTOF VOOR STRAALVLIEGTUIGEN (dampdruk bij 50°C hoger dan 175 kPa)	3	F1	I	3	N	1	1			97		1	ja	T4 ³⁾	II B ⁴⁾	ja	PP, EX, A	1	14; 29
1863	BRANDSTOF VOOR STRAALVLIEGTUIGEN (dampdruk bij 50°C hoger dan 175 kPa)	3	F1	I	3	N	2	2	1	50	97		2	ja	T4 ³⁾	II B ⁴⁾	ja	PP, EX, A	1	14; 29
1863	BRANDSTOF VOOR STRAALVLIEGTUIGEN MET MEER DAN 10% BENZEEN (dampdruk bij 50°C hoger dan 175 kPa)	3	F1	I	3	C	1	1			95		1	ja	T4 ³⁾	II B ⁴⁾	ja	PP, EX, A	1	29
1863	BRANDSTOF VOOR STRAALVLIEGTUIGEN (dampdruk bij 50°C hoger dan 110 kPa, doch ten hoogste 175 kPa)	3	F1	II	3	N	2	2		50	97		3	ja	T4 ³⁾	II B ⁴⁾	ja	PP, EX, A	1	14; 29
1863	BRANDSTOF VOOR STRAALVLIEGTUIGEN (dampdruk bij 50°C hoger dan 110 kPa, doch ten hoogste 150 kPa)	3	F1	II	3	N	2	2	3	10	97		3	ja	T4 ³⁾	II B ⁴⁾	ja	PP, EX, A	1	14; 29
1863	BRANDSTOF VOOR STRAALVLIEGTUIGEN MET MEER DAN 10% BENZEEN (dampdruk bij 50°C hoger dan 110 kPa, doch ten hoogste 175 kPa)	3	F1	II	3	C	1	1			95		1	ja	T4 ³⁾	II B ⁴⁾	ja	PP, EX, A	1	29

(1)	(2)	(3)	(4)	(5)	(6)	(7)	(8)	(9)	(10)	(11)	(12)	(13)	(14)	(15)	(16)	(17)	(18)	(19)	(20)	
UN-Nummer / Stofnummer	Benaming en beschrijving	Klasse	Classificatiecode	Verpakkingsgroep	Gevaren	Tankschijftype	Ladingtanktoestand	Ladingtanktype	Ladingtankuitrusting	Openingsdruk van het snelafsluiventiel in kPa	maximaal toelaatbare vullingsgraad van de ladingtank in %	Dichtheid bij 20 °C	Soort monsternamen-richting	Pompkamer onder dek toegeestaan	Temperatuurklasse	Explosiegroep	Explosiebescherming vereist	Vereiste uitrusting	Aantal blauwe kegels/Lichten	Extra eisen of aantekeningen
1863	BRANDSTOF VOOR STRAALVLIEGTUIGEN (dampdruk bij 50°C ten hoogste 110 kPa)	3	F1	II	3	N	2	2		10	97		3	ja	T4 ³⁾	II B ⁴⁾	ja	PP, EX, A	1	14; 29
1863	BRANDSTOF VOOR STRAALVLIEGTUIGEN MET MEER DAN 10% BENZEEN (dampdruk bij 50°C ten hoogste 110 kPa) KOOKPUNT ≤ 60 °C	3	F1	II	3	C	1	1			95		1	ja	T4 ³⁾	II B ⁴⁾	ja	PP, EX, A	1	29
1863	BRANDSTOF VOOR STRAALVLIEGTUIGEN MET MEER DAN 10% BENZEEN (dampdruk bij 50°C ten hoogste 110 kPa) 60 °C < KOOKPUNT ≤ 85 °C	3	F1	II	3	C	2	2	3	50	95		2	ja	T4 ³⁾	II B ⁴⁾	ja	PP, EX, A	1	29
1863	BRANDSTOF VOOR STRAALVLIEGTUIGEN MET MEER DAN 10% BENZEEN (dampdruk bij 50°C ten hoogste 110 kPa) 85 °C < KOOKPUNT ≤ 115 °C	3	F1	II	3	C	2	2		50	95		2	ja	T4 ³⁾	II B ⁴⁾	ja	PP, EX, A	1	29
1863	BRANDSTOF VOOR STRAALVLIEGTUIGEN MET MEER DAN 10% BENZEEN (dampdruk bij 50°C ten hoogste 110 kPa) KOOKPUNT > 115 °C	3	F1	II	3	C	2	2		35	95		2	ja	T4 ³⁾	II B ⁴⁾	ja	PP, EX, A	1	29
1863	BRANDSTOF VOOR STRAALVLIEGTUIGEN	3	F1	III	3	N	3	2			97		3	ja	T4 ³⁾	II B ⁴⁾	ja	PP, EX, A	0	14
1888	CHLOROFORM	6.1	T1	III	6.1	C	2	2	3	50	95	1,48	2	neen			neen	PP, EP, TOX, A	0	23

(1)	(2)	(3)	(4)	(5)	(6)	(7)	(8)	(9)	(10)	(11)	(12)	(13)	(14)	(15)	(16)	(17)	(18)	(19)	(20)	
UN-Nummer / Stofnummer	Benaming en beschrijving	Klasse	Classificatiecode	Verpakkingsgroep	Gevaren	Tankschijftype	Ladingtanktoestand	Ladingtanktype	Ladingtankuitrusting	Openingsdruk van het snelafsluiventiel in kPa	maximaal toelaatbare vullingsgraad van de ladingtank in %	Dichtheid bij 20 °C	Soort monsternamen-inrichting	Pompkamer onder dek toegeestaan	Temperatuurklasse	Explosiegroep	Explosiebescherming vereist	Vereiste uitrusting	Aantal blauwe kegels/Lichten	Extra eisen of aantekeningen
1897	TETRACHLOORETHYLEEN	6.1	T1	III	6.1	C	2	2		50	95	1,62	2	neen			neen	PP, EP, TOX, A	0	
1912	MENGSEL VAN METHYLCHLORIDE EN DICHLOORMETHAAN	2	2F		2.1	G	1	1			91		1	ja	T1	II A ⁸⁾	ja	PP, EX, A	1	31
1915	CYCLOHEXANON	3	F1	III	3	N	3	2			97	0,95	3	ja	T2	II A	ja	PP, EX, A	0	
1917	ETHYLACRYLAAT, GESTABILISEERD	3	F1	II	3+inst.	C	2	2		40	95	0,92	1	ja	T2	II B	ja	PP, EX, A	1	3; 5
1918	ISOPROPYLBENZEEN (cumeen)	3	F1	III	3	N	3	2			97	0,86	3	ja	T2	II A ⁸⁾	ja	PP, EX, A	0	
1919	METHYLACRYLAAT, GESTABILISEERD	3	F1	II	3+inst.	C	2	2	3	50	95	0,95	1	ja	T2	II B	ja	PP, EX, A	1	3; 5; 23
1920	NONANEN	3	F1	III	3	N	3	2			97	0,70 - 0,75	3	ja	T3	II A	ja	PP, EX, A	0	
1922	PYRROLIDINE	3	FC	II	3+8	C	2	2		50	95	0,86	2	ja	T2	II A	ja	PP, EP, EX, A	1	
1965	MENGSEL VAN KOOLWATERSTOFGASSEN, VLOEIBAAR GEMAAKT, N.E.G. (MENGSEL A)	2	2F		2.1	G	1	1			91		1	ja	T4 ³⁾	II B ⁴⁾	ja	PP, EX, A	1	31
1965	MENGSEL VAN KOOLWATERSTOFGASSEN, VLOEIBAAR GEMAAKT, N.E.G. (MENGSEL A0)	2	2F		2.1	G	1	1			91		1	ja	T4 ³⁾	II B ⁴⁾	ja	PP, EX, A	1	31
1965	MENGSEL VAN KOOLWATERSTOFGASSEN, VLOEIBAAR GEMAAKT, N.E.G. (MENGSEL A01)	2	2F		2.1	G	1	1			91		1	ja	T4 ³⁾	II B ⁴⁾	ja	PP, EX, A	1	31
1965	MENGSEL VAN KOOLWATERSTOFGASSEN, VLOEIBAAR GEMAAKT, N.E.G. (MENGSEL A02)	2	2F		2.1	G	1	1			91		1	ja	T4 ³⁾	II B ⁴⁾	ja	PP, EX, A	1	31

(1)	(2)	(3)	(4)	(5)	(6)	(7)	(8)	(9)	(10)	(11)	(12)	(13)	(14)	(15)	(16)	(17)	(18)	(19)	(20)	
UN-Nummer / Stofnummer	Benaming en beschrijving	Klasse	Classificatiecode	Verpakkingsgroep	Gevaren	Tankschijftype	Ladingtanktoestand	Ladingtanktype	Ladingtankuitrusting	Openingsdruk van het snelblaasventiel in kPa	maximaal toelaatbare vullingsgraad van de ladingtank in %	Dichtheid bij 20 °C	Soort monsternamen-richting	Pompkamer onder dek toegeestaan	Temperatuurklasse	Explosiegroep	Explosiebescherming vereist	Vereiste uitrusting	Aantal blauwe kegels/Lichten	Extra eisen of aantekeningen
1965	MENGSEL VAN KOOLWATERSTOFGASSEN, VLOEIBAAR GEMAAKT, N.E.G. (MENGSEL A1)	2	2F		2.1	G	1	1			91		1	ja	T4 ³⁾	II B ⁴⁾	ja	PP, EX, A	1	31
1965	MENGSEL VAN KOOLWATERSTOFGASSEN, VLOEIBAAR GEMAAKT, N.E.G. (MENGSEL B)	2	2F		2.1	G	1	1			91		1	ja	T4 ³⁾	II B ⁴⁾	ja	PP, EX, A	1	31
1965	MENGSEL VAN KOOLWATERSTOFGASSEN, VLOEIBAAR GEMAAKT, N.E.G. (MENGSEL B1)	2	2F		2.1	G	1	1			91		1	ja	T4 ³⁾	II B ⁴⁾	ja	PP, EX, A	1	31
1965	MENGSEL VAN KOOLWATERSTOFGASSEN, VLOEIBAAR GEMAAKT, N.E.G. (MENGSEL B2)	2	2F		2.1	G	1	1			91		1	ja	T4 ³⁾	II B ⁴⁾	ja	PP, EX, A	1	31
1965	MENGSEL VAN KOOLWATERSTOFGASSEN, VLOEIBAAR GEMAAKT, N.E.G. (MENGSEL C)	2	2F		2.1	G	1	1			91		1	ja	T4 ³⁾	II B ⁴⁾	ja	PP, EX, A	1	31
1969	ISOBUTAAN	2	2F		2.1	G	1	1			91		1	ja	T2 ¹⁾	II A	ja	PP, EX, A	1	31
1978	PROPAAN	2	2F		2.1	G	1	1			91		1	ja	T1	II A	ja	PP, EX, A	1	31
1986	ALCOHOLEN, BRANDBAAR, GIFTIG, N.E.G. KOOKPUNT ≤ 60 °C	3	FT1	I	3+6.1	C	1	1			95		1	neen	T4 ³⁾	II B ⁴⁾	ja	PP, EP, EX, TOX, A	2	27; 29
1986	ALCOHOLEN, BRANDBAAR, GIFTIG, N.E.G. 60 °C < KOOKPUNT ≤ 85 °C	3	FT1	II	3+6.1	C	2	2	3	50	95		2	neen	T4 ³⁾	II B ⁴⁾	ja	PP, EP, EX, TOX, A	2	23; 27; 29
1986	ALCOHOLEN, BRANDBAAR, GIFTIG, N.E.G. 85 °C < KOOKPUNT ≤ 115 °C	3	FT1	II	3+6.1	C	2	2		50	95		2	neen	T4 ³⁾	II B ⁴⁾	ja	PP, EP, EX, TOX, A	2	27; 29

(1)	(2)	(3)	(4)	(5)	(6)	(7)	(8)	(9)	(10)	(11)	(12)	(13)	(14)	(15)	(16)	(17)	(18)	(19)	(20)	
UN-Nummer / Stofnummer	Benaming en beschrijving	Klasse	Classificatiecode	Verpakkingsgroep	Gevaren	Tankschijftype	Ladingtanktoestand	Ladingtanktype	Ladingtankuitrusting	Openingsdruk van het snelafsluissventiel in kPa	maximaal toelaatbare vullingsgraad van de ladingtank in %	Dichtheid bij 20 °C	Soort monsternamen-inrichting	Pompkamer onder dek toegeestaan	Temperatuurklasse	Explosiegroep	Explosiebescherming vereist	Vereiste uitrusting	Aantal blauwe kegels/Lichten	Extra eisen of aantekeningen
1986	ALCOHOLEN, BRANDBAAR, GIFTIG, N.E.G. KOOKPUNT > 115 °C	3	FT1	II	3+6.1	C	2	2		35	95		2	neen	T4 ³⁾	II B ⁴⁾	ja	PP, EP, EX, TOX, A	2	27; 29
1986	ALCOHOLEN, BRANDBAAR, GIFTIG, N.E.G. 60 °C < KOOKPUNT ≤ 85 °C	3	FT1	III	3+6.1	C	2	2	3	50	95		2	neen	T4 ³⁾	II B ⁴⁾	ja	PP, EP, EX, TOX, A	0	23; 27; 29
1986	ALCOHOLEN, BRANDBAAR, GIFTIG, N.E.G. 85 °C < KOOKPUNT ≤ 115 °C	3	FT1	III	3+6.1	C	2	2		50	95		2	neen	T4 ³⁾	II B ⁴⁾	ja	PP, EP, EX, TOX, A	0	27; 29
1986	ALCOHOLEN, BRANDBAAR, GIFTIG, N.E.G. KOOKPUNT > 115 °C	3	FT1	III	3+6.1	C	2	2		35	95		2	neen	T4 ³⁾	II B ⁴⁾	ja	PP, EP, EX, TOX, A	0	27; 29
1987	ALCOHOLEN, BRANDBAAR, N.E.G. (dampdruk bij 50 °C hoger dan 110 kPa, doch ten hoogste 175 kPa)	3	F1	II	3	N	2	2		50	97		3	ja	T4 ³⁾	II B ⁴⁾	ja	PP, EX, A	1	14; 27; 29
1987	ALCOHOLEN, BRANDBAAR, N.E.G. (dampdruk bij 50 °C hoger dan 110 kPa, doch ten hoogste 150 kPa)	3	F1	II	3	N	2	2	3	10	97		3	ja	T4 ³⁾	II B ⁴⁾	ja	PP, EX, A	1	14; 27; 29
1987	ALCOHOLEN, BRANDBAAR, N.E.G. (dampdruk bij 50 °C ten hoogste 110 kPa)	3	F1	II	3	N	2	2		10	97		3	ja	T4 ³⁾	II B ⁴⁾	ja	PP, EX, A	1	14; 27; 29
1987	ALCOHOLEN, BRANDBAAR, N.E.G. (MENGSEL VAN 90 massa-% tert.-BUTANOL en 10 massa-% METHANOL)	3	F1	II	3	N	2	2		10	97		3	ja	T1	II A	ja	PP, EX, A	1	
1987	ALCOHOLEN, BRANDBAAR, N.E.G.	3	F1	III	3	N	3	2			97		3	ja	T4 ³⁾	II B ⁴⁾	ja	PP, EX, A	0	14; 27
1987	ALCOHOLEN, BRANDBAAR, N.E.G. (CYCLOHEXANOL)	3	F1	III	3	N	3	2	2		95	0,95	3	ja	T3	II A	ja	PP, EX, A	0	7; 17
1987	ALCOHOLEN, BRANDBAAR, N.E.G. (CYCLOHEXANOL)	3	F1	III	3	N	3	2	2		95	0,95	3	ja			neen	PP	0	7; 17; 20: +46 °C

(1)	(2)	(3)	(4)	(5)	(6)	(7)	(8)	(9)	(10)	(11)	(12)	(13)	(14)	(15)	(16)	(17)	(18)	(19)	(20)	
UN-Nummer / Stofnummer	Benaming en beschrijving	Klasse	Classificatiecode	Verpakkingsgroep	Gevaren	Tankschijftype	Ladingtanktoestand	Ladingtanktype	Ladingtankuitrusting	Openingsdruk van het snelafsluiventiel in kPa	maximaal toelaatbare vullingsgraad van de ladingtank in %	Dichtheid bij 20 °C	Soort monsternamen-inrichting	Pompkamer onder dek toegestaan	Temperatuurklasse	Explosiegroep	Explosiebescherming vereist	Vereiste uitrusting	Aantal blauwe kegels/Lichten	Extra eisen of aantekeningen
1989	ALDEHYDEN, BRANDBAAR, N.E.G. (dampdruk bij 50 °C hoger dan 110 kPa, doch ten hoogste 175 kPa)	3	F1	II	3	N	2	2		50	97		3	ja	T4 ³⁾	II B ⁴⁾	ja	PP, EX, A	1	14; 27; 29
1989	ALDEHYDEN, BRANDBAAR, N.E.G. (dampdruk bij 50 °C hoger dan 110 kPa, doch ten hoogste 150 kPa)	3	F1	II	3	N	2	2	3	10	97		3	ja	T4 ³⁾	II B ⁴⁾	ja	PP, EX, A	1	14; 27; 29
1989	ALDEHYDEN, BRANDBAAR, N.E.G. (dampdruk bij 50 °C ten hoogste 110 kPa)	3	F1	II	3	N	2	2		10	97		3	ja	T4 ³⁾	II B ⁴⁾	ja	PP, EX, A	1	14; 27; 29
1989	ALDEHYDEN, BRANDBAAR, N.E.G.	3	F1	III	3	N	3	2			97		3	ja	T4 ³⁾	II B ⁴⁾	ja	PP, EX, A	0	14; 27
1991	CHLOROPREEN, GESTABILISEERD	3	FT1	I	3+6.1 +inst.	C	2	2	3	50	95	0,96	1	neen	T2	II B ⁴⁾	ja	PP, EP, EX, TOX, A	2	3; 5; 23
1992	BRANDBARE VLOEISTOF, GIFTIG, N.E.G. KOOKPUNT ≤ 60 °C	3	FT1	I	3+6.1	C	1	1			95		1	neen	T4 ³⁾	II B ⁴⁾	ja	PP, EP, EX, TOX, A	2	27; 29
1992	BRANDBARE VLOEISTOF, GIFTIG, N.E.G. KOOKPUNT ≤ 60 °C	3	FT1	II	3+6.1	C	1	1			95		1	neen	T4 ³⁾	II B ⁴⁾	ja	PP, EP, EX, TOX, A	2	27; 29
1992	BRANDBARE VLOEISTOF, GIFTIG, N.E.G. 60 °C < KOOKPUNT ≤ 85 °C	3	FT1	II	3+6.1	C	2	2	3	50	95		2	neen	T4 ³⁾	II B ⁴⁾	ja	PP, EP, EX, TOX, A	2	23; 27; 29
1992	BRANDBARE VLOEISTOF, GIFTIG, N.E.G. 85 °C < KOOKPUNT ≤ 115 °C	3	FT1	II	3+6.1	C	2	2		50	95		2	neen	T4 ³⁾	II B ⁴⁾	ja	PP, EP, EX, TOX, A	2	27; 29
1992	BRANDBARE VLOEISTOF, GIFTIG, N.E.G. KOOKPUNT > 115 °C	3	FT1	II	3+6.1	C	2	2		35	95		2	neen	T4 ³⁾	II B ⁴⁾	ja	PP, EP, EX, TOX, A	2	27; 29
1992	BRANDBARE VLOEISTOF, GIFTIG, N.E.G. KOOKPUNT ≤ 60 °C	3	FT1	III	3+6.1	C	1	1			95		1	neen	T4 ³⁾	II B ⁴⁾	ja	PP, EP, EX, TOX, A	0	27; 29

(1)	(2)	(3)	(4)	(5)	(6)	(7)	(8)	(9)	(10)	(11)	(12)	(13)	(14)	(15)	(16)	(17)	(18)	(19)	(20)	
UN-Nummer / Stofnummer	Benaming en beschrijving	Klasse	Classificatiecode	Verpakkingsgroep	Gevaren	Tankschip-type	Ladingtanktoestand	Ladingtanktype	Ladingtankuitrusting	Openingsdruk van het snelafsluissventiel in kPa	maximaal toelaatbare vullingsgraad van de ladingtank in %	Dichtheid bij 20 °C	Soort monsternamen-richting	Pompkamer onder dek toegeestaan	Temperatuurklasse	Explosiegroep	Explosiebescherming vereist	Vereiste uitrusting	Aantal blauwe kegels/Lichten	Extra eisen of aantekeningen
1992	BRANDBARE VLOEISTOF, GIFTIG, N.E.G. 60 °C < KOOKPUNT ≤ 85 °C	3	FT1	III	3+6.1	C	2	2	3	50	95		2	neen	T4 ³⁾	II B ⁴⁾	ja	PP, EP, EX, TOX, A	0	23; 27; 29
1992	BRANDBARE VLOEISTOF, GIFTIG, N.E.G. 85 °C < KOOKPUNT ≤ 115 °C	3	FT1	III	3+6.1	C	2	2		50	95		2	neen	T4 ³⁾	II B ⁴⁾	ja	PP, EP, EX, TOX, A	0	27; 29
1992	BRANDBARE VLOEISTOF, GIFTIG, N.E.G. KOOKPUNT > 115 °C	3	FT1	III	3+6.1	C	2	2		35	95		2	neen	T4 ³⁾	II B ⁴⁾	ja	PP, EP, EX, TOX, A	0	27; 29
1993	BRANDBARE VLOEISTOF, N.E.G. (dampdruk bij 50 °C hoger dan 175 kPa)	3	F1	I	3	N	1	1			97		1	ja	T4 ³⁾	II B ⁴⁾	ja	PP, EX, A	1	14; 27; 29
1993	BRANDBARE VLOEISTOF, N.E.G. (dampdruk bij 50 °C hoger dan 175 kPa)	3	F1	I	3	N	2	2	1	50	97		2	ja	T4 ³⁾	II B ⁴⁾	ja	PP, EX, A	1	14; 27; 29
1993	BRANDBARE VLOEISTOF, N.E.G. (....., MET MEER DAN 10% BENZEEN) (dampdruk bij 50 °C hoger dan 175 kPa)	3	F1	I	3	C	1	1			95		1	ja	T4 ³⁾	II B ⁴⁾	ja	PP, EX, A	1	27; 29
1993	BRANDBARE VLOEISTOF, N.E.G. (dampdruk bij 50 °C hoger dan 110 kPa, doch ten hoogste 175 kPa)	3	F1	I	3	N	2	2		50	97		3	ja	T4 ³⁾	II B ⁴⁾	ja	PP, EX, A	1	14; 27; 29
1993	BRANDBARE VLOEISTOF, N.E.G. (dampdruk bij 50 °C hoger dan 110 kPa, doch ten hoogste 175 kPa)	3	F1	II	3	N	2	2		50	97		3	ja	T4 ³⁾	II B ⁴⁾	ja	PP, EX, A	1	14; 27; 29
1993	BRANDBARE VLOEISTOF, N.E.G. (dampdruk bij 50 °C hoger dan 110 kPa, doch ten hoogste 150 kPa)	3	F1	I	3	N	2	2	3	10	97		3	ja	T4 ³⁾	II B ⁴⁾	ja	PP, EX, A	1	14; 27; 29
1993	BRANDBARE VLOEISTOF, N.E.G. (dampdruk bij 50 °C hoger dan 110 kPa, doch ten hoogste 150 kPa)	3	F1	II	3	N	2	2	3	10	97		3	ja	T4 ³⁾	II B ⁴⁾	ja	PP, EX, A	1	14; 27; 29

(1)	(2)	(3)	(4)	(5)	(6)	(7)	(8)	(9)	(10)	(11)	(12)	(13)	(14)	(15)	(16)	(17)	(18)	(19)	(20)	
UN-Nummer / Stofnummer	Benaming en beschrijving	Klasse	Classificatiecode	Verpakkingsgroep	Gevaren	Tankschijftype	Ladingtanktoestand	Ladingtanktype	Ladingtankuitrusting	Openingsdruk van het snelafsluiventiel in kPa	maximaal toelaatbare vullingsgraad van de ladingtank in %	Dichtheid bij 20 °C	Soort monsternamen-inrichting	Pompkamer onder dek toegeestaan	Temperatuurklasse	Explosiegroep	Explosiebescherming vereist	Vereiste uitrusting	Aantal blauwe kegels/Lichten	Extra eisen of aantekeningen
1993	BRANDBARE VLOEISTOF, N.E.G. (....., MET MEER DAN 10% BENZEEN) (dampdruk bij 50 °C hoger dan 110 kPa, doch ten hoogste 175 kPa)	3	F1	I	3	C	1	1			95		1	ja	T4 ³⁾	II B ⁴⁾	ja	PP, EX, A	1	27; 29
1993	BRANDBARE VLOEISTOF, N.E.G. (....., MET MEER DAN 10% BENZEEN) (dampdruk bij 50 °C hoger dan 110 kPa, doch ten hoogste 175 kPa)	3	F1	II	3	C	1	1			95		1	ja	T4 ³⁾	II B ⁴⁾	ja	PP, EX, A	1	27; 29
1993	BRANDBARE VLOEISTOF, N.E.G. (dampdruk bij 50 °C ten hoogste 110 kPa)	3	F1	II	3	N	2	2		10	97		3	ja	T4 ³⁾	II B ⁴⁾	ja	PP, EX, A	1	14; 27; 29
1993	BRANDBARE VLOEISTOF, N.E.G. (....., MET MEER DAN 10% BENZEEN) (dampdruk bij 50 °C ten hoogste 110 kPa) KOOKPUNT ≤ 60 °C	3	F1	II	3	C	1	1			95		1	ja	T4 ³⁾	II B ⁴⁾	ja	PP, EX, A	1	27; 29
1993	BRANDBARE VLOEISTOF, N.E.G. (....., MET MEER DAN 10% BENZEEN) (dampdruk bij 50 °C ten hoogste 110 kPa) 60 °C < KOOKPUNT ≤ 85 °C	3	F1	II	3	C	2	2	3	50	95		2	ja	T4 ³⁾	II B ⁴⁾	ja	PP, EX, A	1	23; 27; 29
1993	BRANDBARE VLOEISTOF, N.E.G. (....., MET MEER DAN 10% BENZEEN) (dampdruk bij 50 °C ten hoogste 110 kPa) 85 °C < KOOKPUNT ≤ 115 °C	3	F1	II	3	C	2	2		50	95		2	ja	T4 ³⁾	II B ⁴⁾	ja	PP, EX, A	1	27; 29

(1)	(2)	(3)	(4)	(5)	(6)	(7)	(8)	(9)	(10)	(11)	(12)	(13)	(14)	(15)	(16)	(17)	(18)	(19)	(20)	
UN-Nummer / Stofnummer	Benaming en beschrijving	Klasse	Classificatiecode	Verpakkingsgroep	Gevaren	Tankschijftype	Ladingtanktoestand	Ladingtanktype	Ladingtankuitrusting	Openingsdruk van het snelafblaasventiel in kPa	maximaal toelaatbare vullingsgraad van de ladingtank in %	Dichtheid bij 20 °C	Soort monsternamen-inrichting	Pompkamer onder dek toegeestaan	Temperatuurklasse	Explosiegroep	Explosiebescherming vereist	Vereiste uitrusting	Aantal blauwe kegels/Lichten	Extra eisen of aantekeningen
1993	BRANDBARE VLOEISTOF, N.E.G. (....., MET MEER DAN 10% BENZEEN) (dampdruk bij 50 °C ten hoogste 110 kPa) KOOKPUNT > 115 °C	3	F1	II	3	C	2	2		35	95		2	ja	T4 ³⁾	II B ⁴⁾	ja	PP, EX, A	1	27; 29
1993	BRANDBARE VLOEISTOF, N.E.G.	3	F1	III	3	N	3	2			97		3	ja	T4 ³⁾	II B ⁴⁾	ja	PP, EX, A	0	14; 27
1993	BRANDBARE VLOEISTOF, N.E.G. (....., MET MEER DAN 10% BENZEEN) 60 °C < KOOKPUNT ≤ 85 °C	3	F1	III	3	C	2	2	3	50	95		2	ja	T4 ³⁾	II B ⁴⁾	ja	PP, EX, A	0	23; 27; 29
1993	BRANDBARE VLOEISTOF, N.E.G. (....., MET MEER DAN 10% BENZEEN) 85 °C < KOOKPUNT ≤ 115 °C	3	F1	III	3	C	2	2		50	95		2	ja	T4 ³⁾	II B ⁴⁾	ja	PP, EX, A	0	27; 29
1993	BRANDBARE VLOEISTOF, N.E.G. (....., MET MEER DAN 10% BENZEEN) KOOKPUNT > 115 °C	3	F1	III	3	C	2	2		35	95		2	ja	T4 ³⁾	II B ⁴⁾	ja	PP, EX, A	0	27; 29
1993	BRANDBARE VLOEISTOF, N.E.G. (CYCLOHEXANON-CYCLOHEXANOL MENGSEL)	3	F1	III	3	N	3	2			97	0,95	3	ja	T3	II A	ja	PP, EX, A	0	
1999	TEER, VLOEIBAAR (waaronder asfalt voor wegen, teerolie, bitumen en oplossingen daarvan) (niet visceus) (vlampunt van 23°C tot en met 61°C)	3	F1	III	3	N	4	2	2		97		3	ja	T3	II A ⁷⁾	ja	PP, EX, A	0	
2014	WATERSTOFPEROXIDE, OPLOSSING IN WATER met ten minste 20% doch ten hoogste 60% waterstofperoxide (zo nodig gestabiliseerd)	5.1	OC1	II	5.1+8 +inst.	C	2	2		35	95	1,2	2	ja			neen	PP, EP	0	3; 33

(1)	(2)	(3)	(4)	(5)	(6)	(7)	(8)	(9)	(10)	(11)	(12)	(13)	(14)	(15)	(16)	(17)	(18)	(19)	(20)	
UN-Nummer / Stofnummer	Benaming en beschrijving	Klasse	Classificatiecode	Verpakkingsgroep	Gevaren	Tankschip-type	Ladingtanktoestand	Ladingtanktype	Ladingtankuitrusting	Openingsdruk van het snelafsluissventiel in kPa	maximaal toelaatbare vullingsgraad van de ladingtank in %	Dichtheid bij 20 °C	Soort monstername-inrichting	Pompkamer onder dek toegeestaan	Temperatuurklasse	Explosiegroep	Explosiebescherming vereist	Vereiste uitrusting	Aantal blauwe kegels/Lichten	Extra eisen of aantekeningen
2021	CHLOORFENOLEN, VLOEIBAAR (2-CHLOORFENOL)	6.1	T1	III	6.1	C	2	2		25	95	1,23	2	neen	T1	II A ⁷⁾	ja	PP, EP, EX, TOX, A	0	6: +10 °C; 17
2022	CRESYLZUUR	6.1	TC1	II	6.1+8+3	C	2	2		25	95	1,03	2	neen	T1	II A	ja	PP, EP, EX, TOX, A	2	6: +16 °C; 17
2023	EPICHLORHYDRINE	6.1	TF1	II	6.1+3	C	2	2		35	95	1,18	2	neen	T2	II B	ja	PP, EP, EX, TOX, A	2	5
2031	SALPETERZUUR, anders dan roodrokend, met meer dan 70% zuur	8	CO1	I	8+5.1	N	2	3		10	97	1,41 (bij 68% HNO ³⁾)	3	ja			neen	PP, EP	0	34
2031	SALPETERZUUR, anders dan roodrokend, met ten hoogste 70% zuur	8	CO1	II	8	N	2	3		10	97	1,51 ¹¹⁾ (bij 68% HNO ³⁾)	3	ja			neen	PP, EP	0	34
2032	SALPETERZUUR, ROODROKEND	8	COT	I	8+5.1 +6.1	C	2	2		50	95	1,51	1	neen			neen	PP, EP, TOX, A	2	
2045	ISOBUTYRALDEHYDE (ISOBUTYLALDEHYDE)	3	F1	II	3	C	2	2	3	50	95	0,79	2	ja	T4	II A ⁷⁾	ja	PP, EX, A	1	7
2046	CYMENEN	3	F1	III	3	N	3	2			97	0,88	3	ja	T2	II A	ja	PP, EX, A	0	
2047	DICHLORPROPENEN (2,3-DICHLORPROPEEN-1)	3	F1	II	3	C	2	2		45	95	1,2	2	ja	T1	II A	ja	PP, EX, A	1	
2047	DICHLORPROPENEN (MENGSEL van 2,3-DICHLORPROPEEN-1 en 1,3-DICHLORPROPEEN)	3	F1	II	3	C	2	2		45	95	1,23	2	ja	T2 ¹⁾	II A	ja	PP, EX, A	1	

(1)	(2)	(3)	(4)	(5)	(6)	(7)	(8)	(9)	(10)	(11)	(12)	(13)	(14)	(15)	(16)	(17)	(18)	(19)	(20)	
UN-Nummer / Stofnummer	Benaming en beschrijving	Klasse	Classificatiecode	Verpakkingsgroep	Gevaren	Tankschip-type	Ladingtanktoestand	Ladingtanktype	Ladingtankuitrusting	Openingsdruk van het snelafsluissventiel in kPa	maximaal toelaatbare vullingsgraad van de ladingtank in %	Dichtheid bij 20 °C	Soort monsternamen-inrichting	Pompkamer onder dek toegeestaan	Temperatuurklasse	Explosiegroep	Explosiebescherming vereist	Vereiste uitrusting	Aantal blauwe kegels/Lichten	Extra eisen of aantekeningen
2047	DICHLORPROPENEN (MENGSEL van 2,3-DICHLORPROPEEN-1 en 1,3-DICHLORPROPEEN)	3	F1	III	3	C	2	2		45	95	1,23	2	ja	T2 ¹⁾	II A	ja	PP, EX, A	0	
2047	DICHLORPROPENEN (1,3-DICHLORPROPEEN)	3	F1	III	3	C	2	2		40	95	1,23	2	ja	T2 ¹⁾	II A ⁷⁾	ja	PP, EX, A	0	
2048	DICYCLOPENTADIEEN	3	F1	III	3	N	3	2	2		95	0,94	3	ja	T1	II B ⁴⁾	ja	PP, EX, A	0	7; 17
2050	DIISOBUTYLEEN, ISOMERE VERBINDINGEN	3	F1	II	3	N	2	2		10	97	0,72	3	ja	T3 ²⁾	II A ⁷⁾	ja	PP, EX, A	1	
2051	2-DIMETHYLAMINOETHANOL	8	CF1	II	8+3	N	3	2			97	0,89	3	ja	T3	II A	ja	PP, EP, EX, A	1	34
2053	METHYLISOBUTYL CARBINOL (methylamylalcohol)	3	F1	III	3	N	3	2			97	0,81	3	ja	T2	II B ⁴⁾	ja	PP, EX, A	0	
2054	MORFOLINE	8	CF1	I	8+3	N	3	2			97	1	3	ja	T3	II A	ja	PP, EP, EX, A	1	34
2055	STYREEN MONOMEER, GESTABILISEERD (vinylbenzeen, monomeer, gestabiliseerd)	3	F1	III	3+inst.	N	3	2			97	0,91	3	ja	T1	II A	ja	PP, EX, A	0	3; 5; 16
2056	TETRAHYDROFURAN	3	F1	II	3	N	2	2		10	97	0,89	3	ja	T3	II B	ja	PP, EX, A	1	
2057	TRIPROPYLEEN (propyleen trimeer)	3	F1	III	3	N	3	2			97	0,73	3	ja	T3	II B ⁴⁾	ja	PP, EX, A	0	
2074	ACRYLAMIDE, OPLOSSING IN WATER	6.1	T2	III	6.1	C	2	2		30	95	1,03	2	neen			neen	PP, EP, TOX, A	0	3; 5; 16
2076	CRESOLEN, VAST, GESMOLTEN	6.1	TC2	II	6.1+8	C	2	2	2	25	95	1,03 - 1,05	2	neen	T1	II A ⁶⁾	ja	PP, EP, EX, TOX, A	2	7; 17
2076	CRESOLEN, VAST, GESMOLTEN	6.1	TC2	II	6.1+8	C	2	2	2	25	95	1,03 - 1,05	2	neen			neen	PP, EP, TOX, A	2	7; 17; 20: +66 °C

(1)	(2)	(3)	(4)	(5)	(6)	(7)	(8)	(9)	(10)	(11)	(12)	(13)	(14)	(15)	(16)	(17)	(18)	(19)	(20)	
UN-Nummer / Stofnummer	Benaming en beschrijving	Klasse	Classificatiecode	Verpakkingsgroep	Gevaren	Tankschip type	Ladingtanktoestand	Ladingtank type	Ladingtank uitrusting	Openingsdruk van het snelafsluissventiel in kPa	maximaal toelaatbare vullingsgraad van de ladingtank in %	Dichtheid bij 20 °C	Soort monsternamen-inrichting	Pompkamer onder dek toegeestaan	Temperatuurklasse	Explosiegroep	Explosiebescherming vereist	Vereiste uitrusting	Aantal blauwe kegels/Lichten	Extra eisen of aantekeningen
2078	TOLUYLEENDIISOCYANAAT (en mengsels van isomeren) (2,4-TOLUEENDIISOCYANAAT)	6.1	T1	II	6.1	C	2	2	2	25	95	1,22	2	neen	T1	II B ⁴⁾	ja	PP, EP, EX, TOX, A	2	2; 7; 8; 17
2078	TOLUYLEENDIISOCYANAAT (en mengsels van isomeren) (2,4-TOLUEENDIISOCYANAAT)	6.1	T1	II	6.1	C	2	2	2	25	95	1,22	2	neen			neen	PP, EP, TOX, A	2	2; 7; 8; 17; 20: +112 °C
2079	DIETHYLEENTRIAMINE	8	C7	II	8	N	4	2			97	0,96	3	ja			neen	PP, EP	0	34
2205	ADIPONITRIL	6.1	T1	III	6.1	C	2	2		25	95	0,96	2	neen	T4 ³⁾	II B ⁴⁾	ja	PP, EP, EX, TOX, A	0	17
2206	ISOCYANATEN, GIFTIG, N.E.G. (4-CHLOORFENYLISOCYANAAT)	6.1	T1	II	6.1	C	2	2	2	25	95	1,25	2	neen			neen	PP, EP, TOX, A	2	7; 17
2209	FORMALDEHYDE, OPLOSSING, met ten minste 25% formaldehyde	8	C9	III	8	N	4	2			97	1,09	3	ja			neen	PP, EP	0	15; 34
2215	MALEÏNEZUURANHYDRIDE, GESMOLTEN	8	C3	III	8	N	3	3	2		95	0,93	3	ja	T2	II B ⁴⁾	ja	PP, EP, EX, A	0	7; 17; 34
2215	MALEÏNEZUURANHYDRIDE, GESMOLTEN	8	C3	III	8	N	3	3	2		95	0,93	3	ja			neen	PP, EP	0	7; 17; 20: +88 °C; 34
2218	ACRYLZUUR, GESTABILISEERD	8	CF1	II	8+3 +inst.	C	2	2		30	95	1,05	1	ja	T2	II A ⁷⁾	ja	PP, EP, EX, A	1	3; 4; 5; 17
2227	n-BUTYLMETHACRYLAAT, GESTABILISEERD	3	F1	III	3+inst.	C	2	2		25	95	0,9	1	ja	T3	II A	ja	PP, EX, A	0	3; 5
2238	CHLOORTOLUENEN (m-CHLOORTOLUEEN)	3	F1	III	3	C	2	2		30	95	1,08	2	ja	T1	II A ⁷⁾	ja	PP, EX, A	0	
2238	CHLOORTOLUENEN (o-CHLOORTOLUEEN)	3	F1	III	3	C	2	2		30	95	1,08	2	ja	T1	II A ⁷⁾	ja	PP, EX, A	0	
2238	CHLOORTOLUENEN (p-CHLOORTOLUEEN)	3	F1	III	3	C	2	2		30	95	1,07	2	ja	T1	II A ⁷⁾	ja	PP, EX, A	0	6: +11 °C; 17
2239	CHLOORTOLUIDINEN, vloeibaar	6.1	T1	III	6.1	C	2	2		25	95	1,15	2	neen	T1	II A ⁷⁾	ja	PP, EP, EX, TOX, A	0	6: +6 °C; 17

(1)	(2)	(3)	(4)	(5)	(6)	(7)	(8)	(9)	(10)	(11)	(12)	(13)	(14)	(15)	(16)	(17)	(18)	(19)	(20)	
UN-Nummer / Stofnummer	Benaming en beschrijving	Klasse	Classificatiecode	Verpakkingsgroep	Gevaren	Tankschip-type	Ladingtanktoestand	Ladingtanktype	Ladingtankuitrusting	Opningsdruk van het snelblaasventiel in kPa	maximaal toelaatbare vullingsgraad van de ladingtank in %	Dichtheid bij 20 °C	Soort monsternamen-inrichting	Pompkamer onder dek toegeestaan	Temperatuurklasse	Explosiegroep	Explosiebescherming vereist	Vereiste uitrusting	Aantal blauwe kegels/Lichten	Extra eisen of aantekeningen
2241	CYCLOHEPTAAN	3	F1	II	3	N	2	2		10	97	0,81	3	ja	T4 ³⁾	II A	ja	PP, EX, A	1	
2247	n-DECAAN	3	F1	III	3	N	3	2			97	0,73	3	ja	T4	II A	ja	PP, EX, A	0	
2248	DI-n-BUTYLAMINE	8	CF1	II	8+3	N	3	2			97	0,76	3	ja	T3	II A ⁷⁾	ja	PP, EP, EX, A	1	34
2259	TRIETHYLEENTETRAMINE	8	C7	II	8	N	3	2			97	0,98	3	ja	T2	II B ⁴⁾	ja	PP, EP, EX, A	1	34
2263	DIMETHYLCYCLOHEXANEN (cis-1,4-DIMETHYLCYCLOHEXAAN)	3	F1	II	3	C	2	2		35	95	0,78	2	ja	T4 ³⁾	II A ⁷⁾	ja	PP, EX, A	1	
2263	DIMETHYLCYCLOHEXANEN (trans-1,4-DIMETHYLCYCLOHEXAAN)	3	F1	II	3	C	2	2		35	95	0,76	2	ja	T4 ³⁾	II A ⁷⁾	ja	PP, EX, A	1	
2264	N,N-DIMETHYLCYCLOHEXYLAMINE	8	CF1	II	8+3	N	3	2			97	0,85	3	ja	T3	II B ⁴⁾	ja	PP, EP, EX, A	1	34
2265	N,N-DIMETHYLFORMAMIDE	3	F1	III	3	N	3	2			97	0,95	3	ja	T2	II A	ja	PP, EX, A	0	
2266	N,N-DIMETHYLPROPYLAMINE (dimethyl-N-propylamine)	3	FC	II	3+8	C	2	2	3	50	95	0,72	2	ja	T4	II A	ja	PP, EP, EX, A	1	23
2276	2-ETHYLHEXYLAMINE	3	FC	III	3+8	N	3	2			97	0,79	3	ja	T3	II A ⁷⁾	ja	PP, EP, EX, A	0	34
2278	n-HEPTEEN	3	F1	II	3	N	2	2		10	97	0,7	3	ja	T3	II B ⁴⁾	ja	PP, EX, A	1	
2280	HEXAMETHYLEENDIAMINE, GESMOLTEN	8	C8	III	8	N	3	3	2		95	0,83	3	ja	T3	II B ⁴⁾	ja	PP, EP, EX, A	0	7; 17; 34
2280	HEXAMETHYLEENDIAMINE, GESMOLTEN	8	C8	III	8	N	3	3	2		95	0,83	3	ja			neen	PP, EP	0	7; 17; 20: +66 °C; 34
2282	HEXANOLEN	3	F1	III	3	N	3	2			97	0,83	3	ja	T3	II A	ja	PP, EX, A	0	

(1)	(2)	(3)	(4)	(5)	(6)	(7)	(8)	(9)	(10)	(11)	(12)	(13)	(14)	(15)	(16)	(17)	(18)	(19)	(20)	
UN-Nummer / Stofnummer	Benaming en beschrijving	Klasse	Classificatiecode	Verpakkingsgroep	Gevaren	Tankschijftype	Ladingtanktoestand	Ladingtanktype	Ladingtankuitrusting	Opendingsdruk van het snelafsluissventiel in kPa	maximaal toelaatbare vullingsgraad van de ladingtank in %	Dichtheid bij 20 °C	Soort monsternamen-inrichting	Pompkamer onder dek toegeestaan	Temperatuurklasse	Explosiegroep	Explosiebescherming vereist	Vereiste uitrusting	Aantal blauwe kegels/Lichten	Extra eisen of aantekeningen
2286	PENTAMETHYLHEPTAAN	3	F1	III	3	N	3	2			97	0,75	3	ja	T2	II A ⁷⁾	ja	PP, EX, A	0	
2288	ISOHEXENEN	3	F1	II	3 + inst.	C	2	2	3	50	95	0,735	2	ja	T2	II B ⁴⁾	ja	PP, EX, A	1	3
2289	ISOFORONDIAMINE	8	C7	III	8	N	3	2			97	0,92	3	ja	T2	II A	ja	PP, EP, EX, A	0	17; 34
2303	ISOPROPENYLBENZEEN	3	F1	III	3	N	3	2			97	0,91	3	ja	T2	II B	ja	PP, EX, A	0	16
2309	OCTADIENEN (1,7-OCTADIEEN)	3	F1	II	3	N	2	2		10	97	0,75	3	ja	T3	II B ⁴⁾	ja	PP, EX, A	1	
2311	FENETIDINEN	6.1	T1	III	6.1	C	2	2		25	95	1,07	2	neen			neen	PP, EP, TOX, A	0	6: +7 °C; 17
2312	FENOL, GESMOLTEN	6.1	T1	II	6.1	C	2	2	2	25	95	1,07	2	neen	T1	II A ⁶⁾	ja	PP, EP, EX, TOX, A	2	7; 17
2312	FENOL, GESMOLTEN	6.1	T1	II	6.1	C	2	2	2	25	95	1,07	2	neen			neen	PP, EP, TOX, A	2	7; 17; 20: +67 °C
2320	TETRAETHYLEENPENTAMINE	8	C7	III	8	N	4	2			97	1	3	ja			neen	PP, EP	0	34
2321	TRICHOORBENZENEN, VLOEIBAAR (1,2,4-TRICHOORBENZEEN)	6.1	T1	III	6.1	C	2	2	2	25	95	1,45	2	neen	T1	II A	ja	PP, EP, EX, TOX, A	0	7; 17
2321	TRICHOORBENZENEN, VLOEIBAAR (1,2,4-TRICHOORBENZEEN)	6.1	T1	III	6.1	C	2	2	2	25	95	1,45	2	neen			neen	PP, EP, TOX, A	0	7; 17; 20: +95 °C
2323	TRIETHYLFOSEFIET	3	F1	III	3	N	3	2			97	0,8	3	ja	T3	II B ⁴⁾	ja	PP, EX, A	0	
2324	TRIIISOBYTYLEEN	3	F1	III	3	N	3	2			97	0,76	3	ja	T2	II B ⁴⁾	ja	PP, EX, A	0	
2325	1,3,5-TRIMETHYLBENZEEN	3	F1	III	3	N	3	2			97	0,87	3	ja	T1	II A	ja	PP, EX, A	0	
2333	ALLYLACETAAT	3	FT1	II	3+6.1	C	2	2		40	95	0,93	2	neen	T2	II A ⁷⁾	ja	PP, EP, EX, TOX, A	2	

(1)	(2)	(3)	(4)	(5)	(6)	(7)	(8)	(9)	(10)	(11)	(12)	(13)	(14)	(15)	(16)	(17)	(18)	(19)	(20)	
UN-Nummer / Stofnummer	Benaming en beschrijving	Klasse	Classificatiecode	Verpakkingsgroep	Gevaren	Tankschijftype	Ladingtanktoestand	Ladingtanktype	Ladingtankuitrusting	Openingsdruk van het snelafsluiventiel in kPa	maximaal toelaatbare vullingsgraad van de ladingtank in %	Dichtheid bij 20 °C	Soort monstername-inrichting	Pompkamer onder dek toegeestaan	Temperatuurklasse	Explosiegroep	Explosiebescherming vereist	Vereiste uitrusting	Aantal blauwe kegels/Lichten	Extra eisen of aantekeningen
2348	BUTYLACRYLATEN, GESTABILISEERD (n-BUTYLACRYLAAT, GESTABILISEERD)	3	F1	III	3+inst.	C	2	2		30	95	0,9	1	ja	T3	II B	ja	PP, EX, A	0	3; 5
2350	BUTYLMETHYLEETHER	3	F1	II	3	N	2	2		10	97	0,74	3	ja	T4 ³⁾	II B ⁴⁾	ja	PP, EX, A	1	
2356	2-CHLOORPROPAAN	3	F1	I	3	C	2	2	3	50	95	0,86	2	ja	T1	II A	ja	PP, EX, A	1	23
2357	CYCLOHEXYLAMINE	8	CF1	II	8+3	N	3	2			97	0,86	3	ja	T3	II A ⁸⁾	ja	PP, EP, EX, A	1	34
2362	1,1-DICHOORETHAAN	3	F1	II	3	C	2	2	3	50	95	1,17	2	ja	T2	II A	ja	PP, EX, A	1	23
2370	HEXEEN-1	3	F1	II	3	N	2	2		10	97	0,67	3	ja	T3	II B ⁴⁾	ja	PP, EX, A	1	
2382	DIMETHYLHYDRAZINE, SYMMETRISCH	6.1	TF1	I	6.1+3	C	2	2		50	95	0,83	1	ja	T4 ³⁾	II C	ja	PP, EP, EX, TOX, A	2	
2383	DIPROPYLAMINE	3	FC	II	3+8	C	2	2		35	95	0,74	2	neen	T3	II A	ja	PP, EP, EX, A	1	23
2397	3-METHYLBUTAAN-2-ON	3	F1	II	3	N	2	2		10	97	0,81	3	ja	T1	II A	ja	PP, EX, A	1	
2398	METHYL-tert-BUTYLEETHER	3	F1	II	3	N	2	2		10	97	0,74	3	ja	T1	II A	ja	PP, EX, A	1	
2404	PROPIONITRIL	3	FT1	II	3+6.1	C	2	2		45	95	0,78	2	neen	T1 ⁹⁾	II A	ja	PP, EP, EX, TOX, A	2	
2414	THIOFEEN	3	F1	II	3	N	2	2		10	97	1,06	3	ja	T2	II A	ja	PP, EX, A	1	
2430	ALKYLFENOLEN, VAST, N.E.G. (NONYLFENOL-ISOMEREN-MENGSEL, GESMOLTEN)	8	C4	II	8	N	3	3	2		95	0,95	3	ja	T2	II A ⁷⁾	ja	PP, EP, EX, A	0	7; 17; 34

(1)	(2)	(3)	(4)	(5)	(6)	(7)	(8)	(9)	(10)	(11)	(12)	(13)	(14)	(15)	(16)	(17)	(18)	(19)	(20)	
UN-Nummer / Stofnummer	Benaming en beschrijving	Klasse	Classificatiecode	Verpakkingsgroep	Gevaren	Tankschijftype	Ladingtanktoestand	Ladingtanktype	Ladingtankuitrusting	Openingsdruk van het snelafsluiventiel in kPa	maximaal toelaatbare vullingsgraad van de ladingtank in %	Dichtheid bij 20 °C	Soort monsternamen-inrichting	Pompkamer onder dek toegeestaan	Temperatuurklasse	Explosiegroep	Explosiebescherming vereist	Vereiste uitrusting	Aantal blauwe kegels/Lichten	Extra eisen of aantekeningen
2430	ALKYLFENOLEN, VAST, N.E.G. (NONYLFENOL-ISOMEREN-MENGSEL, GESMOLTEN)	8	C4	II	8	N	3	3	2		95	0,95	3	ja			neen	PP, EP	0	7; 17; 20: +125 °C; 34
2432	N,N-DIETHYLANILINE	6.1	T1	III	6.1	C	2	2		25	95	0,93	2	neen			neen	PP, EP, TOX, A	0	
2448	ZWAVEL, GESMOLTEN	4.1	F3	III	4.1	N	4	1	2		95	2,07	3	ja			neen	PP, EP, TOX*, A	0	* Giftigheidsmeter voor H ₂ S; 7; 20: +150 °C; 32
2458	HEXADIENEN	3	F1	II	3	N	2	2		10	97	0,72	3	ja	T4 ³⁾	II B ⁴⁾	ja	PP, EX, A	1	
2477	METHYLISOTHIOCYANAAT	6.1	TF1	I	6.1+3	C	2	2	2	35	95	1,07 ¹¹⁾	2	neen	T4 ³⁾	II B ⁴⁾	ja	PP, EP, EX, TOX, A	2	7; 17
2485	n-BUTYLISOCYANAAT	6.1	TF1	I	6.1+3	C	2	2		35	95	0,89	1	neen	T2	II B ⁴⁾	ja	PP, EP, EX, TOX, A	2	
2486	ISOBUTYLISOCYANAAT	3	FT1	II	3+6.1	C	2	2		40	95		2	neen	T4 ³⁾	II B ⁴⁾	ja	PP, EP, EX, TOX, A	2	
2487	FENYLISOCYANAAT	6.1	TF1	I	6.1+3	C	2	2		25	95	1,1	1	neen	T1	II A	ja	PP, EP, EX, TOX, A	2	
2490	DICHLORISOPROPYLEETHER	6.1	T1	II	6.1	C	2	2		25	95	1,11	2	neen			neen	PP, EP, TOX, A	2	
2491	ETHANOLAMINE of ETHANOLAMINE, OPLOSSING	8	C7	III	8	N	3	2			97	1,02	3	ja	T2	II B ⁴⁾	ja	PP, EP, EX, A	0	17; 34
2493	HEXAMETHYLEENIMINE	3	FC	II	3+8	N	3	2			97	0,88	3	ja	T3 ²⁾	II A	ja	PP, EP, EX, A	1	34
2496	PROPIONZUURANHYDRIDE	8	C3	III	8	N	4	3			97	1,02	3	ja			neen	PP, EP	0	34

(1)	(2)	(3)	(4)	(5)	(6)	(7)	(8)	(9)	(10)	(11)	(12)	(13)	(14)	(15)	(16)	(17)	(18)	(19)	(20)	
UN-Nummer / Stofnummer	Benaming en beschrijving	Klasse	Classificatiecode	Verpakkingsgroep	Gevaren	Tankschijftype	Ladingtanktoestand	Ladingtanktype	Ladingtankuitrusting	Openingsdruk van het snelblaasventiel in kPa	maximaal toelaatbare vullingsgraad van de ladingtank in %	Dichtheid bij 20 °C	Soort monsternamen-inrichting	Pompkamer onder dek toegeestaan	Temperatuurklasse	Explosiegroep	Explosiebescherming vereist	Vereiste uitrusting	Aantal blauwe kegels/Lichten	Extra eisen of aantekeningen
2518	1,5,9-CYCLODODECATRIEEN	6.1	T1	III	6.1	C	2	2		25	95	0,9	2	neen			neen	PP, EP, TOX, A	0	
2527	ISOBUTYLACRYLAAT, GESTABILISEERD	3	F1	III	3+inst.	C	2	2		30	95	0,89	1	ja	T2	II B ⁹⁾	ja	PP, EX, A	0	3; 5
2528	ISOBUTYLISOBUTYRAAT	3	F1	III	3	N	3	2			97	0,86	3	ja	T2	II A	ja	PP, EX, A	0	
2531	METHACRYLZUUR, GESTABILISEERD	8	C3	II	8+inst.	C	2	2	2	25	95	1,02	1	ja	T2	II B ⁴⁾	ja	PP, EP, EX, A	0	3; 4; 5; 17
2564	TRICHOORAZIJNZUUR, OPLOSSING	8	C3	II	8	N	3	3	2		95	1,62 ¹¹⁾	3	ja	T1	II A ⁷⁾	ja	PP, EP, EX, A	0	7; 17; 22; 34
2564	TRICHOORAZIJNZUUR, OPLOSSING	8	C3	III	8	N	4	3			97	1,62 ¹¹⁾	3	ja	T1	II A ⁷⁾	ja	PP, EP, EX, A	0	22; 34
2574	TRICRESYL FOSFAAT met meer dan 3% van het ortho-isomeer	6.1	T1	II	6.1	C	2	2		25	95	1,18	2	neen			neen	PP, EP, TOX, A	2	
2579	PIPERAZINE, GESMOLTEN	8	C8	III	8	N	3	3	2		95	0,9	3	ja			neen	PP, EP	0	7; 17; 34
2586	ALKYLSULFONZUREN, VLOEIBAAR of ARYLSULFONZUREN, VLOEIBAAR, met ten hoogste 5% vrij zwavelzuur	8	C1	III	8	N	4	3			97		3	ja			neen	PP, EP	0	34
2608	NITROPROPANEN	3	F1	III	3	N	3	2			97	1	3	ja	T2	II B ⁷⁾	ja	PP, EX, A	0	
2615	ETHYLPROPYLEETHER	3	F1	II	3	N	2	2		10	97	0,73	3	ja	T4 ³⁾	II A ⁷⁾	ja	PP, EX, A	1	
2618	VINYLTOLUENEN, GESTABILISEERD	3	F1	III	3+inst.	C	2	2		25	95	0,92	1	ja	T1	II B ⁴⁾	ja	PP, EX, A	0	3; 5
2651	4,4'-DIAMINODIFENYLMETHAAN	6.1	T2	III	6.1	C	2	2	2	25	95	1	2	neen			neen	PP, EP, TOX, A	0	7; 17
2672	AMMONIAK, OPLOSSING in water, relatieve dichtheid tussen 0,880 en 0,957 bij 15 °C, met meer dan 10% maar ten hoogste 35% ammoniak	8	C5	III	8	N	2	2		10	97	0,88 ¹⁰⁾ - 0,96 ¹⁰⁾	3	ja			neen	PP, EP	0	34

(1)	(2)	(3)	(4)	(5)	(6)	(7)	(8)	(9)	(10)	(11)	(12)	(13)	(14)	(15)	(16)	(17)	(18)	(19)	(20)	
UN-Nummer / Stofnummer	Benaming en beschrijving	Klasse	Classificatiecode	Verpakkingsgroep	Gevaren	Tankschijftype	Ladingtanktoestand	Ladingtanktype	Ladingtankuitrusting	Openingsdruk van het snelafsluissventiel in kPa	maximaal toelaatbare vullingsgraad van de ladingtank in %	Dichtheid bij 20 °C	Soort monsternamen-inrichting	Pompkamer onder dek toegeestaan	Temperatuurklasse	Explosiegroep	Explosiebescherming vereist	Vereiste uitrusting	Aantal blauwe kegels/Lichten	Extra eisen of aantekeningen
2683	AMMONIUMSULFIDE, OPLOSSING	8	CFT	II	8+3+6.1	C	2	2		50	95		2	neen	T4 ³⁾	II B ⁴⁾	ja	PP, EP, EX, TOX, A	2	15; 16
2693	WATERSTOFSULFIETEN, OPLOSSING IN WATER, N.E.G.	8	C1	III	8	N	4	3			97		3	ja			neen	PP, EP	0	27; 34
2709	BUTYLBENZENEN	3	F1	III	3	N	3	2			97	0,87	3	ja	T2	II A	ja	PP, EX, A	0	
2733	AMINEN, BRANDBAAR, BIJTEND, N.E.G. of POLYAMINEN, BRANDBAAR, BIJTEND, N.E.G. (2-AMINOBUAAN)	3	FC	II	3+8	C	2	2	3	50	95	0,72	2	ja	T4 ³⁾	II A	ja	PP, EP, EX, A	1	23
2735	AMINEN, VLOEIBAAR, BIJTEND, N.E.G. of POLYAMINEN, VLOEIBAAR, BIJTEND, N.E.G.	8	C7	I	8	N	4	2			97		3	ja			neen	PP, EP	0	27; 34
2735	AMINEN, VLOEIBAAR, BIJTEND, N.E.G. of POLYAMINEN, VLOEIBAAR, BIJTEND, N.E.G.	8	C7	II	8	N	4	2			97		3	ja			neen	PP, EP	0	27; 34
2735	AMINEN, VLOEIBAAR, BIJTEND, N.E.G. of POLYAMINEN, VLOEIBAAR, BIJTEND, N.E.G.	8	C7	III	8	N	4	2			97		3	ja			neen	PP, EP	0	27; 34
2754	N-ETHYLTOLUIDINEN (N-ETHYL-o-TOLUIDINE)	6.1	T1	II	6.1	C	2	2		25	95	0,94	2	neen			neen	PP, EP, TOX, A	2	
2754	N-ETHYLTOLUIDINEN (N-ETHYL-m-TOLUIDINE)	6.1	T1	II	6.1	C	2	2		25	95	0,94	2	neen			neen	PP, EP, TOX, A	2	
2754	N-ETHYLTOLUIDINEN, MENGSEL van N-ETHYL-o-TOLUIDINE en N-ETHYL-m-TOLUIDINE	6.1	T1	II	6.1	C	2	2		25	95	0,94	2	neen			neen	PP, EP, TOX, A	2	

(1)	(2)	(3)	(4)	(5)	(6)	(7)	(8)	(9)	(10)	(11)	(12)	(13)	(14)	(15)	(16)	(17)	(18)	(19)	(20)	
UN-Nummer / Stofnummer	Benaming en beschrijving	Klasse	Classificatiecode	Verpakkingsgroep	Gevaren	Tankschijftype	Ladingtanktoestand	Ladingtanktype	Ladingtankuitrusting	Openingsdruk van het snelafsluissventiel in kPa	maximaal toelaatbare vullingsgraad van de ladingtank in %	Dichtheid bij 20 °C	Soort monsternamen-inrichting	Pompkamer onder dek toegeestaan	Temperatuurklasse	Explosiegroep	Explosiebescherming vereist	Vereiste uitrusting	Aantal blauwe kegels/Lichten	Extra eisen of aantekeningen
2754	N-ETHYLTOLUIDINEN (N-ETHYL-p-TOLUIDINE)	6.1	T1	II	6.1	C	2	2	2	25	95	0,94	2	neen			neen	PP, EP, TOX, A	2	7; 17
2789	IJSAZIJN of AZIJNZUUR, OPLOSSING met meer dan 80 massa-% zuur	8	CF1	II	8+3	N	2	3	2	10	95	1,05 (bij 100% zuur)	3	ja	T1	II A	ja	PP, EP, EX, A	1	7; 17; 34
2790	AZIJNZUUR, OPLOSSING met ten minste 50 massa-% en ten hoogste 80 massa-% zuur	8	C3	II	8	N	2	3		10	95		3	ja			neen	PP, EP	0	34
2790	AZIJNZUUR, OPLOSSING, met meer dan 10 massa-%, maar minder dan 50 massa-% zuur	8	C3	III	8	N	2	3		10	95		3	ja			neen	PP, EP	0	34
2796	ACCUMULATORVLOEISTOF, ZUUR	8	C1	II	8	N	4	3			97	1,00 - 1,84	3	ja			neen	PP, EP	0	8; 22; 30; 34
2796	ZWAVELZUUR met ten hoogste 51% zuur	8	C1	II	8	N	4	3			97	1,00 - 1,41	3	ja			neen	PP, EP	0	8; 22; 30; 34
2797	ACCUMULATORVLOEISTOF, ALKALISCH (ELEKTROLYT VOOR BATTERIJEN, ALKALISCH)	8	C5	II	8	N	4	3			97	1,00 - 2,13	3	ja			neen	PP, EP	0	22; 30; 34
2810	GIFTIGE ORGANISCHE VLOEISTOF, N.E.G. KOOKPUNT ≤ 60 °C	6.1	T1	I	6.1	C	1	1			95		1	neen			neen	PP, EP, TOX, A	2	27; 29
2810	GIFTIGE ORGANISCHE VLOEISTOF, N.E.G. 60 °C < KOOKPUNT ≤ 85 °C	6.1	T1	I	6.1	C	2	2	3	50	95		1	neen			neen	PP, EP, TOX, A	2	23; 27; 29
2810	GIFTIGE ORGANISCHE VLOEISTOF, N.E.G. 85 °C < KOOKPUNT ≤ 115 °C	6.1	T1	I	6.1	C	2	2		50	95		1	neen			neen	PP, EP, TOX, A	2	27; 29

(1)	(2)	(3)	(4)	(5)	(6)	(7)	(8)	(9)	(10)	(11)	(12)	(13)	(14)	(15)	(16)	(17)	(18)	(19)	(20)	
UN-Nummer / Stofnummer	Benaming en beschrijving	Klasse	Classificatiecode	Verpakkingsgroep	Gevaren	Tankschijftype	Ladingtanktoestand	Ladingtanktype	Ladingtankuitrusting	Openingsdruk van het snelafsluissventiel in kPa	maximaal toelaatbare vullingsgraad van de ladingtank in %	Dichtheid bij 20 °C	Soort monsternamen-richting	Pompkamer onder dek toegeestaan	Temperatuurklasse	Explosiegroep	Explosiebescherming vereist	Vereiste uitrusting	Aantal blauwe kegels/Lichten	Extra eisen of aantekeningen
2810	GIFTIGE ORGANISCHE VLOEISTOF, N.E.G. KOOKPUNT > 115 °C	6.1	T1	I	6.1	C	2	2		35	95		1	neen			neen	PP, EP, TOX, A	2	27; 29
2810	GIFTIGE ORGANISCHE VLOEISTOF, N.E.G. KOOKPUNT ≤ 60 °C	6.1	T1	II	6.1	C	1	1			95		1	neen			neen	PP, EP, TOX, A	2	27; 29
2810	GIFTIGE ORGANISCHE VLOEISTOF, N.E.G. 60 °C < KOOKPUNT ≤ 85 °C	6.1	T1	II	6.1	C	2	2	3	50	95		2	neen			neen	PP, EP, TOX, A	2	23; 27; 29
2810	GIFTIGE ORGANISCHE VLOEISTOF, N.E.G. 85 °C < KOOKPUNT ≤ 115 °C	6.1	T1	II	6.1	C	2	2		50	95		2	neen			neen	PP, EP, TOX, A	2	27; 29
2810	GIFTIGE ORGANISCHE VLOEISTOF, N.E.G. KOOKPUNT > 115 °C	6.1	T1	II	6.1	C	2	2		35	95		2	neen			neen	PP, EP, TOX, A	2	27; 29
2810	GIFTIGE ORGANISCHE VLOEISTOF, N.E.G. KOOKPUNT ≤ 60 °C	6.1	T1	III	6.1	C	1	1			95		1	neen			neen	PP, EP, TOX, A	0	27; 29
2810	GIFTIGE ORGANISCHE VLOEISTOF, N.E.G. 60 °C < KOOKPUNT ≤ 85 °C	6.1	T1	III	6.1	C	2	2	3	50	95		2	neen			neen	PP, EP, TOX, A	0	23; 27; 29
2810	GIFTIGE ORGANISCHE VLOEISTOF, N.E.G. 85 °C < KOOKPUNT ≤ 115 °C	6.1	T1	III	6.1	C	2	2		50	95		2	neen			neen	PP, EP, TOX, A	0	27; 29
2810	GIFTIGE ORGANISCHE VLOEISTOF, N.E.G. KOOKPUNT > 115 °C	6.1	T1	III	6.1	C	2	2		35	95		2	neen			neen	PP, EP, TOX, A	0	27; 29
2811	GIFTIGE ORGANISCHE VASTE STOF, N.E.G. (1,2,3-TRICHOORBENZEEN, GESMOLTEN)	6.1	T2	III	6.1	C	2	2	2	25	95		2	neen	T4 ³⁾	II B ⁴⁾	ja	PP, EP, EX, TOX, A	0	7; 17; 22

(1)	(2)	(3)	(4)	(5)	(6)	(7)	(8)	(9)	(10)	(11)	(12)	(13)	(14)	(15)	(16)	(17)	(18)	(19)	(20)	
UN-Nummer / Stofnummer	Benaming en beschrijving	Klasse	Classificatiecode	Verpakkingsgroep	Gevaren	Tankschijftype	Ladingtanktoestand	Ladingtanktype	Ladingtankuitrusting	Openingsdruk van het snelafsluissventiel in kPa	maximaal toelaatbare vullingsgraad van de ladingtank in %	Dichtheid bij 20 °C	Soort monsternamen-inrichting	Pompkamer onder dek toegeestaan	Temperatuurklasse	Explosiegroep	Explosiebescherming vereist	Vereiste uitrusting	Aantal blauwe kegels/Lichten	Extra eisen of aantekeningen
2811	GIFTIGE ORGANISCHE VASTE STOF, N.E.G. (1,2,3-TRICHOORBENZEEN, GESMOLTEN)	6.1	T2	III	6.1	C	2	2	2	25	95		2	neen			neen	PP, EP, TOX, A	0	7; 17; 20: +92 °C; 22
2811	GIFTIGE ORGANISCHE VASTE STOF, N.E.G. (1,3,5-TRICHOORBENZEEN, GESMOLTEN)	6.1	T2	III	6.1	C	2	2	2	25	95		2	neen	T4 ³⁾	II B ⁴⁾	ja	PP, EP, EX, TOX, A	0	7; 17; 22
2811	GIFTIGE ORGANISCHE VASTE STOF, N.E.G. (1,3,5-TRICHOORBENZEEN, GESMOLTEN)	6.1	T2	III	6.1	C	2	2	2	25	95		2	neen			neen	PP, EP, TOX, A	0	7; 17; 20: +92 °C; 22
2815	N-AMINOETHYLPYPERAZINE	8	C7	III	8	N	4	2			97	0,98	3	ja			neen	PP, EP	0	34
2820	BOTERZUUR	8	C3	III	8	N	2	3		10	97	0,96	3	ja			neen	PP, EP	0	34
2829	CAPRONZUUR	8	C3	III	8	N	4	3			97	0,92	3	ja			neen	PP, EP	0	34
2831	1,1,1-TRICHOORETHAAN	6.1	T1	III	6.1	C	2	2	3	50	95	1,34	2	ja			neen	PP, EP, TOX, A	0	23
2850	TETRAPROPYLEEN	3	F1	III	3	N	4	2			97	0,76	3	ja			neen	PP, EX, A	0	
2874	FURFURYLALCOHOL	6.1	T1	III	6.1	C	2	2		25	95	1,13	2	neen			neen	PP, EP, TOX, A	0	
2920	BIJTENDE VLOEISTOF, BRANDBAAR, N.E.G. (WATERIGE OPLOSSING van DIDECYLDIMETHYLAMMONIUMCHLORIDE en 2-PROPANOL)	8	CF1	II	8+3	N	3	3			95	0,95	3	ja	T3	II A	ja	PP, EP, EX, A	1	34
2920	BIJTENDE VLOEISTOF, BRANDBAAR, N.E.G. (WATERIGE OPLOSSING van HEXADECYLTRIMETHYLAMINECHLORIDE (50%) en ETHANOL (35%))	8	CF1	II	8+3	N	2	3		10	95	0,9	3	ja	T2	II B	ja	PP, EP, EX, A	1	6: +7 °C; 17; 34

(1)	(2)	(3)	(4)	(5)	(6)	(7)	(8)	(9)	(10)	(11)	(12)	(13)	(14)	(15)	(16)	(17)	(18)	(19)	(20)	
UN-Nummer / Stofnummer	Benaming en beschrijving	Klasse	Classificatiecode	Verpakkingsgroep	Gevaren	Tankschijftype	Ladingtanktoestand	Ladingtanktype	Ladingtankuitrusting	Openingsdruk van het snelblaasventiel in kPa	maximaal toelaatbare vullingsgraad van de ladingtank in %	Dichtheid bij 20 °C	Soort monstername-inrichting	Pompkamer onder dek toegestaan	Temperatuurklasse	Explosiegroep	Explosiebescherming vereist	Vereiste uitrusting	Aantal blauwe kegels/Lichten	Extra eisen of aantekeningen
2922	BIJTENDE VLOEISTOF, GIFTIG, N.E.G. KOOKPUNT ≤ 60 °C	8	CT1	I	8+6.1	C	1	1			95		1	neen			neen	PP, EP, TOX, A	2	27; 29
2922	BIJTENDE VLOEISTOF, GIFTIG, N.E.G. 60 °C < KOOKPUNT ≤ 85 °C	8	CT1	I	8+6.1	C	2	2	3	50	95		1	neen			neen	PP, EP, TOX, A	2	23; 27; 29
2922	BIJTENDE VLOEISTOF, GIFTIG, N.E.G. 85 °C < KOOKPUNT ≤ 115 °C	8	CT1	I	8+6.1	C	2	2		50	95		1	neen			neen	PP, EP, TOX, A	2	27; 29
2922	BIJTENDE VLOEISTOF, GIFTIG, N.E.G. KOOKPUNT > 115 °C	8	CT1	I	8+6.1	C	2	2		35	95		1	neen			neen	PP, EP, TOX, A	2	27; 29
2922	BIJTENDE VLOEISTOF, GIFTIG, N.E.G. KOOKPUNT ≤ 60 °C	8	CT1	II	8+6.1	C	1	1			95		1	neen			neen	PP, EP, TOX, A	2	27; 29
2922	BIJTENDE VLOEISTOF, GIFTIG, N.E.G. 60 °C < KOOKPUNT ≤ 85 °C	8	CT1	II	8+6.1	C	2	2	3	50	95		2	neen			neen	PP, EP, TOX, A	2	23; 27; 29
2922	BIJTENDE VLOEISTOF, GIFTIG, N.E.G. 85 °C < KOOKPUNT ≤ 115 °C	8	CT1	II	8+6.1	C	2	2		50	95		2	neen			neen	PP, EP, TOX, A	2	27; 29
2922	BIJTENDE VLOEISTOF, GIFTIG, N.E.G. KOOKPUNT > 115 °C	8	CT1	II	8+6.1	C	2	2		35	95		2	neen			neen	PP, EP, TOX, A	2	27; 29
2922	BIJTENDE VLOEISTOF, GIFTIG, N.E.G. KOOKPUNT ≤ 60 °C	8	CT1	III	8+6.1	C	1	1			95		1	neen			neen	PP, EP, TOX, A	0	27; 29
2922	BIJTENDE VLOEISTOF, GIFTIG, N.E.G. 60 °C < KOOKPUNT ≤ 85 °C	8	CT1	III	8+6.1	C	2	2	3	50	95		2	neen			neen	PP, EP, TOX, A	0	23; 27; 29

(1)	(2)	(3)	(4)	(5)	(6)	(7)	(8)	(9)	(10)	(11)	(12)	(13)	(14)	(15)	(16)	(17)	(18)	(19)	(20)	
UN-Nummer / Stoffnummer	Benaming en beschrijving	Klasse	Classificatiecode	Verpackingsgroep	Gevaren	Tankschijftype	Ladingtanktoestand	Ladingtanktype	Ladingtankuitrusting	Openingsdruk van het snelafblaasventiel in kPa	maximaal toelaatbare vullingsgraad van de ladingtank in %	Dichtheid bij 20 °C	Soort monstername-inrichting	Pompkamer onder dek toegeestaan	Temperatuurklasse	Explosiegroep	Explosiebescherming vereist	Vereiste uitrusting	Aantal blauwe kegels/Lichten	Extra eisen of aantekeningen
2922	BIJTENDE VLOEISTOF, GIFTIG, N.E.G. 85 °C < KOOKPUNT ≤ 115 °C	8	CT1	III	8+6.1	C	2	2		50	95		2	neen			neen	PP, EP, TOX, A	0	27; 29
2922	BIJTENDE VLOEISTOF, GIFTIG, N.E.G. KOOKPUNT > 115 °C	8	CT1	III	8+6.1	C	2	2		35	95		2	neen			neen	PP, EP, TOX, A	0	27; 29
2924	BRANDBARE VLOEISTOF, BIJTEND, N.E.G. KOOKPUNT ≤ 60 °C	3	FC	I	3+8	C	1	1			95		1	ja	T4 ³⁾	II B ⁴⁾	ja	PP, EP, EX, A	1	27; 29
2924	BRANDBARE VLOEISTOF, BIJTEND, N.E.G. KOOKPUNT ≤ 60 °C	3	FC	II	3+8	C	1	1			95		1	ja	T4 ³⁾	II B ⁴⁾	ja	PP, EP, EX, A	1	27; 29
2924	BRANDBARE VLOEISTOF, BIJTEND, N.E.G. 60 °C < KOOKPUNT ≤ 85 °C	3	FC	II	3+8	C	2	2	3	50	95		2	ja	T4 ³⁾	II B ⁴⁾	ja	PP, EP, EX, A	1	23; 27; 29
2924	BRANDBARE VLOEISTOF, BIJTEND, N.E.G. 85 °C < KOOKPUNT ≤ 115 °C	3	FC	II	3+8	C	2	2		50	95		2	ja	T4 ³⁾	II B ⁴⁾	ja	PP, EP, EX, A	1	27; 29
2924	BRANDBARE VLOEISTOF, BIJTEND, N.E.G. KOOKPUNT > 115 °C	3	FC	II	3+8	C	2	2		35	95		2	ja	T4 ³⁾	II B ⁴⁾	ja	PP, EP, EX, A	1	27; 29
2924	BRANDBARE VLOEISTOF, BIJTEND, N.E.G.	3	FC	III	3+8	N	3	2			97		3	ja	T4 ³⁾	II B ⁴⁾	ja	PP, EP, EX, A	0	27; 34
2924	BRANDBARE VLOEISTOF, BIJTEND, N.E.G. (WATERIGE OPLOSSING van DIALKYLDIMETHYLAMMONIUMCHLO RIDE (C ₈ tot en met C ₁₈) en 2- PROPANOL)	3	FC	II	3+8	C	2	2		50	95	0,88	2	ja	T2	II A	ja	PP, EP, EX, A	1	
2927	GIFTIGE ORGANISCHE VLOEISTOF, BIJTEND, N.E.G. KOOKPUNT ≤ 60 °C	6.1	TC1	I	6.1+8	C	1	1			95		1	neen			neen	PP, EP, TOX, A	2	27; 29

(1)	(2)	(3)	(4)	(5)	(6)	(7)	(8)	(9)	(10)	(11)	(12)	(13)	(14)	(15)	(16)	(17)	(18)	(19)	(20)	
UN-Nummer / Stofnummer	Benaming en beschrijving	Klasse	Classificatiecode	Verpakkingsgroep	Gevaren	Tankschijftype	Ladingtanktoestand	Ladingtanktype	Ladingtankuitrusting	Openingsdruk van het snelafsluissventiel in kPa	maximaal toelaatbare vullingsgraad van de ladingtank in %	Dichtheid bij 20 °C	Soort monsternamen-inrichting	Pompkamer onder dek toegeestaan	Temperatuurklasse	Explosiegroep	Explosiebescherming vereist	Vereiste uitrusting	Aantal blauwe kegels/Lichten	Extra eisen of aantekeningen
2927	GIFTIGE ORGANISCHE VLOEISTOF, BIJTEND, N.E.G. 60 °C < KOOKPUNT ≤ 85 °C	6.1	TC1	I	6.1+8	C	2	2	3	50	95		1	neen			neen	PP, EP, TOX, A	2	23; 27; 29
2927	GIFTIGE ORGANISCHE VLOEISTOF, BIJTEND, N.E.G. 85 °C < KOOKPUNT ≤ 115 °C	6.1	TC1	I	6.1+8	C	2	2		50	95		1	neen			neen	PP, EP, TOX, A	2	27; 29
2927	GIFTIGE ORGANISCHE VLOEISTOF, BIJTEND, N.E.G. KOOKPUNT > 115 °C	6.1	TC1	I	6.1+8	C	2	2		35	95		1	neen			neen	PP, EP, TOX, A	2	27; 29
2927	GIFTIGE ORGANISCHE VLOEISTOF, BIJTEND, N.E.G. KOOKPUNT ≤ 60 °C	6.1	TC1	II	6.1+8	C	1	1			95		1	neen			neen	PP, EP, TOX, A	2	27; 29
2927	GIFTIGE ORGANISCHE VLOEISTOF, BIJTEND, N.E.G. 60 °C < KOOKPUNT ≤ 85 °C	6.1	TC1	II	6.1+8	C	2	2	3	50	95		2	neen			neen	PP, EP, TOX, A	2	23; 27; 29
2927	GIFTIGE ORGANISCHE VLOEISTOF, BIJTEND, N.E.G. 85 °C < KOOKPUNT ≤ 115 °C	6.1	TC1	II	6.1+8	C	2	2		50	95		2	neen			neen	PP, EP, TOX, A	2	27; 29
2927	GIFTIGE ORGANISCHE VLOEISTOF, BIJTEND, N.E.G. KOOKPUNT > 115 °C	6.1	TC1	II	6.1+8	C	2	2		35	95		2	neen			neen	PP, EP, TOX, A	2	27; 29
2929	GIFTIGE ORGANISCHE VLOEISTOF, BRANDBAAR, N.E.G.	6.1	TF1	I	6.1+3	C	1	1			95		1	neen	T4 ³⁾	II B ⁴⁾	ja	PP, EP, EX, TOX, A	2	27
2929	GIFTIGE ORGANISCHE VLOEISTOF, BRANDBAAR, N.E.G. KOOKPUNT ≤ 60 °C	6.1	TF1	I	6.1+3	C	1	1			95		1	neen	T4 ³⁾	II B ⁴⁾	ja	PP, EP, EX, TOX, A	2	27; 29
2929	GIFTIGE ORGANISCHE VLOEISTOF, BRANDBAAR, N.E.G. 60 °C < KOOKPUNT ≤ 85 °C	6.1	TF1	I	6.1+3	C	2	2	3	50	95		1	neen	T4 ³⁾	II B ⁴⁾	ja	PP, EP, EX, TOX, A	2	23; 27; 29

(1)	(2)	(3)	(4)	(5)	(6)	(7)	(8)	(9)	(10)	(11)	(12)	(13)	(14)	(15)	(16)	(17)	(18)	(19)	(20)	
UN-Nummer / Stofnummer	Benaming en beschrijving	Klasse	Classificatiecode	Verpakkingsgroep	Gevaren	Tankschip-type	Ladingtanktoestand	Ladingtanktype	Ladingtankuitrusting	Openingsdruk van het snelafsluissventiel in kPa	maximaal toelaatbare vullingsgraad van de ladingtank in %	Dichtheid bij 20 °C	Soort monsternamen-inrichting	Pompkamer onder dek toegeestaan	Temperatuurklasse	Explosiegroep	Explosiebescherming vereist	Vereiste uitrusting	Aantal blauwe kegels/Lichten	Extra eisen of aantekeningen
2929	GIFTIGE ORGANISCHE VLOEISTOF, BRANDBAAR, N.E.G. 85 °C < KOOKPUNT ≤ 115 °C	6.1	TF1	I	6.1+3	C	2	2		50	95		1	neen	T4 ³⁾	II B ⁴⁾	ja	PP, EP, EX, TOX, A	2	27; 29
2929	GIFTIGE ORGANISCHE VLOEISTOF, BRANDBAAR, N.E.G. KOOKPUNT > 115 °C	6.1	TF1	I	6.1+3	C	2	2		35	95		1	neen	T4 ³⁾	II B ⁴⁾	ja	PP, EP, EX, TOX, A	2	27; 29
2929	GIFTIGE ORGANISCHE VLOEISTOF, BRANDBAAR, N.E.G. KOOKPUNT ≤ 60 °C	6.1	TF1	II	6.1+3	C	1	1			95		1	neen	T4 ³⁾	II B ⁴⁾	ja	PP, EP, EX, TOX, A	2	27; 29
2929	GIFTIGE ORGANISCHE VLOEISTOF, BRANDBAAR, N.E.G. 60 °C < KOOKPUNT ≤ 85 °C	6.1	TF1	II	6.1+3	C	2	2	3	50	95		2	neen	T4 ³⁾	II B ⁴⁾	ja	PP, EP, EX, TOX, A	2	23; 27; 29
2929	GIFTIGE ORGANISCHE VLOEISTOF, BRANDBAAR, N.E.G. 85 °C < KOOKPUNT ≤ 115 °C	6.1	TF1	II	6.1+3	C	2	2		50	95		2	neen	T4 ³⁾	II B ⁴⁾	ja	PP, EP, EX, TOX, A	2	27; 29
2929	GIFTIGE ORGANISCHE VLOEISTOF, BRANDBAAR, N.E.G. KOOKPUNT > 115 °C	6.1	TF1	II	6.1+3	C	2	2		35	95		2	neen	T4 ³⁾	II B ⁴⁾	ja	PP, EP, EX, TOX, A	2	27; 29
2935	ETHYL-2-CHLOORPROPIONAAT	3	F1	III	3	C	2	2		30	95	1,08	2	ja	T4 ³⁾	II A	ja	PP, EX, A	0	
2947	ISOPROPYLCHLOORACETAAT	3	F1	III	3	C	2	2		30	95	1,09	2	ja	T4 ³⁾	II A	ja	PP, EX, A	0	
2966	THIOGLYCOL (mercaptoethanol)	6.1	T1	II	6.1	C	2	2		25	95	1,12	2	neen			neen	PP, EP, TOX, A	2	

(1)	(2)	(3)	(4)	(5)	(6)	(7)	(8)	(9)	(10)	(11)	(12)	(13)	(14)	(15)	(16)	(17)	(18)	(19)	(20)	
UN-Nummer / Stofnummer	Benaming en beschrijving	Klasse	Classificatiecode	Verpakkingsgroep	Gevaren	Tankschijftype	Ladingtanktoestand	Ladingtanktype	Ladingtankuitrusting	Openingsdruk van het snelblaasventiel in kPa	maximaal toelaatbare vullingsgraad van de ladingtank in %	Dichtheid bij 20 °C	Soort monsternamen-inrichting	Pompkamer onder dek toegeestaan	Temperatuurklasse	Explosiegroep	Explosiebescherming vereist	Vereiste uitrusting	Aantal blauwe kegels/Lichten	Extra eisen of aantekeningen
2983	ETHYLEENOXIDE EN PROPYLEENOXIDE, MENGSEL met ten hoogste 30% ethyleenoxide	3	FT1	I	3+6.1 +inst.	C	1	1	3		95	0,85	1	neen	T2	II B	ja	PP, EP, EX, TOX, A	2	2; 3; 12; 31
3077	MILIEUGEVAARLIJKE VASTE STOF, N.E.G. GESMOLTEN (ALKYLAMINE (C ₁₂ - C ₁₈))	9	M7	III	9	N	4	3	2		95	0,79	3	ja			neen	PP	0	7; 17
3079	METHACRYLNITRIL, GESTABILISEERD	3	FT1	I	3+6.1 +inst.	C	2	2		45	95	0,8	1	neen	T1	II B ⁴⁾	ja	PP, EP, EX, TOX, A	2	3; 5
3082	MILIEUGEVAARLIJKE VLOEISTOF, N.E.G.	9	M6	III	9	N	4	3			97		3	ja			neen	PP	0	22; 27
3082	MILIEUGEVAARLIJKE VLOEISTOF, N.E.G. (BILGEWATER)	9	M6	III	9	N	4	2			97			ja			neen	PP	0	
3092	1-METHOXY-2-PROPANOL	3	F1	III	3	N	3	2			97	0,92	3	ja	T3	II B	ja	PP, EX, A	0	
3145	ALKYLFENOLEN, VLOEIBAAR, N.E.G. (met inbegrip van de homologe reeks C ₂ -C ₁₂)	8	C3	II	8	N	4	3			97	0,95	3	ja			neen	PP, EP	0	34
3145	ALKYLFENOLEN, VLOEIBAAR, N.E.G. (met inbegrip van de homologe reeks C ₂ -C ₁₂)	8	C3	III	8	N	4	3			97	0,95	3	ja			neen	PP, EP	0	34
3175	VASTE STOFFEN, DIE BRANDBARE VLOEISTOFFEN met een vlampunt van ten hoogste 61 °C BEVATTEN, N.E.G., GESMOLTEN (DIALKYLDIMETHYLAMMONIUMCHLORIDE (C ₁₂ - C ₁₈) en 2-PROPANOL)	4.1	F1	II	4.1	N	3	3	2		95	0,86	3	ja	T2	II A	ja	PP, EX, A	1	7; 17
3256	VERWARMDE VLOEISTOF, BRANDBAAR, N.E.G., met een vlampunt hoger dan 61 °C, bij een temperatuur gelijk aan of hoger dan haar vlampunt	3	F2	III	3	N	3	2	2		95		3	ja	T4 ³⁾	II B ⁴⁾	ja	PP, EX, A	0	7; 27

(1)	(2)	(3)	(4)	(5)	(6)	(7)	(8)	(9)	(10)	(11)	(12)	(13)	(14)	(15)	(16)	(17)	(18)	(19)	(20)	
UN-Nummer / Stoffnummer	Benaming en beschrijving	Klasse	Classificatiecode	Verpakkingsgroep	Gevaaren	Tankschip type	Ladingtanktoestand	Ladingtank type	Ladingtank uitrusting	Openingsdruk van het snelafsluissventiel in kPa	maximaal toelaatbare vullingsgraad van de ladingtank in %	Dichtheid bij 20 °C	Soort monsternamen-richting	Pompkamer onder dek toegeestaan	Temperatuurklasse	Explosiegroep	Explosiebescherming vereist	Vereiste uitrusting	Aantal blauwe kegels/Lichten	Extra eisen of aantekeningen
3256	VERWARMDE VLOEISTOF, BRANDBAAR, N.E.G., met een vlampunt hoger dan 61 °C, bij een temperatuur gelijk aan of hoger dan haar vlampunt (CARBON BLACK REEDSTOCK - E) (PYROLYSE-OLIE)	3	F2	III	3	N	3	2	2		95		3	ja	T 1	II B	ja	PP, EX, A	0	7
3256	VERWARMDE VLOEISTOF, BRANDBAAR, N.E.G., met een vlampunt hoger dan 61 °C, bij een temperatuur gelijk aan of hoger dan haar vlampunt (PYROLYSE-OLIE A)	3	F2	III	3	N	3	2	2		95		3	ja	T 1	II B	ja	PP, EX, A	0	7
3256	VERWARMDE VLOEISTOF, BRANDBAAR, N.E.G., met een vlampunt hoger dan 61 °C, bij een temperatuur gelijk aan of hoger dan haar vlampunt (RESTOLIE)	3	F2	III	3	N	3	2	2		95		3	ja	T 1	II B	ja	PP, EX, A	0	7
3256	VERWARMDE VLOEISTOF, BRANDBAAR, N.E.G., met een vlampunt hoger dan 61 °C, bij een temperatuur gelijk aan of hoger dan haar vlampunt (MENGSEL VAN RUWE NAFTALINE)	3	F2	III	3	N	3	2	2		95		3	ja	T 1	II B	ja	PP, EX, A	0	7
3256	VERWARMDE VLOEISTOF, BRANDBAAR, N.E.G., met een vlampunt hoger dan 61 °C, bij een temperatuur gelijk aan of hoger dan haar vlampunt (KREOSOT-OLIE)	3	F2	III	3	N	3	2	2		95		3	ja	T 2	II B	ja	PP, EX, A	0	7

(1)	(2)	(3)	(4)	(5)	(6)	(7)	(8)	(9)	(10)	(11)	(12)	(13)	(14)	(15)	(16)	(17)	(18)	(19)	(20)	
UN-Nummer / Stofnummer	Benaming en beschrijving	Klasse	Classificatiecode	Verpakkingsgroep	Gevaren	Tankschijftype	Ladingtanktoestand	Ladingtanktype	Ladingtankuitrusting	Openingsdruk van het snelafsluissventiel in kPa	maximaal toelaatbare vullingsgraad van de ladingtank in %	Dichtheid bij 20 °C	Soort monsternamen-inrichting	Pompkamer onder dek toegeestaan	Temperatuurklasse	Explosiegroep	Explosiebescherming vereist	Vereiste uitrusting	Aantal blauwe kegels/Lichten	Extra eisen of aantekeningen
3257	VERWARMDE VLOEISTOF, N.E.G., bij een temperatuur gelijk aan of hoger dan 100 °C en, bij stoffen met een vlammpunt, lager dan haar vlammpunt (met inbegrip van gesmolten metalen, gesmolten zouten, etc.)	9	M9	III	9	N	4	1	2		95		3	ja			neen	PP	0	7; 20:+115 °C; 22; 24; 25; 27
3257	VERWARMDE VLOEISTOF, N.E.G., bij een temperatuur gelijk aan of hoger dan 100 °C en, bij stoffen met een vlammpunt, lager dan haar vlammpunt (met inbegrip van gesmolten metalen, gesmolten zouten, etc.)	9	M9	III	9	N	4	1	2		95		3	ja			neen	PP	0	7; 20:+225 °C; 22; 24; 27
3259	AMINEN, VAST, BIJTEND, N.E.G. (MONOALKYLAMINEACETAAT, GESMOLTEN (C ₁₂ tot en met C ₁₈))	8	C8	III	8	N	4	3	2		95	0,87	3	ja			neen	PP, EP	0	7; 17; 34
3264	BIJTENDE ZURE ANORGANISCHE VLOEISTOF, N.E.G.	8	C1	I	8	N	2	3		10	97		3	ja			neen	PP, EP	0	27; 34
3264	BIJTENDE ZURE ANORGANISCHE VLOEISTOF, N.E.G.	8	C1	II	8	N	2	3		10	97		3	ja			neen	PP, EP	0	27; 34
3264	BIJTENDE ZURE ANORGANISCHE VLOEISTOF, N.E.G.	8	C1	III	8	N	4	3			97		3	ja			neen	PP, EP	0	27; 34
3264	BIJTENDE ZURE ANORGANISCHE VLOEISTOF, N.E.G. (WATERIGE OPLOSSING van FOSFORZUREN en SALPETERZUREN)	8	C1	I	8	N	2	3		10	97		3	ja			neen	PP, EP	0	34
3264	BIJTENDE ZURE ANORGANISCHE VLOEISTOF, N.E.G. (WATERIGE OPLOSSING van FOSFORZUREN en SALPETERZUREN)	8	C1	II	8	N	4	3			97		3	ja			neen	PP, EP	0	34
3264	BIJTENDE ZURE ANORGANISCHE VLOEISTOF, N.E.G. (WATERIGE OPLOSSING van FOSFORZUREN en SALPETERZUREN)	8	C1	III	8	N	4	3			97		3	ja			neen	PP, EP	0	34

(1)	(2)	(3)	(4)	(5)	(6)	(7)	(8)	(9)	(10)	(11)	(12)	(13)	(14)	(15)	(16)	(17)	(18)	(19)	(20)	
UN-Nummer / Stoffnummer	Benaming en beschrijving	Klasse	Classificatiecode	Verpakkingsgroep	Gevaren	Tankschijftype	Ladingtanktoestand	Ladingtanktype	Ladingtankuitrusting	Openingsdruk van het snelblaasventiel in kPa	maximaal toelaatbare vullingsgraad van de ladingtank in %	Dichtheid bij 20 °C	Soort monsternamen-inrichting	Pompkamer onder dek toegeestaan	Temperatuurklasse	Explosiegroep	Explosiebescherming vereist	Vereiste uitrusting	Aantal blauwe kegels/Lichten	Extra eisen of aantekeningen
3265	BIJTENDE ZURE ORGANISCHE VLOEISTOF, N.E.G.	8	C3	I	8	N	2	3		10	97		3	ja			neen	PP, EP	0	27; 34
3265	BIJTENDE ZURE ORGANISCHE VLOEISTOF, N.E.G.	8	C3	II	8	N	2	3		10	97		3	ja			neen	PP, EP	0	27; 34
3265	BIJTENDE ZURE ORGANISCHE VLOEISTOF, N.E.G.	8	C3	III	8	N	4	3			97		3	ja			neen	PP, EP	0	27; 34
3266	BIJTENDE BASISCHE ANORGANISCHE VLOEISTOF, N.E.G.	8	C5	I	8	N	4	2			97		3	ja			neen	PP, EP	0	27; 34
3266	BIJTENDE BASISCHE ANORGANISCHE VLOEISTOF, N.E.G.	8	C5	II	8	N	4	2			97		3	ja			neen	PP, EP	0	27; 34
3266	BIJTENDE BASISCHE ANORGANISCHE VLOEISTOF, N.E.G.	8	C5	III	8	N	4	2			97		3	ja			neen	PP, EP	0	27; 34
3267	BIJTENDE BASISCHE ORGANISCHE VLOEISTOF, N.E.G.	8	C7	I	8	N	4	2			97		3	ja			neen	PP, EP	0	27; 34
3267	BIJTENDE BASISCHE ORGANISCHE VLOEISTOF, N.E.G.	8	C7	II	8	N	4	2			97		3	ja			neen	PP, EP	0	27; 34
3267	BIJTENDE BASISCHE ORGANISCHE VLOEISTOF, N.E.G.	8	C7	III	8	N	4	2			97		3	ja			neen	PP, EP	0	27; 34
3271	ETHERS, N.E.G. (dampdruk bij 50 °C ten hoogste 110 kPa)	3	F1	II	3	N	2	2		10	97		3	ja	T4 ³⁾	II B ⁴⁾	ja	PP, EX, A	1	14, 27; 29
3271	ETHERS, N.E.G. (tert.-AMYL METHYLETHER)	3	F1	II	3	N	2	2		10	97	0,77	3	ja	T2	II B ⁴⁾	ja	PP, EX, A	1	
3271	ETHERS, N.E.G.	3	F1	III	3	N	3	2			97		3	ja	T4 ³⁾	II B ⁴⁾	ja	PP, EX, A	0	14, 27
3272	ESTERS, N.E.G. (dampdruk bij 50 °C ten hoogste 110 kPa)	3	F1	II	3	N	2	2		10	97	0,77	3	ja	T2	II B ⁴⁾	ja	PP, EX, A	1	14, 27; 29
3272	ESTERS, N.E.G.	3	F1	III	3	N	3	2			97		3	ja	T4 ³⁾	II B ⁴⁾	ja	PP, EX, A	0	14, 27
3276	NITRILEN, GIFTIG, N.E.G. (2-METHYLGLUTARONITRIL)	6.1	T1	II	6.1	C	2	2		10	97	0,95	2	neen			neen	PP, EP, TOX, A	2	

(1)	(2)	(3)	(4)	(5)	(6)	(7)	(8)	(9)	(10)	(11)	(12)	(13)	(14)	(15)	(16)	(17)	(18)	(19)	(20)	
UN-Nummer / Stofnummer	Benaming en beschrijving	Klasse	Classificatiecode	Verpakkingsgroep	Gevaren	Tankschijftype	Ladingtanktoestand	Ladingtanktype	Ladingtankuitrusting	Openingsdruk van het snelafsluissventiel in kPa	maximaal toelaatbare vullingsgraad van de ladingtank in %	Dichtheid bij 20 °C	Soort monsternamen-inrichting	Pompkamer onder dek toegeestaan	Temperatuurklasse	Explosiegroep	Explosiebescherming vereist	Vereiste uitrusting	Aantal blauwe kegels/Lichten	Extra eisen of aantekeningen
3286	BRANDBARE VLOEISTOF, GIFTIG, BIJTEND, N.E.G. KOOKPUNT ≤ 60 °C	3	FTC	I	3+6.1+8	C	1	1			95		1	neen	T4 ³⁾	II B ⁴⁾	ja	PP, EP, EX, TOX, A	2	27; 29
3286	BRANDBARE VLOEISTOF, GIFTIG, BIJTEND, N.E.G. KOOKPUNT ≤ 60 °C	3	FTC	II	3+6.1+8	C	1	1			95		1	neen	T4 ³⁾	II B ⁴⁾	ja	PP, EP, EX, TOX, A	2	27; 29
3286	BRANDBARE VLOEISTOF, GIFTIG, BIJTEND, N.E.G. 60 °C < KOOKPUNT ≤ 85 °C	3	FTC	II	3+6.1+8	C	2	2	3	50	95		2	neen	T4 ³⁾	II B ⁴⁾	ja	PP, EP, EX, TOX, A	2	23, 27; 29
3286	BRANDBARE VLOEISTOF, GIFTIG, BIJTEND, N.E.G. 85 °C < KOOKPUNT ≤ 115 °C	3	FTC	II	3+6.1+8	C	2	2		50	95		2	neen	T4 ³⁾	II B ⁴⁾	ja	PP, EP, EX, TOX, A	2	27; 29
3286	BRANDBARE VLOEISTOF, GIFTIG, BIJTEND, N.E.G. KOOKPUNT > 115 °C	3	FTC	II	3+6.1+8	C	2	2		35	95		2	neen	T4 ³⁾	II B ⁴⁾	ja	PP, EP, EX, TOX, A	2	27; 29
3287	GIFTIGE ANORGANISCHE VLOEISTOF, N.E.G. KOOKPUNT ≤ 60 °C	6.1	T4	I	6.1	C	1	1			95		1	neen			neen	PP, EP, TOX, A	2	27; 29
3287	GIFTIGE ANORGANISCHE VLOEISTOF, N.E.G. 60 °C < KOOKPUNT ≤ 85 °C	6.1	T4	I	6.1	C	2	2	3	50	95		1	neen			neen	PP, EP, TOX, A	2	23, 27; 29
3287	GIFTIGE ANORGANISCHE VLOEISTOF, N.E.G. 85 °C < KOOKPUNT ≤ 115 °C	6.1	T4	I	6.1	C	2	2		50	95		1	neen			neen	PP, EP, TOX, A	2	27; 29
3287	GIFTIGE ANORGANISCHE VLOEISTOF, N.E.G. KOOKPUNT > 115 °C	6.1	T4	I	6.1	C	2	2		35	95		1	neen			neen	PP, EP, TOX, A	2	27; 29
3287	GIFTIGE ANORGANISCHE VLOEISTOF, N.E.G. KOOKPUNT ≤ 60 °C	6.1	T4	II	6.1	C	1	1			95		1	neen			neen	PP, EP, TOX, A	2	27; 29

(1)	(2)	(3)	(4)	(5)	(6)	(7)	(8)	(9)	(10)	(11)	(12)	(13)	(14)	(15)	(16)	(17)	(18)	(19)	(20)	
UN-Nummer / Stofnummer	Benaming en beschrijving	Klasse	Classificatiecode	Verpakkingsgroep	Gevaren	Tankschijftype	Ladingtanktoestand	Ladingtanktype	Ladingtankuitrusting	Openingsdruk van het snelafsluissventiel in kPa	maximaal toelaatbare vullingsgraad van de ladingtank in %	Dichtheid bij 20 °C	Soort monsternamen-inrichting	Pompkamer onder dek toegeestaan	Temperatuurklasse	Explosiegroep	Explosiebescherming vereist	Vereiste uitrusting	Aantal blauwe kegels/Lichten	Extra eisen of aantekeningen
3287	GIFTIGE ANORGANISCHE VLOEISTOF, N.E.G. 60 °C < KOOKPUNT ≤ 85 °C	6.1	T4	II	6.1	C	2	2	3	50	95		2	neen			neen	PP, EP, TOX, A	2	23, 27; 29
3287	GIFTIGE ANORGANISCHE VLOEISTOF, N.E.G. 85 °C < KOOKPUNT ≤ 115 °C	6.1	T4	II	6.1	C	2	2		50	95		2	neen			neen	PP, EP, TOX, A	2	27; 29
3287	GIFTIGE ANORGANISCHE VLOEISTOF, N.E.G. KOOKPUNT > 115 °C	6.1	T4	II	6.1	C	2	2		35	95		2	neen			neen	PP, EP, TOX, A	2	27; 29
3287	GIFTIGE ANORGANISCHE VLOEISTOF, N.E.G. KOOKPUNT ≤ 60 °C	6.1	T4	III	6.1	C	1	1			95		1	neen			neen	PP, EP, TOX, A	0	27; 29
3287	GIFTIGE ANORGANISCHE VLOEISTOF, N.E.G. 60 °C < KOOKPUNT ≤ 85 °C	6.1	T4	III	6.1	C	2	2	3	50	95		2	neen			neen	PP, EP, TOX, A	0	23, 27; 29
3287	GIFTIGE ANORGANISCHE VLOEISTOF, N.E.G. 85 °C < KOOKPUNT ≤ 115 °C	6.1	T4	III	6.1	C	2	2		50	95		2	neen			neen	PP, EP, TOX, A	0	27; 29
3287	GIFTIGE ANORGANISCHE VLOEISTOF, N.E.G. KOOKPUNT > 115 °C	6.1	T4	III	6.1	C	2	2		35	95		2	neen			neen	PP, EP, TOX, A	0	27; 29
3287	GIFTIGE ANORGANISCHE VLOEISTOF, N.E.G. (NATRIUMDICHROMAAT-OPLOSSING)	6.1	T4	III	6.1	C	2	2		30	95	1,68	2	neen			neen	PP, EP, TOX, A	0	
3289	GIFTIGE ANORGANISCHE VLOEISTOF, BIJTEND, N.E.G. KOOKPUNT ≤ 60 °C	6.1	TC3	I	6.1+8	C	1	1			95		1	neen			neen	PP, EP, TOX, A	2	27; 29
3289	GIFTIGE ANORGANISCHE VLOEISTOF, BIJTEND, N.E.G. 60 °C < KOOKPUNT ≤ 85 °C	6.1	TC3	I	6.1+8	C	2	2	3	50	95		2	neen			neen	PP, EP, TOX, A	2	23, 27; 29

(1)	(2)	(3)	(4)	(5)	(6)	(7)	(8)	(9)	(10)	(11)	(12)	(13)	(14)	(15)	(16)	(17)	(18)	(19)	(20)	
UN-Nummer / Stoffnummer	Benaming en beschrijving	Klasse	Classificatiecode	Verpackingsgroep	Gevaren	Tankschijftype	Ladingtanktoestand	Ladingtanktype	Ladingtankuitrusting	Openingsdruk van het snelblaasventiel in kPa	maximaal toelaatbare vullingsgraad van de ladingtank in %	Dichtheid bij 20 °C	Soort monsternamen-inrichting	Pompkamer onder dek toegeestaan	Temperatuurklasse	Explosiegroep	Explosiebescherming vereist	Vereiste uitrusting	Aantal blauwe kegels/Lichten	Extra eisen of aantekeningen
3289	GIFTIGE ANORGANISCHE VLOEISTOF, BIJTEND, N.E.G. 85 °C < KOOKPUNT ≤ 115 °C	6.1	TC3	I	6.1+8	C	2	2		50	95		2	neen			neen	PP, EP, TOX, A	2	27; 29
3289	GIFTIGE ANORGANISCHE VLOEISTOF, BIJTEND, N.E.G. KOOKPUNT > 115 °C	6.1	TC3	I	6.1+8	C	2	2		35	95		2	neen			neen	PP, EP, TOX, A	2	27; 29
3289	GIFTIGE ANORGANISCHE VLOEISTOF, BIJTEND, N.E.G. KOOKPUNT ≤ 60 °C	6.1	TC3	II	6.1+8	C	1	1			95		1	neen			neen	PP, EP, TOX, A	2	27; 29
3289	GIFTIGE ANORGANISCHE VLOEISTOF, BIJTEND, N.E.G. 60 °C < KOOKPUNT ≤ 85 °C	6.1	TC3	II	6.1+8	C	2	2	3	50	95		2	neen			neen	PP, EP, TOX, A	2	23; 27; 29
3289	GIFTIGE ANORGANISCHE VLOEISTOF, BIJTEND, N.E.G. 85 °C < KOOKPUNT ≤ 115 °C	6.1	TC3	II	6.1+8	C	2	2		50	95		2	neen			neen	PP, EP, TOX, A	2	27; 29
3289	GIFTIGE ANORGANISCHE VLOEISTOF, BIJTEND, N.E.G. KOOKPUNT > 115 °C	6.1	TC3	II	6.1+8	C	2	2		35	95		2	neen			neen	PP, EP, TOX, A	2	27; 29
3295	KOOLWATERSTOFFEN, VLOEIBAAR, N.E.G. (dampdruk bij 50 °C hoger dan 175 kPa)	3	F1	I	3	N	1	1			97		1	ja	T4 ³⁾	II B ⁴⁾	ja	PP, EX, A	1	14; 27; 29
3295	KOOLWATERSTOFFEN, VLOEIBAAR, N.E.G. (dampdruk bij 50 °C hoger dan 175 kPa)	3	F1	I	3	N	2	2	1	50	97		1	ja	T4 ³⁾	II B ⁴⁾	ja	PP, EX, A	1	14; 27; 29
3295	KOOLWATERSTOFFEN, VLOEIBAAR, N.E.G. (dampdruk bij 50 °C hoger dan 110 kPa, doch ten hoogste 175 kPa)	3	F1	I	3	N	2	2		50	97		3	ja	T4 ³⁾	II B ⁴⁾	ja	PP, EX, A	1	14; 27; 29
3295	KOOLWATERSTOFFEN, VLOEIBAAR, N.E.G. (dampdruk bij 50 °C hoger dan 110 kPa, doch ten hoogste 150 kPa)	3	F1	I	3	N	2	2	3	10	97		3	ja	T4 ³⁾	II B ⁴⁾	ja	PP, EX, A	1	14; 27; 29

(1)	(2)	(3)	(4)	(5)	(6)	(7)	(8)	(9)	(10)	(11)	(12)	(13)	(14)	(15)	(16)	(17)	(18)	(19)	(20)	
UN-Nummer / Stofnummer	Benaming en beschrijving	Klasse	Classificatiecode	Verpakkingsgroep	Gevaren	Tankschijftype	Ladingtanktoestand	Ladingtanktype	Ladingtankuitrusting	Openingsdruk van het snelafsluissventiel in kPa	maximaal toelaatbare vullingsgraad van de ladingtank in %	Dichtheid bij 20 °C	Soort monsternamen-inrichting	Pompkamer onder dek toegeestaan	Temperatuurklasse	Explosiegroep	Explosiebescherming vereist	Vereiste uitrusting	Aantal blauwe kegels/Lichten	Extra eisen of aantekeningen
3295	KOOLWATERSTOFFEN, VLOEIBAAR, N.E.G. (dampdruk bij 50 °C hoger dan 175 kPa)	3	F1	II	3	N	2	2		50	97		3	ja	T4 ³⁾	II B ⁴⁾	ja	PP, EX, A	1	14; 27; 29
3295	KOOLWATERSTOFFEN, VLOEIBAAR, N.E.G. (dampdruk bij 50 °C hoger dan 110 kPa, doch ten hoogste 175 kPa)	3	F1	II	3	N	2	2	3	10	97		3	ja	T4 ³⁾	II B ⁴⁾	ja	PP, EX, A	1	14; 27; 29
3295	KOOLWATERSTOFFEN, VLOEIBAAR, N.E.G. (dampdruk bij 50 °C ten hoogste 110 kPa)	3	F1	II	3	N	2	2		10	97		3	ja	T4 ³⁾	II B ⁴⁾	ja	PP, EX, A	1	14; 27; 29
3295	KOOLWATERSTOFFEN, VLOEIBAAR, N.E.G.	3	F1	III	3	N	3	2			97		3	ja	T4 ³⁾	II B ⁴⁾	ja	PP, EX, A	0	14; 27
3295	KOOLWATERSTOFFEN, VLOEIBAAR, N.E.G. (1-OCTEEN)	3	F1	II	3	N	2	2		10	97	0,71	3	ja	T3	II B ⁴⁾	ja	PP, EX, A	1	14
3295	KOOLWATERSTOFFEN, VLOEIBAAR, N.E.G. (MENGSEL van POLYCYCLISCHE AROMATEN)	3	F1	III	3	N	3	2			97	1,08	3	ja	T1	II A	ja	PP, EX, A	0	14
3295	KOOLWATERSTOFFEN, VLOEIBAAR, N.E.G. (....., MET MEER DAN 10% BENZEEN) (dampdruk bij 50 °C hoger dan 175 kPa)	3	F1	I	3	C	1	1			95		1	ja	T4 ³⁾	II B ⁴⁾	ja	PP, EX, A	1	27; 29
3295	KOOLWATERSTOFFEN, VLOEIBAAR, N.E.G. (....., MET MEER DAN 10% BENZEEN) (dampdruk bij 50 °C hoger dan 110 kPa, doch ten hoogste 175 kPa)	3	F1	I	3	C	1	1			95		1	ja	T4 ³⁾	II B ⁴⁾	ja	PP, EX, A	1	27; 29
3295	KOOLWATERSTOFFEN, VLOEIBAAR, N.E.G. (....., MET MEER DAN 10% BENZEEN) (dampdruk bij 50 °C hoger dan 110 kPa, doch ten hoogste 175 kPa)	3	F1	II	3	C	1	1			95		1	ja	T4 ³⁾	II B ⁴⁾	ja	PP, EX, A	1	27; 29

(1)	(2)	(3)	(4)	(5)	(6)	(7)	(8)	(9)	(10)	(11)	(12)	(13)	(14)	(15)	(16)	(17)	(18)	(19)	(20)	
UN-Nummer / Stofnummer	Benaming en beschrijving	Klasse	Classificatiecode	Verpakkingsgroep	Gevaren	Tankschijftype	Ladingtanktoestand	Ladingtanktype	Ladingtankuitrusting	Openingsdruk van het snelafsluiventiel in kPa	maximaal toelaatbare vullingsgraad van de ladingtank in %	Dichtheid bij 20 °C	Soort monstername-inrichting	Pompkamer onder dek toegeestaan	Temperatuurklasse	Explosiegroep	Explosiebescherming vereist	Vereiste uitrusting	Aantal blauwe kegels/Lichten	Extra eisen of aantekeningen
3295	KOOLWATERSTOFFEN, VLOEIBAAR, N.E.G. (....., MET MEER DAN 10% BENZEEN) (dampdruk bij 50 °C ten hoogste 110 kPa) KOOKPUNT ≤ 60 °C	3	F1	II	3	C	1	1			95		1	ja	T4 ³⁾	II B ⁴⁾	ja	PP, EX, A	1	27; 29
3295	KOOLWATERSTOFFEN, VLOEIBAAR, N.E.G. (....., MET MEER DAN 10% BENZEEN) (dampdruk bij 50 °C ten hoogste 110 kPa) 60 °C < KOOKPUNT ≤ 85 °C	3	F1	II	3	C	2	2	3	50	95		2	ja	T4 ³⁾	II B ⁴⁾	ja	PP, EX, A	1	23; 27; 29
3295	KOOLWATERSTOFFEN, VLOEIBAAR, N.E.G. (....., MET MEER DAN 10% BENZEEN) (dampdruk bij 50 °C ten hoogste 110 kPa) 85 °C < KOOKPUNT ≤ 115 °C	3	F1	II	3	C	2	2		50	95		2	ja	T4 ³⁾	II B ⁴⁾	ja	PP, EX, A	1	27; 29
3295	KOOLWATERSTOFFEN, VLOEIBAAR, N.E.G. (....., MET MEER DAN 10% BENZEEN) (dampdruk bij 50 °C ten hoogste 110 kPa) KOOKPUNT > 115 °C	3	F1	II	3	C	2	2		35	95		2	ja	T4 ³⁾	II B ⁴⁾	ja	PP, EX, A	1	27; 29
3295	KOOLWATERSTOFFEN, VLOEIBAAR, N.E.G. (....., MET MEER DAN 10% BENZEEN) (dampdruk bij 50 °C ten hoogste 110 kPa) 60 °C < KOOKPUNT ≤ 85 °C	3	F1	III	3	C	2	2	3	50	95		2	ja	T4 ³⁾	II B ⁴⁾	ja	PP, EX, A	0	23; 27; 29

(1)	(2)	(3)	(4)	(5)	(6)	(7)	(8)	(9)	(10)	(11)	(12)	(13)	(14)	(15)	(16)	(17)	(18)	(19)	(20)	
UN-Nummer / Stoffnummer	Benaming en beschrijving	Klasse	Classificatiecode	Verpakkingsgroep	Gevaren	Tankschijftype	Ladingtanktoestand	Ladingtanktype	Ladingtankuitrusting	Openingsdruk van het snelafsluisselventiel in kPa	maximaal toelaatbare vullingsgraad van de ladingtank in %	Dichtheid bij 20 °C	Soort monsternamen-richting	Pompkamer onder dek toegeestaan	Temperatuurklasse	Explosiegroep	Explosiebescherming vereist	Vereiste uitrusting	Aantal blauwe kegels/Lichten	Extra eisen of aantekeningen
3295	KOOLWATERSTOFFEN, VLOEIBAAR, N.E.G. (....., MET MEER DAN 10% BENZEEN) (dampdruk bij 50 °C ten hoogste 110 kPa) 85 °C < KOOKPUNT ≤ 115 °C	3	F1	III	3	C	2	2		50	95		2	ja	T4 ³⁾	II B ⁴⁾	ja	PP, EX, A	0	27; 29
3295	KOOLWATERSTOFFEN, VLOEIBAAR, N.E.G. (....., MET MEER DAN 10% BENZEEN) (dampdruk bij 50 °C ten hoogste 110 kPa) KOOKPUNT > 115 °C	3	F1	III	3	C	2	2		35	95		2	ja	T4 ³⁾	II B ⁴⁾	ja	PP, EX, A	0	27; 29
9000	AMMONIAK, WATERVRIJ, STERK GEKOELD	2	3TC		2.1+ 2.3+8	G	1	1	1; 3		95		1	ja	T1	II A	ja	PP, EP, EX, TOX, A	2	1; 31
9001	STOFFEN MET EEN VLAMPUNT VAN MEER DAN 61 °C, DIE BINNEN EEN GRENSWAARDE VAN 15 K ONDER HET VLAMPUNT VERWARMT ter vervoer worden aangeboden of vervoerd worden, N.E.G.	3	F3			N	3	2			97		3	ja	T4 ³⁾	II B ⁴⁾	ja	PP, EX, A	0	27
9002	STOFFEN MET EEN ONTSTEKINGSTEMPERATUUR ≤ 200 °C en niet elders genoemd	3	F4			C	1	1			95		1	ja	T4	II B ⁴⁾	ja	PP, EX, A	0	
9003	STOFFEN MET EEN VLAMPUNT VAN MEER DAN 61 °C EN TEN HOOGSTE 100 °C, die niet in andere Klassen of in Klasse 9 ingedeeld kunnen worden (N.E.G.)	9				N	4	2			97		3	ja			neen	PP	0	27

(1)	(2)	(3)	(4)	(5)	(6)	(7)	(8)	(9)	(10)	(11)	(12)	(13)	(14)	(15)	(16)	(17)	(18)	(19)	(20)	
UN-Nummer / Stofnummer	Benaming en beschrijving	Klasse	Classificatiecode	Verpakkingsgroep	Gevaren	Tankschip type	Ladingtanktoestand	Ladingtank type	Ladingtankuitrusting	Openingsdruk van het snelblaasventiel in kPa	maximaal toelaatbare vullingsgraad van de ladingtank in %	Dichtheid bij 20 °C	Soort monsternamen-richting	Pompkamer onder dek toegeestaan	Temperatuurklasse	Explosiegroep	Explosiebescherming vereist	Vereiste uitrusting	Aantal blauwe kegels/Lichten	Extra eisen of aantekeningen
9003	STOFFEN MET EEN VLAMPUNT VAN MEER DAN 61 °C EN TEN HOOGSTE 100 °C, die niet in andere Klassen of in Klasse 9 ingedeeld kunnen worden (N.E.G.) (ETHYLEENGLYCOLMONOBUTYLETH ER)	9				N	4	2			97	0,9	3	ja			neen	PP	0	
9003	STOFFEN MET EEN VLAMPUNT VAN MEER DAN 61 °C EN TEN HOOGSTE 100 °C, die niet in andere Klassen of in Klasse 9 ingedeeld kunnen worden (N.E.G.) (2-ETHYLHEXYLACRYLAAT, GESTABILISEERD)	9				N	4	2			97	0,89	3	ja			neen	PP	0	3; 5; 16
9004	DIFENYLMETHAAN-4,4'-DIISOCYANAAT	9				N	2	3	2	10	95	1,21 ¹¹⁾	3	ja			neen	PP	0	7; 8; 17; 19

Deel 5

Procedures voor de verzending

Inhoud

5.1 Algemene voorschriften

- 5.1.1 Toepassing en algemene voorschriften
- 5.1.2 gereserveerd
- 5.1.3 gereserveerd
- 5.1.4 Gezamenlijke verpakking
- 5.1.5 Algemene voorschriften voor Klasse 7
 - 5.1.5.1 Bepalingen voorafgaand aan verzendingen
 - 5.1.5.1.1 Bepalingen voorafgaand aan de eerste verzending van een collo
 - 5.1.5.1.2 Bepalingen voorafgaand aan elke verzending van een collo
 - 5.1.5.2 Goedkeuring van verzendingen en kennisgeving
 - 5.1.5.2.1 Algemeen
 - 5.1.5.2.2 Goedkeuring van verzending
 - 5.1.5.2.3 Goedkeuring van een verzending op grond van een speciale regeling
 - 5.1.5.2.4 Kennisgevingen
 - 5.1.5.3 Certificaten, uitgegeven door de bevoegde autoriteit
 - 5.1.5.4 Samenvatting van voorschriften inzake goedkeuring en voorafgaande kennisgeving

5.2 Kenmerking en etikettering

- 5.2.1 Kenmerking van colli
 - 5.2.1.5 Aanvullende voorschriften voor goederen van Klasse 1
 - 5.2.1.6 Aanvullende voorschriften voor gassen van Klasse 2
 - 5.2.1.7 Bijzondere voorschriften voor het kenmerken van goederen van Klasse 7
- 5.2.2 De etikettering van colli
 - 5.2.2.1 Etiketteringsvoorschriften
 - 5.2.2.1.9 Bijzondere bepalingen voor de etikettering van zelfontledende stoffen en organische peroxiden
 - 5.2.2.1.10 Bijzondere bepalingen voor de etikettering van colli met infectueuze stoffen
 - 5.2.2.1.11 Bijzondere bepalingen voor de etikettering van radioactieve stoffen
 - 5.2.2.1.12 Aanvullende etikettering
 - 5.2.2.2 Voorschriften voor etiketten
 - 5.2.2.2.2 Modellen van etiketten volgens ADR/RID/IMDG-Code

5.3 Het aanbrengen van grote etiketten en oranje borden op containers, MEGC's, tankcontainers, transporttanks en voertuigen

- 5.3.1 Het aanbrengen van grote etiketten
 - 5.3.1.1 Het aanbrengen van grote etiketten volgens het ADR
 - 5.3.1.1.1 Algemene voorschriften
 - 5.3.1.1.2 Het aanbrengen van grote etiketten op containers, MEGC's, tankcontainers en transporttanks
 - 5.3.1.1.3 Het aanbrengen van grote etiketten op voertuigen die containers, MEGC's, tankcontainers of transporttanks vervoeren
 - 5.3.1.1.4 Het aanbrengen van grote etiketten op voertuigen voor het vervoer als los gestort goed, tankwagens, batterijwagens en voertuigen met afneembare tanks
 - 5.3.1.1.5 Het aanbrengen van grote etiketten op voertuigen die uitsluitend colli vervoeren
 - 5.3.1.1.6 Het aanbrengen van grote etiketten op lege tankwagens, batterijwagens, MEGC's, tankcontainers, transporttanks en op lege voertuigen en containers voor vervoer als losgestort goed
 - 5.3.1.1.7 Specificaties voor grote etiketten
 - 5.3.1.2 Het aanbrengen van grote etiketten volgens de IMDG-Code
 - 5.3.1.2.1 Algemene voorschriften
 - 5.3.1.2.4 Voorschriften voor het aanbrengen van grote etiketten
- 5.3.2 Oranje borden
 - 5.3.2.1 Algemene voorschriften voor oranje borden
 - 5.3.2.2 Specificaties voor oranje borden
 - 5.3.2.2.3 Voorbeeld van een oranje bord met nummer ter kenmerking van het gevaar en UN-nummer
 - 5.3.2.3 Betekenis van gevaarsidentificatienummers
- 5.3.3 Kenmerking voor stoffen, die verwarmd worden vervoerd
- 5.3.4 Aanvullende kenmerking volgens de IMDG-Code
 - 5.3.4.2 Verklaring van UN-nummers
 - 5.3.4.2.3 Voorbeeld voor de verklaring van UN-nummers
 - 5.3.4.3 Aanvullende kenmerking van verwarmde stoffen
 - 5.3.4.4 Kenmerking van voor het aquatisch milieu gevaarlijke stoffen
 - 5.3.4.5 Beperkte hoeveelheden

5.4 Documentatie

- 5.4.1 Vervoerdocument voor gevaarlijke goederen en daarmee samenhangende informatie
- 5.4.1.1.1 Aanvullende informatie, die in het vervoerdocument moet staan bij het vervoer in colli of indien losgestort
- 5.4.1.1.2 Aanvullende informatie, die in het vervoerdocument moet staan bij het vervoer in tankschepen
- 5.4.1.1.3 Bijzondere bepalingen voor afvalstoffen
- 5.4.1.1.4 Bijzondere bepalingen voor in gelimiteerde hoeveelheden verpakte gevaarlijke goederen
- 5.4.1.1.5 Bijzondere bepalingen voor bergingsverpakkingen
- 5.4.1.1.6 Bijzondere bepalingen voor lege, ongereinigde verpakkingen, voertuigen, wagens, containers, tanks, batterijwagens, MEGC's en lege ladingtanks van tankschepen
- 5.4.1.1.7 Bijzondere bepalingen voor vervoer in een transportketen, die vervoer over zee, weg, spoorweg of door de lucht omvat
- 5.4.1.1.8 Bijzondere bepalingen voor gebruik van transporttanks, toegelaten voor zeevervoer
- 5.4.1.1.9 gereserveerd
- 5.4.1.1.10 gereserveerd
- 5.4.1.1.11 Bijzondere bepalingen voor het vervoer van IBC's na het verstrijken van de termijn, vastgesteld voor de periodieke beproeving of inspectie
- 5.4.1.1.12 Bijzondere bepalingen voor het vervoer van verwarmde stoffen
- 5.4.1.1.13 Door middel van temperatuurbeheersing gestabiliseerde stoffen
- 5.4.1.1.14 Vereiste informatie conform 3.3, bijzondere bepaling 640
- 5.4.1.1.15 Bijzondere bepalingen voor het vervoer in bilgeboden en bunkerboten
- 5.4.1.2 Aanvullende of bijzondere informatie, vereist voor bepaalde Klassen
- 5.4.1.2.1 Bijzondere bepalingen voor Klasse 1
- 5.4.1.2.2 Aanvullende bepalingen voor Klasse 2
- 5.4.1.2.3 Aanvullende bepalingen voor zelfontledende stoffen van Klasse 4.1 en organische peroxiden van Klasse 5.2
- 5.4.1.2.4 Aanvullende bepalingen voor Klasse 6.2
- 5.4.1.2.5 Aanvullende bepalingen voor Klasse 7
- 5.4.1.3 gereserveerd
- 5.4.1.4 Vereist opmaak en taal
- 5.4.1.5 Niet-gevaarlijke goederen
- 5.4.2 Containerbeladingscertificaat
- 5.4.3 Schriftelijke instructies
- 5.4.4 Voorbeeld van een formulier voor multimodaal vervoer van gevaarlijke goederen

5.5 Bijzondere voorschriften

- 5.5.1 Bijzondere voorschriften voor de verzending van infectueuze stoffen in risicogroepen 3 en 4
- 5.5.2 Bijzondere voorschriften voor gegaste voertuigen, wagens, containers en tanks

5.1 Algemene voorschriften

5.1.1 Toepassing en algemene voorschriften

Dit Deel bevat voor zendingen gevaarlijke goederen de voorschriften met betrekking tot de kenmerking, etikettering en documentatie, en, waar van toepassing, goedkeuring van verzendingen en voorafgaande kennisgevingen.

- 5.1.1.1** Gevaarlijke goederen, die volgens de IMDG code, doch niet volgens het ADR of RID, tot het vervoer zijn toegelaten, mogen worden vervoerd in:
- colli, ook in colli in voertuigen en containers, indien deze aan de voorschriften van de IMDG code omtrent verpakking, samenlading, markering, etikettering en labeling voldoen, en in
 - tankcontainers, indien deze aan de voorschriften van de IMDG code voor transporttanks voldoen.

- 5.1.1.2** Bij gevaarlijke goederen, waarvoor conform de voorschriften van de IMDG code een transporttemperatuur is aangegeven, moet deze temperatuur ook bij het vervoer in binnenschepen worden aangehouden.

- 5.1.1.3** De strengste van de van toepassing zijnde voorschriften van het ADNR moeten worden aangehouden; de samenladingsverboden zijn echter niet van toepassing indien de goederen in containers volgens de scheidingsvoorschriften van de IMDG code zijn geladen. De voorschriften van het ADR moeten worden toegepast.

5.1.2 gereserveerd

5.1.3 gereserveerd

5.1.4 Gezamenlijke verpakking

Wanneer twee of meer gevaarlijke goederen in dezelfde buitenverpakking zijn verpakt, moet het collo zijn geëtiketteerd en gemerkt zoals voor elke stof of elk voorwerp wordt vereist. Indien voor verschillende goederen hetzelfde etiket wordt vereist, behoeft het slechts eenmaal te worden aangebracht.

5.1.5 Algemene voorschriften voor Klasse 7

5.1.5.1 Bepalingen voorafgaand aan verzendingen

5.1.5.1.1 Bepalingen voorafgaand aan de eerste verzending van een collo

Voorafgaand aan de eerste verzending van enig collo, dient aan de volgende voorwaarden voldaan te zijn:

- Indien de berekeningsdruk in de borghouder hoger is dan 35 kPa (0,35 bar) (overdruk), moet zijn gecontroleerd of de borghouder van het collo voldoet aan de goedgekeurde ontwerpvoorschriften betreffende het vermogen van de borghouder om de ongeschonden staat onder druk te handhaven;
- Bij ieder collo van type B (U), type B (M) en type C en ieder collo dat splijtbare stoffen bevat, moet zijn gecontroleerd of de doelmatigheid van de afscherming en van de borghouder en, zo nodig, van de warmteoverdrachtskenmerken, binnen de grenswaarden liggen, die op het goedgekeurde model van toepassing zijn of daarvoor zijn vastgesteld;
- Bij colli die splijtbare stoffen bevatten en waarin uitdrukkelijk neutronenvergiften als bestanddeel van het collo zijn ingesloten om aan de bepalingen van 6.4.11.1 van het ADR te voldoen, moeten beproevingen zijn uitgevoerd om de aanwezigheid en de verdeling van deze neutronenvergiften te bevestigen.

5.1.5.1.2 Bepalingen voorafgaand aan elke verzending van een collo

Voorafgaand aan elke verzending van enig collo dient aan de volgende voorwaarden voldaan te zijn:

- Voor elk collo dient te worden vastgesteld dat alle bepalingen in de desbetreffende voorschriften van het ADNR zijn nageleefd;

- b) Er moet zijn gecontroleerd of de hijsinrichtingen, die niet aan de bepalingen van 6.4.2.2 van het ADR voldoen, zijn verwijderd, of op andere wijze voor het hijsen van colli onbruikbaar zijn gemaakt, overeenkomstig 6.4.2.3 van het ADR;
- c) Bij ieder collo van type B (U), type B (M) en type C en ieder collo dat splijtbare stoffen bevat, moet zijn gecontroleerd of alle in de certificaten van goedkeuring genoemde bepalingen, die van toepassing zijn, in acht zijn genomen;
- d) Colli van type B (U), type B (M) en type C moeten zijn bewaard totdat de evenwichtstoestand voldoende is benaderd, om aan te tonen dat deze overeenkomt met de voor de verzending geldende voorwaarden van temperatuur en druk, tenzij ontheffing van deze bepaling is verleend door een unilaterale toestemming;
- e) Bij ieder collo van type B (U), type B (M) en type C moet door onderzoek of geschikte beproevingen zijn gecontroleerd of alle sluitingen, afsluiters of andere openingen van de borghouder, waardoor de radioactieve inhoud zou kunnen ontsnappen, behoorlijk zijn gesloten en eventueel verzegeld op dezelfde wijze als tijdens de beproeving van het voldoen aan de bepalingen van 6.4.8.7 van het ADR;
- f) Voor elke radioactieve stof in speciale toestand dient te zijn aangetoond dat aan alle voorwaarden die zijn gespecificeerd in het certificaat van goedkeuring voor stoffen in speciale vorm en in de desbetreffende voorschriften van het ADNR, is voldaan;
- g) Voor colli die splijtbare stoffen bevatten, moeten de metingen die gespecificeerd zijn in 6.4.11.4 b) van het ADR en de beproevingen teneinde de afsluiting van elk collo vast te stellen, zoals gespecificeerd in 6.4.11.7 van het ADR, zijn uitgevoerd voorzover van toepassing;
- h) Voor elk gering verspreidbare radioactieve stof moet zijn vastgesteld dat aan alle voorwaarden die zijn gespecificeerd in het goedkeuringscertificaat en in de desbetreffende voorschriften van het ADNR is voldaan.

5.1.5.2 Goedkeuring van verzendingen en kennisgeving

5.1.5.2.1 Algemeen

In aanvulling op de goedkeuring voor het model van het collo die is omschreven in Hoofdstuk 6.4 van het ADR, is multilaterale goedkeuring voor verzending eveneens vereist onder bepaalde omstandigheden (5.1.5.2.2 en 5.1.5.2.3). In sommige omstandigheden is het eveneens noodzakelijk om de bevoegde autoriteiten in kennis te stellen van een verzending (5.1.5.2.4).

5.1.5.2.2 Goedkeuring van verzending

Een multilaterale goedkeuring is vereist voor:

- a) de verzending van colli van type B (M) die niet voldoen aan de bepalingen van 6.4.7.5 van het ADR of die speciaal zijn ontworpen voor de mogelijkheid van intermitterende druknivellering;
- b) de verzending van colli van type B (M) met radioactieve stoffen, waarvan de activiteit hoger is dan $3\ 000\ A_1$ of $3\ 000\ A_2$, al naar gelang, of $1\ 000\ TBq$ indien deze waarde lager is;
- c) de verzending van colli die splijtbare materialen bevatten, indien de som van de criticaliteitsveiligheidsindices van de colli de 50 overschrijdt.

Een bevoegde autoriteit kan op grond van een bijzondere bepaling in de goedkeuring van het model (zie 5.1.5.3.1) het vervoer over haar grondgebied zonder vergunning toestaan.

5.1.5.2.3 Goedkeuring van een verzending op grond van een speciale regeling

Door een bevoegde autoriteit kunnen bepalingen worden goedgekeurd waaronder een zending, die niet voldoet aan alle van toepassing zijnde voorschriften van het ADNR, ingevolge een speciale regeling wordt vervoerd (zie 1.7.4).

5.1.5.2.4 Kennisgevingen

Een kennisgeving aan de bevoegde autoriteit is als in de volgende gevallen vereist:

- a) Voorafgaand aan de eerste verzending van enig collo waarvoor goedkeuring door de bevoegde autoriteit vereist is, moet de afzender ervoor zorgen dat kopieën van elk certificaat, dat betrekking heeft op het model van het collo, ingediend zijn bij de bevoegde autoriteit van elk land, waardoor of waarbinnen de zending wordt vervoerd. De afzender hoeft bevestiging

- van ontvangst door de bevoegde autoriteit niet af te wachten, noch is de bevoegde autoriteit verplicht om een dergelijke bevestiging van ontvangst van het certificaat te verstrekken;
- b) Voor elk van de volgende soorten verzendingen:
- i) colli van het type C die radioactieve stoffen bevatten met een activiteit groter dan 3 000 A₁ of 3 000 A₂, al naar gelang, of 1 000 TBq indien deze waarde lager is;
 - ii) colli van type B (U) die radioactieve stoffen bevatten met een activiteit groter dan 3 000 A₁ of 3 000 A₂, al naar gelang, of 1 000 TBq indien deze waarde lager is;
 - iii) colli van type B (M);
 - iv) verzending conform een speciale regeling,
- dient de afzender de bevoegde autoriteit van elk land, over het grondgebied waarvan de zending wordt vervoerd, in kennis te stellen. Deze kennisgeving dient in het bezit te zijn van elke bevoegde autoriteit voorafgaand aan het vertrek van de zending en bij voorkeur ten minste 7 dagen van te voren;
- c) De afzender is niet verplicht een afzonderlijke kennisgeving te verzenden indien de vereiste informatie is vermeld in de aanvraag voor goedkeuring van de verzending;
- d) De kennisgeving van verzending dient te omvatten:
- i) voldoende informatie om het collo of de colli te kunnen identificeren, in het bijzonder de nummers en de kentekens van de bijbehorende certificaten;
 - ii) informatie over de werkelijke datum van verzending, de verwachte datum van aankomst en de te volgen route;
 - iii) de naam (namen) van de radioactieve stof(fen) of de nuclide(n);
 - iv) beschrijvingen van de fysieke en chemische toestand van de radioactieve stoffen, of de vermelding dat het een radioactieve stof in speciale toestand of een gering verspreidbaar radioactieve stof betreft; en
 - v) de hoogste activiteit van de radioactieve inhoud gedurende het vervoer, uitgedrukt in eenheden Becquerel (Bq) met een bijbehorend SI voorvoegsel (zie 1.2.2.1). Voor splijtbare stoffen mag in plaats van de activiteit de totale massa splijtbare stof, in de eenheid gram (g) of in een veelvoud daarvan, worden aangegeven.

5.1.5.3 Certificaten, uitgegeven door de bevoegde autoriteit

5.1.5.3.1 Certificaten, die worden uitgegeven door de bevoegde autoriteit, zijn vereist voor het volgende:

- a) Modellen voor
 - i) radioactieve stof in speciale toestand;
 - ii) gering verspreidbare radioactieve stof;
 - iii) colli die 0,1 kg of meer uraniumhexafluoride bevatten;
 - iv) alle colli die splijtbare stoffen bevatten, tenzij uitgezonderd in 6.4.11.2 van het ADR;
 - v) colli van type B (U) en colli van type B (M);
 - vi) colli van type C;
- b) Speciale regelingen;
- c) Bepaalde zendingen (zie 5.1.5.2.2).

De certificaten moeten bevestigen dat aan de van toepassing zijnde voorschriften is voldaan, en moeten voor goedkeuring van het model een identificatiekenmerk aan het model toekennen.

De goedkeuringscertificaten van het model en de verzending kunnen worden gecombineerd tot een enkel certificaat.

Certificaten en aanvragen voor dergelijke certificaten moeten voldoen aan de voorschriften in 6.4.23 van het ADR.

5.1.5.3.2 De afzender moet in het bezit zijn van een kopie van elk van de van toepassing zijnde certificaten, de afzender moet eveneens een kopie hebben van de aanwijzingen voor het sluiten van het collo en alle voorbereidingen voor de verzending alvorens de verzending volgens de bepalingen van de certificaten plaatsvindt.

5.1.5.3.3 Voor modellen van colli waarvoor een door de bevoegde autoriteit uitgegeven certificaat niet vereist is, moet de afzender desgevraagd schriftelijke bewijzen kunnen overleggen aan de desbetreffende bevoegde autoriteit dat voldaan is aan alle van toepassing zijnde voorschriften voor het model van de colli.

5.1.5.4 Samenvatting van voorschriften inzake goedkeuring en voorafgaande kennisgeving

Opmerking 1:

De afzender moet vóór de eerste verzending van enig collo, waarvoor goedkeuring van het model door de bevoegde autoriteit vereist wordt, ervoor instaan dat een afschrift van het goedkeuringscertificaat voor dat model

is voorgelegd aan de bevoegde autoriteit van elk land onderweg (zie 5.1.5.2.4 a).

Opmerking 2:

Kennisgeving is vereist indien de inhoud de $3 \times 10^3 A_1$, of $3 \times 10^3 A_2$, of 1000 TBq overschrijdt (zie 5.1.5.2.4 b).

Opmerking 3:

Multilaterale goedkeuring voor een verzending is vereist indien de inhoud $3 \times 10^3 A_1$, of $3 \times 10^3 A_2$, of 1000 TBq overschrijdt, of indien gecontroleerde intermitterende druknivellering is toegestaan (zie 5.1.5.2).

Opmerking 4:

Zie de voorschriften inzake goedkeuring en voorafgaande kennisgeving voor het van toepassing zijnde collo om deze stof te vervoeren.

Onderwerp	UN-Nummer	Goedkeuring vereist van bevoegde autoriteit		Kennisgeving door de afzender aan de bevoegde autoriteiten van het land van herkomst en van de landen onderweg ^{a)} voorafgaand aan elk vervoer	Verwijzing
		Land van herkomst	Landen onderweg ^{a)}		
Berekening van niet genoemde A ₁ - en A ₂ -waarden	-	Ja	Ja	Neen	-
Vrijgestelde colli – model van het collo – verzending	2908, 2909, 2910, 2911	Neen Neen	Neen Neen	Neen Neen	-
LSA-stoffen ^{b)} en SCO ^{b)} / Industriële colli typen 1, 2 of 3, niet- splijtbaar en splijtbaar, vrijgesteld – model van het collo – verzending	2912, 2913, 3321, 3322	Neen Neen	Neen Neen	Neen Neen	-
Colli van type A ^{b)} , niet-splijtbaar en splijtbaar, vrijgesteld – model van het collo – verzending	2915, 3332	Neen Neen	Neen Neen	Neen Neen	-
Colli van type B(U) ^{b)} , niet-splijtbaar en splijtbaar, vrijgesteld – model van het collo – verzending	2916	Ja Neen	Neen Neen	zie Opm. 1 zie Opm. 2	5.1.5.2.4 b), 5.1.5.3.1 a)
Colli van type B(M) ^{b)} , niet-splijtbaar en splijtbaar, vrijgesteld – model van het collo – verzending	2917	Ja zie Opm. 3	Ja zie Opm. 3	Neen Ja	5.1.5.2.4 b), 5.1.5.3.1 a), 5.1.5.2.2
Colli van type C ^{b)} , niet-splijtbaar en splijtbaar, vrijgesteld – model van het collo – verzending	3323	Ja Neen	Neen Neen	zie Opm. 1 zie Opm. 2	5.1.5.2.4 b), 5.1.5.3.1 a)

a) Landen waar vandaan, waardoor of waarheen de zending wordt vervoerd.

b) Indien de radioactieve inhoud bestaat uit splijtbare stoffen, die niet zijn vrijgesteld van de voorschriften voor colli met splijtbare stoffen, zijn de voorschriften betreffende colli met splijtbare stoffen van toepassing (zie 6.4.11 van het ADR).

Onderwerp	UN-Nummer	Goedkeuring vereist van bevoegde autoriteit		Kennisgeving door de afzender aan de bevoegde autoriteiten van het land van herkomst en van de landen onderweg ^{a)} voorafgaand aan elk vervoer	Verwijzing
		Land van herkomst	Landen onderweg ^{a)}		
Colli met splijtbare stoffen – model van het collo – verzending: - Som van de criticaliteitsveiligheidsindices niet meer dan 50 - Som van de criticaliteitsveiligheidsindices groter dan 50	2977, 3324, 3325, 3326, 3327, 3328, 3329, 3330, 3331, 3333	Ja ^{c)} Neen ^{d)} Ja	Ja ^{c)} Neen ^{d)} Ja	Neen zie Opm. 2 zie Opm. 2	5.1.5.3.1 a), 5.1.5.2.2, 6.4.22.4 (ADR)
Radioactieve stoffen in speciale toestand – model – verzending	- zie Opm. 4	Ja zie Opm. 4	Neen zie Opm. 4	Neen zie Opm. 4	1.6.5.4, 5.1.5.3.1 a)
Radioactieve stof met geringe verspreidbaarheid – model – verzending	- zie Opm. 4	Ja zie Opm. 4	Neein zie Opm. 4	Neen zie Opm. 4	5.1.5.3.1 a), 6.4.22.3 (ADR)
Colli die 0,1 kg of meer uraniumhexafluoride bevatten – model – verzending	- zie Opm. 4	Ja zie Opm. 4	Neen zie Opm. 4	Neen zie Opm. 4	5.1.5.3.1 a), 6.4.22.3
Speciale regeling – verzending	2919, 3331	Ja	Ja	Ja	5.1.5.3.1 b), 5.1.5.2.4 b)
Aan overgangsvoorschriften onderworpen, goedgekeurde modellen van colli	-	zie 1.6.5	zie 1.6.5	zie Opm. 1	1.6.5.2, 1.6.5.3, 5.1.5.2.4 b), 5.1.5.3.1 a), 5.1.5.2.2

- a) Landen waar vandaan, waardoor of waarheen de zending wordt vervoerd.
- b) Indien de radioactieve inhoud bestaat uit splijtbare stoffen, die niet zijn vrijgesteld van de voorschriften voor colli met splijtbare stoffen, zijn de voorschriften betreffende colli met splijtbare stoffen van toepassing (zie 6.4.11 van het ADR).
- c) Voor modellen van colli voor splijtbare stoffen kan ook een goedkeuring volgens één van de andere punten van de Tabel noodzakelijk zijn.
- d) Voor de verzending kan ook een goedkeuring volgens één van de andere punten van de Tabel noodzakelijk zijn.

5.2 Kenmerking en etikettering

5.2.1 Kenmerking van colli

Opmerking:

Voor kenmerking die betrekking heeft op de constructie, de beproeving en de toelating van verpakkingen, grote verpakkingen, drukkouders en IBC's, zie Deel 6 van het ADR, RID of de IMDG- Code.

5.2.1.1 Tenzij in het ADNR anders is bepaald, moet het UN-nummer dat met de ingesloten gevaarlijke goederen overeenkomt, voorafgegaan door de letters "UN" duidelijk en duurzaam op elk collo zijn aangegeven. In geval van onverpakte voorwerpen moet kenmerking zijn weergegeven op het voorwerp, op zijn draagconstructie of op zijn behandelings-, opslag- of lanceerinrichting.

5.2.1.2 Alle kenmerken, vereist volgens dit Hoofdstuk:

- a) moeten goed zichtbaar en leesbaar zijn;
- b) moeten blootstelling aan weer en wind kunnen doorstaan zonder een wezenlijke vermindering van doeltreffendheid.

5.2.1.3 Bergingsverpakkingen moeten bovendien zijn gemerkt met het woord "BERGING".

5.2.1.4 IBC's met een inhoud van meer dan 450 liter moeten op twee tegenovergestelde zijden zijn gemerkt.

5.2.1.5 *Aanvullende voorschriften voor goederen van Klasse 1*

Colli met goederen van Klasse 1 moeten bovendien de juiste vervoersnaam dragen zoals vastgesteld in overeenstemming met 3.1.2. Het opschrift moet duidelijk leesbaar en onuitwisbaar in een officiële taal van het land van herkomst zijn gesteld en ook, indien die taal niet het Duits, Engels of Frans is, in het Duits, Engels of Frans, tenzij eventuele overeenkomsten, die tussen de bij het vervoer betrokken landen gesloten zijn, anders bepalen.

5.2.1.6 *Aanvullende voorschriften voor gassen van Klasse 2*

Hervulbare houders moeten duidelijk leesbaar en duurzaam de volgende opschriften dragen:

- a) het UN-nummer en de juiste vervoersnaam van het gas of het gasmengsel, zoals aangegeven in 3.1.2.
 - Bij gassen, die onder een n.e.g.-positie zijn ingedeeld, moet in aanvulling op het UN-nummer slechts de technische benaming ¹⁾ van het gas zijn aangegeven;
 - Bij mengsels behoeven niet meer dan twee componenten die het meest bepalend zijn voor de gevaren, te zijn aangegeven;
- b) voor samengeperste gassen, die op massa worden gevuld en voor vloeibaar gemaakte gassen, hetzij de maximale vulmassa en de eigen massa van de houder met uitrustingsdelen, zoals aangebracht ten tijde van het vullen, hetzij de bruto massa;
- c) de datum (jaar) van het volgende periodieke onderzoek.

Deze merktekens mogen ofwel worden ingeslagen of aangegeven op een duurzaam informatieplaatje of etiket, dat aan de houder is bevestigd, ofwel worden aangegeven door een hechtend en duidelijk zichtbaar opschrift, zoals dat bijvoorbeeld door middel van druk of een gelijkwaardig proces kan zijn aangebracht.

Opmerking 1:

Zie ook 6.2.1.7 van het ADR.

Opmerking 2:

Voor niet hervulbare houders, zie 6.2.1.8 van het ADR.

¹⁾ In plaats van de technische benaming is het gebruik van één van de volgende benamingen toegestaan:

- Voor UN 1078 koelgas, n.e.g.: mengsel F 1, mengsel F 2, mengsel F 3;
- Voor UN 1060 mengsel van methylacetyleen en propadien, gestabiliseerd: mengsel P 1, mengsel P 2;
- Voor UN 1965 mengsel van koolwaterstofgassen, vloeibaar gemaakt, n.e.g.: mengsel A of butaan, mengsel A 01 of butaan, mengsel A 02 of butaan, mengsel A 0 of butaan, mengsel A 1, mengsel B 1, mengsel B 2, mengsel B, mengsel C of propaan.

5.2.1.7 **Bijzondere voorschriften voor het kenmerken van goederen van Klasse 7**

- 5.2.1.7.1 Elk collo moet leesbaar en duurzaam gemerkt zijn op de buitenkant van de verpakking met een identificatie van de afzender of de geadresseerde, of beiden.
- 5.2.1.7.2 Bij elk collo anders dan de hiervan vrijgestelde colli moet het UN-nummer voorafgegaan door de letters "UN", en de juiste vervoersnaam leesbaar en duurzaam op de buitenkant van de verpakking aangebracht zijn. In het geval van vrijgestelde colli is alleen het UN-nummer, voorafgegaan door de letters "UN", vereist
- 5.2.1.7.3 Bij elk collo met een bruto massa van meer dan 50 kg moet de maximaal toegestane bruto massa leesbaar en duurzaam op de buitenkant van de verpakking aangebracht zijn.
- 5.2.1.7.4 Elk collo dat voldoet aan:
- a) een model van industrieel collo van type 1, industrieel collo van type 2 of industrieel collo van type 3, moet op de buitenkant van de verpakking voorzien zijn van een leesbare en duurzame aanduiding "TYPE IP-1", TYPE IP-2" OF TYPE IP-3", al naar gelang;
 - b) een model van collo van type "A", moet voorzien zijn van een leesbare en duurzame aanduiding "TYPE A" op de buitenkant van de verpakking;
 - c) een model van industrieel collo van type 2, industrieel collo van type 3 of collo van type "A", moet op de buitenkant van de verpakking voorzien zijn van een leesbare en duurzame aanduiding van de internationale voertuigregistratiecode (VRI Code) ²⁾ van het land van herkomst van het model en de naam van de fabrikant of een andere identificatie van de verpakking die gespecificeerd is door de bevoegde autoriteit.
- 5.2.1.7.5 Elk collo dat voldoet aan een model dat is goedgekeurd door de bevoegde autoriteit, moet leesbaar en duurzaam op de buitenkant van de verpakking voorzien zijn van;
- a) het kenmerk dat door de bevoegde autoriteit aan het model is toegekend;
 - b) een serienummer ter identificatie van elke verpakking die met het model overeenkomt;
 - c) de aanduiding "TYPE B (U)" of "TYPE B (M)", in geval van modellen van colli van type B (U) of type B (M); en
 - d) de aanduiding "TYPE C", in geval van modellen van colli van type C.
- 5.2.1.7.6 Elk collo overeenkomstig het model van het collo van type B (U), type B (M) of type C, moet op het buitenoppervlak van de buitenste vuur- en waterbestendige omhulling zijn voorzien van het hieronder afgebeelde klaverbladsymbool, op duidelijke wijze aangebracht, door inpersen of inslaan of op een andere vuur- en waterbestendige wijze.

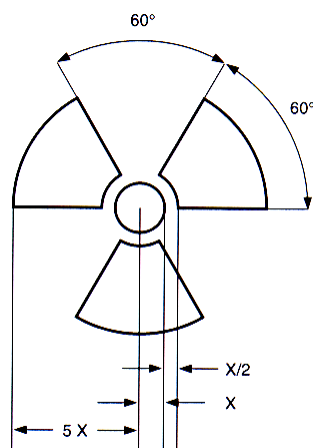

Klaverbladsymbool.

De verhoudingen zijn gebaseerd op een centrale cirkel met een straal X.
De minimaal toegestane afmeting van X bedraagt 4 mm.

²⁾ *Onderscheidingsteken voor motorvoertuigen in het internationale verkeer, voorgeschreven in het Verdrag van Wenen inzake het wegverkeer (1968).*

5.2.1.7.7 Indien stoffen van LSA-I of voorwerpen van SCO-I zich bevinden in een houder of in verpakkingsmateriaal en wordt vervoerd onder exclusief gebruik zoals is toegestaan onder 4.1.9.2.3 van het ADR, mag het buitenoppervlak van deze houder of verpakkingsmaterialen voorzien zijn van het opschrift "RADIOACTIEF LSA-I" of "RADIOACTIEF SCO-I", al naar gelang.

5.2.2 De etikettering van colli

5.2.2.1 Etikettersvoorschriften

5.2.2.1.1 Voor elk voorwerp of elke stof, opgenomen in 3.2, Tabel A, moeten de in kolom (5) getoonde etiketten zijn aangebracht, tenzij door een bijzondere bepaling in kolom (6) anders wordt bepaald.

5.2.2.1.2 In plaats van etiketten mogen onuitwisbare merktekens worden gebruikt, die nauwkeurig met de voorgeschreven modellen overeenkomen.

5.2.2.1.3-

5.2.2.1.5 gereserveerd

5.2.2.1.6

Alle etiketten moeten:

- a) zijn aangebracht op hetzelfde oppervlak van het collo, indien de afmetingen van het collo dit mogelijk maken; voor colli van Klasse 1 en 7 dient dit dichtbij de kenmerking te zijn, die de juiste vervoersnaam aangeeft;
- b) zo op het collo zijn aangebracht, dat het niet wordt bedekt of afgeschermd door om het even welk deel van of hulpstuk behorende bij de verpakking of enig ander etiket of kenmerk; en
- c) naast elkaar zijn aangebracht, wanneer meer dan één etiket wordt vereist.

Indien een collo zo'n grillige vorm of kleine omvang heeft dat een etiket niet op bevredigende wijze kan worden aangebracht, mag het etiket door middel van een koord of een ander geschikt middel aan het collo worden bevestigd.

5.2.2.1.7 IBC's met een inhoud van meer dan 450 liter moeten op twee tegenovergestelde zijden van etiketten zijn voorzien.

5.2.2.1.8 gereserveerd

5.2.2.1.9 *Bijzondere bepalingen voor de etikettering van zelfontledende stoffen en organische peroxiden*

- a) Het etiket volgens model nr. 4.1 houdt ook in dat het product brandbaar kan zijn en dat derhalve geen etiket volgens model nr. 3 wordt vereist. Bovendien moet voor zelfontledende stoffen van type B een etiket volgens model nr. 1 zijn aangebracht, tenzij de bevoegde autoriteit heeft toegestaan dat dit etiket voor een bijzondere verpakking achterwege kan blijven, omdat beproevingsgegevens hebben uitgewezen dat de zelfontledende stof in een dergelijke verpakking geen explosief gedrag vertoont.
- b) Het etiket volgens model nr. 5.2 houdt ook in dat het product brandbaar kan zijn en dat derhalve geen etiket volgens model nr. 3 wordt vereist. Bovendien moeten de volgende etiketten zijn aangebracht:
 - i) een etiket volgens model nr. 1 voor organische peroxiden van type B, tenzij de bevoegde autoriteit heeft toegestaan dat dit etiket voor een bijzondere verpakking achterwege kan blijven, omdat beproevingsgegevens hebben uitgewezen dat het organische peroxide in een dergelijke verpakking geen explosief gedrag vertoont.
 - ii) een etiket volgens model nr. 8 indien de stof beantwoordt aan de criteria van verpakkingsgroep I of II van Klasse 8.

Voor met name genoemde zelfontledende stoffen en organische peroxiden worden de aan te brengen etiketten aangegeven in de lijsten, die zich bevinden onder respectievelijk subsectie 2.2.41.4 en 2.2.52.4.

5.2.2.1.10 *Bijzondere bepalingen voor de etikettering van colli met infectueuze stoffen*

Naast het etiket volgens model nr. 6.2, moeten colli met infectueuze stoffen zijn voorzien van alle andere etiketten, die als gevolg van de aard van de inhoud zijn vereist.

5.2.2.1.11 *Bijzondere bepalingen voor de etikettering van radioactieve stoffen*

5.2.2.1.11.1 Behalve zoals voorgeschreven voor grote containers en tanks conform 5.3.1.1.3, moet op elk(e) collo, oververpakking en container die radioactieve stoffen bevat, ten minste twee etiketten zijn aangebracht volgens de modellen nr.'s 7A, 7B en 7C, al naar gelang, in overeenstemming met de categorie (zie 2.2.7.8.4) van het collo, de oververpakking of de container. Etiketten moeten aangebracht zijn op twee tegenover elkaar liggende zijden op de buitenkant van het collo of op de buitenkant van alle vier de zijden van de container. Elke oververpakking die radioactieve stoffen bevat, moet voorzien zijn van ten minste twee etiketten op tegenoverliggende zijden aan de buitenkant van de oververpakking. Daarnaast moet elk(e) collo, oververpakking en container die splijtbare stoffen bevat, anders dan splijtbare stoffen die zijn vrijgesteld onder de voorwaarden van 6.4.11.2 van het ADR, voorzien zijn van etiketten volgens model nr. 7E; dergelijke etiketten moeten, indien van toepassing, naast de etiketten voor radioactieve stoffen zijn aangebracht. Etiketten mogen de kenmerking die gespecificeerd is in 5.2.1, niet aan het oog onttrekken. Alle etiketten, die geen betrekking hebben op de inhoud, moet zijn verwijderd of afgedekt.

5.2.2.1.11.2 Elk etiket volgens de modellen nr.'s 7A, 7B en 7C moet zijn aangevuld met de volgende informatie:

a) Inhoud:

- i) Behalve bij LSA-I stoffen, de naam (namen) van de radionuclide(n) zoals aangegeven in de tabel onder 2.2.7.7.2.1, met gebruikmaking van de daar vermelde symbolen. Bij mengsels van radionucliden moeten de nucliden zijn aangegeven, waarvoor de meest restrictieve waarde geldt, voor zover de beschikbare ruimte op de regel daartoe plaats biedt. De LSA- of SCO-groep moet zijn vermeld achter de naam (namen) van de radionuclide(n). De aanduidingen "LSA-II", "LSA-III", "SCO-I" en "SCO-II" moeten hiervoor worden gebruikt.
- ii) Voor LSA-I stoffen volstaat de aanduiding "LSA-I"; de benaming van de radionuclide is niet nodig.

b) Activiteit:

De maximale activiteit van de radioactieve inhoud gedurende het vervoer, uitgedrukt in Becquerel (Bq) met het bijbehorende SI-voorvoegsel (zie 1.2.2.1). Voor splijtbare stoffen kan in plaats van de activiteit, de massa splijtbare stoffen in de eenheid gram (g) of in een veelvoud daarvan worden aangegeven.

c) Bij oververpakkingen en containers moeten de rubrieken "inhoud" en "activiteit" op het etiket de informatie geven die wordt voorgeschreven onder a) resp. b) hierboven, opgeteld voor de totale inhoud van de oververpakking of container, behalve dat op de etiketten voor oververpakkingen of containers die gemengde ladingen colli met verschillende radionucliden bevatten, bij deze rubrieken mag worden ingevuld: "Zie vervoerdocumenten".

d) Transportindex:

Zie 2.2.7.6.1.1 en 2.2.7.6.1.2 (Er hoeft geen transportindex te worden ingevuld voor categorie I-wit).

5.2.2.1.11.3 Op elk etiket volgens model nr. 7E moet de criticaliteits-veiligheidsindex (CSI) zijn ingevuld zoals vermeld is op het certificaat van goedkeuring voor het model van het collo dat is afgegeven door de bevoegde autoriteit.

5.2.2.1.11.4 Voor de oververpakkingen en containers, moet de criticaliteits-veiligheidsindex (CSI) op het etiket de informatie bevatten die vereist is in 5.2.2.1.11.3, opgeteld voor de totale splijtbare inhoud van de oververpakking of container.

5.2.2.1.12 *Aanvullende etikettering*

Op de volgende colli moet met uitzondering van de Klassen 1 en 7 op twee tegenover elkaar gelegen zijden van een collo etiket volgens model nr. 11, afgebeeld in 5.2.2.2.2, zijn aangebracht:

- colli die vloeistoffen bevatten in houders, waarvan de sluitingen van buitenaf niet zichtbaar zijn;

- colli die houders met ontluchttingsinrichtingen bevatten of houders met ontluchttingsinrichtingen zonder buitenverpakking; en
- colli die sterk gekoelde, vloeibaar gemaakte gassen bevatten.

5.2.2.2 Voorschriften voor etiketten

5.2.2.2.1 Etiketten moeten aan de hieronder gegeven voorschriften voldoen en in termen van kleur, symbolen en algemene opmaak in overeenstemming zijn met de in 5.2.2.2.2 getoonde modellen.

5.2.2.2.1.1 Behalve etiket volgens model nr. 11 moeten etiketten de vorm hebben van een onder een hoek van 45° op een punt staand (ruitvormig) vierkant met minimale afmetingen van 100 mm bij 100 mm. Op 5 mm afstand van de rand en parallel eraan loopt een lijn met dezelfde kleur als het symbool. Etiket volgens model nr. 11 moet de vorm hebben van een rechthoek van het genormaliseerde formaat A5 (148 mm x 210 mm). Indien de omvang van het collo dit noodzakelijk maakt, mag het etiket verkleinde afmetingen hebben, op voorwaarde dat het duidelijk zichtbaar blijft.

5.2.2.2.1.2 Flessen voor gassen van Klasse 2 mogen op grond van hun vorm, oriëntatie en bevestigingsmechanismen voor het vervoer, etiketten dragen, die een afspiegeling zijn van die welke in deze sectie staan aangegeven, maar die overeenkomstig de in de norm ISO 7225:1994 "Veiligheidsetiketten voor gasflessen" geschetste afmetingen, in omvang zijn verkleind om op het niet cilindrische deel (schouder) van dergelijke flessen aangebracht te kunnen worden. Ondanks de voorschriften van 5.2.2.1.6, mogen etiketten elkaar overlappen voorzover daar door ISO 7225 in is voorzien. Echter de primaire gevaarsetiketten en de cijfers op ieder etiket moeten volledig zichtbaar en de symbolen moeten herkenbaar blijven.

5.2.2.2.1.3 Etiketten, behalve etiket volgens model nr. 11, worden in twee helften onderverdeeld. Met uitzondering van subklassen 1.4, 1.5 en 1.6, wordt de bovenste helft van het etiket gereserveerd voor het pictogram en de onderste helft voor tekst en het nummer van de Klasse en in voorkomend geval de letter van de compatibiliteitsgroep.

Opmerking:

In de benedenhoek van de etiketten voor de Klassen 1, 2, 3, 5.1, 5.2, 7, 8 en 9, moet het respectieve nummer van de Klasse zijn aangegeven. In de benedenhoek van de etiketten voor de Klassen 4.1, 4.2 en 4.3 en de Klassen 6.1 en 6.2 moeten slechts de cijfers 4 resp. 6 worden aangegeven (zie 5.2.2.2.2).

5.2.2.2.1.4 Behalve voor de subklassen 1.4, 1.5 en 1.6, geven de etiketten voor Klasse 1 in de onderste helft het nummer van de subklasse en de letter van de compatibiliteitsgroep voor de stof of het voorwerp. De etiketten voor de subklasse 1.4, 1.5 en 1.6 geven in de bovenste helft het nummer van de subklasse en in de onderste helft de letter van de compatibiliteitsgroep.

5.2.2.2.1.5 Op etiketten met uitzondering van die voor stoffen van Klasse 7 moet het facultatief aanbrengen van een tekst (met uitzondering van het nummer van de Klasse) in de ruimte onder het symbool worden beperkt tot bijzonderheden die de aard van het gevaar aangeven en de bij de behandeling te nemen voorzorgen.

5.2.2.2.1.6 De symbolen, tekst en cijfers moeten duidelijk leesbaar en onuitwisbaar zijn aangebracht en met zwart op alle etiketten zijn aangegeven, behalve voor:

- het etiket voor Klasse 8, waarbij de tekst (voor zover aanwezig) en nummer van de klasse wit moet zijn;
- etiketten met groene, rode of blauwe achtergronden, waar ze met wit mogen zijn aangegeven; en
- het op flessen en houders, klein, met gas (gaspatronen) voor UN 1965 aangebrachte gevaarsetiket nummer 2.1 waarbij het symbool, de tekst en het cijfer bij voldoende contrast in de kleur van de houder aangegeven mogen worden.

5.2.2.2.1.7 Alle etiketten moeten blootstelling aan weer en wind kunnen doorstaan zonder een wezenlijke vermindering in doeltreffendheid.

Gevaar van Klasse 1
Ontpofbare stoffen of voorwerpen



(Nr. 1)
Subklassen 1.1, 1.2 en 1.3
Symbool (exploderende bom): zwart; Achtergrond: oranje
Cijfer "1" in de benedenhoek



(Nr. 1.4)
Subklasse 1.4
Achtergrond: oranje; cijfers: zwart; deze moeten ca. 30 mm hoog en ca. 5 mm dik zijn
(voor een etiket van 100 x 100 mm);
Cijfer "1" in de benedenhoek



(Nr. 1.5)
Subklasse 1.5



(Nr. 1.6)
Subklasse 1.6

- ** Vermelding van de subklasse - geen vermelding indien de explosieve eigenschap het bijkomend gevaar weergeeft
- * Vermelding van de compatibiliteitsgroep - geen vermelding indien de explosieve eigenschap het bijkomend gevaar weergeeft

Gevaar van Klasse 2
Gassen



(Nr. 2.1)
Brandbare gassen
Symbool (vlam); zwart of wit (m.u.v. de in 5.2.22.1.6 c voorziene gevallen);
Achtergrond: rood;
Cijfer "2" in de benedenhoek



(Nr. 2.2)
Niet brandbare, niet giftige gassen
Symbool (gasfles): zwart of wit;
Achtergrond: groen;
Cijfer "2" in de benedenhoek

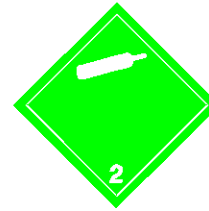

(Nr. 2.3)
Giftige gassen
Symbool (doodshoofd met gekruiste benen): zwart;
Achtergrond: wit;
Cijfer "2" in de benedenhoek

Gevaar van Klasse 3
Brandbare vloeistoffen



(Nr. 3)
Symbool (vlam): zwart of wit;
Achtergrond: rood;
Cijfer "3" in de benedenhoek



Gevaar van Klasse 4.1
Brandbare vaste stoffen,
zelfontledende stoffen en
gedesensibiliseerde ontplofbare
stoffen



(Nr 4.1)

Symbol (vlam): zwart;
 Achtergrond: wit met zeven
 verticale rode strepen;
 Cijfer "4" in de benedenhoek

Gevaar van Klasse 4.2
Voor zelfontbranding vatbare stoffen



(Nr 4.2)

Symbol (vlam):zwart;
 Achtergrond: bovenste helft wit,
 onderste helft rood;
 Cijfer "4" in de benedenhoek

Gevaar van Klasse 4.3
Stoffen, die in contact met water
brandbare gassen ontwikkelen



(Nr 4.3)

Symbol (vlam): zwart of wit;
 Achtergrond: blauw;
 Cijfer "4" in de benedenhoek

Gevaar van Klasse 5.1
Oxiderende stoffen



(Nr 5.1)

Symbol (vlam boven een cirkel): zwart;
 Achtergrond: geel;

Cijfer "5.1" in de benedenhoek

Gevaar van Klasse 5.2
Organische peroxiden

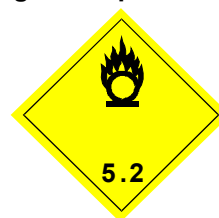

(Nr 5.2)

Cijfer "5.2" in de benedenhoek

Gevaar van Klasse 6.1
Giftige stoffen



(Nr. 6.1)

Symbol (doodshoofd met gekruiste beenderen):zwart;
 Achtergrond: wit;
 Cijfer "6" in de benedenhoek

Gevaar van Klasse 6.2
Infectueuze stoffen



(Nr 6.2)

De onderste helft van het etiket mag zijn voorzien van de opschriften "INFECTUEUZE STOF" en "BIJ BESCHADIGING OF LEKKAGE ONMIDDELLIJK DE AUTORITEIT VOOR DE VOLKSGEZONDHEID INLICHTEN";

Symbol (drie sikkels op een cirkel)en opschriften: zwart; Achtergrond: wit; Cijfer "6" in de benedenhoek

**Gevaar van Klasse 7
Radioactieve stoffen**



(Nr. 7A)
Categorie I-Wit
Symbool (klaverblad): zwart;
Achtergrond: wit;
(voorgeschreven) tekst: zwart op de
onderste helft van het etiket:
"RADIOACTIEF"
"INHOUD...."
"ACTIVITEIT...."
Het woord "RADIOACTIEF" wordt
gevolgd door één rode verticale streep;
Cijfer "7" in de benedenhoek



(Nr. 7B)
Categorie II-Geel
Symbool (klaverblad): zwart;
Achtergrond: bovenste helft geel met witte rand, onderste helft
wit;
(voorgeschreven) tekst: zwart op de onderste helft van het etiket:
"RADIOACTIEF"
"INHOUD...."
"ACTIVITEIT...."
In een zwart omljnd rechthoekig veld: "TRANSPORTINDEX"
Het woord "RADIOACTIEF" wordt gevolgd door twee rode
verticale strepen;
Cijfer "7" in de benedenhoek



(Nr. 7C)
Categorie III-Geel
Symbool (klaverblad): zwart;
Achtergrond: wit;
(voorgeschreven) tekst: zwart op de onderste helft van het etiket:
"RADIOACTIEF"
"INHOUD...."
"ACTIVITEIT...."
In een zwart omljnd rechthoekig veld: "TRANSPORTINDEX"
Het woord "RADIOACTIEF" wordt gevolgd door drie rode
verticale strepen;
Cijfer "7" in de benedenhoek

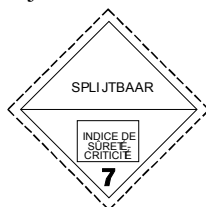

(Nr. 7E)
Splijtbare stoffen van Klasse 7
Achtergrond: wit
(voorgeschreven) tekst: zwart op de onderste helft van het etiket: "SPLIJTBAAR"
In een zwart omljnd rechthoekig veld van het etiket:
"CRITICALITEITS-VEILIGHEIDSINDEX";
Cijfer "7" in de benedenhoek

**Gevaar van Klasse 8
Bijtende stoffen**



(Nr. 8)
Symbool (twee reageerbuisjes waaruit druppels vallen die
een hand en metaal aantasten): zwart
Achtergrond: bovenste helft wit; onderste helft zwart met
witte rand;
Cijfer "8" in de benedenhoek

**Gevaar van Klasse 9
Diverse gevaarlijke stoffen en voorwerpen**

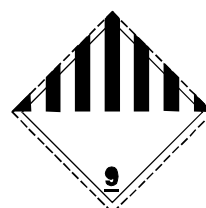

(Nr. 9)
Symbool (zeven verticale strepen op de
bovenste helft);
Achtergrond: wit;
onderstreept cijfer "9" in de benedenhoek

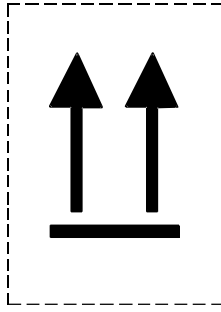

(Nr. 11)

Twee zwarte pijlen op witte
of geschikte contrasterende
achtergrond

5.3 Het aanbrengen van grote etiketten en oranje borden op van containers, MEGC's, tankcontainers, transporttanks en voertuigen

Opmerking:

Zie voor kenmerking en etikettering van containers, MEGC's, tankcontainers en transporttanks bij vervoer in een vervoersketen die een zeetraject omvat, ook 1.1.4.2 Indien de voorschriften van 1.1.4.2 worden toegepast, zijn alleen 5.3.1.1.3 en 5.3.2.1.1 van toepassing.

5.3.1 Het aanbrengen van grote etiketten

5.3.1.1 Het aanbrengen van grote etiketten volgens het ADR

5.3.1.1.1 Algemene voorschriften

5.3.1.1.1.1 Voor zover dit in deze sectie wordt vereist, moeten grote etiketten op het buitenoppervlak van containers, MEGC's, tankcontainers, transporttanks en voertuigen zijn aangebracht. De grote etiketten moeten overeenkomen met de in 3.2, Tabel A, kolom 5 en, in voorkomend geval, kolom 6 vereiste etiketten voor de gevaarlijke goederen die zich in de container, MEGC, tankcontainer, transporttank of het voertuig bevinden en moeten voldoen aan de in 5.3.1.7 gegeven specificaties.

5.3.1.1.1.2 Voor Klasse 1 mogen op de grote etiketten geen compatibiliteitsgroepen worden aangegeven indien de transporteenheid of container stoffen of voorwerpen vervoert die tot twee of meer compatibiliteitsgroepen behoren. Transporteenheden of containers die stoffen of voorwerpen van verschillende subklassen vervoeren, moeten alleen zijn voorzien van grote etiketten volgens het model van de gevaarlijkste subklasse, in de volgorde:

1.1 (gevaarlijkst), 1.5, 1.2, 1.3, 1.6, 1.4 (minst gevaarlijk).

Wanneer stoffen van classificatiecode 1.5 D tezamen met stoffen of voorwerpen van subklasse 1.2 worden vervoerd, moet de transporteenheid of container van grote etiketten worden voorzien overeenkomstig subklasse 1.1.

5.3.1.1.1.3 Voor Klasse 7 moet het grote etiket voor het primaire gevaar voldoen aan model nr. 7D zoals aangegeven in 5.3.1.7.2. Dit grote etiket wordt niet vereist voor voertuigen of containers die vrijgestelde colli vervoeren en voor kleine containers.

Indien zowel etiketten als grote etiketten van Klasse 7 op voertuigen, containers, MEGC's, tankcontainers of transporttanks zouden worden vereist, mag om beide doelen te dienen in plaats van het grote etiket nr. 7D een vergroot etiket, dat met het vereiste etiket overeenkomt, worden aangebracht.

5.3.1.1.1.4 Containers, MEGC's, tankcontainers, transporttanks of voertuigen die goederen van meer dan één Klasse bevatten, behoeven niet te zijn voorzien van een groot etiket voor het bijkomend gevaar, indien het door dat grote etiket gesymboliseerde gevaar reeds wordt aangegeven door middel van een groot etiket voor primair of bijkomend gevaar.

5.3.1.1.1.5 Grote etiketten die geen betrekking hebben op de vervoerde gevaarlijke goederen, of restanten daarvan, moeten zijn verwijderd of afgedekt.

5.3.1.1.2 Het aanbrengen van grote etiketten op containers, MEGC's, tankcontainers en transporttanks

Opmerking:

5.3.1.1.2 is niet van toepassing op wissellaadbakken, uitgezonderd wissellaadtanks of in gecombineerd rail/wegvervoer vervoerde wissellaadbakken

De grote etiketten moeten aan beide lengtezijden en aan elk uiteinde van de container, MEGC, tankcontainer of transporttank zijn aangebracht.

Indien de MEGC, tankcontainer of transporttank meerdere compartimenten heeft, waarin twee of meer gevaarlijke goederen worden vervoerd, moeten de van toepassing zijnde grote etiketten aan beide lengtezijden ter hoogte van het betreffende tankcompartiment en aan elk uiteinde worden aangebracht.

5.3.1.1.3 *Het aanbrengen van grote etiketten op voertuigen die containers, MEGC's, tankcontainers of transporttanks vervoeren*

Opmerking:

5.3.1.1.3 is niet van toepassing op het aanbrengen van grote etiketten op voertuigen die wissellaadbakken vervoeren, met uitzondering van wissellaadtanks of in gecombineerd rail/wegvervoer vervoerde wissellaadbakken; zie voor dergelijke voertuigen 5.3.1.1.5.

Indien de op de containers, MEGC's, tankcontainers of transporttanks aangebrachte grote etiketten van buiten de dragende voertuigen niet zichtbaar zijn, moeten dezelfde grote etiketten ook aan beide lengtezijden en aan de achterzijde van het voertuig zijn aangebracht. In andere gevallen behoeft op het dragende voertuig geen groot etiket te worden aangebracht.

5.3.1.1.4 *Het aanbrengen van grote etiketten op voertuigen voor vervoer als los gestort goed, tankwagens, reservoirwagens, batterijwagens en voertuigen met afneembare tanks*

Grote etiketten moeten aan beide lengtezijden en aan de achterzijde van het voertuig zijn aangebracht.

Indien de tankwagen, reservoirwagen, batterijwagen of afneembare tank meerdere compartimenten heeft, waarin twee of meer gevaarlijke goederen worden vervoerd, moeten de van toepassing zijnde grote etiketten aan beide lengtezijden ter hoogte van het betreffende tankcompartiment en aan elk uiteinde worden aangebracht. Indien op elk tankcompartiment het zelfde grote etiket aangebracht moet worden, behoeven in dit geval echter deze grote etiketten slechts éénmaal aangebracht te worden.

Indien meer als één groot etiket voor hetzelfde tankcompartiment is voorgeschreven moeten de grote etiketten direct naast elkaar worden aangebracht.

Opmerking:

Wanneer in de loop van een ADR-traject of aan het einde van een ADR-traject een tankoplegger van het trekkend voertuig wordt gescheiden om aan boord van een zeeschip of een binnenvaartschip te worden geladen, moeten ook aan de voorzijde van de oplegger grote etiketten worden aangebracht.

5.3.1.1.5 *Het aanbrengen van grote etiketten op voertuigen die uitsluitend colli vervoeren*

Opmerking:

5.3.1.1.5 is ook van toepassing op voertuigen die met colli beladen wissellaadbakken vervoeren, met uitzondering van het gecombineerd rail/wegvervoer; voor gecombineerd rail/wegvervoer, zie 5.3.1.1.2 en 5.3.1.1.3.

5.3.1.1.5.1 Bij voertuigen die colli vervoeren, welke stoffen of voorwerpen van Klasse 1 bevatten, moeten aan beide lengtezijden en aan de achterzijde van het voertuig grote etiketten zijn aangebracht.

5.3.1.1.5.2 Bij voertuigen die in verpakkingen of IBC's (anders dan vrijgestelde colli) radioactieve stoffen van Klasse 7 vervoeren, moeten aan beide lengtezijden en aan de achterzijde van het voertuig grote etiketten zijn aangebracht.

Opmerking:

Indien tijdens een ADNR-traject een voertuig, dat colli vervoert met gevaarlijke goederen van andere klassen dan de Klassen 1 en 7, voor vervoer over zee aan boord van een schip wordt geladen, of indien het ADNR-traject aan een zeereis voorafgaat, moeten grote etiketten aan beide lengtezijden en aan de achterzijde van het voertuig worden aangebracht. Na een zeereis mogen de grote etiketten aan beide lengtezijden en aan de achterzijde van het voertuig blijven zitten.

5.3.1.1.6 *Het aanbrengen van grote etiketten op lege tankwagens, batterijwagens, MEGC's, tankcontainers, transporttanks en op lege voertuigen en containers voor vervoer als los gestort goed*

Op lege, ongereinigde en niet ontgaste tankwagens, voertuigen met afneembare tanks, batterijwagens, MEGC's, tankcontainers en transporttanks, alsmede op lege, ongereinigde voertuigen en containers voor vervoer als los gestort goed moeten de voor de voorafgaande lading vereiste grote etiketten zichtbaar blijven.

5.3.1.1.7 *Specificaties voor grote etiketten*

5.3.1.1.7.1 Met uitzondering van het in 5.3.1.1.7.2 bepaalde voor grote etiketten van Klasse 7, moet een

groot etiket:

- niet kleiner zijn dan 250 mm x 250 mm, met een kaderlijn van dezelfde kleur als het symbool op 12,5 mm binnen de rand en daaraan parallel lopend;
- overeenkomen met het etiket voor de gevaarlijke goederen in kwestie voor wat betreft kleur en symbool (zie 5.2.2.2); en
- het nummer bevatten van de Klasse of subklasse (en voor goederen van Klasse 1, de letter van de compatibiliteitsgroep), voorgeschreven voor de gevaarlijke goederen in 5.2.2.2 voor het corresponderende etiket, in cijfers van niet minder dan 25 mm hoog.

5.3.1.1.7.2 Voor Klasse 7 moet het grote etiket minimale afmetingen van 250 mm x 250 mm hebben met een zwarte kaderlijn op 5 mm binnen de rand en parallel daaraan, en dient voor het overige overeen te komen met onderstaande afbeelding. Het nummer "7" moet ten minste 25 mm hoog zijn. De achtergrondkleur van de bovenste helft van het grote etiket moet geel zijn en van de onderste helft wit; de kleur van het klaverbladsymbool en de opdruk moet zwart zijn. Het gebruik van het woord "RADIOACTIEF" in de onderste helft is optioneel, om het gebruik van dit grote etiket mogelijk te maken voor het tonen van het van toepassing zijnde UN-nummer voor de zending.

Groot etiket voor radioactieve stoffen van Klasse 7



Symbool (klaverblad): zwart;

Achtergrond: bovenste helft geel met witte rand, onderste helft wit.

In de onderste helft moet het woord "RADIOACTIEF" of in plaats daarvan, indien vereist, het van toepassing zijnde UN-nummer (zie 5.3.2.1.2) aangegeven zijn, en het cijfer "7" in de benedenhoek

5.3.1.1.7.3 Bij tanks met een inhoud van niet meer dan 3 m³ en bij kleine containers mogen grote etiketten worden vervangen door etiketten volgens 5.2.2.2.

5.3.1.1.7.4 Voor Klasse 1 en 7, indien de omvang en constructie van het voertuig zodanig zijn dat het beschikbare oppervlak onvoldoende is om de voorgeschreven grote etiketten aan te brengen, mogen hun afmetingen worden verkleind tot 100 mm voor elke zijde.

5.3.1.2 **Het aanbrengen van grote etiketten volgens de IMDG-Code**

5.3.1.2.1 *Algemene bepalingen*

- Grote etiketten ("grote etiketten"), kenmerken en tekens moeten op de buitenoppervlakken van een laadeenheid zijn aangebracht bij wijze van waarschuwing dat de inhoud van de eenheid uit gevaarlijke goederen bestaat en gevaar oplevert, tenzij de etiketten en/of kenmerken op de colli duidelijk zichtbaar zijn vanaf de buitenkant van de laadeenheid;
- De wijze van aanbrengen van grote etiketten en kenmerken zoals vereist is in 5.3.2 en 5.3.3 op laadeenheden dient zodanig te zijn dat deze informatie nog steeds leesbaar is op laadeenheden die ten minste drie maanden onderdompeling in zeewater hebben doorstaan. Bij het bepalen van geschikte kenmerkingsmethoden dient het gemak waarmee het oppervlak van de laadeenheid kan worden beplakt mede in aanmerking te worden genomen;

3. Alle grote etiketten, oranje platen, kenmerken en merktekens moeten zijn verwijderd van laadeenheden of zijn afgedekt, zodra de gevaarlijke goederen of de restanten daarvan waarvoor deze grote etiketten, oranje platen, kenmerken en merktekens werden aangebracht, zijn gelost.

5.3.1.2.2 Grote etiketten dienen te zijn bevestigd aan de buitenzijde van laadeenheden teneinde te waarschuwen dat de inhoud van de eenheid uit gevaarlijke goederen bestaat en gevaar oplevert. Grote etiketten dienen overeen te komen met het primaire gevaar van de goederen die zich in de laadeenheid bevinden, behoudens de volgende uitzonderingen:

1. Grote etiketten zijn niet vereist op laadeenheden met daarin enigerlei hoeveelheid explosieven van subklasse 1.4, Compatibiliteitsgroep "S", gevaarlijke goederen die in gelimiteerde hoeveelheden zijn verpakt, of vrijgestelde colli met radioactief materiaal (Klasse 7); en
2. Grote etiketten, die alleen het grootste gevaar aangeven, moeten zijn bevestigd op laadeenheden die stoffen en voorwerpen van meer dan één subklasse van Klasse 1 bevatten.

5.3.1.2.3 Grote etiketten moeten zichtbaar zijn bevestigd voor die bijkomende gevaren van stoffen of voorwerpen die gespecificeerd zijn in 3.2, Lijst Gevaarlijke Goederen, kolom 4 van de IMDG-code. Laadeenheden die echter goederen van meer dan één Klasse bevatten, behoeven niet te worden voorzien van een bijkomend-gevaaretiket wanneer het gevaar dat door dat grote etiket wordt vertegenwoordigd, al is aangegeven door het grote etiket voor primair gevaar.

5.3.1.2.4 *Bepalingen voor het aanbrengen van grote etiketten*

Op laadeenheden, die gevaarlijke goederen of resten van gevaarlijke goederen bevatten, moeten duidelijk herkenbare van grote etiketten als volgt zijn aangebracht:

1. op laadeenheden, opleggers of transporttanks één aan elke zijde en één aan elk uiteinde van de eenheid;
2. op spoorwagens, ten minste aan weerszijden;
3. op tanks met meerdere compartimenten, die meer dan één gevaarlijke stof of de restanten ervan bevatten, aan elke zijde van de desbetreffende compartimenten;
4. op alle andere laadeenheden, ten minste aan beide lengtezijden en op de achterzijde van de eenheid.

5.3.2 Oranje borden

5.3.2.1 Algemene voorschriften voor oranje borden

5.3.2.1.1 Transporteenheden die gevaarlijke goederen vervoeren, moeten zijn voorzien van twee rechthoekige, retroflecterende, oranje borden volgens 5.3.2.2.1, die verticaal zijn bevestigd. Eén van deze borden moet aan de voorzijde en de ander aan de achterzijde van de transporteenheid zijn aangebracht, terwijl beide loodrecht op de lengteas van de transporteenheid moeten staan. Zij moeten duidelijk zichtbaar zijn.

5.3.2.1.2 Indien in 3.2, Tabel A, kolom 20 van het ADR een gevaarsidentificatienummer is aangegeven, moeten tankwagens of transporteenheden die één of meer tanks hebben, waarin gevaarlijke goederen worden vervoerd, bovendien aan weerszijden van elke tank of elk tankcompartiment, duidelijk zichtbaar en parallel aan de lengteas van het voertuig zijn voorzien van oranje borden, die identiek moeten zijn aan die welke zijn voorgeschreven in 5.3.2.1.1. Deze oranje borden moeten voor elk van de in de tank of het tankcompartiment vervoerde stoffen het respectievelijk in 3.2, Tabel A, kolom 20 en 1 van het ADR voorgeschreven gevaarsidentificatienummer en UN-nummer dragen.

5.3.2.1.3 Het is niet nodig de in 5.3.2.1.2 voorgeschreven oranje borden aan te brengen op tankwagens of transporteenheden met één of meer tanks die stoffen met UN-nummers 1202, 1203 of 1223, of de onder de UN-nummers 1268 of 1863 ingedeelde vliegtuigbrandstof, maar geen andere gevaarlijke stof vervoeren, indien de aan de voor- en achterzijde overeenkomstig 5.3.2.1.1

aangebrachte borden zijn voorzien van het voorgeschreven gevaarsidentificatienummer en UN-nummer voor de gevaarlijkste stof die wordt vervoerd, d.w.z. de stof met het laagste vlampunt.

- 5.3.2.1.4 Wanneer in 3.2, Tabel A, kolom 20 van het ADR een gevaarsidentificatienummer is aangegeven, moeten transporteenheden en containers die gevaarlijke vaste stoffen los gestort vervoeren, bovendien aan weerszijden van elke transporteenheid of container duidelijk zichtbaar en parallel aan de lengteas van het voertuig zijn voorzien van oranje borden, die gelijk moeten zijn aan die welke in 5.3.2.1.1 zijn voorgeschreven. Deze oranje borden moeten voor elk van de in de transporteenheid of container vervoerde, los gestorte stoffen het respectievelijk in 3.2, Tabel A, kolom 20 en 1 van het ADR voorgeschreven gevaarsidentificatienummer en UN-nummer dragen.
- 5.3.2.1.5 Voor containers die gevaarlijke vaste stoffen los gestort vervoeren en voor tankcontainers, MEGC's en transporttanks mogen de in 5.3.2.1.2 en 5.3.2.1.4 voorgeschreven borden worden vervangen door een zelfklevende folie, of door een met verf of door middel van enig ander gelijkwaardig proces aangebrachte aanduiding, onder voorwaarde dat het voor dit doel gebruikte materiaal weerbestendig is en een duurzame kenmerking garandeert. In dit geval zijn de bepalingen van de laatste zin van 5.3.2.2.2, betreffende brandbestendigheid niet van toepassing.
- 5.3.2.1.6 Transporteenheden die slechts één stof vervoeren, behoeven niet te zijn voorzien van de in 5.3.2.1.2 en 5.3.2.1.4 voorgeschreven oranje borden, op voorwaarde dat die welke overeenkomstig 5.3.2.1.1 aan de voor- en achterzijde zijn aangebracht, zijn voorzien van respectievelijk het in 3.2, Tabel A, kolom 20 en 1 van het ADR voorgeschreven gevaarsidentificatienummer en UN-nummer.
- 5.3.2.1.7 De hierboven gegeven voorschriften zijn ook van toepassing op lege, ongereinigde en niet ontgaste, vaste of afneembare tanks, tankcontainers, MEGC's, transporttanks en batterijwagens alsmede op lege, ongereinigde voertuigen en containers voor vervoer als los gestort goed.
- 5.3.2.1.8 Oranje borden die niet betrekking hebben op de vervoerde gevaarlijke goederen of restanten daarvan, moeten zijn verwijderd of afgedekt. Indien de borden zijn afgedekt, moet de afdekking volledig zijn en na een 15 minuten durende hevige brand doeltreffend blijven.

5.3.2.2 Specificaties voor de oranje borden

- 5.3.2.2.1 De retroflecterende, oranje borden moeten 40 cm breed en niet minder dan 30 cm hoog zijn; zij moeten een zwarte zoom hebben van niet meer dan 15 mm breed. Zij moeten duidelijk zichtbaar zijn. Indien de omvang en constructie van het voertuig zodanig zijn dat het beschikbare oppervlak onvoldoende is om deze oranje borden aan te brengen, mogen hun afmetingen worden verkleind tot 300 mm voor de breedte, 120 mm voor de hoogte en 10 mm voor de zwarte zoom.

Opmerking:

De oranje kleur van de borden dient onder normale gebruiksomstandigheden de kleurcoördinaten te bezitten, gelegen binnen het gebied van de kleurendriehoek dat gevormd wordt door de volgende coördinaten:

Kleurcoördinaten van de punten op de hoeken van het gebied in de kleurendriehoek				
x	0,52	0,52	0,578	0,618
y	0,38	0,40	0,422	0,38

Helderheidscoëfficiënt van de retroflecterende kleur: $\hat{a} > 0,12$.

Referentiecentrum E, standaard lichtbron C, invalshoek 45°, bekeken onder 0°.

De coëfficiënt van de intensiteit van het teruggekaatste licht bij een belichtingshoek van 5°, bekeken onder 0,2°: niet minder dan 20 candela per lux per m².

- 5.3.2.2.2 De gevaarsidentificatienummers en het UN-nummer moeten bestaan uit zwarte cijfers van 100 mm hoog en 15 mm dik. Het gevaarsidentificatienummer moet in het bovenste deel van het bord zijn aangebracht en het UN-nummer in het onderste deel; zij moeten zijn gescheiden door een horizontale zwarte lijn van 15 mm breed, die over het midden van het bord van de ene zijde naar de andere zijde loopt (zie 5.3.2.2.3). Het gevaarsidentificatienummer en het UN-nummer moeten onuitwisbaar zijn en moeten na een 15 minuten durende hevige brand nog leesbaar zijn.

5.3.2.2.3 Voorbeeld van een oranje bord met kenmerking van het gevaar en UN-nummer

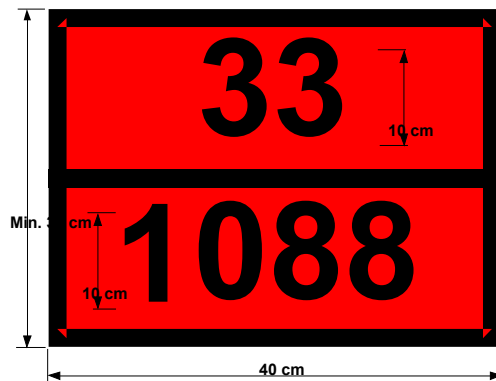

Gevaarsidentificatienummer (2 of 3 cijfers, indien van toepassing voorafgegaan door de letter "X", zie 5.3.2.3)

UN-Nummer (4 cijfers)

Achtergrond: oranje.

Rand, horizontale lijn en cijfers: zwart, lijndikte 15 mm.

5.3.2.3 Betekenis van gevaarsidentificatienummers

5.3.2.3.1 Het gevaarsidentificatienummer bestaat voor stoffen van Klasse 2 tot en met 9 uit twee of drie cijfers.

De cijfers geven in het algemeen de volgende gevaren aan:

- 2 Vrijkomen van gas als gevolg van druk of van een chemische reactie
- 3 Brandbaarheid van vloeistoffen (dampen) en gassen of voor zelfverhitting vatbare vloeistof
- 4 Brandbaarheid van vaste stoffen of voor zelfverhitting vatbare vaste stof
- 5 Oxiderende (verbranding bevorderende) werking
- 6 Giftigheid of besmettingsgevaar
- 7 Radioactiviteit
- 8 Bijtendheid
- 9 Gevaar voor een spontane heftige reactie

Opmerking:

Het gevaar voor een spontane heftige reactie in de zin van cijfer 9 omvat de met de aard van de stof samenhangende mogelijkheid van een explosiegevaar, ontledings- en polymerisatiereactie, waarbij aanzienlijke warmte of brandbare en/of giftige gassen vrijkomen.

Verdubbeling van een cijfer duidt op een versterking van dat specifieke gevaar.

Indien het met een stof samenhangende gevaar voldoende kan worden aangegeven door middel van een enkel cijfer, dan wordt dit cijfer gevolgd door een nul.

De volgende combinaties van cijfers hebben evenwel een bijzondere betekenis: 22, 323, 333, 362, 382, 423, 44, 446, 462, 482, 539, 606, 623, 642, 823, 842, 90 en 99 (zie 5.3.2.3.2 hieronder).

Indien een gevaarsidentificatienummer wordt voorafgegaan door de letter "X", betekent dit dat de stof op gevaarlijke wijze met water reageert. Bij dergelijke stoffen mag water alleen worden gebruikt met toestemming van deskundigen.

5.3.2.3.2 De gevaarsidentificatienummers, opgenomen in 3.2, Tabel A, kolom (20) van het ADR, hebben de volgende betekenis:

- | | |
|-----|---|
| 20 | verstikkend gas of gas dat geen bijkomend gevaar vertoont |
| 22 | sterk gekoeld, vloeibaar gemaakt gas, verstikkend |
| 223 | sterk gekoeld, vloeibaar gemaakt gas, brandbaar |
| 225 | sterk gekoeld, vloeibaar gemaakt gas, oxiderend (verbranding bevorderend) |
| 23 | brandbaar gas |
| 238 | brandbaar gas, bijtend |
| 239 | brandbaar gas, dat aanleiding kan geven tot een spontane heftige reactie |

- 25 oxiderend (verbranding bevorderend) gas
- 26 giftig gas
- 263 giftig gas, brandbaar
- 265 giftig gas, oxiderend (verbranding bevorderend)
- 268 giftig gas, bijtend
- 28 bijtend gas
- 285 bijtend gas, oxiderend (verbranding bevorderend)

- 30 - brandbare vloeistof (vlampunt tussen 23 °C en 61 °C, grenswaarden inbegrepen) of
- brandbare vloeistof of vaste stof in gesmolten toestand met een vlampunt hoger dan 61 °C, die verwarmd is tot een temperatuur gelijk aan of boven zijn vlampunt, of
- voor zelfverhitting vatbare vloeistof
- 323 brandbare vloeistof, die met water reageert onder ontwikkeling van brandbare gassen
- X323 brandbare vloeistof, die op gevaarlijke wijze met water reageert onder ontwikkeling van brandbare gassen ³⁾
- 33 zeer brandbare vloeistof (vlampunt lager dan 23 °C)
- 333 pyrofore vloeistof
- X333 pyrofore vloeistof, die op gevaarlijke wijze met water reageert ³⁾
- 336 zeer brandbare vloeistof, giftig
- 338 zeer brandbare vloeistof, bijtend
- X338 zeer brandbare, bijtende vloeistof, die op gevaarlijke wijze met water reageert ³⁾
- 339 zeer brandbare vloeistof, die aanleiding kan geven tot een spontane heftige reactie
- 36 brandbare vloeistof (vlampunt tussen 23 °C en 61 °C, grenswaarden inbegrepen), zwak giftig, of voor zelfverhitting vatbare vloeistof, giftig
- 362 brandbare, giftige vloeistof, die met water reageert onder ontwikkeling van brandbare gassen
- X362 brandbare, giftige vloeistof, die op gevaarlijke wijze met water reageert onder ontwikkeling van brandbare gassen ³⁾
- 368 brandbare vloeistof, giftig, bijtend
- 38 brandbare vloeistof (vlampunt tussen 23 °C en 61 °C, grenswaarden inbegrepen), zwak bijtend, of voor zelfverhitting vatbare vloeistof, bijtend
- 382 brandbare vloeistof, bijtend, die met water reageert, onder ontwikkeling van brandbare gassen
- X382 brandbare, bijtende vloeistof, die op gevaarlijke wijze met water reageert onder ontwikkeling van brandbare gassen ³⁾
- 39 brandbare vloeistof, die aanleiding kan geven tot een spontane heftige reactie

- 40 brandbare vaste stof, of zelfontledende stof, of voor zelfverhitting vatbare stof
- 423 vaste stof, die met water reageert onder ontwikkeling van brandbare gassen
- X423 vaste stof, die op gevaarlijke wijze met water reageert onder ontwikkeling van brandbare gassen ³⁾
- 43 voor zelfontbranding vatbare (pyrofore) vaste stof
- 44 brandbare vaste stof, in gesmolten toestand bij verhoogde temperatuur
- 446 brandbare vaste stof, giftig, in gesmolten toestand bij verhoogde temperatuur
- 46 brandbare of voor zelfverhitting vatbare vaste stof, giftig
- 462 giftige vaste stof, die met water reageert onder ontwikkeling van brandbare gassen
- X462 vaste stof, die op gevaarlijke wijze met water reageert onder ontwikkeling van giftige gassen ³⁾

- 48 brandbare of voor zelfverhitting vatbare vaste stof, bijtend
- 482 bijtende vaste stof, die met water reageert onder ontwikkeling van brandbare gassen
- X482 vaste stof, die op gevaarlijke wijze met water reageert onder ontwikkeling van bijtende gassen ³⁾

- 50 oxiderende (verbranding bevorderende) stof
- 539 brandbaar organisch peroxide
- 55 sterk oxiderende (verbranding bevorderende) stof
- 556 sterk oxiderende (verbranding bevorderende) stof, giftig
- 558 sterk oxiderende (verbranding bevorderende) stof, bijtend
- 559 sterk oxiderende (verbranding bevorderende) stof, die aanleiding kan geven tot een spontane heftige reactie

³⁾ Water mag niet worden gebruikt, behalve met toestemming van deskundigen

- 56 oxiderende (verbranding bevorderende) stof, giftig
- 568 oxiderende (verbranding bevorderende) stof, giftig, bijtend
- 58 oxiderende (verbranding bevorderende) stof, bijtend
- 59 oxiderende (verbranding bevorderende) stof, die aanleiding kan geven tot een spontane heftige reactie

- 60 giftige of zwak giftige stof
- 606 infectueuze stof
- 623 giftige vloeistof, die met water reageert onder ontwikkeling van brandbare gassen
- 63 giftige stof, brandbaar (vlampunt tussen 23 °C en 61 °C, grenswaarden inbegrepen)
- 638 giftige stof, brandbaar (vlampunt tussen 23 °C en 61 °C, grenswaarden inbegrepen), bijtend
- 639 giftige stof, brandbaar (vlampunt niet hoger dan 61 °C), die aanleiding kan geven tot een spontane heftige reactie
- 64 giftige vaste stof, brandbaar of voor zelfverhitting vatbaar
- 642 giftige vaste stof, die met water reageert onder ontwikkeling van brandbare gassen
- 65 giftige stof, oxiderend (verbranding bevorderend),
- 66 zeer giftige stof
- 663 zeer giftige stof, brandbaar (vlampunt niet hoger dan 61 °C)
- 664 zeer giftige vaste stof, brandbaar of voor zelfverhitting vatbaar
- 665 zeer giftige stof, oxiderend (verbranding bevorderend)
- 668 zeer giftige stof, bijtend
- 669 zeer giftige stof, die aanleiding kan geven tot een spontane heftige reactie
- 68 giftige stof, bijtend
- 69 giftige of zwak giftige stof, die aanleiding kan geven tot een spontane heftige reactie

- 70 radioactieve stof
- 72 radioactief gas
- 723 radioactief gas, brandbaar
- 73 radioactieve vloeistof, brandbaar (vlampunt niet hoger dan 61 °C)
- 74 radioactieve vaste stof, brandbaar
- 75 radioactieve stof, oxiderend (verbranding bevorderend)
- 76 radioactieve stof, giftig
- 78 radioactieve stof, bijtend

- 80 bijtende of zwak bijtende stof
- X80 bijtende of zwak bijtende stof, die op gevaarlijke wijze met water reageert ³⁾
- 823 bijtende vloeistof, die met water reageert onder ontwikkeling van brandbare gassen
- 83 bijtende of zwak bijtende stof, brandbaar (vlampunt tussen 23 °C en 61 °C, grenswaarden inbegrepen)
- X83 bijtende of zwak bijtende stof, brandbaar, (vlampunt tussen 23 °C en 61 °C, grenswaarden inbegrepen), die op gevaarlijke wijze met water reageert ³⁾
- 839 bijtende of zwak bijtende stof, brandbaar (vlampunt tussen 23 °C en 61 °C, grenswaarden inbegrepen), die aanleiding kan geven tot een spontane heftige reactie
- X839 bijtende of zwak bijtende stof, brandbaar (vlampunt tussen 23 °C en 61 °C, grenswaarden inbegrepen), die aanleiding kan geven tot een spontane heftige reactie en die op gevaarlijke wijze met water reageert ³⁾
- 84 bijtende vaste stof, brandbaar of voor zelfverhitting vatbaar
- 842 bijtende vaste stof, die met water reageert onder ontwikkeling van brandbare gassen
- 85 bijtende of zwak bijtende stof, oxiderend (verbranding bevorderend)
- 856 bijtende of zwak bijtende stof, oxiderend (verbranding bevorderend) en giftig
- 86 bijtende of zwak bijtende stof, giftig
- 88 sterk bijtende stof
- X88 sterk bijtende stof, die op gevaarlijke wijze met water reageert ³⁾
- 883 sterk bijtende stof, brandbaar (vlampunt tussen 23 °C en 61 °C, grenswaarden inbegrepen)
- 884 sterk bijtende vaste stof, brandbaar of voor zelfverhitting vatbaar
- 885 sterk bijtende stof, oxiderend (verbranding bevorderend)
- 886 sterk bijtende stof, giftig
- X886 sterk bijtende stof, giftig, die op gevaarlijke wijze met water reageert ³⁾
- 89 bijtende of zwak bijtende stof, die aanleiding kan geven tot een spontane heftige reactie
- 90 milieugevaarlijke stof; diverse gevaarlijke stoffen
- 99 diverse gevaarlijke stoffen, vervoerd in verwarmde toestand.

¹⁾ Water mag niet worden gebruikt, behalve met toestemming van deskundigen

5.3.3 Kenmerking voor stoffen, die verwarmd worden vervoerd

Tankwagens, tankcontainers, transporttanks, bijzondere voertuigen of containers of speciaal toegeruste voertuigen of containers waarvoor volgens bijzondere bepaling 580 in 3.2, Tabel A, kolom (6) een kenmerk voor stoffen die in verwarmde toestand worden vervoerd, wordt vereist, moeten aan weerszijden en aan de achterzijde van voertuigen, en aan weerszijden en aan elk uiteinde van containers, tankcontainers en transporttanks van een driehoekig rood kenmerk zijn voorzien met zijden van tenminste 250 mm, zoals hieronder weergegeven.



5.3.4 Aanvullende kenmerking volgens de IMDG-Code

5.3.4.1 Vermelding van de juiste vervoersnaam

De juiste vervoersnaam van de inhoud moet duurzaam zijn aangebracht op ten minste beide lengtezijden van:

1. tanktransporteenheden en tankcontainers die gevaarlijke goederen bevatten;
2. containers met losgestorte gevaarlijke goederen of
3. alle andere transporteenheden of containers, die slechts gevaarlijke goederen van een enkel type bevatten, waarvoor geen groot etiket en geen kenmerk voor mariene-milieuverontreinigende stof is vereist.

5.3.4.2 Weergave van UN-nummers

5.3.4.2.1 Behalve bij goederen van Klasse 1 moet het UN-nummer, zoals in 5.2.2.2 vereist, op de volgende zendingen vermeld zijn:

1. vaste stoffen, vloeistoffen evenals gassen, vervoerd in tanktransporteenheden of tankcontainers;
2. verpakte gevaarlijke goederen in een hoeveelheid van meer dan 4 000 kg bruto massa, waaraan slechts één UN-nummer is toegewezen;
3. onverpakt LSA-1 of SCO-1-materiaal van Klasse 7 in of op een voertuig of in een container of tank;
4. verpakt radioactief materiaal met een enkelvoudig UN-nummer onder exclusief gebruik in of op een voertuig of in een container;
5. Bulkverpakkingen die gevaarlijke goederen bevatten;
6. Beide zijden van een tank met meerdere compartimenten, die meer dan één gevaarlijke stof of restanten ervan bevat, op de desbetreffende compartimenten, die de gevaarlijke goederen of de restanten ervan bevatten.

5.3.4.2.2 De UN-nummers van de goederen moeten zijn vermeld in zwarte cijfers met een minimale hoogte van 65 mm, te weten

1. tegen een witte achtergrond op de onderste helft van het grote etiket of
2. op een oranje rechthoekige plaat van ten minste 120 mm hoog en 300 mm breed, met een 10 mm brede zwarte rand, die direct naast het grote etiket of het kenmerk voor mariene-milieuverontreinigende stof (zie 5.3.4.2.3) is aangebracht. Wanneer geen groot etiket of kenmerk voor mariene-milieuverontreinigende stof vereist is, moet het UN-nummer onmiddellijk naast de juiste vervoersnaam worden geplaatst.

5.3.4.2.3 Voorbeelden voor plaatsing van UN-nummers



5.3.4.3 *Aanvullende kenmerking voor verwarmde stoffen*

Behalve het kenmerk voor verwarmde stoffen, moet de tijdens het vervoer maximaal te verwachten temperatuur van de stof, op beide lengtezijden van de transporttank of de isolatiemantel, onmiddellijk naast het kenmerk voor stoffen in verwarmde toestand, in leestekens van ten minste 100 mm hoog, duurzaam zijn aangebracht.

5.3.4.4 *Kenmerk voor mariene-milieuverontreinigende stof*

Laadeenheden met colli die mariene-milieuverontreinigende stoffen bevatten, moeten duidelijk voorzien zijn van de opdruk "MARINE POLLUTANT", op de plaatsen die zijn vermeld in 5.3.1.1.4.1, ook wanneer de colli zelf niet van de opdruk "MARINE POLLUTANT" behoeven te zijn voorzien. Het driehoekige kenmerk moet voldoen aan de specificaties die zijn genoemd in 5.2.1.6.3.2, en moeten voor laadeenheden zijden hebben van ten minste 250 mm lengte.

5.3.4.5 *Gelimiteerde hoeveelheden*

Voertuigen, wagens en containers, die gevaarlijke goederen in slechts beperkte hoeveelheden bevatten, behoeven niet van een groot etiket te worden voorzien. Zij moeten echter aan de buitenzijde deugdelijk zijn gekenmerkt als "LIMITED QUANTITIES".

5.4 Documentatie

5.4.0 Elk door het ADNR geregeld goederenvervoer moet vergezeld gaan van de in 5.4 voorgeschreven documentatie, indien van toepassing, tenzij het krachtens 1.1.3.1 tot en met 1.1.3.5 hiervan is vrijgesteld.

Opmerking 1:

Voor de lijst van de aan boord van de transporteenheden mee te voeren documenten, zie 8.1.2.

Opmerking 2:

Het gebruik van technieken als elektronische gegevensverwerking (EDP, electronic data processing) of elektronische gegevensuitwisseling (EDI, electronic data interchange) als een hulpmiddel bij of in plaats van documenten wordt toegestaan, op voorwaarde dat de voor het vastleggen, de opslag en de verwerking van elektronische gegevens gebruikte procedures voldoen aan de wettelijke voorschriften met betrekking tot de waarde aangaande bewijskracht en beschikbaarheid van gegevens tijdens het vervoer op een wijze, die tenminste gelijkwaardig is aan die van documenten.

5.4.1 Vervoerdocument voor gevaarlijke goederen en daarmee samenhangende informatie

5.4.1.1 Algemene informatie, die in het vervoerdocument moet staan bij het vervoer in colli of indien losgestort

5.4.1.1.1 Het (de) vervoerdocument(en) moet(en) de volgende informatie bevatten met betrekking tot alle ten vervoer aangeboden gevaarlijke stoffen of voorwerpen:

- a) het UN-nummer, voorafgegaan door de letters "UN" of het stofnummer;
- b) de volgens 3.2, Tabel A, kolom 2 juiste vervoersnaam en, indien van toepassing (zie 3.1.2.6), aangevuld met de technische benaming;
- c) - voor stoffen en voorwerpen van Klasse 1: de in 3.2, Tabel A, kolom 3 aangegeven classificatiecode. Indien in 3.2, Tabel A, kolom 5 andere nummers van gevaarsetiketten dan 1, 1.4, 1.5 en 1.6 voorkomen, moeten deze direct na de classificatiecode tussen haakjes worden vermeld;
- voor radioactieve stoffen van Klasse 7: zie 5.4.1.2.5;
- voor stoffen en voorwerpen van andere Klassen: de in 3.2, Tabel A, kolom 5 aangegeven nummers van de gevaarsetiketten. Indien meerdere nummers van gevaarsetiketten zijn aangegeven, moeten de nummers volgend op het eerste tussen haakjes worden vermeld;
- d) indien toegewezen, de verpakkingsgroep voor de stof of het voorwerp die mag worden voorafgegaan door de letters "VG" (bijv. "VG II") of de hoofdletters in overeenstemming met het woord "Verpakkingsgroep" in de volgens 5.4.1.4.1 gebruikte talen;
- e) het aantal en omschrijving van de colli;
- f) de totale hoeveelheid van ieder gevaarlijk goed met een verschillend UN-nummer, juiste vervoersnaam of verpakkingsgroep (uitgedrukt in volume of bruto massa, of in netto massa, al naar gelang);
- g) de naam en het adres van de afzender;
- h) de naam en het adres van de geadresseerde(n);
- i) gereserveerd.

De plaats en de volgorde waarin de vereiste informatie in het vervoerdocument moet zijn vermeld, is vrij; a), b), c) en d), moeten echter in de volgorde a), b), c) en d) of in de volgorde b), c), a) en d), zonder dat er informatie tussen staat, uitgezonderd zoals bepaald in het ADNR, worden vermeld.

Voorbeelden van dergelijke toegestane omschrijvingen van gevaarlijke goederen zijn:

"UN 1098 ALLYLALCOHOL, 6.1 (3), I" of
"ALLYLALCOHOL, 6.1 (3), UN 1098, I"

De op een vervoerdocument vereiste informatie moet leesbaar zijn.

Ofschoon in 3.1 en 3.2, Tabel A voor de elementen die deel moeten uitmaken van de juiste vervoersnaam hoofdletters worden gebruikt en ofschoon in dit hoofdstuk voor de opgave van de in het vervoersdocument noodzakelijke informatie hoofdletters en kleine letters worden gebruikt, is de keuze van het gebruik van hoofdletters of kleine letters voor de in het vervoersdocument noodzakelijke informatie vrij.

5.4.1.1.2 Algemene informatie, die in het vervoerdocument moet staan bij het vervoer in tankschepen

Het (de) vervoerdocument(en) moet(en) de volgende informatie bevatten met betrekking tot alle ten vervoer aangeboden gevaarlijke stoffen:

- a) het UN-nummer, voorafgegaan door de letters "UN" of het stofnummer;
- b) de volgens 3.2, Tabel C, kolom 2 juiste vervoersnaam en, indien van toepassing, aangevuld met de technische benaming;
- c) de Klasse van de goederen;
- d) indien toegewezen, de verpakkingsgroep voor de stof of het voorwerp die mag worden voorafgegaan door de letters "VG" (bijv. "VG II") of de hoofdletters in overeenstemming met het woord "Verpakkingsgroep" in de volgens 5.4.1.4.1 gebruikte talen;
- e) de massa in tonnen;
- f) de naam en het adres van de afzender;
- g) de naam (namen) en het adres (de adressen) van de geadresseerde(n)

De op een vervoerdocument vereiste informatie moet leesbaar zijn.

Ofschoon in 3.1 en 3.2, Tabel C voor de elementen die deel moeten uitmaken van de juiste vervoersnaam hoofdletters worden gebruikt en ofschoon in dit hoofdstuk voor de opgave van de in het vervoersdocument noodzakelijke informatie hoofdletters en kleine letters worden gebruikt, is de keuze van het gebruik van hoofdletters of kleine letters voor de in het vervoersdocument noodzakelijke informatie vrij.

5.4.1.1.3 *Bijzondere bepalingen voor afvalstoffen*

Indien afval dat gevaarlijke goederen (met uitzondering van radioactieve afvalstoffen) bevat, wordt vervoerd, moet het UN-nummer en de juiste vervoersnaam zijn voorafgegaan door het woord "AFVAL", tenzij deze term deel uitmaakt van de juiste vervoersnaam, bijvoorbeeld:

"AFVAL, UN 1230 METHANOL, 3 (6.1), II"

of

"AFVAL, UN 1993 BRANDBARE VLOEISTOF, N.E.G., (tolueen en ethyl alcohol), 3, II"

5.4.1.1.4 *Bijzondere bepalingen voor in gelimiteerde hoeveelheden verpakte gevaarlijke goederen*

Voor het vervoer van gevaarlijke goederen die in overeenstemming met 3.4 in gelimiteerde hoeveelheden zijn verpakt, wordt, indien er een vervoerdocument is, in het vervoerdocument geen informatie vereist.

5.4.1.1.5 *Bijzondere bepalingen voor bergingsverpakkingen*

Wanneer gevaarlijke goederen in een bergingsverpakking worden vervoerd, moet na de omschrijving van de goederen in het vervoerdocument het woord **"BERGINGSVERPAKKING"** zijn toegevoegd.

5.4.1.1.6 *Bijzondere bepalingen voor lege, ongereinigde verpakkingen, voertuigen, containers, tanks, batterijwagens, MEGC's en lege ladingtanks van tankschepen*

- 5.4.1.1.6.1 Voor lege, ongereinigde middelen van omsluiting, die resten van gevaarlijke goederen van andere Klassen als de Klasse 7 bevatten, moet de omschrijving in het vervoerdocument luiden: **"LEGE VERPAKKING", "LEGE HOUDER", "LEGE IBC", "LEGE GROTE VERPAKKING", "LEEG VOERTUIG", "LEGE WAGEN", "LEGE TANKWAGEN", "LEGE AFNEEMBARE TANK", "LEGE TRANSPORTTANK", "LEGE TANKCONTAINER", "LEGE CONTAINER", "LEGE BATTERIJWAGEN", "LEGE MEGC"**, gevolgd door het nummer van de Klasse bijvoorbeeld:

"LEGE VERPAKKING, 3"

- 5.4.1.1.6.2 In het geval van lege, ongereinigde gashouders met een inhoud van meer dan 1000 liter, lege, ongereinigde tankwagens, batterijwagens, afneembare tanks, transporttanks, tankcontainers, MEGC's en lege, ongereinigde voertuigen en containers voor vervoer als los gestort goed,

moet deze omschrijving worden gevolgd door de woorden "**LAATSTE INHOUD**" tezamen met het UN-nummer en de juiste vervoersnaam van het laatst geladen goed, eventueel aangevuld met de technische benaming, (zie 3.1.2.8) bijvoorbeeld:

"LEGE TANKCONTAINER, 2 (8), LAATSTE INHOUD: UN 1017 CHLOOR"

- 5.4.1.1.6.3 In het geval van tankschepen met lege of geloste ladingtanks wordt met het oog op de vereiste vervoerdocumenten de schipper als afzender aangemerkt. In dit geval moet in het vervoerdocument voor iedere lege of geloste ladingtank de volgende gegevens worden opgenomen:
- Ladingtanknummer;
 - het UN-nummer, voorafgegaan door de letters "UN" of het stofnummer;
 - de juiste vervoersnaam van de laatst vervoerde stof, de Klasse en eventueel de verpakkingsgroep volgens de voorschriften in 5.4.1.1.2.

- 5.4.1.1.7 *Bijzondere bepalingen voor vervoer in een transportketen die vervoer over zee, over de weg, over het spoor of door de lucht omvat*

Voor vervoer dat in overeenstemming met 1.1.4.2 plaatsvindt, moet in het vervoerdocument een verklaring als volgt zijn opgenomen:

"VERVOER VOLGENS 1.1.4.2".

- 5.4.1.1.8 *Bijzondere bepalingen voor het gebruik van transporttanks, toegelaten voor zeevervoer*

Voor vervoer dat in overeenstemming met 1.1.4.3 plaatsvindt, moet in het vervoerdocument een verklaring als volgt zijn opgenomen:

"VERVOER VOLGENS 1.1.4.3".

- 5.4.1.1.9 gereserveerd

- 5.4.1.1.10 gereserveerd

- 5.4.1.1.11 *Bijzondere bepalingen voor het vervoer van IBC's na het verstrijken van de termijn, vastgesteld voor de periodieke beproeving of inspectie*

Voor vervoer volgens 4.1.2.2 van het ADR of RID moet een verklaring van die strekking in het vervoerdocument als volgt zijn opgenomen:

"VERVOER VOLGENS 4.1.2.2 van het ADR of RID".

- 5.4.1.1.12 *Bijzondere bepalingen voor het vervoer van verwarmde stoffen*

Indien de juiste vervoersnaam van een stof, die in vloeibare toestand bij een temperatuur van ten minste 100 °C of in vaste toestand bij een temperatuur van ten minste 240 °C vervoerd of ten vervoer aangeboden wordt, niet aangeeft dat het om een stof gaat, die onder verhoogde temperatuur vervoerd wordt (bijv. door het gebruik van de woorden "GESMOLTEN" of "VERWARMD" als deel van de juiste vervoersnaam), moet direct na de juiste vervoersnaam het woord "**HEET**" worden toegevoegd.

- 5.4.1.1.13 *Door middel van temperatuurbeheersing gestabiliseerde stoffen*

Indien het woord "GESTABILISEERD" deel uitmaakt van de juiste vervoersnaam (zie ook 3.1.2.6), moeten, indien de stabilisatie door middel van temperatuurbeheersing verkregen wordt, de controle- en kritieke temperaturen (zie 2.2.41.1.17) als volgt op het vervoersdocument worden aangegeven:

"CONTROLE TEMPERATUUR: °C KRITIEKE TEMPERATUUR: °C"

- 5.4.1.1.14 *Vereiste informatie conform 3.3, bijzondere bepaling 640*

Indien dit in bijzondere bepaling 640 is voorgeschreven, moet in het vervoersdocument de

formulering "BIJZONDERE BEPALING 640X" worden vermeld, waarin "X" de hoofdletter is, die in 3.2, Tabel A, kolom 6 na de verwijzing naar bijzondere bepaling 640 is opgenomen.

5.4.1.1.15 *Bijzondere bepalingen voor het vervoer in bilgeboten en bunkerboten*

5.4.1.1.2 en 5.4.1.1.6.3 zijn niet van toepassing op bilgeboten en bunkerboten.

5.4.1.2 ***Aanvullende of bijzondere informatie, vereist voor bepaalde Klassen***

5.4.1.2.1 *Bijzondere bepalingen voor Klasse 1*

- a) Het vervoerdocument moet in aanvulling op de informatie in 5.4.1.1.1 f) vermelden:
 - de totale netto massa explosieve inhoud ⁴⁾ in kg, voor elk(e) stof of voorwerp die met een omschrijving wordt aangeduid;
 - de totale netto massa explosieve inhoud ⁴⁾ voor alle stoffen en voorwerpen die door het vervoerdocument worden omvat;
- b) Voor gezamenlijke verpakking van twee verschillende goederen moet de omschrijving van de goederen in het vervoerdocument de UN-nummers uit 3.2, Tabel A, kolom 1, alsmede van beide stoffen of voorwerpen de in hoofdletters gedrukte benamingen uit 3.2, Tabel A, kolom 2, omvatten. Indien zich meer dan twee verschillende goederen in hetzelfde collo bevinden volgens de voorschriften voor gezamenlijke verpakking, vermeld in 4.1.10, bijzondere bepalingen MP1, MP2 en MP20 t/m 24 van het ADR, moet het vervoerdocument onder de omschrijving van de goederen de UN-nummers van alle stoffen en voorwerpen die zich in het collo bevinden aangeven met de omschrijving "**GOEDEREN VAN UN-NUMMER**";
- c) Voor het vervoer van stoffen en voorwerpen, die zijn toegewezen aan een n.e.g.-positie of de positie "UN 0190 ONTPLOFBARE STOF, MONSTER" of die zijn verpakt in overeenstemming met verpakkingsinstructie P101 van 4.1.4.1 van het ADR, moet bij het vervoerdocument een kopie zijn gevoegd van de toestemming van de bevoegde autoriteit met de vervoersvoorwaarden. Deze moet in een officiële taal van het land van afzending zijn gesteld en ook, indien die taal niet het Duits, Engels of Frans is, in het Duits, Engels of Frans.
- d) Indien colli die stoffen en voorwerpen van de compatibiliteitsgroepen "B" en "D" bevatten, volgens de voorschriften van 7.5.2.2 van het ADR in één voertuig worden samengeladen, moet het certificaat van toelating van de beschermende container / het gescheiden compartiment overeenkomstig 7.5.2.2 van het ADR, voetnoot ^a, bij het vervoerdocument zijn gevoegd;
- e) Indien ontplofbare stoffen of voorwerpen in verpakkingen volgens verpakkingsinstructie P101 worden vervoerd, moet in het vervoerdocument de verklaring "**VERPAKKING TOEGELATEN DOOR DE BEVOEGDE AUTORITEIT VAN**" zijn opgenomen (zie 4.1.4.1, verpakkingsinstructie P101 van het ADR).
- f) gereserveerd;
- g) Bij het vervoer van vuurwerk met de UN-nummers 03333, 0334, 0335, 0336 en 0337, moet in het vervoersdocument zijn opgenomen:
"Classificatie erkend door de bevoegde autoriteit van (Staat) conform de bijzondere bepaling 645 van 3.3.1".

Opmerking:

Naast de juiste vervoersnaam mag in het vervoerdocument de handels- of technische benaming van de goederen worden vermeld.

4) Voor voorwerpen wordt onder "explosieve inhoud" verstaan de explosieve stof die zich in het voorwerp bevindt

5.4.1.2.2 *Aanvullende bepalingen voor Klasse 2*

- a) Voor het vervoer van mengsels (zie 2.2.2.1.1) in tanks (afneembare tanks, vaste tanks, transporttanks, tankcontainers of elementen van batterijwagens of van MEGC's) moet de samenstelling van het mengsel als een volume- of massapercentage zijn opgegeven. Bestanddelen met een concentratie lager dan 1% behoeven niet te worden aangegeven (zie ook 3.1.2.8.1.2);
- b) Voor het onder de voorwaarden van 4.1.6.5 van het ADR vervoeren van flessen, grote cilinders, drukvaten, cryo-houders en flessenbatterijen, moet de volgende verklaring in het vervoerdocument zijn opgenomen:

"VERVOER VOLGENS 4.1.6.5".

5.4.1.2.3 *Aanvullende bepalingen voor zelfontledende stoffen van Klasse 4.1 en organische peroxiden van Klasse 5.2*

- 5.4.1.2.3.1 Voor zelfontledende stoffen van Klasse 4.1 en voor organische peroxiden van Klasse 5.2 waarvoor tijdens het vervoer temperatuurbekering nodig is (voor zelfontledende stoffen zie 2.2.41.1.17; voor organische peroxiden zie 2.2.52.1.15 tot 2.2.52.1.17), moeten de controle- en kritieke temperaturen als volgt in het vervoerdocument zijn aangegeven:

**"CONTROLETEMPERATUUR: ... °C
KRITIEKE TEMPERATUUR: ... °C".**

- 5.4.1.2.3.2 Indien de bevoegde autoriteit voor bepaalde zelfontledende stoffen van Klasse 4.1 en bepaalde organische peroxiden van Klasse 5.2 heeft toegestaan dat het etiket volgens model nr.1 voor een bijzondere verpakking achterwege kan blijven (zie 5.2.2.1.9), moet een verklaring van die strekking als volgt in het vervoerdocument zijn opgenomen:

"HET ETIKET VOLGENS MODEL Nr. 1 IS NIET VEREIST".

- 5.4.1.2.3.3 Indien organische peroxiden en zelfontledende stoffen worden vervoerd onder omstandigheden waarvoor goedkeuring wordt vereist (zie voor organische peroxiden 2.2.52.1.8 en 4.1.7.2.2 van het ADR en bijzondere bepaling TA2 van 6.8.4 van het ADR; zie voor zelfontledende stoffen 2.2.41.1.13 en 4.1.7.2.2 van het ADR), moet een verklaring van die strekking in het vervoerdocument zijn opgenomen, bijv.

" VERVOER VOLGENS 2.2.52.1.8".

Een kopie van de goedkeuring door de bevoegde autoriteit met de vervoersvoorwaarden moet aan het vervoerdocument zijn toegevoegd.

- 5.4.1.2.3.4 Indien een monster van een organisch peroxide (zie 2.2.52.1.9) of een zelfontledende stof (zie 2.2.41.1.15) wordt vervoerd, moet een verklaring van die strekking in het vervoerdocument zijn opgenomen, bijv.

"VERVOER VOLGENS 2.2.52.1.9".

- 5.4.1.2.3.5 Indien zelfontledende stoffen van type G (zie het Handboek beproevingen en criteria, Deel II, paragraaf 20.4.2 g)) worden vervoerd, mag de volgende verklaring in het vervoerdocument worden vermeld:

"GEEN ZELFONTLEDENDE STOFFE VAN DE KLASSE 4.1".

Indien organische peroxiden van type G (zie het Handboek beproevingen en criteria, Deel II, paragraaf 20.4.3 g)) worden vervoerd, mag de volgende verklaring in het vervoerdocument worden vermeld:

"GEEN STOF VAN KLASSE 5.2".

5.4.1.2.4 *Aanvullende bepalingen voor Klasse 6.2*

- a) Indien de infectueuze stof een genetisch gemodificeerde stof is, moeten de woorden "**GENETISCH GEMODIFICEERDE MICRO-ORGANISMEN**" aan het vervoerdocument zijn toegevoegd;
- b) gereserveerd;
- c) Voor het vervoer van gemakkelijk aan bederf onderhevige stoffen moet geëigende informatie zijn geleverd, bijv.

"KOELEN TOT +2 °C / +4 °C" of "VERVOEREN IN BEVROREN TOESTAND" of "NIET BEVRIEZEN".

5.4.1.2.5 *Bijzondere bepalingen voor Klasse 7*

5.4.1.2.5.1 De afzender moet op de vervoersdocumenten bij elke zending de volgende informatie, indien van toepassing, vermelden in de onderstaande volgorde:

- a) het UN-nummer dat is toegekend aan de stof, voorafgegaan door de letters "UN";
- b) de juiste vervoersnaam;
- c) het Klasse nummer "7";
- d) de naam of het symbool van elke radionuclide of, voor mengsels van radionucliden, een van toepassing zijnde algemene omschrijving of een lijst van de meest beperkende nucliden;
- e) een beschrijving van de fysische en chemische toestand van de stof, of de aanduiding dat het een radioactieve stof in speciale toestand of een gering verspreidbare radioactieve stof betreft. Een chemische verzamelaanduiding is aanvaardbaar voor de chemische hoedanigheid;
- f) de maximale activiteit van de radioactieve inhoud gedurende het vervoer, uitgedrukt in Becquerel (Bq) met het bijbehorende SI-voorvoegsel (zie 1.2.2.1). Voor splijtbare stoffen mag de totale massa splijtbare stof in de eenheid gram (g) of in een geschikte veelvoud daarvan worden aangegeven in plaats van de activiteit;
- g) de categorie van het collo, d.w.z. I-WIT, II-GEEL of III-GEEL;
- h) de transportindex (alleen bij de categorieën II-GEEL en III-GEEL);
- i) Voor zendingen van splijtbare stoffen anders dan zendingen die zijn vrijgesteld onder 6.4.11.2 van het ADR, de criticaliteits-veiligheidsindex;
- j) het identificatiekenmerk voor elk goedkeuringscertificaat van een bevoegde autoriteit (radioactieve stoffen in speciale toestand, gering dispergeerbare radioactieve stoffen, speciale regeling, model van collo of verzending) van toepassing zijnde op de zending;
- k) Voor zendingen van colli in een oververpakking of container, een gedetailleerde opgave van de inhoud van elk collo binnen de oververpakking of container en, indien van toepassing, van elke oververpakking of container in de zending. Indien colli op een tussenliggende losplaats verwijderd moeten worden uit de oververpakking of de container, moeten de daarvoor vereist vervoersdocumenten beschikbaar worden gesteld;
- l) Wanneer een zending moet worden verzonden onder exclusief gebruik, de opmerking "**VERZENDING ONDER EXCLUSIEF GEBRUIK**"; en
- m) Voor LSA-II en LSA-III stoffen, SCO-I en SCO-II de totale activiteit van de zending als een veelvoud van A₂.

5.4.1.2.5.2 De afzender moet in de vervoersdocumenten een verklaring opnemen met betrekking tot de eventuele activiteiten die de vervoerder geacht wordt te ondernemen. De verklaring moet gesteld zijn in de talen die noodzakelijk worden geacht door de vervoerder of de betrokken autoriteiten, en moet ten minste de volgende informatie bevatten:

- a) Aanvullende maatregelen voor het laden, het vastzetten, het vervoer, de behandeling en het lossen van het collo, de oververpakking of de container met inbegrip van eventuele bijzondere stuwagevoorschriften voor de veilige warmteafvoer (zie 7.5.11, aanvullende bepaling CV33 (3.2) van het ADR), of een verklaring dat dergelijke maatregelen niet noodzakelijk zijn;
- b) Beperkingen ten aanzien van de transportmodaliteit of het voertuig en eventueel noodzakelijke aanwijzingen voor de te volgen route;
- c) Noodprocedures die van toepassing zijn op de zending.

5.4.1.2.5.3 De van toepassing zijnde certificaten van bevoegde autoriteiten behoeven niet noodzakelijkerwijs de zending te vergezellen. De afzender moet ze voorafgaand aan het laden en lossen ter beschikking stellen aan de vervoerder(s).

5.4.1.3 gereserveerd

5.4.1.4 Vereiste opmaak en taal

5.4.1.4.1 Het document met de in 5.4.1.1 en 5.4.1.2 beschreven informatie mag een document zijn dat reeds vereist is op grond van andere, van kracht zijnde voorschriften voor vervoer middels een andere vervoerswijze. In geval van diverse geadresseerden mogen de naam en het adres van de geadresseerden en de afgeleverde hoeveelheden, die het mogelijk maken dat de aard en de vervoerde hoeveelheden te allen tijde kunnen worden vastgesteld, worden vermeld in andere te gebruiken documenten of in alle andere documenten die overeenkomstig andere specifieke regelingen verplicht zijn en die aan boord van het voertuig moeten zijn.

De in het document te vermelden bijzonderheden moeten in een officiële taal van het land van afzending zijn gesteld, en bovendien, indien die taal niet het Duits, Frans, Engels of Nederlands is in één van deze talen.

5.4.1.4.2 Indien wegens de omvang van de lading een zending niet in zijn geheel op een enkele transporteenheid kan worden geladen, moeten tenminste evenveel afzonderlijke documenten, of afschriften van het enkele document zijn opgemaakt als er transporteenheden zijn beladen. Verder moeten in alle gevallen afzonderlijke vervoerdocumenten zijn opgemaakt voor zendingen of delen van zendingen, die wegens de in 7.5.2 van het ADR uitgevaardigde verbodsbepalingen niet in hetzelfde voertuig mogen worden samengeladen.

De informatie met betrekking tot de aan de te vervoeren goederen verbonden gevaren (zoals aangegeven in 5.4.1.1) mag worden opgenomen in, of worden gecombineerd met een bestaand vervoerdocument of vrachtafhandeldingsdocument. De opmaak van de informatie in het document [of de volgorde van overdracht van de overeenkomstige gegevens door middel van technieken als elektronische gegevensverwerking (EDP) of elektronische gegevensuitwisseling (EDI)] moet eruitzien zoals bepaald in 5.4.1.1.1.

Wanneer een bestaand vervoerdocument of vrachtafhandeldingsdocument niet als multimodaal vervoerdocument voor gevaarlijke goederen kan worden gebruikt, wordt het gebruik van documenten die overeenkomen met het in 5.4.4 aangegeven voorbeeld raadzaam geacht ⁵⁾.

5.4.1.5 Niet-gevaarlijke goederen

Wanneer goederen die in 3.2, Tabel A met name worden genoemd, niet aan het ADNR onderworpen zijn, omdat zij volgens Deel 2 als niet-gevaarlijk worden beschouwd, mag de afzender in het vervoerdocument een verklaring van die strekking opnemen, bijv.

"GEEN GOEDEREN VAN KLASSE

Opmerking:

Deze bepaling mag in het bijzonder worden gebruikt wanneer de afzender van mening is dat vanwege de chemische aard van de vervoerde goederen (bijv. oplossingen en mengsels) of vanwege het feit dat dergelijke goederen volgens andere voorschriften gevaarlijk geacht worden, de verzending tijdens de reis aan controle onderworpen zou kunnen worden.

⁵⁾ Indien gebruikt kunnen de desbetreffende aanbevelingen van de UN/ECE Onderzoekscommissie ter Vergemakkelijking van Internationale Handelsprocedures worden geraadpleegd, in het bijzonder Aanbeveling nr.1 (Modellen voor Handelsdocumenten van de Verenigde Naties) (ECE/TRADE/137, uitgave 96.1), Aanbeveling nr.11 (Documentatieaspecten van het Internationale Vervoer van Gevaarlijke Goederen) (ECE/TRADE/204, uitgave 96.1) en Aanbeveling nr.22 (Modellen voor genormaliseerde Verzendingsinstructies) (ECE/TRADE/168, uitgave 96.1). Raadpleeg de Leidraad voor Handelsgegevens, Boek III, Aanbevelingen ter Bevordering van de Handel (ECE/TRADE/200) (uitgave van de Verenigde Naties Verkoopnr. E.96.II.E.13).

5.4.2 Containerbeladingscertificaat

Indien het vervoer van gevaarlijke goederen in een grote container voorafgaat aan een zeereis, moet een containerbeladingscertificaat overeenkomstig sectie 5.4.2 van de IMDG Code ⁶⁾ bij het vervoerdocument zijn gevoegd ⁷⁾.

De functies van het onder 5.4.1 vereiste vervoerdocument en van het containerbeladingscertificaat zoals hierboven genoemd, mogen in een enkel document worden opgenomen; zo dat niet het geval is, moeten deze documenten aan elkaar zijn gehecht. Indien deze functies in een enkel document zijn opgenomen, kan worden volstaan met een verklaring in het vervoerdocument dat de belading van de container is uitgevoerd overeenkomstig de van toepassing zijnde reglementen van de vervoerwijzen tezamen met de identificatie van de voor het containerbeladingscertificaat verantwoordelijke persoon.

Opmerking:

Het containerbeladingscertificaat is niet vereist voor transporttanks, tankcontainers en MEGC's.

⁶⁾ Richtlijnen voor gebruik in de praktijk en bij de opleiding voor het laden van goederen in transporteenheden zijn ook opgesteld door de Internationale Maritieme Organisatie (IMO), de Internationale Arbeidsorganisatie (ILO) en de Economische commissie voor Europa van de Verenigde Naties (UN/ECE) en zijn gepubliceerd door IMO ["IMO/ILO/UN-ECE Richtlijnen voor het stuwen van laadeenheden (Guidelines for Packing of Cargo Transport Units (CTUs))"].

⁷⁾ Sectie 5.4.2 van de IMDG Code vereist het volgende:

"5.4.2 Container-/voertuigbeladingscertificaat

5.4.2.1 Indien gevaarlijke goederen bevattende colli worden gestuwd op of in een eenheid, zoals een vrachtcontainer, platte aanhangwagen, oplegger of een ander voertuig, die/dat bestemd is voor vervoer over zee, moeten de voor het stuwen van de eenheid verantwoordelijke personen een "container-/voertuigbeladingscertificaat" verschaffen, waarin het (de) container-/voertuig-/eenheididentificatienummer(s) vermeld staan en officieel verklaren dat de operatie is uitgevoerd in overeenstemming met de volgende voorwaarden:

- .1 De laadeenheid was schoon, droog en ogenschijnlijk geschikt om de goederen te ontvangen;
- .2 Indien de zendingen goederen van Klasse 1, met uitzondering van subklasse 1.4 omvatten, is de laadeenheid structureel bruikbaar volgens 7.4.10 (van de IMDG Code).
- .3 Goederen, die dienen te worden gescheiden, zijn niet tezamen op of in de laadeenheid verpakt tenzij dit door de betrokken bevoegde autoriteit in overeenstemming met 7.2.2.3 (van de IMDG Code) is toegelaten;
- .4 Alle colli zijn uitwendig geïnspecteerd op schade, lekkage of stofdichtheid en alleen gave colli zijn geladen;
- .5 Vaten zijn recht op gestuwd, tenzij door de bevoegde autoriteit anders is toegestaan;
- .6 Alle colli zijn op deugdelijke wijze op of in de laadeenheid gestuwd en vastgezet;
- .7 Indien gevaarlijke stoffen in bulkverpakkingen worden vervoerd, is de vracht gelijkmatig verdeeld;
- .8 De laadeenheid en de colli daarin zijn op deugdelijke wijze gemerkt en geëtiketteerd;
- .9 Wanneer vast kooldioxide (CO₂-droogijs) voor koeling wordt gebruikt, is de laadeenheid uitwendig op een opvallende plaats, zoals aan de deurszijde, gemerkt of geëtiketteerd met de woorden: "DANGEROUS CO₂ GAS (DRY ICE) INSIDE, VENTILATE THOROUGHLY BEFORE ENTERING"
- .10 Het in 5.4.1 (van de IMDG Code) vereiste vervoerdocument voor gevaarlijke goederen is ontvangen voor elke zending gevaarlijke goederen, die op of in de laadeenheid is geladen.

5.4.2.2 De functies van het in 5.4.1 (van de IMDG Code) vereiste vervoerdocument voor gevaarlijke goederen en van het in 5.4.2.1 (van de IMDG Code) vereiste container-/voertuigbeladingscertificaat mogen in een enkel document worden opgenomen; zo niet, dan moeten deze documenten aan elkaar worden gehecht. Indien deze functies in een enkel document, zoals een verklaring inzake gevaarlijke goederen, een ladingsmanifest, enz. zijn opgenomen, volstaat het een ondertekende verklaring in te sluiten, zoals met de woorden "It is declared that the packing of the goods into the unit has been carried out in accordance with the provisions of 5.4.2.1". De persoon die deze verklaring ondertekent, moet op het document worden geïdentificeerd.

Opmerking:

Het container-/voertuigbeladingscertificaat is niet vereist voor tanks"

5.4.3 Schriftelijke instructies

5.4.3.1 Ter voorkoming van elk ongeval of elk incident dat zich voor zou kunnen doen tijdens het vervoer moeten door de afzender aan de schipper schriftelijke instructies zijn gegeven, die in beknopte vorm voor elk(e) vervoerd(e) gevaarlijk(e) stof of voorwerp of voor elke groep van goederen, waarvan de gevaren overeenkomen met die van de vervoerde stof(fen) of voorwerp(en), aangeven:

- a) de benaming van de stof of het voorwerp of groep van goederen, de Klasse en het UN-nummer/Stofnummer of voor een groep van goederen de UN-nummers van de goederen, waarvoor deze instructies zijn bestemd of waarop zij van toepassing zijn;
- b) de aard van het gevaar verbonden aan deze goederen alsmede de door de bemanning te nemen maatregelen en de door hen te gebruiken persoonlijke beschermingsuitrusting;
- c) de te nemen algemene maatregelen en te verlenen hulp in het geval personen met de vervoerde goederen of met vrijkomende stoffen in aanraking komen;
- d) de te nemen algemene maatregelen, zoals bijvoorbeeld het waarschuwen van andere schepen en voorbijgangers en het bellen van de politie en/of brandweer;
- e) de in geval van breuk of andere beschadiging van de verpakking of de vervoerde gevaarlijke goederen te nemen maatregelen, voor zover deze, zonder persoonlijk risico, genomen kunnen worden;
- f) de voor bepaalde goederen te nemen bijzondere maatregelen, indien van toepassing;
- g) de noodzakelijke uitrusting voor de aanvullende en/of bijzondere maatregelen, indien de uitrusting als bedoeld in 8.1.5 niet voldoende is.

5.4.3.2 Deze schriftelijke instructies moeten door de afzender worden verstrekt en moeten uiterlijk op het moment dat de gevaarlijke goederen op het schip worden geladen aan de schipper worden overhandigd. Informatie over de inhoud van de instructies moet uiterlijk op het moment dat de vervoersopdracht wordt gegeven aan de vervoerder worden verstrekt, opdat hij in staat is de noodzakelijke maatregelen te treffen om te waarborgen dat de betrokken werknemers met deze instructies bekend zijn en in staat zijn ze op de juiste wijze uit te voeren en om te waarborgen dat de noodzakelijke uitrusting aan boord van het schip is.

5.4.3.3 De afzender is voor de inhoud van deze instructies verantwoordelijk. Zij moeten zijn geleverd in een taal die de schipper(s) die de gevaarlijke goederen overneemt (overnemen) in staat is (zijn) te lezen en te begrijpen, en in alle talen van de landen van herkomst, doorvoer en bestemming. Met betrekking tot landen met meer dan één officiële taal moet de bevoegde autoriteit de officiële taal of talen, die op het grondgebied of in elke streek of deel van het grondgebied van toepassing zijn, specificeren.

5.4.3.4 De instructies moeten zodanig in het stuurhuis worden bewaard, dat zij gemakkelijk herkenbaar zijn. Dit is niet van toepassing op bilgeboden.

5.4.3.5 Schriftelijke instructies overeenkomstig 5.4.3, die niet van toepassing zijn op de goederen die zich aan boord van het schip bevinden, moeten op een zodanige wijze van relevante documenten gescheiden zijn gehouden dat verwarring voorkomen wordt.

5.4.3.6 De schipper moet de aan boord aanwezige personen van deze instructies op de hoogte stellen, zodat zij in staat zijn de schriftelijke instructies te begrijpen en ze goed te gebruiken.

5.4.3.7 In geval van samengestelde ladingen van verpakte goederen die gevaarlijke goederen bevatten die tot verschillende, hetzelfde gevaar opleverende groepen van goederen behoren, kunnen de schriftelijke instructies worden beperkt tot één instructie per Klasse van gevaarlijke goederen, die met het voertuig worden vervoerd. In een dergelijk geval mogen geen namen van goederen, of UN-nummers in de instructies worden genoemd.

5.4.3.8 Deze schriftelijke instructies moeten zijn opgesteld overeenkomstig het volgende model:

LADING

- Vermelding van de juiste vervoersnaam van de stof of het voorwerp in het vervoerdocument, of van de benaming van de groep goederen die hetzelfde gevaar opleveren, de Klasse en het UN-nummer/stofnummer of, voor een groep van goederen, de UN-nummers van de goederen waarvoor deze schriftelijke instructies zijn bedoeld of waarvoor zij van toepassing zijn.

- De omschrijving moet worden beperkt tot bijvoorbeeld de fysische toestand, eventueel met aanduiding van een kleur en indien van toepassing een geur om te helpen bij het herkennen van lekkage of mors.

AARD VAN HET GEVAAR

Korte opsomming van de gevaren:

- Hoofdgevaar;
- Bijkomende gevaren met inbegrip van mogelijke effecten op langere termijn en gevaren voor het milieu;
- Gedrag bij brand of verwarming (ontleding, explosie, ontwikkeling van giftige dampen, enz.);
- Indien van toepassing moet hier worden vermeld dat de vervoerde goederen op gevaarlijke wijze met water reageren.

PERSOONLIJKE BESCHERMING

Vermelding van de persoonlijke bescherming, bestemd voor de bemanning, in overeenstemming met de voorschriften van 8.1.5.

DE DOOR DE BEMANNING TE NEMEN ALGEMENE MAATREGELEN

Vermelding van de volgende instructies:

- bevoegde autoriteit waarschuwen
- geen onbeschermd vuur of licht, niet roken
- personen uit de gevaarszone weghouden
- boven de wind te blijven.

DOOR DE BEMANNING TE NEMEN AANVULLENDE EN/OF BIJZONDERE MAATREGELEN

Hiertoe moeten toepasselijke instructies alsmede een lijst met de voor de bemanning noodzakelijke uitrusting voor het nemen van de aanvullende en/of bijzondere maatregelen overeenkomstig de Klasse(n) van de vervoerde goederen.

Er wordt rekening mee gehouden dat de bemanning wordt geïnstrueerd moet worden om bij geringe lekkages aanvullende en/of bijzondere maatregelen te nemen om erger te voorkomen, op voorwaarde dat dit zonder persoonlijk risico kan worden gedaan.

BRAND

gereserveerd

EERSTE HULP

Informatie voor de bemanning indien zij in contact met het (de) vervoerde goed(eren) zijn gekomen.

AANVULLENDE INFORMATIE

* * * * *

5.4.4 Voorbeeld van een formulier voor multimodaal vervoer van gevaarlijke goederen

Voorbeeld van een formulier dat kan worden gebruikt als een gecombineerd document voor de verklaring inzake gevaarlijke goederen en het containerbeladingscertificaat voor multimodaal vervoer van gevaarlijke goederen.

FORMULIER VOOR MULTIMODAAL VERVOER VAN GEVAARLIJKE GOEDEREN

1 Afzender		2 Vervoerdocumentnummer		
		3 Pagina 1 van	pagina's	4 Referentie afzender
		5 Referentie expediteur		
6. Ontvanger		7 Vervoerder (in te vullen door de vervoerder)		
		<p align="center">VERKLARING VAN DE AFZENDER</p> <p>Hierbij verklaar ik dat de inhoud van deze verzending hierboven volledig en nauwkeurig door middel van de juiste vervoersnaam is omschreven, ingedeeld, verpakt, en van kenmerkingen en etiketten / grote etiketten is voorzien en in alle opzichten in goede staat verkeert voor vervoer in overeenstemming met van toepassing zijnde internationale en nationale regelgeving.</p>		
8 Deze zending valt binnen de beperkingen die zijn voorgeschreven voor: (Doorhalen wat niet van toepassing is)		9 Bijkomende behandelingsinformatie		
PASSAGIERS- EN VRACHTVLIEGTUIGEN	ALLEEN VRACHTVLIEGTUIGEN			
10 Schip/vluchtnummer en datum	11 Haven/laadplaats			
12 Haven/losplaats	13 Bestemming			
14 Zendingsofdruk (m ³)	* Aantal en soort colli; omschrijving van goederen	Bruto massa (kg)	Netto massa	Volume
<p>* GEVAARLIJKE GOEDEREN: U moet vermelden: de juiste vervoersnaam, gevarenklasse, UN-nr, Verpakkingsgroep, (voor zover toegewezen) mariene-milieuverontreinigende stof en de verplichtingen ingevolge de van toepassing zijnde nationale en internationale regelgeving in acht nemen.</p>				
15 Containernummer/ voertuigregistratienummer (kenteken).	16 Zegelnummer(s)	17 Container-/ voertuigafmetingen & type	18 Tarra massa (kg)	19 Totale bruto massa (met inbegrip van tarra) (kg)
<p>CONTAINER-VOERTUIGBELADINGS-CERTIFICAAT Hierbij verklaar ik dat de goederen die hierboven zijn omschreven, in de / het hierboven genoemde container / voertuig zijn verpakt / geladen overeenkomstig de van toepassing zijnde bepalingen.** MOET VOOR ALLE CONTAINER-/ VOERTUIGLADINGEN WORDEN INGEVULD EN ONDERTEKEND DOOR DE VOOR VERPAKKING/BELADING VERANTWOORDELIJKE PERSOON.</p>		<p>21 ONTVANGSTBEWIJS ONTVANGENDE ORGANISATIE</p> <p>Heeft het bovengenoemde aantal colli / containers / trailers in kennelijk goede toestand en staat ontvangen tenzij hier anderszins vermeld: OPMERKINGEN ONTVANGENDE ORGANISATIE:</p>		
20 Naam van de onderneming	Naam van de chauffeur		22 Naam van de onderneming (VAN DE AFZENDER DIE DEZE OPMERKING MAAKT)	
Naam / status van declarant	Kenteken voertuig.		Naam / status van declarant	
Plaats en datum	Handtekening en datum		Plaats en datum	
Handtekening van declarant	HANDTEKENING CHAUFFEUR		Handtekening van declarant	

** zie 5.4.2

FORMULIER VOOR MULTIMODAAL VERVOER VAN GEVAARLIJKE GOEDEREN

(vervolg blad)

1 Afzender		2 Vervoerdocumentnummer		
		3 Pagina 1 van	pagina's	4 Referentie afzender
				5 Referentie expediteur
14 Zendingsoptdruk (m ³)	* Aantal en soort colli; omschrijving van goederen	Bruto massa (kg)	Netto massa	Volume
<p>* GEVAARLIJKE GOEDEREN: U moet vermelden: de juiste vervoersnaam, gevaarklasse, UN-nr, Verpakkingsgroep, (voor zover toegewezen) mariene-milieuverontreinigende stof en de verplichtingen ingevolge de van toepassing zijnde nationale en internationale regelgeving in acht nemen.</p>				

5.5 Bijzondere voorschriften

5.5.1 Bijzondere voorschriften voor de verzending van infectueuze stoffen in risicogroepen 3 en 4

5.5.1.1 Tenzij een infectueuze stof niet op een andere manier kan worden verzonden, mogen voor het verzenden van een dergelijke stof geen levende gewervelde of ongewervelde dieren worden gebruikt. Dergelijke dieren moeten zijn verpakt, van aanduidingen en kenmerken zijn voorzien en worden vervoerd volgens de voorschriften die van toepassing zijn op het vervoer van dieren ⁸⁾.

5.5.1.2 Het vervoer van infectueuze stoffen vergt gecoördineerde handelingen door de afzender, de vervoerder en de geadresseerde teneinde de veiligheid en de tijdige aankomst in goede staat te garanderen. Daartoe moeten de volgende maatregelen getroffen zijn:

a) *Voorafgaande regelingen tussen afzender, vervoerder en geadresseerde.*

Verzending van infectueuze stoffen mag niet plaatsvinden alvorens voorafgaande regelingen zijn getroffen tussen de afzender, de vervoerder en de geadresseerde of voordat de geadresseerde bij zijn bevoegde autoriteiten heeft geverifieerd dat de stoffen legaal kunnen worden geïmporteerd en dat geen vertraging zal plaatsvinden bij de aflevering van de zending op de plaats van bestemming;

b) *Opstelling van verzenddocumenten.*

Teneinde een onbelemmerde overdracht te garanderen, is het noodzakelijk om alle verzenddocumenten met inbegrip van het vervoerdocument op te stellen (zie 5.4) met strikte naleving van de regels ten aanzien van de acceptatie van de te verzenden goederen;

c) *Routeplanning.*

De snelst mogelijke route dient gevolgd te worden. Indien overlading vereist is, dienen voorzorgen genomen te worden om bijzondere zorg, voorzichtige afhandeling en controle van desbetreffende goederen te garanderen;

d) *Tijdige kennisgeving van alle vervoersgegevens door de afzender aan de geadresseerde.*

De afzender dient de geadresseerde vooraf op de hoogte te stellen van vervoersdetails zoals vervoerswijze, nummer van het vervoersdocument en datum en uur van de verwachte aankomst op de plaats van bestemming, zodat de zending onmiddellijk in ontvangst kan worden genomen. De snelste wijze van communicatie dient te worden gebruikt voor deze kennisgeving.

5.5.1.3 Dode dieren, waarvan bekend is of waarvan redelijkerwijs vermoed wordt dat zij een infectueuze stof bevatten, moeten worden verpakt, gemerkt, geëtiketteerd en vervoerd in overeenstemming met de voorwaarden ⁹⁾, aangegeven door de bevoegde autoriteit van het land van herkomst ¹⁰⁾.

5.5.2 Bijzondere voorschriften voor gegaste voertuigen, wagens, containers en tanks

5.5.2.1 Bij het vervoer van UN 3359 TRANSPORTEENHEID ONDER GAS (voertuig, wagen, container of tank) moeten in het vervoersdocument de gegevens conform 5.4.1.1.1 evenals de datum van gassing en het type en de hoeveelheid van het gebruikte bestrijdingsmiddel zijn vermeldt. Bovendien moeten instructies zijn geleverd voor de verwijdering van elk achterblijvend bestrijdingsmiddel met inbegrip van bestrijdingsvoorzieningen (indien gebruikt). Deze aanduidingen moeten zijn opgesteld in een officiële taal van het land van afzending en ook, als deze taal niet het Duits, Frans of Engels is, bovendien in één dezer talen.

⁸⁾ Voorschriften voor het vervoer van levende dieren zijn vervat in bijvoorbeeld Richtlijn 91/628/EEG van 19 november 1991 inzake de bescherming van dieren tijdens vervoer (Publicatieblad van de Europese Gemeenschappen nr. L 340 van 11 december 1991, blz. 17) en de Aanbevelingen van de Raad van Europa (Ministercomité) voor het vervoer van bepaalde diersoorten.

⁹⁾ Dergelijke voorschriften zijn vervat in bijvoorbeeld de Richtlijn 90/667/EEG van 27 november 1990 van de Raad van de Europese Gemeenschappen, die de veterinaire voorschriften aangeeft voor de verwijdering en de verwerking van dierlijk afval, voor het op de markt brengen en voor het voorkomen van ziekteverwekkers in voer van dierlijke oorsprong (vissen daaronder begrepen) en de amenderende Richtlijn 90/425/EEG (Publicatieblad van de Europese Gemeenschappen, nr. L363 van 27 december 1990 p. 0051-0060)

¹⁰⁾ Indien het land van herkomst geen Overeenkomstsluitende Partij bij het ADR is, de bevoegde autoriteit van de eerste Partij bij het ADR die bij de zending betrokken is.

5.5.2.2 Op elk(e) gegast(e) voertuig, wagen, container of tank moet op een plaats waar het gemakkelijk kan worden gezien door personen die van plan zijn om het voertuig of de container binnen te gaan een waarschuwingsteken zoals aangegeven in 5.5.2.3 worden aangebracht.

De aanduidingen op het waarschuwingsteken moeten zijn opgesteld in een taal die door de afzender als geëigend wordt beschouwd.

5.5.2.3 Het waarschuwingsteken voor gegaste lading moet rechthoekig zijn en mag niet kleiner zijn dan 300 mm breed en niet minder dan 250 mm hoog. De opschriften moeten zwart zijn op een witte achtergrond met letters van ten minste 25 mm hoog. Een voorbeeld van dit teken wordt hieronder weergegeven.

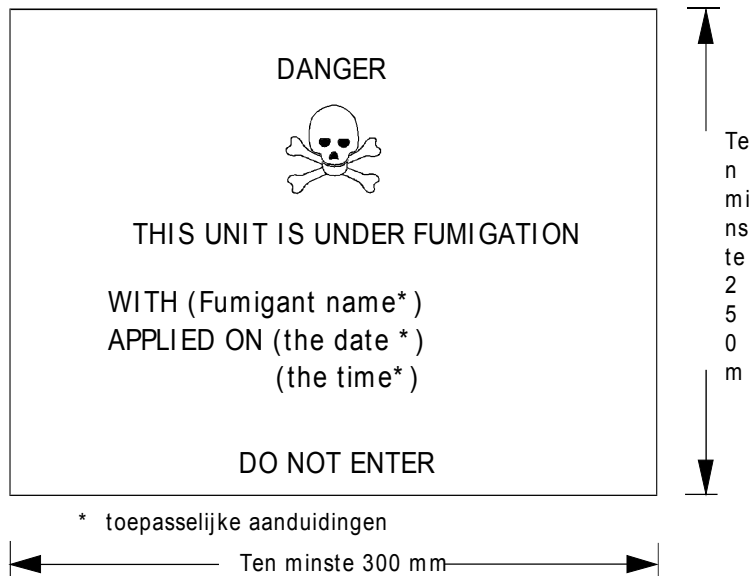

Deel 7

**Voorschriften voor het laden, vervoeren, lossen en de overige
behandeling van de lading**

Inhoud

7.1 Droge lading schepen

7.1.0 Algemene voorschriften

- 7.1.0.1 Toepasbaarheid van andere voorschriften
- 7.1.0.2-
7.1.0.99 gereserveerd

7.1.1 Wijze van vervoer

- 7.1.1.1-
7.1.1.9 gereserveerd
- 7.1.1.10 Vervoer van colli
- 7.1.1.11 Losgestort
- 7.1.1.12 Ventilatie
- 7.1.1.13 Maatregelen voor het laden
- 7.1.1.14 Behandelen en stuwen van de lading
- 7.1.1.15-
7.1.1.17 gereserveerd
- 7.1.1.18 Containers, IBC's en grote verpakkingen
- 7.1.1.19 Voertuigen
- 7.1.1.20 gereserveerd
- 7.1.1.21 Vervoer in ladingtanks
- 7.1.1.22-
7.1.1.99 gereserveerd

7.1.2 Eisen aan de schepen

- 7.1.2.0 Constructie
- 7.1.2.1-
7.1.2.4 gereserveerd
- 7.1.2.5 Gebruiksaanwijzingen voor apparaten en installaties
- 7.1.2.6-
7.1.2.7 gereserveerd
- 7.1.2.8 Classificatie
- 7.1.2.9-
7.1.2.18 gereserveerd
- 7.1.2.19 Duwstellen en gekoppelde samenstellen
- 7.1.2.20-
7.1.2.99 gereserveerd

7.1.3 Algemene bedrijfsvoorschriften

- 7.1.3.1 Toegang tot laadruimen, zijtanks en dubbele bodems; Controle
- 7.1.3.2-
7.1.3.7 gereserveerd
- 7.1.3.8 Reparatie- en onderhoudswerkzaamheden
- 7.1.3.9-
7.1.3.14 gereserveerd
- 7.1.3.15 Deskundige aan boord
- 7.1.3.16-
7.1.3.19 gereserveerd
- 7.1.3.20 Ballastwater
- 7.1.3.21 gereserveerd
- 7.1.3.22 Openen van laadruimen
- 7.1.3.23-
7.1.3.30 gereserveerd
- 7.1.3.31 Machines
- 7.1.3.32 Brandstoftanks
- 7.1.3.33-
7.1.3.40 gereserveerd
- 7.1.3.41 Vuur en onbeschermd licht
- 7.1.3.42 Verwarmen van laadruimen

- 7.1.3.43 gereserveerd
- 7.1.3.44 Schoonmaakwerkzaamheden
- 7.1.3.45-
- 7.1.3.50 gereserveerd
- 7.1.3.51 Elektrische inrichtingen
- 7.1.3.52-
- 7.1.3.69 gereserveerd
- 7.1.3.70 Antennes, Bliksemafleiders, Kabels, Masten
- 7.1.3.71-
- 7.1.3.99 gereserveerd

7.1.4 Aanvullende voorschriften voor het laden, vervoeren, lossen en de overige behandeling van de lading

- 7.1.4.1 Beperking van de vervoerde hoeveelheden
- 7.1.4.2 Samenladingsverbod (Algemeen)
- 7.1.4.3 Samenladingsverbod (Laadruimen)
- 7.1.4.4 Samenladingsverbod (Containers, voertuigen)
- 7.1.4.5 Samenladingsverbod (Zeeschepen)
- 7.1.4.6 Besmetting aan colli, oververpakkingen, spoor- en wegvoertuigen, containers en schepen
- 7.1.4.7 Laad- en losplaatsen
- 7.1.4.8 Tijdstip en dur van de laad- en loshandelingen
- 7.1.4.9 Overslaan
- 7.1.4.10 Voorzorgsmaatregelen ten opzichte van levensmiddelen, genotmiddelen en voer voor dieren
- 7.1.4.11 Stuwplan
- 7.1.4.12 Ventilatie
- 7.1.4.13 Maatregelen voor het laden
- 7.1.4.14 Behandelen en stuwen van de lading
- 7.1.4.15 Maatregelen na het lossen
- 7.1.4.16 Maatregelen tijdens het laden, vervoeren, lossen en behandelen van de lading
- 7.1.4.17 Aanvullende voorschriften
- 7.1.4.18 Zendingen, die niet afgeleverd kunnen worden
- 7.1.4.19-
- 7.1.4.28 gereserveerd
- 7.1.4.29 Beperking van de temperatuuruitwerking
- 7.1.4.30-
- 7.1.4.40 gereserveerd
- 7.1.4.41 Vuur en onbeschermd licht
- 7.1.4.42-
- 7.1.4.50 gereserveerd
- 7.1.4.51 Elektrische inrichtingen
- 7.1.4.52 gereserveerd
- 7.1.4.53 Verlichting
- 7.1.4.54-
- 7.1.4.74 gereserveerd
- 7.1.4.75 Gevaar voor vonkvorming
- 7.1.4.76 Kunststoftrossen
- 7.1.4.77-
- 7.1.4.99 gereserveerd

7.1.5 Aanvullende voorschriften voor onderweg

- 7.1.5.0 Seinvoering
- 7.1.5.1 Wijze van vervoer
- 7.1.5.2 Varen van de schepen
- 7.1.5.3 Meren
- 7.1.5.4 Ligplaats nemen
- 7.1.5.5 Stilleggen van de schepen
- 7.1.5.6-
- 7.1.5.7 gereserveerd
- 7.1.5.8 Meldingsplicht
- 7.1.5.9-
- 7.1.5.99 gereserveerd

7.1.6 Aanvullende eisen

- 7.1.6.1- gereserveerd
- 7.1.6.10 Losgestort
- 7.1.6.11 Ventilatie
- 7.1.6.12 Maatregelen voor het laden
- 7.1.6.13 Behandelen en stuwen van de lading
- 7.1.6.14 gereserveerd
- 7.1.6.15 Maatregelen tijdens het laden, vervoeren, lossen en behandelen van de lading
- 7.1.6.16- gereserveerd
- 7.1.6.17- gereserveerd
- 7.1.6.99 gereserveerd

7.2 Tankschepen

7.2.0 Algemene voorschriften

- 7.2.0.1 Toepasbaarheid van andere voorschriften
- 7.2.0.2- gereserveerd
- 7.2.0.99 gereserveerd

7.2.1 Wijze van vervoer

- 7.2.1.1- gereserveerd
- 7.2.1.20 Vervoer in ladingtanks
- 7.2.1.21 gereserveerd
- 7.2.1.22- gereserveerd
- 7.2.1.99 gereserveerd

7.2.2 Eisen aan de schepen

- 7.2.2.0 Constructie
- 7.2.2.1- gereserveerd
- 7.2.2.3 Scheepstypen
- 7.2.2.4 Gebruiksaanwijzingen voor apparaten en installaties
- 7.2.2.5 Gasdetectie-installaties
- 7.2.2.6 gereserveerd
- 7.2.2.7 Classificatie
- 7.2.2.8 gereserveerd
- 7.2.2.9- gereserveerd
- 7.2.2.18 Duwstellen en gekoppelde samenstellen
- 7.2.2.19 gereserveerd
- 7.2.2.20 Veiligheids- en controle inrichtingen
- 7.2.2.21 Openingen van de ladingtanks
- 7.2.2.22 gereserveerd
- 7.2.2.23- gereserveerd
- 7.2.2.99 gereserveerd

7.2.3 Algemene bedrijfsvoorschriften

- 7.2.3.1 Toegang tot ladingtanks, restladingtanks, pompkamers onder dek, kofferdammen, zijtanks, dubbele bodems en ladingtankruimten; Controle
- 7.2.3.2 Pompkamers onder dek
- 7.2.3.3- gereserveerd
- 7.2.3.5 Gasdetectie-installaties
- 7.2.3.6 Ontgassen van ladingtanks
- 7.2.3.7 Reparatie- en onderhoudswerkzaamheden
- 7.2.3.8 gereserveerd
- 7.2.3.9- gereserveerd
- 7.2.3.11 Ventilatie
- 7.2.3.12 gereserveerd
- 7.2.3.13- gereserveerd
- 7.2.3.14 Deskundige aan boord
- 7.2.3.15 gereserveerd
- 7.2.3.16- gereserveerd
- 7.2.3.19 gereserveerd

- 7.2.3.20 Ballastwater
- 7.2.3.21 gereserveerd
- 7.2.3.22 Openen van ladingtankruimten, pompkamers onder dek, kofferdammen, ladingtanks, restladingtanks; afsluitinrichtingen
- 7.2.3.23- gereserveerd
- 7.2.3.24 gereserveerd
- 7.2.3.25 Verbinding tussen pijpleidingen
- 7.2.3.26- gereserveerd
- 7.2.3.28 gereserveerd
- 7.2.3.29 Bijboten
- 7.2.3.30 gereserveerd
- 7.2.3.31 Machines
- 7.2.3.32 Brandstoftanks
- 7.2.3.33- gereserveerd
- 7.2.3.40 gereserveerd
- 7.2.3.41 Vuur en onbeschermd licht
- 7.2.3.42 Ladingverwarmingsinstallatie
- 7.2.3.43 gereserveerd
- 7.2.3.44 Schoonmaakwerkzaamheden
- 7.2.3.45- gereserveerd
- 7.2.3.50 gereserveerd
- 7.2.3.51 Elektrische inrichtingen
- 7.2.3.52- gereserveerd
- 7.2.3.70 gereserveerd
- 7.2.3.71 Toegang tot het schip
- 7.2.3.52- gereserveerd
- 7.2.3.99 gereserveerd

7.2.4 Aanvullende voorschriften voor het laden, vervoeren, lossen en de overige behandeling van de lading

- 7.2.4.1 Beperking van de vervoerde hoeveelheden
- 7.2.4.2 Overname van olie- en vethoudend scheepsbedrijfsafval en afgifte van scheepsaandrijfstoffen
- 7.2.4.3- gereserveerd
- 7.2.4.6 gereserveerd
- 7.2.4.7 Laad- en losplaatsen
- 7.2.4.8 gereserveerd
- 7.2.4.9 Overslaan
- 7.2.4.10 Controlelijst
- 7.2.4.11 Ladingjournaal, Stuwplan
- 7.2.4.12 Ventilatie
- 7.2.4.13 Maatregelen voor het laden
- 7.2.4.14 Behandelen en stuwen van de lading
- 7.2.4.15 Maatregelen na het lossen
- 7.2.4.16 Maatregelen tijdens het laden, vervoeren, lossen en behandelen van de lading
- 7.2.4.17 Sluiting van ramen en deuren
- 7.2.4.18 Inert maken van de gasfase in ladingtanks
- 7.2.4.19 Inert maken van tankschepen
- 7.2.4.20 gereserveerd
- 7.2.4.21 Vullen van ladingtanks
- 7.2.4.22 Openen van openingen van ladingtanks
- 7.2.4.23 gereserveerd
- 7.2.4.24 Gelijktijdig laden en lossen
- 7.2.4.25 Laad- en losleidingen
- 7.2.4.26- gereserveerd
- 7.2.4.27 gereserveerd
- 7.2.4.28 Watersproei-inrichting
- 7.2.4.29- gereserveerd
- 7.2.4.39 gereserveerd
- 7.2.4.40 Brandblusinstallaties
- 7.2.4.41 Vuur en onbeschermd licht
- 7.2.4.42 Ladingverwarmingsinstallatie

7.2.4.43-
7.2.4.50 gereserveerd
7.2.4.51 Elektrische inrichtingen
7.2.4.52 gereserveerd
7.2.4.53 Verlichting
7.2.4.54-
7.2.4.59 gereserveerd
7.2.4.60 Speciale uitrusting
7.2.4.61-
7.2.4.73 gereserveerd
7.2.4.74 Rookverbod, Verbod van vuur en onbeschermd licht
7.2.4.75 Gevaar voor vonkvorming
7.2.4.76 Kunststoftrossen
7.2.4.77-
7.2.4.99 gereserveerd

7.2.5 Aanvullende voorschriften voor onderweg

7.2.5.0 Seinvoering
7.2.5.1 Wijze van vervoer
7.2.5.2 gereserveerd
7.2.5.3 Meren
7.2.5.4 Ligplaats nemen
7.2.5.5-
7.2.5.99 gereserveerd

7.1.

Droge lading schepen

7.1 Droge lading schepen

De voorschriften 7.1.0 tot en met 7.1.6 zijn van toepassing op droge lading schepen.

7.1.0 Algemene voorschriften

7.1.0.1 *Toepasbaarheid van andere voorschriften*

7.1.0.1.1 De voorschriften van het Reglement betreffende het onderzoek van schepen op de Rijn worden, voor het vervoer van gevaarlijke stoffen, aangevuld door de van toepassing zijnde constructievoorschriften van Deel 9.

De voorschriften van het Reglement van politie voor de Rijnvaart worden, voor het vervoer van gevaarlijke goederen, aangevuld door de van toepassing zijnde voorschriften van Deel 7.

7.1.0.1.2 Wanneer de voorschriften van de Delen 7 of 9 in tegenspraak zijn met de voorschriften in het Reglement betreffende het onderzoek van schepen op de Rijn, dan zijn de voorschriften van het Reglement betreffende het onderzoek van schepen op de Rijn niet van toepassing.

7.1.0.2-
7.1.0.99 gereserveerd

7.1.1 Wijze van vervoer

7.1.1.1-
7.1.1.9 gereserveerd

7.1.1.10 Vervoer van colli

In de voorschriften omtrent het vervoer van colli worden, voor zover niets anders is bepaald, de brutogewichten aangegeven.

Indien colli in containers of op voertuigen worden vervoerd, behoort het gewicht van de container of van het voertuig niet tot het brutogewicht van deze colli.

7.1.1.11 Losgestort

Het is verboden gevaarlijke goederen losgestort te vervoeren, tenzij dit in 3.2, Tabel A, Kolom 8 uitdrukkelijk is toegestaan. In deze kolom is dan een "B" ingevuld.

7.1.1.12 Ventilatie

Het ventileren van de laadruimen is slechts noodzakelijk indien dit in 7.1.4.12 of in 3.2, Tabel A, Kolom 10 is voorgeschreven.

7.1.1.13 Maatregelen voor het laden

Voor het laden zijn aanvullende maatregelen slechts noodzakelijk indien dit in 7.1.4.13 of in 3.2, Tabel A, Kolom 11 is voorgeschreven.

7.1.1.14 Behandelen en stuwen van de lading

Tijdens het behandelen en stuwen van de lading zijn aanvullende maatregelen slechts noodzakelijk indien dit in 7.1.4.14 of in 3.2, Tabel A, Kolom 11 is voorgeschreven.

7.1.1.15 gereserveerd

7.1.1.16 Maatregelen tijdens het laden, vervoeren, lossen en behandelen van de lading

Tijdens het laden, vervoeren, lossen en behandelen van de lading zijn aanvullende maatregelen slechts noodzakelijk indien dit in 7.1.4.16 of in 3.2, Tabel A, Kolom 11 is voorgeschreven.

7.1.1.17 gereserveerd

7.1.1.18 Containers, IBC's en grote verpakkingen

Het vervoer van containers (inclusief wisselopbouwen), tankcontainers, transporttanks, grote verpakkingen, IBC's en gascontainers met meerdere elementen (MEGC) moet aan de voorschriften voor het vervoer van colli voldoen.

7.1.1.19 Voertuigen

Het vervoer van voertuigen, wagens, batterijwagens, tankwagens en reservoirwagens moet aan de voorschriften voor het vervoer van colli voldoen.

7.1.1.20 gereserveerd

7.1.1.21 Vervoer in ladingtanks

Het is verboden, gevaarlijke goederen in ladingtanks in drogelading schepen te vervoeren.

7.1.1.22-
7.1.1.99 gereserveerd

7.1.2 Eisen aan de schepen

7.1.2.0 Constructie

7.1.2.0.1 Schepen, die voor het vervoer van gevaarlijke goederen voorzien moeten zijn van een Certificaat van Goedkeuring, moeten voldoen aan de van toepassing zijnde constructievoorschriften van Deel 9.

7.1.2.0.2 Zeeschepen voldoen aan dit voorschrift, indien in plaats van aan de voorschriften 9.1.0.0 tot en met 9.1.0.79 aan de voorschriften van 9.2.0.0. tot en met 9.2.0.79 wordt voldaan.

7.1.2.0.3 Schepen, die bestemd zijn om gevaarlijke goederen van de Klassen 2, 3, 4.1, 4.2, 4.3, 5.1, 5.2, 6.1, 7, 8 of 9, met uitzondering van die waarvoor een gevaarsetiket 1 in 3.2, Tabel A, Kolom 5 wordt vereist, in grotere dan de in 7.1.4.1.1 vermelde hoeveelheden, te vervoeren, moeten voldoen aan de in 9.1.0.80 tot en met 9.1.0.95 of 9.2.0.80 tot en met 9.2.0.95 vastgelegde eisen.

7.1.2.1-

7.1.2.4 gereserveerd

7.1.2.5 Gebruiksaanwijzingen voor apparaten en installaties

Indien voor het gebruik van een of ander apparaat of van een of andere installatie bijzondere veiligheidsvoorschriften zijn vereist, moet de gebruiksaanwijzing van dit apparaat of deze installatie in de Duitse, Franse of Nederlandse taal en indien noodzakelijk in aanvulling hierop in de aan boord gebruikelijke taal, op een geschikte plaats aan boord zijn neergelegd en kunnen worden ingezien.

7.1.2.6-

7.1.2.7 gereserveerd

7.1.2.8 Classificatie

Dubbelwandige schepen, die gevaarlijke goederen van de Klassen 2, 3, 4.1, 4.2, 4.3, 5.1, 5.2, 6.1, 7, 8 of 9 met uitzondering van die waarvoor een gevaarsetiket 1 in 3.2, Tabel A, Kolom 5 wordt vereist, in grotere dan de in 7.1.4.1.1 vermelde hoeveelheden vervoeren, moeten onder toezicht van een erkend classificatiebureau voor hun hoogste klasse gebouwd of omgebouwd zijn. Dit moet door middel van een verklaring van het classificatiebureau zijn bekrachtigd.

7.1.2.9-

7.1.2.18 gereserveerd

7.1.2.19 Duwstellen en gekoppelde samenstellen

7.1.2.19.1 Indien in een duwstel of in een gekoppeld samenstel ten minste één schip van een Certificaat van Goedkeuring voor het vervoer van gevaarlijke goederen moet zijn voorzien, moeten alle schepen in het duwstel of het gekoppeld samenstel van een op hen afgegeven Certificaat van Goedkeuring zijn voorzien.

Schepen, die geen gevaarlijke goederen vervoeren, moeten voldoen aan de hierna vermelde nummers van het ADN:

7.1.2.5, 8.1.5, 8.1.6.1, 8.1.6.3, 8.1.7, 8.1.8, 8.1.9, 9.1.0.0, 9.1.0.12.3, 9.1.0.17.2, 9.1.0.17.3, 9.1.0.31, 9.1.0.32, 9.1.0.34, 9.1.0.41, 9.1.0.52.2, 9.1.0.52.3, 9.1.0.56, 9.1.0.71 en 9.1.0.74.

7.1.2.19.2 Voor de toepassing van de voorschriften van Deel 7 wordt het gehele duwstel of het gehele gekoppelde samenstel als één schip beschouwd.

7.1.2.20-

7.1.2.99 gereserveerd

7.1.3 Algemene bedrijfsvoorschriften

7.1.3.0 gereserveerd

7.1.3.1 Toegang tot laadruimen, zijtanks en dubbele bodems; Controle

7.1.3.1.1 Het betreden van de laadruimen is slechts toegestaan voor het laden en lossen, voor het uitvoeren van controles en voor schoonmaakwerkzaamheden.

7.1.3.1.2 Zijtanks en dubbele bodems mogen tijdens de vaart niet worden betreden.

7.1.3.1.3 Indien voor het betreden van laadruimen, zijtanks of dubbele bodems de gasconcentratie of het zuurstofgehalte gemeten moet worden, moeten deze meetresultaten schriftelijk worden vastgelegd.

De meting mag slechts door personen worden uitgevoerd, die een voor de te vervoeren stof geschikt adembeschermingsapparaat dragen.

De te onderzoeken ruimten mogen ten behoeve van de meting niet worden betreden.

7.1.3.1.4 Voordat personen laadruimen betreden, moet, bij het vervoer van goederen van de Klasse 2, 3, 5.2, 6.1 en 8, waarvoor EX en/of TOX in 3.2, Tabel A, Kolom 9 is ingevuld, bij het vermoeden van beschadiging van colli de gasconcentratie in deze laadruimen worden gemeten.

7.1.3.1.5 Voordat personen laadruimen betreden, moet, bij het losgestort of onverpakt vervoer van goederen, waarvoor EX en/of TOX in 3.2, Tabel A, Kolom 9 is ingevuld, de gasconcentratie in deze laadruimen en in de aangrenzende laadruimen worden gemeten.

7.1.3.1.6 Bij het vervoer van goederen van de Klasse 2, 3, 5.2, 6.1 en 8 is het betreden van laadruimen bij een vermoeden van beschadiging evenals het betreden van zijtanks en dubbele bodems slechts toegestaan, indien:

- er geen gebrek aan zuurstof bestaat en er geen meetbare schadelijke stoffen in gevaarlijke concentraties aanwezig zijn, of
- de persoon, die de ruimte betreedt, een van de buitenlucht onafhankelijk adembeschermingsapparaat en andere vereiste veiligheids- en reddingsuitrusting draagt en eveneens door middel van een veiligheidslijn is beveiligd. Het betreden van deze ruimten mag slechts geschieden onder toezicht van een tweede persoon, voor wie eenzelfde uitrusting gereed is gelegd. Twee extra personen, die in geval van nood hulp kunnen bieden, moeten zich op roepafstand aan boord van het schip bevinden.

7.1.3.1.7 Bij het losgestort of onverpakt vervoer van goederen is het betreden van laadruimen evenals het betreden van zijtanks en dubbele bodems slechts toegestaan, indien:

- er geen gebrek aan zuurstof bestaat en er geen meetbare schadelijke stoffen in gevaarlijke concentraties aanwezig zijn, of
- de persoon, die de ruimte betreedt, een van de buitenlucht onafhankelijk adembeschermingsapparaat en andere vereiste veiligheids- en reddingsuitrusting draagt en eveneens door middel van een veiligheidslijn is beveiligd. Het betreden van deze ruimten mag slechts geschieden onder toezicht van een tweede persoon, voor wie eenzelfde uitrusting gereed is gelegd. Twee extra personen, die in geval van nood hulp kunnen bieden, moeten zich op roepafstand aan boord van het schip bevinden.

7.1.3.2-

7.1.3.7 gereserveerd

7.1.3.8 Reparatie- en onderhoudswerkzaamheden

Reparatie- en onderhoudswerkzaamheden in de beschermde zone en aan dek langsscheeps tot 3,00 m voor en achter de beschermde zone, die het gebruik van vuur of elektrische stroom vereisen of waarbij vonken kunnen ontstaan, mogen niet worden uitgevoerd tenzij er een toestemming van de plaatselijk bevoegde autoriteit of een veiligheids- en gezondheidsverklaring (gasvrijverklaring) voor de beschermde zone aanwezig is.

Het gebruik van schroevendraaiers en moersleutels gemaakt van Chroom-Vanadium-Staal of, met betrekking tot vonkvorming, gelijkwaardig materiaal is toegestaan.

7.1.3.9-

7.1.3.14 gereserveerd

7.1.3.15 *Deskundige aan boord*

Tijdens vervoer van gevaarlijke goederen moet een deskundige als bedoeld in 8.2.1.2 aan boord zijn.

7.1.3.16-

7.1.3.19 gereserveerd

7.1.3.20 *Ballastwater*

Zijtanks en dubbele bodems mogen voor de opname van ballastwater worden gebruikt.

7.1.3.21 gereserveerd

7.1.3.22 *Openen van laadruimen*

7.1.3.22.1 Gevaarlijke goederen moeten, behalve tijdens het laden of lossen of tijdens een controle, beschermd zijn tegen weersinvloeden en buiswater.

Dit is niet van toepassing op gevaarlijke goederen in spuitwaterdichte voertuigen, wagens, containers (inclusief wisselopbouwen), tankcontainers, transporttanks, grote verpakkingen, IBC's, batterijwagens, tankwagens, reservoirwagens en gascontainers met meerdere elementen (MEGC).

7.1.3.22.2 Tijdens het vervoer van losgestorte gevaarlijke goederen moet het laadruim van luiken zijn voorzien.

7.1.3.23-

7.1.3.30 gereserveerd

7.1.3.31 *Machines*

Het is verboden motoren te gebruiken, die gebruik maken van een brandstof met een vlampunt lager dan 55 °C (bijv. benzinemotoren). Bijboten mogen met benzine aangedreven buitenboordmotoren zijn uitgerust.

7.1.3.32 *Brandstoftanks*

Dubbele bodems met een hoogte van ten minste 0,60 m mogen als brandstoftank worden gebruikt, indien zij conform de voorschriften van Deel 9 zijn gebouwd.

7.1.3.33-

7.1.3.40 gereserveerd

7.1.3.41 *Vuur en onbeschermd licht*

7.1.3.41.1 Het gebruik van vuur of onbeschermd licht is verboden.
Dit is niet van toepassing in woningen en in het stuurhuis.

7.1.3.41.2 Voor verwarmings-, kook- en koeltoestellen mag noch van vloeibare brandstoffen noch van vloeibaargas of van vaste brandstoffen gebruik worden gemaakt.
Kook- en koeltoestellen mogen slechts in de woningen en in het stuurhuis worden gebruikt.

7.1.3.41.3 Indien verwarmingstoestellen of verwarmingsketels in de machinekamer of in een speciaal daarvoor geschikte ruimte zijn ondergebracht mogen zij echter gebruik maken van vloeibare brandstoffen met een vlampunt hoger dan 55 °C.

7.1.3.42 *Verwarmen van laadruimen*

Het is verboden laadruimen te verwarmen of in de laadruimen een verwarming in gebruik te hebben.

7.1.3.43 gereserveerd

7.1.3.44 **Schoonmaakwerkzaamheden**

Het is verboden schoonmaakwerkzaamheden met vloeistoffen met een vlampunt lager dan 55 °C uit te voeren.

7.1.3.45-

7.1.3.50 gereserveerd

7.1.3.51 **Elektrische inrichtingen**

7.1.3.51.1 Elektrische inrichtingen moeten in onberispelijke staat worden gehouden.

7.1.3.51.2 Het is verboden, in de beschermde zone verplaatsbare elektrische leidingen te gebruiken. Dit is niet van toepassing op:

- intrinsiekveilige stroomkringen;
- elektrische kabels voor het aansluiten van sein-, navigatie- en loopplankverlichting indien het aansluitpunt (bijv. wandcontactdoos) in de onmiddellijke nabijheid van de mast, waarin de lichten zijn aangebracht of van de loopplank, permanent op het schip is aangebracht;
- elektrische kabels voor het aansluiten van containers;
- elektrische kabels voor het aansluiten van elektrisch aangedreven luikenwagens;
- elektrische kabels voor het aansluiten van dompelpompen;
- elektrische kabels voor het aansluiten van laadruimventilatoren.

7.1.3.51.3 Wandcontactdozen voor de aansluiting van sein-, navigatie- en loopplankverlichting en voor de aansluiting van containers, dompelpompen, luikenwagens of laadruimventilatoren mogen slechts dan onder spanning staan, indien de sein-, navigatie- en loopplankverlichting, de containers, de dompelpompen, de luikenwagens of de laadruimventilatoren in gebruik zijn. Het insteken en uittrekken van de stekkers in de beschermde zone mag slechts mogelijk zijn indien de wandcontactdozen spanningsvrij zijn.

7.1.3.51.4 Elektrische inrichtingen in de laadruimen moeten spanningsvrij en tegen het onbewust inschakelen beveiligd zijn.

Dit is niet van toepassing op doorgaande, permanent geïnstalleerde kabels, op verplaatsbare elektrische kabels voor de aansluiting van containers evenals op "erkend veilige" elektrische inrichtingen.

7.1.3.52-

7.1.3.69 gereserveerd

7.1.3.70 **Antennes, Bliksemafleiders, Kabels, Masten**

7.1.3.70.1 Geen deel van de antennes voor elektronische apparaten, geen bliksemafleiders en geen kabels mogen zich boven de laadruimen bevinden.

7.1.3.70.2 Geen deel van de antennes voor radio-telefonie installaties mag zich binnen een straal van 2,00 m van stoffen en voorwerpen van de Klasse 1 bevinden.

7.1.3.71-

7.1.3.99 gereserveerd

7.1.4. Aanvullende voorschriften voor het laden, vervoeren, lossen en de overige behandeling van de lading

7.1.4.1 Beperking van de vervoerde hoeveelheden

7.1.4.1.1 Aan boord van een schip mogen de brutomassa's als bedoeld in 7.1.4.1.3 niet worden overschreden. Bij duwstellen en gekoppelde samenstellen geldt deze brutomassa per eenheid.

7.1.4.1.2 De beperking van de te vervoeren hoeveelheden gevaarlijke stoffen van de Klassen 2, 3, 4.1, 4.2, 4.3, 5.1, 5.2, 6.1, 7, 8 en 9 volgens 7.1.4.1.3 en 7.1.4.1.4, met uitzondering van die waarvoor een gevaarsetiket 1 in 3.2, Tabel A, Kolom 5 wordt vereist, is niet van toepassing op dubbelwandige schepen die aan de aanvullende constructievoorschriften van 9.1.0.80 tot en met 9.1.0.95 of 9.2.0.80 tot en met 9.2.0.95 voldoen.

7.1.4.1.3 Klasse 1

alle stoffen van de subklasse 1.1 van de compatibiliteitsgroep A	90 kg ¹⁾
alle stoffen van de subklasse 1.1 van de compatibiliteitsgroep B, C, D, E, F, G, J of L	15 000 kg ²⁾
alle stoffen van de subklasse 1.2 van de compatibiliteitsgroep B, C, D, E, F, G, H, J of L	50 000 kg
alle stoffen van de subklasse 1.3 van de compatibiliteitsgroep C, G, H, J of L	300 000 kg ³⁾
alle stoffen van de subklasse 1.4 van de compatibiliteitsgroep B, C, D, E, F, G of S	1 100 000 kg
alle stoffen van de subklasse 1.5 van de compatibiliteitsgroep D	15 000 kg ²⁾
alle stoffen van de subklasse 1.6 van de compatibiliteitsgroep N, lege verpakkingen, ongereinigd	300 000 kg ³⁾ 1 100 000 kg

Opmerking:

- ¹⁾ In ten minste drie partijen van maximaal 30 kg elk en ten minste 10,00 m afstand tussen de afzonderlijke partijen.
- ²⁾ In ten minste drie partijen van maximaal 5 000 kg elk en ten minste 10,00 m afstand tussen de afzonderlijke partijen.
- ³⁾ niet meer dan 100 000 kg per laadruim, een geplaatst houten schot wordt als laadruim afscheiding geaccepteerd.

Klasse 2

alle met Classificatiecode T, TF, TC, TO, TFC of TOC in 3.2, Tabel A, Kolom 3b), in totaal	120 000 kg
alle met Classificatiecode F, in 3.2, Tabel A, Kolom 3b), in totaal	300 000 kg

Klasse 3

alle met Classificatiecode F of FC in 3.2, Tabel A, Kolom 3b) en verpakkingsgroep I of II in 3.2, Tabel A, Kolom 4, in totaal	300 000 kg
alle met Classificatiecode FT en FTC in 3.2, Tabel A, Kolom 3b) en verpakkingsgroep I of II in 3.2, Tabel A, Kolom 4, in totaal	120 000 kg

Klasse 4.1

UN 3221, 3222, 3231 en 3232, in totaal	15 000 kg
alle met Classificatiecode D, DT, FT of SR in 3.2, Tabel A, Kolom 3b) en verpakkingsgroep I of II in 3.2, Tabel A, Kolom 4, in totaal	120 000 kg

Klasse 4.2

alle met Classificatiecode ST in 3.2, Tabel A, Kolom 3b) en verpakkingsgroep I of II in 3.2, Tabel A, Kolom 4, in totaal	300 000 kg
--	------------

Klasse 4.3

alle met Classificatiecode WT en WF in 3.2, Tabel A, Kolom 3b) en

verpakkingsgroep I of II in 3.2, Tabel A, Kolom 4, in totaal	300 000 kg
Klasse 5.1	
alle met Classificatiecode OT en OF in 3.2, Tabel A, Kolom 3b) en verpakkingsgroep I of II in 3.2, Tabel A, Kolom 4, in totaal	300 000 kg
Klasse 5.2	
UN 3101, 3102, 3111 en 3112, in totaal	15 000 kg
alle overige stoffen, in totaal	120 000 kg
Klasse 6.1	
alle met verpakkingsgroep I in 3.2, Tabel A, Kolom 4, in totaal	120 000 kg
alle met verpakkingsgroep II in 3.2, Tabel A, Kolom 4, in totaal	300 000 kg
Klasse 7	
UN-Nummer 2912, 2913, 2915, 2916, 2917, 2919, 2977, 2978 en 3321 tot en met 3333	0 kg
Klasse 8	
alle met verpakkingsgroep I in 3.2, Tabel A, Kolom 4, in totaal	300 000 kg
Klasse 9	
alle met verpakkingsgroep II in 3.2, Tabel A, Kolom 4, in totaal	300 000 kg

In de bovenstaande Tabel is:

T	Giftig (Toxic)
TF	Giftig, Brandbaar (Toxic, Flammable)
TC	Giftig, Bijtend (Toxic, Corrosive)
TO	Giftig, Oxiderend (Toxic, Oxidizing)
TFC	Giftig, Brandbaar, Bijtend (Toxic, Flammable, Corrosive)
TOC	Giftig, Oxiderend, Bijtend (Toxic, Oxidizing, Corrosive)
D	Met water bevochtigde ontplofbare stoffen (Desensitized explosiv)
DT	Giftig, met water bevochtigde ontplofbare stoffen (Desensitized explosiv, Toxic)
F	Brandbaar (Flammable)
FC	Brandbaar, Bijtend (Flammable, Corrosive)
FT	Brandbaar, Giftig (Flammable, Toxic)
FTC	Brandbaar, Giftig, Bijtend (Flammable, Toxic, Corrosive)
SR	Voor zelfontbranding vatbaar, zelfontledend (Spontaneous combustion, self-Reactive)
ST	Voor zelfontbranding vatbaar, Giftig (Spontaneous combustion, Toxic)
WT	Reageert met water, Giftig (Water reactiv, Toxic)
WF	Reageert met water, Brandbaar (Water reactiv, Flammable)
OT	Oxiderend, Giftig (Oxidizing, Toxic)
OF	Oxiderend, Brandbaar (Oxidizing, Flammable)

- 7.1.4.1.4 Aan boord van een schip of aan boord van duwstellen en gekoppelde samenstellen per eenheid is maximaal 1 100 000 kg gevaarlijke goederen toegestaan. Voor de in 7.1.4.1.3 niet genoemde gevaarlijke goederen gelden geen beperkingen van de hoeveelheden.
- 7.1.4.1.5 Indien op een schip, met inachtneming van de samenladingsverboden van 7.1.4.3.3 of 7.1.4.3.4, stoffen en voorwerpen van verschillende subklassen van de Klasse 1 worden geladen, moet de lading in zijn geheel voldoen aan de in 7.1.4.1.3 voorgeschreven kleinste maximum massa voor de voor verlading aangeboden gevaarlijkste subklasse in de volgorde 1.1, 1.5, 1.2, 1.3, 1.6, 1.4.
- 7.1.4.1.6 Indien de netto massa van de vervoerde ontplofbare stoffen en de in de voorwerpen bevindende ontplofbare stoffen niet bekend is, dan geldt voor de in 7.1.4.1.1 genoemde massa de brutomassa van de lading.
- 7.1.4.1.7 Bij vervoer van goederen van de Klasse 7 anders dan onder exclusief gebruik mag de totale transportindex per vervoereenheid niet hoger zijn dan 50.

- 7.1.4.1.8 Bij zendingen met goederen van de Klasse 7 onder exclusief gebruik mag de totale transportindex per vervoereenheid voor splijtbare stoffen ten hoogste 100 bedragen. Voor niet-splijtbare stoffen geldt geen beperking.
- 7.1.4.1.9 Alle colli of oververpakkingen met goederen van de Klasse 7 met een transportindex hoger dan 10 en alle zendingen met een criticaliteit-veiligheidsindex hoger dan 50 mogen slechts onder exclusief gebruik worden vervoerd.
- 7.1.4.1.10 Voor vervoereenheden, die uitsluitend goederen van de Klasse 7 met een geringe specifieke activiteit (UN 2912 en 2978) vervoeren, geldt geen beperking van de totale transportindex.
- 7.1.4.1.11 Voor vervoer van voorwerpen met besmetting aan het oppervlak van de Klasse 7 (UN 2913 en 3326), evenals voor goederen met een geringe specifieke activiteit van de Klasse 7 (UN 2977, 2978, 3321, 3322, 3324 en 3325) moet de afzender in het vervoerdocument de som van de afzonderlijke activiteiten van de zending in veelvouden van A_2 aangeven. Voor iedere aparte zending moeten de activiteiten in waarden van A_2 hierbij worden opgeteld.
- 7.1.4.1.12 Bij vervoer van goederen van de Klasse 7 met een geringe specifieke activiteit (UN 2977, 2978, 3321 en 3324) mag de totale activiteit in één enkele vervoereenheid de in de Tabel aangegeven grenswaarde niet overschrijden.

Grenswaarden voor de activiteit voor LSA-II-stoffen	
Aard van de inhoud	Grenswaarde per vervoereenheid
Niet brandbare vaste stoffen	$100 \cdot A_2$
Brandbare vaste stoffen en alle vloeibare stoffen en gassen	$10 \cdot A_2$

- 7.1.4.1.13 Bij vervoer van goederen van de Klasse 7 met een geringe specifieke activiteit (UN 3322 en 3325) mag de som van de totale activiteit in één enkele vervoereenheid de in de Tabel aangegeven grenswaarde niet overschrijden.

Grenswaarden voor de activiteit voor LSA-III-stoffen	
Aard van de inhoud	Grenswaarde per vervoereenheid
Niet brandbare vaste stoffen	$100 \cdot A_2$
Brandbare vaste stoffen	$10 \cdot A_2$

- 7.1.4.1.14 Bij vervoer van voorwerpen met besmetting aan het oppervlak (SCO) van de Klasse 7 (UN 2913 en 3326) mag de som van de totale activiteit in een vervoereenheid niet groter zijn dan $10 \cdot A_2$.

7.1.4.2 **Samenladingsverbod (algemeen)**

Aan boord van schepen met losgestorte goederen van de Klasse 5.1 mogen zich geen andere goederen bevinden.

7.1.4.3 **Samenladingsverbod (Laadruimen)**

- 7.1.4.3.1 Goederen van verschillende Klassen moeten door een horizontale afstand van ten minste 3,00 m van elkaar zijn gescheiden. Ze mogen niet op elkaar worden geplaatst.
- 7.1.4.3.2 Onafhankelijk van hun hoeveelheid mogen gevaarlijke goederen, waarvoor in 3.2, Tabel A, Kolom 12 het voeren van twee blauwe kegels of twee blauwe lichten is voorgeschreven, niet in

hetzelfde laadruim met brandbare goederen, waarvoor in 3.2, Tabel A, Kolom 12 het voeren van één blauwe kegel of één blauw licht is voorgeschreven, worden geplaatst.

7.1.4.3.3 Colli met stoffen en voorwerpen van de Klasse 1 en colli met goederen van de Klasse 4.1 en 5.2, waarvoor in 3.2, Tabel A, Kolom 12 het voeren van drie blauwe kegels of drie blauwe lichten is voorgeschreven, moeten door een afstand van ten minste 12,00 m zijn gescheiden van goederen van alle andere Klassen.

7.1.4.3.4 Stoffen en voorwerpen van de Klasse 1 mogen slechts dan in hetzelfde laadruim worden geplaatst indien dit uit de hierna volgende Tabel blijkt:

Compatibiliteitsgroep	A	B	C	D	E	F	G	H	J	L	N	S
A	X	-	-	-	-	-	-	-	-	-	-	-
B	-	X	-	1)	-	-	-	-	-	-	-	X
C	-	-	X	X	X	-	X	-	-	-	2)3)	X
D	-	1)	X	X	X	-	X	-	-	-	2)3)	X
E	-	-	X	X	X	-	X	-	-	-	2)3)	X
F	-	-	-	-	-	X	-	-	-	-	-	X
G	-	-	X	X	X	-	X	-	-	-	-	X
H	-	-	-	-	-	-	-	X	-	-	-	X
J	-	-	-	-	-	-	-	-	X	-	-	X
L	-	-	-	-	-	-	-	-	-	4)	-	-
N	-	-	2)3)	2)3)	2)3)	-	-	-	-	-	2)	X
S	-	X	X	X	X	X	X	X	X	-	X	X

"X": toont aan, dat de stoffen en voorwerpen van de betreffende compatibiliteitsgroepen conform het ADNR in hetzelfde laadruim mogen worden geplaatst.

- 1) Colli met voorwerpen van de compatibiliteitsgroep "B" en colli met stoffen en voorwerpen van compatibiliteitsgroep "D" mogen slechts tezamen in één laadruim worden geplaatst, indien zij in containers of voertuigen met gesloten metalen wanden zijn geladen.
- 2) Diverse soorten voorwerpen van de subklasse 1.6, compatibiliteitsgroep "N", mogen slechts als voorwerpen van de subklasse 1.6, compatibiliteitsgroep "N" tezamen worden vervoerd, indien door beproevingen of naar analogie is aangetoond, dat geen bijkomend ontploffingsgevaar als gevolg van onderlinge beïnvloeding van de voorwerpen bestaat. Anders moeten zij als voorwerpen van de subklasse 1.1 worden behandeld.
- 3) Indien voorwerpen van de compatibiliteitsgroep "N" met stoffen of voorwerpen van de compatibiliteitsgroepen "C", "D" of "E" tezamen worden geladen, moeten de voorwerpen van de compatibiliteitsgroep "N" zo worden behandeld alsof zij tot de compatibiliteitsgroep "D" behoren.
- 4) Colli met stoffen en voorwerpen van de compatibiliteitsgroep "L" mogen met colli met stoffen en voorwerpen van hetzelfde type van deze compatibiliteitsgroep tezamen in hetzelfde laadruim worden geplaatst.

7.1.4.3.5 Bij vervoer van goederen van de Klasse 7 (UN 2916, 2917, 3323, 3328, 3329 en 3330) in Type B(U)-, Type B(M)- of Type C-colli moet aan de, in de door de bevoegde autoriteit afgegeven goedkeuring vermelde controles, beperkingen en voorschriften worden voldaan.

7.1.4.3.6 Bij vervoer van goederen van de Klasse 7 op grond van een speciale regeling (UN 2919 en 3331), moet worden voldaan aan de door de bevoegde autoriteit vastgelegde speciale voorschriften. In het bijzonder is samenlading slechts dan toegestaan, indien dit door de bevoegde autoriteit werd toegestaan.

7.1.4.4 Samenladingsverbod (Containers, voertuigen)

7.1.4.4.1 7.1.4.3 is niet van toepassing op colli in een container of voertuig, die volgens één der internationale reglementen is geladen.

7.1.4.4.2 7.1.4.3 is niet van toepassing op:

- containers met gesloten metalen wanden;
- voertuigen en wagens met gesloten metalen wanden;
- tankcontainers, transporttanks, gascontainers met meerdere elementen (MEGC), voertuigen met afneembare tanks, tankwagens of batterijwagens.

7.1.4.4.3 Voor de overige containers kan de afstand als bedoeld in 7.1.4.3.1 tot 2.40 m (een containerbreedte) worden verminderd.

7.1.4.5 Samenladingsverbod (Zeeschepen)

Zeeschepen en binnenschepen, indien deze laatste slechts containers hebben geladen, voldoen aan de samenladingsverboden, indien aan de stuw- en scheidingsvoorschriften van de IMDG code is voldaan.

7.1.4.6 gereserveerd

7.1.4.7 Laad- en losplaatsen

7.1.4.7.1 Gevaarlijke goederen mogen slechts op de door de plaatselijk bevoegde autoriteit aangewezen of voor dit doel toegestane plaatsen geladen of gelost worden.

7.1.4.7.2 Indien stoffen en voorwerpen van de Klasse 1 en goederen van de Klasse 4.1 of 5.2, waarvoor in 3.2, Tabel A, Kolom 12 het voeren van drie blauwe kegels of drie blauwe lichten is voorgeschreven, aan boord zijn, mogen goederen van welke soort ook, slechts op door de plaatselijk bevoegde autoriteit aangewezen of voor dit doel toegestane plaatsen geladen of gelost worden.

7.1.4.8 Tijdstip en duur van de laad- en loshandelingen

7.1.4.8.1 Laad- en loshandelingen van stoffen en voorwerpen van de Klasse 1 en goederen van de Klasse 4.1 of 5.2, waarvoor in 3.2, Tabel A, Kolom 12 het voeren van drie blauwe kegels of drie blauwe lichten is voorgeschreven, mogen niet zonder schriftelijke toestemming van de bevoegde autoriteit worden aangevangen. Dit is ook van toepassing op het laden en lossen van andere goederen, indien stoffen en voorwerpen van de Klasse 1 en goederen van de Klasse 4.1 of 5.2, waarvoor in 3.2, Tabel A, Kolom 12 het voeren van drie blauwe kegels of drie blauwe lichten is voorgeschreven, aan boord zijn.

7.1.4.8.2 Laad- en loshandelingen van stoffen en voorwerpen van de Klasse 1 en goederen van de Klasse 4.1 of 5.2 moeten tijdens onweer worden onderbroken.

7.1.4.9 Overslaan

Het is verboden, zonder toestemming van de plaatselijk bevoegde autoriteit, de lading geheel of gedeeltelijk buiten een daarvoor toegelaten overslagplaats over te slaan.

7.1.4.10 Voorzorgsmaatregelen ten opzichte van levensmiddelen, genotmiddelen en voer voor dieren

7.1.4.10.1 Indien in 3.2, Tabel A, Kolom 6 bij een stof of een voorwerp het bijzondere voorschrift 802 is aangegeven moeten de volgende voorzorgsmaatregelen ten opzichte van levensmiddelen, genotmiddelen en voer voor dieren in acht worden genomen:

Op colli, alsmede ongereinigde lege verpakkingen, met inbegrip van grote verpakkingen en IBC's, die zijn voorzien van etiketten volgens model no. 6.1 of 6.2 of die welke zijn voorzien van etiketten volgens model no. 9, voor zover deze goederen van de Klasse 9, UN 2212, 2315, 2590, 3151, 3152 en 3245 bevatten, mogen in laadruimen, in containers en op laad-, los- en

overslagplaatsen geen colli, waarvan bekend is dat zij levensmiddelen, genotmiddelen of voer voor dieren bevatten, worden gestapeld of in de onmiddellijke nabijheid worden geladen.

Indien deze colli, voorzien van voornoemde etiketten, toch in de onmiddellijke nabijheid worden geladen van colli waarvan bekend is dat zij levensmiddelen, genotmiddelen of voer voor dieren bevatten, dan moeten zij hiervan zijn gescheiden:

- a) door volwandige scheidingswanden. Deze scheidingswanden moeten even hoog zijn als de colli voorzien van de voornoemde etiketten, of
- b) door colli die niet zijn voorzien van etiketten volgens model no. 6.1, 6.2 of 9 of door colli die zijn voorzien van etiketten volgens model no. 9 maar die geen goederen van de Klasse 9, UN 2212, 2315, 2590, 3151, 3152 en 3245 bevatten, of
- c) door een afstand van ten minste 0,8 meter, tenzij de colli met voornoemde etiketten voorzien zijn van een aanvullende verpakking of volledig afgedekt zijn (bijvoorbeeld door een folie, bedekking van karton of andere maatregelen).

7.1.4.11 Stuwplan

7.1.4.11.1 De schipper moet in een stuwplan aangeven, welke goederen er in de afzonderlijke laadruimen of aan dek zijn geplaatst.

De goederen moeten conform het vervoerdocument zijn vermeld. (UN-nummer of Stofnummer, juiste vervoersnaam, Klasse, en indien aanwezig, de Verpakkingsgroep).

7.1.4.11.2 Bij het vervoer van gevaarlijke goederen in containers is het nummer van de container voldoende. In dit geval moet een lijst van alle containers met hun nummer, en de zich erin bevindende goederen met UN-nummer of Stofnummer, juiste vervoersnaam, Klasse, en indien aanwezig, de Verpakkingsgroep, als aanhangsel bij het stuwplan zijn gevoegd.

7.1.4.12 Ventilatie

7.1.4.12.1 Bij het beladen of lossen van laadruimen van Ro-Ro schepen met voertuigen moet de lucht ten minste vijf maal per uur volledig worden ververst. Hierbij moet met het volume van het ledige laadruim worden gerekend.

7.1.4.12.2 Aan boord van schepen, die slechts gevaarlijke goederen in containers in open laadruimen vervoeren, behoeven de ventilatoren niet te zijn ingebouwd, zij moeten echter wel aan boord worden meegevoerd. Bij vermoeden op beschadiging van de container of bij vermoeden dat de inhoud binnen de container is vrijgekomen moeten de laadruimen zo worden geventileerd dat de gasconcentratie van de uit de lading komende brandbare gassen onder 10% van de onderste explosiegrens ligt of bij uit de lading komende giftige gassen of dampen de laadruimen vrij van iedere van belang zijnde concentratie zijn.

7.1.4.12.3 Indien tankcontainers, transporttanks, MEGC's, voertuigen met afneembare tanks, tankwagens of batterij-wagens in gesloten laadruimen worden geplaatst, moeten deze laadruimen permanent worden geventileerd met een vijfvoudige luchtwisseling per uur.

7.1.4.13 Maatregelen voor het laden

De laadruimen en laadruimoppervlakken moeten vóór het laden worden schoongemaakt. Laadruimen moeten worden geventileerd.

7.1.4.14 Behandelen en stuwen van de lading

7.1.4.14.1 De afzonderlijke delen van een lading moeten zo worden geplaatst dat zij zich ten opzichte van elkaar of van het schip niet kunnen verplaatsen en niet door andere lading beschadigd kunnen worden.

7.1.4.14.2 Gevaarlijke goederen moeten ten minste 1,00 m verwijderd van woningen, machinekamers, van het stuurhuis en van warmtebronnen worden geplaatst. Indien woningen of het stuurhuis boven een laadruim zijn aangebracht mogen gevaarlijke goederen niet onder deze woningen of het stuurhuis worden geplaatst.

7.1.4.14.3 Colli moeten worden beschermd tegen hitte, zonsbestraling en weersinvloeden.

Dit is niet van toepassing op voertuigen, wagens, containers (inclusief wisselopbouwen), tankcontainers, transporttanks, batterijwagens, tankwagens, reservoirwagens en gascontainers met meerdere elementen (MEGC).

Colli aan dek, die niet in voertuigen of containers zijn geplaatst, moeten met behulp van moeilijk ontvlambare kleden zijn afgedekt. De ventilatie mag niet worden belemmerd.

7.1.4.14.4 Gevaarlijke goederen moeten in de laadruimen zijn geplaatst, echter goederen

- in containers met volwandige, spuitwaterdichte wanden;
- in voertuigen en wagens met volwandige, spuitwaterdichte wanden;
- tankcontainers, transporttanks, batterijwagens, tankwagens, reservoirwagens en gascontainers met meerdere elementen (MEGC)

mogen ook buiten de laadruimen in de beschermde zone aan dek worden vervoerd.

7.1.4.14.5 Colli met goederen van de Klassen 3, 4.1, 4.2, 5.1 en 8 kunnen aan dek in de beschermde zone worden geplaatst indien ze zich in vaten, volwandige containers of volwandige voertuigen bevinden.

Goederen van de Klasse 2 mogen aan dek in de beschermde zone worden geplaatst indien ze zich in flessen bevinden.

7.1.4.14.6 Zeeschepen voldoen aan de stuwvoorschriften als bedoeld in 7.1.4.14.1 tot en met 7.1.4.14.6 indien wordt voldaan aan de voorschriften van de IMDG code en in het geval van losgestort vervoer van gevaarlijke goederen aan de stuwvoorschriften van Hoofdstuk 9.3 van de BC code.

7.1.4.14.7 **Opmerking 1:**

“Kritische groep” is een groep personen uit het publiek die redelijk homogeen is met betrekking tot haar blootstelling aan een aanwezige stralingsbron en blootstellingsweg en die kenmerkend is voor individuen die door de aanwezige blootstellingsweg van de aanwezige stralingsbron de hoogste effectieve dosis ontvangen.

Opmerking 2:

“Personen uit het publiek” zijn in het algemeen de individuen uit de bevolking, uitgezonderd degenen die beroepsmatig of om medische redenen aan straling worden blootgesteld.

Opmerking 3:

“Werknemers” zijn alle personen die full-time, part-time of tijdelijk voor een werkgever werken en die erkende rechten en plichten hebben met betrekking tot beroepsmatige stralingsbescherming.

Colli, oververpakkingen, containers en tankcontainers, die gevaarlijke goederen van de Klasse 7 (UN 2912, 2913, 2915, 2916, 2917, 2919, 2977, 2978 und 3321 bis 3333) bevatten, moeten tijdens het vervoer zijn gescheiden:

- a) van plaatsen waar personen, met uitzondering van de personen waarnaar in paragraaf c) verwezen wordt, regelmatig toegang hebben;
 - i) volgens Tabel A hieronder; of
 - ii) door een berekende afstand, waardoor gewaarborgd wordt dat leden van de kritische groep op die plaats minder dan 1 mSv per jaar ontvangen; en
- b) van niet-ontwikkelde fotografische films en postzakken, volgens Tabel B hieronder;

Opmerking:

Postzakken worden verondersteld niet-ontwikkelde fotografische films en platen te bevatten en moeten derhalve op dezelfde wijze van radioactieve stof zijn gescheiden als niet-ontwikkelde fotografische films en platen.

en

- c) van werknemers op regelmatig gebruikte werkplekken:

- i) volgens Tabel A hieronder; of
- ii) door een berekende afstand, waardoor gewaarborgd wordt dat werknemers op die plek minder dan 5 mSv per jaar ontvangen;

Opmerking:

Werknemers die zijn onderworpen aan individueel toezicht in de zin van stralingsbescherming moeten in de zin van het gescheiden houden niet in aanmerking worden genomen.

en

d) van andere gevaarlijke goederen overeenkomstig 7.1.4.3.3, 7.1.3.3.5 en 7.1.4.3.6.

Tabel A: Minimum afstanden tussen colli van categorie II-GEEL of van categorie III-GEEL en personen

Som van de transportindices niet hoger dan	Blootstellingsduur per jaar (in uren)			
	Plaatsen waar mensen uit het publiek regelmatig toegang hebben		Regelmatig gebruikte werkplekken	
	50	250	50	250
	Scheidingsafstand in meters, indien geen afschermingsmateriaal aanwezig is			
2	1	3	0,5	1
4	1,5	4	0,5	1,5
8	2,5	6	1,0	2,5
12	3	7,5	1,0	3
20	4	9,5	1,5	4
30	5	12	2	5
40	5,5	13,5	2,5	5,5
50	6,5	15,5	3	6,5

Colli of oververpakkingen van categorie II-GEEL of III-GEEL mogen niet worden vervoerd in compartimenten waarin passagiers verblijven, behalve in compartimenten die uitsluitend gereserveerd zijn voor koeriers die speciale toestemming hebben om dergelijke colli of oververpakkingen te begeleiden.

Geen andere personen dan de bemanning en begeleidingspersoneel mogen worden toegelaten aan boord van schepen die colli, oververpakkingen of containers vervoeren, voorzien van etiketten van de categorie II-GEEL of III-GEEL.

Radioactieve stof moet voldoende worden gescheiden van niet-ontwikkelde fotografische film. Het uitgangspunt voor het bepalen van scheidingsafstanden voor dit doel moet zijn dat de blootstelling aan straling van niet-ontwikkelde fotografische film bij van het vervoer van radioactieve stoffen wordt beperkt tot 0,1 mSv per zending van dergelijke film (zie Tabel B hieronder).

Tabel B: Minimumafstanden tussen colli van categorie II-GEEL of van categorie III-GEEL en colli met het opschrift "FOTO" of postzakken

Totaal aantal colli niet hoger dan		Som van de transportindices niet hoger dan	Duur van het vervoer of de tussenopslag in uren							
			1	2	4	10	24	48	120	240
Categorie III-GEEL	II-GEEL		Minimale afstand in meters							
		0,2	0,5	0,5	0,5	0,5	1	1	2	3
		0,5	0,5	0,5	0,5	1	1	2	3	5
	1	1	0,5	0,5	1	1	2	3	5	7
	2	2	0,5	1	1	1,5	3	4	7	9
	4	4	1	1	1,5	3	4	6	9	13
	8	8	1	1,5	2	4	6	8	13	18
1	10	10	1	2	3	4	7	9	14	20
2	20	20	1,5	3	4	6	9	13	20	30
3	30	30	2	3	5	7	11	16	25	35
4	40	40	3	4	5	8	13	18	30	40
5	50	50	3	4	6	9	14	20	32	45

7.1.4.14.8 Onder de voorwaarde dat de gemiddelde warmtestroomdichtheid aan het oppervlak 15 W/m² niet overschrijdt en de goederen in de directe omgeving niet in zakken zijn verpakt, mag een collo of een oververpakking met goederen van de Klasse 7 zonder bijzondere laadvoorschriften te zamen met andere verpakte goederen worden vervoerd, voor zover een geldige goedkeuring van de bevoegde autoriteit niet uitdrukkelijk iets anders bepaalt.

7.1.4.14.9 De volgende voorschriften moeten bij de belading van containers en bij het overslaan van colli, oververpakkingen en containers met goederen van de Klasse 7 worden aangehouden:

- a) Behalve onder de voorwaarde van exclusief gebruik, moet het totale aantal colli, oververpakkingen en containers in één voertuig dusdanig worden beperkt dat de totale som van de transportindices van het voertuig de in Tabel C hieronder aangegeven waarden niet overschrijdt. Voor zendingen van met radioactieve stoffen met geringe specifieke activiteit (LSA-I) is de som van de transportindices niet begrensd.
- b) Tijdens het vervoer van een zending onder exclusief gebruik, is de som van de transportindices aan boord van een enkel voertuig niet begrensd.
- c) Het stralingsniveau onder voorwaarden die waarschijnlijk zijn onder normale vervoersomstandigheden mag op geen enkel punt van het uitwendige oppervlak van het voertuig 2 mSv/h en op een afstand van 2,00 m van het buitenoppervlak van het voertuig 0,1 mSv/h overschrijden.
- d) De totale som van de criticaliteit-veiligheidsindices in een container en aan boord van een voertuig mag niet meer bedragen dan de in Tabel D hieronder aangegeven waarden.

Tabel C: Grenswaarden voor de transportindex voor containers en voertuigen niet onder exclusief gebruik

Type container of voertuig	Grenswaarde voor de totale som van transportindices in een container of aan boord van een voertuig
Kleine container	50
Grote container	50
Voertuig	50

Tabel D: Criticaliteits-veiligheidsindex voor containers en voertuigen die splijtbare stoffen bevatten

Type container of voertuig	Grenswaarde voor de totale som van criticaliteits-veiligheidsindices	
	Niet onder exclusief gebruik	Onder exclusief gebruik
Kleine container	50	niet van toepassing
Grote container	50	100
Voertuig	50	100

7.1.4.14.10 Het stralingsniveau mag bij zendingen met goederen van de Klasse 7, die onder exclusief gebruik worden vervoerd, de volgende waarden niet overschrijden:

- a) 10 mSv/h op enig punt van het uitwendige oppervlak van elk collo of elke oververpakking; het stralingsniveau mag alleen meer bedragen dan 2 mSv/h indien:
 - i) tijdens het vervoer de toegang van onbevoegde personen tot de lading door middel van een omhulling wordt verhinderd, en
 - ii) maatregelen zijn getroffen om het collo of de oververpakking dusdanig vast te zetten dat zijn positie binnen de omhulling van het voertuig tijdens routinematige vervoersomstandigheden gefixeerd blijft, en
 - iii) tijdens het vervoer geen laden of lossen in het laadruim, waarin de goederen vervoerd worden, plaatsvindt;
- b) 2 mSv/h op enig punt van de buitenoppervlakken van het voertuig, met inbegrip van het boven- en onderoppervlak, of, in het geval van een open voertuig, op enig punt van de

- verticale vlakken in het verlengde van de buitenkanten van het voertuig, op het bovenoppervlak van de lading en op het uitwendige onderoppervlak van het voertuig, en
- c) 0,1 mSv/h op enig punt op 2,00 m vanaf de verticale vlakken, voorgesteld door de buitenste zijvlakken van het voertuig, of, indien de lading wordt vervoerd in een open voertuig, op enig punt op 2,00 m vanaf de verticale vlakken in het verlengde van de buitenkanten van het voertuig.

7.1.4.14.11 Het aantal, van de tijdens het vervoer tegelijkertijd in het laadruim geplaatste colli, oververpakkingen en containers met goederen van de Klasse 7, moet dusdanig worden beperkt dat de totale som van de criticaliteits-veiligheidsindices in elke groep van dergelijke colli, oververpakkingen of containers niet meer bedraagt dan 50. Groepen van dergelijke colli, oververpakkingen en containers moeten dusdanig worden opgeslagen dat tussen deze en andere groepen van dergelijke colli, oververpakkingen of containers een ruimte van ten minste 6,00 m wordt gehandhaafd.

De tussenruimte tussen de groepen kan voor andere gevaarlijke goederen conform het ADNR worden gebruikt. Het vervoer van andere goederen tezamen met zendingen onder exclusief gebruik is toegestaan onder de voorwaarde dat de voorzorgsmaatregelen daarvoor uitsluitend door de verlader worden getroffen en het vervoer niet op grond van andere voorschriften verboden is.

7.1.4.14.12 In de gevallen waarin de totale som van de criticaliteits-veiligheidsindices aan boord van een voertuig of in een container meer bedraagt dan 50, zoals toegestaan in Tabel D hierboven, moet de opslag zodanig plaatsvinden dat ten opzichte van andere groepen van colli, oververpakkingen of containers met splijtbare stoffen of ten opzichte van andere voertuigen met radioactieve stoffen een ruimte van ten minste 6,00 m gehandhaafd blijft.

De tussenruimte tussen de groepen kan voor andere gevaarlijke goederen conform het ADNR worden gebruikt. Het vervoer van andere goederen tezamen met zendingen onder exclusief gebruik is toegestaan onder de voorwaarde dat de voorzorgsmaatregelen daarvoor uitsluitend door de belader worden getroffen en het vervoer niet op grond van andere voorschriften verboden is.

7.1.4.14.13 Met uitzondering van zendingen op grond van een speciale regeling mogen colli, die verschillende soorten radioactieve goederen van de Klasse 7, inclusief splijtbare stoffen, bevatten en verschillende soorten van colli met verschillende transportindices, onder naleving van de toelaatbare transportindices, zonder speciale toestemming van de bevoegde autoriteit tezamen worden vervoerd.

Bij vervoer op grond van een speciale regeling mogen dergelijke colli slechts dan tezamen worden vervoerd, indien dit in de speciale regeling uitdrukkelijk is toegestaan.

7.1.4.15 *Maatregelen na het lossen*

7.1.4.15.1 Na het lossen van gevaarlijke goederen moeten de laadruimen gecontroleerd en indien noodzakelijk schoongemaakt worden.
Dit voorschrift is niet van toepassing bij het losgestort vervoer, indien de nieuwe lading uit dezelfde stof als de voorgaande lading bestaat.

7.1.4.15.2 Indien het duidelijk is dat een collo met goederen van de Klasse 7 beschadigd is of lekt, of indien er wordt vermoed dat het collo kan hebben gelekt of beschadigd kan zijn, moet toegang tot het collo worden beperkt en een gekwalificeerd persoon moet zo snel mogelijk de omvang van de besmetting en het resulterende stralingsniveau van het collo vaststellen. De omvang van de vaststelling moet zich uitstrekken tot het collo, het schip, de aangrenzende laad- en losplaatsen, en, zonodig, tot alle andere goederen die in het schip zijn vervoerd.

Zonodig moeten, overeenkomstig de door de bevoegde autoriteit vastgestelde voorschriften, aanvullende maatregelen ter bescherming van personen, persoonlijke eigendommen en het milieu worden genomen om de gevolgen van een dergelijke lekkage of schade te ondervangen en tot een minimum te beperken.

- 7.1.4.15.3 Colli met goederen van de Klasse 7, die beschadigd zijn of colli waaruit meer radioactieve inhoud lekt dan de toegestane grenswaarden voor normale vervoersomstandigheden mogen worden overgebracht naar een aanvaardbare, tijdelijke, onder toezicht staande plaats, maar mogen pas verder worden vervoerd nadat ze zijn hersteld of gereconditioneerd en ontsmet.
- 7.1.4.15.4 Een schip en uitrusting, die regelmatig worden gebruikt voor het vervoer van radioactieve stoffen, moeten periodiek worden gecontroleerd om het besmettingniveau te bepalen. De frequentie van dergelijke controles moet verband houden met de waarschijnlijkheid van besmetting en de mate waarin radioactieve stoffen worden vervoerd.
- 7.1.4.15.5 Voor zover in 7.1.4.15.6 niets anders is voorzien, moeten alle schepen of uitrustingen of gedeelten daarvan die tijdens het vervoer van de radioactieve stoffen besmet is geraakt tot een niveau hoger dan de in 7.1.4.15.7 gespecificeerde grenswaarden, of aan het oppervlak een stralingsniveau vertoont van meer dan 5 µSv/h, zo snel mogelijk worden ontsmet door een gekwalificeerd persoon en mag het niet worden hergebruikt, zolang de afwrijfbare besmetting meer bedraagt dan de in 7.1.4.15.7 gespecificeerde grenswaarden en zolang het stralingsniveau dat het gevolg is van de niet-afwrijfbare besmetting aan het oppervlak na ontsmetting niet lager is dan 5 µSv/h.
- 7.1.4.15.6 De voor het vervoer van radioactieve stoffen onder exclusief gebruik ingezette oververpakkingen, containers, tanks, IBC's of voertuigen, zijn van de voorschriften in 7.1.4.15.7 en 7.1.4.15.5 en alleen met betrekking tot de inwendige oppervlakken slechts vrijgesteld zo lang het onder dat specifieke exclusieve gebruik blijft vallen.
- 7.1.4.15.7 De afwrijfbare besmetting aan de buitenzijde van een collo moet zo gering als mogelijk zijn en mag onder normale vervoersomstandigheden de volgende grenswaarden niet overschrijden:
- 4 Bq/cm² voor beta- en gammastralers, evenals voor alfastralers van geringe giftigheid;
 - 0,4 Bq/cm² voor alle andere alfastralers.

Deze grenswaarden kunnen gebruikt worden, indien zij over een vlak van 300 cm² van ieder deel van het oppervlak worden gemiddeld.

7.1.4.16 *Maatregelen tijdens het laden, vervoeren, lossen en behandelen van de lading*

Zonder toestemming van de plaatselijk bevoegde autoriteit is het vullen en ledigen van vaten tankcontainers, transporttanks, batterijwagens, tankwagens, IBC's, reservoirwagens en gascontainers met meerdere elementen (MECG) aan boord van het schip verboden.

7.1.4.17 gereserveerd

7.1.4.18 *Zendingen, die niet afgeleverd kunnen worden*

Indien bij het vervoer van goederen van de Klasse 7 noch de afzender noch de ontvanger kan worden vastgesteld, of indien de zending niet aan de ontvanger kan worden afgeleverd en de vervoerder geen aanwijzingen van de afzender heeft, moet de zending op een veilige plaats worden opgeslagen en moet de bevoegde autoriteit zo spoedig mogelijk worden ingelicht en worden verzocht om aanwijzingen te verstrekken hoe verder moet worden gehandeld.

7.1.4.19-

7.1.4.28 gereserveerd

7.1.4.29 *Beperking van de temperatuuruitwerking*

7.1.4.29.1 Indien bij het vervoer van goederen van de Klasse 7 de temperatuur van toegankelijke uitwendige oppervlakken van een collo van het type B (U) of type B (M) in de schaduw 50 °C kan overschrijden, mag het vervoer slechts onder exclusief gebruik worden uitgevoerd, waarbij voorzover mogelijk de temperatuur van het uitwendig oppervlak tot 85 °C moet worden beperkt. Daarbij kan met afsluitingen en scheidingswanden, bestemd om het bij het vervoer betrokken personeel te beschermen, rekening worden gehouden zonder dat deze afschermingen of scheidingswanden zijn beproefd.

7.1.4.29.2 Indien bij het vervoer van goederen van de Klasse 7 de gemiddelde warmtestroomdichtheid aan de buitenzijde van een collo van het type B (U) of B (M) 15W/m² kan overschrijden, dan moet voldaan worden aan de speciale stuwvoorschriften, die in de goedkeuring van het collomodel door de bevoegde autoriteit zijn aangegeven.

7.1.4.30-

7.1.4.40 gereserveerd

7.1.4.41 *Vuur en onbeschermd licht*

Het is verboden, vuur of onbeschermd licht te gebruiken, indien stoffen en voorwerpen van de Klasse 1, subklasse 1.1, 1.2, 1.3, 1.5 of 1.6 aan boord zijn en de laadruimen geopend zijn, of indien de te laden goederen zich binnen een afstand van minder dan 50 m van het schip bevinden.

7.1.4.42-

7.1.4.50 gereserveerd

7.1.4.51 *Elektrische inrichtingen*

Tijdens het laden en lossen van stoffen en voorwerpen van de Klasse 1, subklasse 1.1, 1.2, 1.3, 1.5 of 1.6 mogen geen radio- of radarinstallaties worden gebruikt. Dit is niet van toepassing op VHF-zenders van het schip, in kranen of in de nabijheid van het schip, voorzover het vermogen van de VHF-zender niet groter is dan 25 W en geen deel van zijn antenne zich binnen een afstand van 2,00 m van de hiervoor genoemde stoffen bevindt.

7.1.4.52 gereserveerd

7.1.4.53 *Verlichting*

Tijdens het laden of lossen bij nacht of slecht zicht moet voor een voldoende verlichting worden gezorgd.
Indien deze vanaf dek plaatsvindt, moet deze door goed bevestigde lampen geschieden die zo zijn geplaatst dat zij niet kunnen worden beschadigd.
Indien deze lampen in de beschermde zone aan dek zijn aangebracht moeten zij voldoen aan de uitvoering "beperkt explosie veilig".

7.1.4.54-

7.1.4.74 gereserveerd

7.1.4.75 *Gevaar voor vonkvorming*

Elektrisch geleidende verbindingen tussen schip en wal evenals werktuigen, die in de beschermde zone worden gebruikt moeten zodanig zijn vervaardigd, dat zij geen ontstekingsbron vormen.

7.1.4.76 *Kunststofrossen*

Tijdens het laden en lossen mag het schip slechts dan met kunststofrossen worden vastgemaakt, indien afdrijven van het schip door staaltrossen wordt verhinderd.

Staalrossen met een omwikkeling van kunststof- of natuurlijke vezels gelden als gelijkwaardig, indien de conform het Reglement Onderzoek Schepen op de Rijn vereiste minimum breeksterkte alleen door de staaldraadstrengen wordt bereikt.

Schepen mogen echter tijdens het laden of lossen van containers met behulp van kunststofrossen worden vastgemaakt.

7.1.4.77-

7.1.4.99 gereserveerd

7.1.5 Aanvullende voorschriften voor onderweg

7.1.5.0 Seinvoering

7.1.5.0.1 Schepen, die de in 3.2, Tabel A genoemde gevaarlijke goederen vervoeren, moeten de in Kolom 12 van deze Tabel aangegeven seinvoering conform Artikel 3.14 van het Reglement van Politie voor de Rijnvaart voeren.

7.1.5.0.2 Schepen, die de in 3.2, Tabel A genoemde verpakte, gevaarlijke goederen uitsluitend in containers vervoeren, moeten de blauwe kegels of blauwe lichten als bedoeld in Kolom 12 van deze Tabel voeren indien:

- drie blauwe kegels of drie blauwe lichten zijn vereist, of
- twee blauwe kegels of twee blauwe lichten zijn vereist, in Kolom 4 van deze Tabel de verpakkingsgroep I of in kolom 3 de Klasse 2 is vermeld en de brutomassa van deze goederen tezamen meer dan 30 000 kg bedraagt, of
- één blauwe kegel of één blauw licht is vereist, in Kolom 4 van deze Tabel de verpakkingsgroep I of in kolom 3 de Klasse 2 is vermeld en de brutomassa van deze goederen tezamen meer dan 130 000 kg bedraagt.

7.1.5.0.3 Schepen, die lege, niet gereinigde tanks vervoeren, moeten de seinvoering als bedoeld in 3.2, Tabel A, Kolom 12 voeren indien de tanks gevaarlijke goederen hebben bevat, waarvoor in deze Tabel een seinvoering werd vereist.

7.1.5.0.4 Indien een schip onder meerdere seinvoeringsvoorschriften valt, moet worden voldaan aan die seinvoering die hieronder als eerste is genoemd:

- drie blauwe kegels of drie blauwe lichten;
- twee blauwe kegels of twee blauwe lichten;
- een blauwe kegel of een blauw licht.

7.1.5.1 Wijze van vervoer

7.1.5.1.1 Duwstellen, waarvan de afmetingen 195 · 24 m overschrijden, mogen geen tankschepen bevatten, die gevaarlijke goederen vervoeren of niet ontgast zijn.

7.1.5.1.2 Stoffen en voorwerpen van de Klasse 1 en goederen van de Klasse 4.1 of 5.2, waarvoor in 3.2, Tabel A, Kolom 12 het voeren van drie blauwe kegels of drie blauwe lichten is voorgeschreven en goederen van de Klasse 7, (UN 2912, 2913, 2915, 2916, 2917, 2919, 2977, 2978 en 3321 tot en met 3333), mogen slechts dan met duwstellen of gekoppelde samenstellen worden vervoerd indien de afmetingen ervan niet groter zijn dan 195 · 24 m.
Tijdelijk voorspan is echter toegestaan.

7.1.5.2 Varen van de schepen

Schepen, die stoffen en voorwerpen van de Klasse 1 of goederen van de Klasse 4.1 of 5.2, vervoeren, waarvoor in 3.2, Tabel A, Kolom 12 het voeren van drie blauwe kegels of drie blauwe lichten is voorgeschreven, moeten tijdens de vaart, voor zover mogelijk, een afstand van ten minste 50 m van ieder ander schip in acht nemen.

7.1.5.3 Meren

Schepen moeten stevig, doch zodanig worden vastgemaakt, dat ze in geval van gevaar snel kunnen worden los gemaakt.

7.1.5.4 Ligplaats nemen

7.1.5.4.1 Schepen, die gevaarlijke goederen vervoeren, mogen geen ligplaats nemen ten opzichte van andere schepen op een geringere afstand als in het Reglement van politie voor de Rijnvaart voorgeschreven.

7.1.5.4.2 Aan boord van stilliggende schepen, die een seinvoering als bedoeld in 3.2, Tabel A, Kolom 12 moeten voeren, moet zich permanent een deskundige als bedoeld in 7.1.3.15 bevinden. De plaatselijk bevoegde autoriteit kan echter de schepen, die in een haven of op daarvoor toegelaten plaatsen stilliggen van deze verplichting ontslaan.

7.1.5.4.3 Buiten de door de plaatselijk bevoegde autoriteit speciaal aangegeven ligplaatsen mag bij het ligplaats nemen de onderstaande afstand niet worden onderschreden:

- 100 m van gesloten woongebieden, kunstwerken en tankopslagplaatsen, indien het schip conform 3.2, Tabel A, Kolom 12 een seinvoering met één blauwe kegel of één blauw licht moet voeren;
- 100 m van kunstwerken en tankopslagplaatsen en 300 m van gesloten woongebieden, indien het schip conform 3.2, Tabel A, Kolom 12 een seinvoering met twee blauwe kegels of twee blauwe lichten moet voeren;
- 500m van gesloten woongebieden, kunstwerken en tankopslagplaatsen, indien het schip conform 3.2, Tabel A, Kolom 12 een seinvoering met drie blauwe kegels of drie blauwe lichten moet voeren

Tijdens het wachten voor sluisen of bruggen is het toegestaan geringere afstanden aan te houden. In deze gevallen geldt echter een minimale afstand van 100 m.

7.1.5.4.4 De plaatselijk bevoegde autoriteit kan met het oog op de plaatselijke omstandigheden geringere als de in 7.1.5.4.3 genoemde afstanden toelaten.

7.1.5.5 *Stilleggen van de schepen*

Indien het varen van een schip, dat stoffen en voorwerpen van de Klasse 1 of goederen van de Klasse 4.1 of 5.2, vervoert, waarvoor in 3.2, Tabel A, Kolom 12 het voeren van drie blauwe kegels of drie blauwe lichten is voorgeschreven, gevaar kan op leveren,

- hetzij tengevolge van invloeden van buitenaf (ongunstige weersomstandigheden, ongunstige toestand van de vaarweg, enz.),
- hetzij tengevolge van omstandigheden die betrekking hebben op het schip zelf (ongeval of incident),

moet het schip, met inachtneming van de voorschriften als bedoeld in 7.1.5.4, op een geschikte en een van woonhuizen, havens, kunstwerken of opslagplaatsen voor gassen of brandbare vloeistoffen zover mogelijk verwijderde plaats worden afgemeerd.

De plaatselijk bevoegde autoriteit moet onverwijld op de hoogte worden gesteld

7.1.5.6-

7.1.5.7 gereserveerd

7.1.5.8 *Meldingsplicht*

Schepen, die stoffen en voorwerpen van de Klasse 1 vervoeren moeten bij het verstrekken van de gegevens als bedoeld in artikel 12.01 van het Reglement van politie voor de Rijnvaart naast het netto gewicht in ontplofbare stof en de zich in de voorwerpen bevindende ontplofbare stof ook het bruto gewicht van de colli met stoffen en voorwerpen van de Klasse 1 worden aangegeven.

7.1.5.9-

7.1.5.99 gereserveerd

7.1.6 Aanvullende eisen

7.1.6.1- 7.1.6.10

gereserveerd

7.1.6.11 *Losgestort*

Aan de volgende aanvullende eisen moet worden voldaan, indien zij in 3.2, Tabel A, Kolom 11 worden vermeld:

- CO01: De binnenzijden van de laadruimen moeten zo zijn bekleed of behandeld, dat zij moeilijk ontvlambaar zijn en dat impregnering door de lading is uitgesloten.
- CO02: Alle delen van de laadruimen en de luiken, die met deze stof in aanraking kunnen komen, moeten van metaal of van hout met een dichtheid van ten minste 0,75 kg/dm³ (luchtdroog) vervaardigd zijn.
- CO03: De binnenzijden van de laadruimen moeten zo zijn bekleed of behandeld, dat corrosie is uitgesloten.
- ST01: Deze stof moet gestabiliseerd zijn en deze stabilisering moet aan de op ammoniumnitraathoudende meststoffen betrekking hebbende voorschriften van de BC code voldoen. De wijze van stabiliseren moet door de verlader in het vervoerdocument zijn aangegeven.
In de staten, waar dit wordt vereist, is het losgestorte vervoer van deze stoffen slechts toegestaan met toestemming van de bevoegde nationale autoriteit.
- ST02: Het losgestort vervoer van deze stof is slechts toegestaan indien met behulp van de TROG-test conform Aanhangsel D.4 van de BC code is vastgesteld dat de voortplantingssnelheid van de zelf onderhoudende thermische ontleding niet meer dan 25 cm/h bedraagt.
- RA01: Het losgestort vervoer van deze stof is slechts toegestaan indien
- bij alle stoffen, met uitzondering van natuurlijke ertsen, het vervoer onder exclusief gebruik plaatsvindt en onder normale vervoersomstandigheden geen verlies van de inhoud en geen verlies van de afscherming aan boord van het schip kan optreden; of
 - bij natuurlijke ertsen het vervoer onder exclusief gebruik plaatsvindt.
- RA02: Het vervoer van deze stof is slechts toegestaan, indien:
- ze zodanig in een schip, een voertuig of een container worden vervoerd, dat onder normale vervoersomstandigheden geen verlies van de inhoud en geen verlies van de afscherming optreedt;
 - ze onder exclusief gebruik worden vervoerd, indien de besmetting op de toegankelijke en de ontoegankelijke oppervlakken de besmetting voor beta- en gammastralers en alfastralers van geringe giftigheid 4 Bq/cm² of voor alle andere alfastralers 0,4 Bq/cm² overschrijdt;
 - maatregelen zijn getroffen, om er zeker van te zijn, dat de radioactieve stof niet in het schip, het voertuig of de container vrij kan komen, indien verwacht wordt dat een afwrijfbare besmetting op de ontoegankelijke oppervlakken 4 Bq/cm² voor beta- en gammastralers en alfastralers van geringe giftigheid of 0,4 Bq/cm² voor alle andere alfastralers overschrijdt.
- RA03: Het vervoer van overpakte voorwerpen met besmetting aan het oppervlak van de Klasse 7, SCO-II is niet toegestaan.

7.1.6.12 Ventilatie

Aan de volgende aanvullende eisen moet worden voldaan, indien zij in 3.2, Tabel A, Kolom 10 worden vermeld:

- VE01: Laadruimen, die deze stof bevatten moeten met het volle vermogen van de ventilatoren worden geventileerd indien na meting is vastgesteld dat de gasconcentratie van vanuit de lading komende gassen boven 10% van de onderste explosiegrens komt. Deze meting moet direct na het laden worden uitgevoerd. Een herhalingsmeting moet na één uur worden uitgevoerd. Deze meetresultaten moeten schriftelijk worden vastgelegd.
- VE02: Laadruimen, die deze stof bevatten moeten met het volle vermogen van de ventilatoren worden geventileerd indien na meting is vastgesteld dat de laadruimen niet vrij van vanuit de lading komende gassen zijn. Deze meting moet direct na het laden worden uitgevoerd. Een herhalingsmeting moet na één uur worden uitgevoerd. Deze meetresultaten moeten schriftelijk worden vastgelegd.
- VE03: Ruimten, zoals laadruimen, woningen en machinekamers, die grenzen aan een laadruim dat deze stof bevat, moeten worden geventileerd.
De laadruimen, die deze stof hebben bevat, moeten na het lossen mechanisch worden geventileerd.
Na het ventileren moet de gasconcentratie in deze laadruimen worden gemeten.
Deze meetresultaten moeten schriftelijk worden vastgelegd.

7.1.6.13 Maatregelen voor het laden

Aan de volgende aanvullende eisen moet worden voldaan, indien zij in 3.2, Tabel A, Kolom 11 worden vermeld:

- LO01: Voor het laden van deze stoffen of voorwerpen moet men zich ervan overtuigen dat metalen voorwerpen, die geen geïntegreerd deel van het schip zijn, in het laadruim niet aanwezig zijn.
- LO02: Het losgestort laden van deze stof mag slechts dan plaatsvinden indien de temperatuur ervan niet hoger is dan 55 °C.
- LO03: Voor het losgestort of onverpakt laden van deze stof moet men zich ervan overtuigen dat de betreffende laadruimen zo droog mogelijk zijn.
- LO04: Voor het losgestort laden van deze stof moet men zich ervan overtuigen dat er in het laadruim geen los organisch materiaal aanwezig is.

7.1.6.14 Behandelen en stuwen van de lading

Aan de volgende aanvullende eisen moet worden voldaan, indien zij in 3.2, Tabel A, Kolom 11 worden vermeld:

- HA01: Deze stoffen of voorwerpen moeten ten minste 3,00 m verwijderd van woningen, machinekamers, van het stuurhuis en van warmtebronnen worden geplaatst.
- HA02: Deze stoffen of voorwerpen moeten ten minste 2,00 m van de huid van het schip worden geplaatst.
- HA03: Tijdens de behandeling van deze stoffen of voorwerpen moet wrijving, stoten, schokken, kantelen en vallen worden vermeden.
Alle zich in hetzelfde laadruim bevindende colli moeten zo worden geplaatst en vastgezet, dat schokken en wrijvingen tijdens het vervoer zijn uitgesloten.
- HA04: Het is verboden op colli met deze stoffen of voorwerpen ongevaarlijke goederen te plaatsen.

- HA05: Indien deze stoffen of voorwerpen in het zelfde laadruim worden geladen moeten deze stoffen of voorwerpen na alle andere goederen worden geladen en voor alle andere goederen worden gelost.
Dit is niet van toepassing indien de stoffen en voorwerpen van de Klasse 1 zich in containers bevinden.
- HA06: Tijdens het laden of lossen van deze stoffen of voorwerpen mogen andere laadruimen en brandstoftanks niet geladen of gelost worden. De plaatselijk bevoegde autoriteit kan afwijkingen toestaan.
- HA07: Het is verboden deze goederen losgestort of onverpakt te laden of te lossen indien het gevaar bestaat dat de stof door weersinvloeden nat worden.
- HA08: Indien de, met deze goederen beladen colli, niet in een container zijn geplaatst, moeten ze op roosters geplaatst en met waterdichte kleden afgedekt worden, die zodanig zijn aangebracht dat het water naar de buitenzijde afloopt en de ventilatie niet wordt gehinderd.
- HA09: Tijdens het losgestort vervoer van deze goederen mogen in hetzelfde laadruim geen brandbare stoffen worden geplaatst.
- HA10: Deze goederen moeten aan dek in de beschermde zone worden geplaatst.
Zeeschepen voldoen aan deze stuwvoorschriften indien aan de voorschriften van de IMDG Code is voldaan.

7.1.6.15 gereserveerd

7.1.6.16 *Maatregelen tijdens het laden, vervoeren, lossen en behandelen van de lading*

Aan de volgende aanvullende eisen moet worden voldaan, indien zij in 3.2, Tabel A, Kolom 11 worden vermeld:

- IN01: Na het laden en na het lossen van deze goederen, losgestort of onverpakt, en vóór het verlaten van de overslagplaats moet door de afzender of door de ontvanger de gasconcentratie in de woningen, machinekamers en aangrenzende laadruimen met behulp van een gasdetectiemeter worden gemeten.
Alvorens personen de laadruimen betreden en voor het lossen moet de gasconcentratie door de ontvanger van de lading worden gemeten.
Het laadruim mag pas worden betreden en met het lossen mag pas worden aangevangen, indien de gasconcentratie in de vrije ruimte boven de lading beneden 50% van de onderste explosiegrens ligt.
Wanneer in deze ruimten van belang zijnde gasconcentraties worden vastgesteld moeten door de afzender of de ontvanger onmiddellijk de noodzakelijke maatregelen voor de veiligheid worden getroffen.
- IN02: Indien een laadruim deze goederen losgestort of onverpakt bevat, moet in alle andere ruimten van het schip, die door de bemanning betreden kunnen worden, de gasconcentratie ten minste éénmaal per acht uur met behulp van een giftigheidsmeter worden gemeten. De meetresultaten moeten schriftelijk worden vastgelegd.
- IN03: Indien een laadruim deze goederen losgestort of onverpakt bevat, moet de schipper dagelijks bij de lensputten of de pompkokers controleren of er op het scheepsvlak in het laadruim water staat.
Indien op het scheepsvlak in het laadruim water staat moet dit onverwijld worden verwijderd.

7.1.6.17-

7.1.6.99 gereserveerd

7.2. Tankschepen

7.2 Tankschepen

De voorschriften 7.2.0 tot en met 7.2.5 zijn van toepassing op tankschepen.

7.2.0 Algemene voorschriften

7.2.0.1 *Toepasbaarheid van andere voorschriften*

7.2.0.1.1 De voorschriften van het Reglement betreffende het onderzoek van schepen op de Rijn worden, voor het vervoer van gevaarlijke stoffen, aangevuld door de van toepassing zijnde constructievoorschriften van Deel 9.

De voorschriften van het Reglement van politie voor de Rijnvaart worden, voor het vervoer van gevaarlijke stoffen, aangevuld door de van toepassing zijnde voorschriften van Deel 7.

7.2.0.1.2 Wanneer de voorschriften van de Delen 7 of 9 in tegenspraak zijn met de voorschriften in het Reglement betreffende het onderzoek van schepen op de Rijn, dan zijn de voorschriften van het Reglement betreffende het onderzoek van schepen op de Rijn niet van toepassing.

7.2.0.2-
7.2.0.99 gereserveerd

7.2.1 Wijze van vervoer

7.2.1.1-

7.2.1.20 gereserveerd

7.2.1.21 Vervoer in ladingtanks

7.2.1.21.1 De stoffen, hun indeling in de diverse scheepstypen en de bijzondere voorwaarden waaronder ze in deze tankschepen vervoerd mogen worden staan in 3.2, Tabel C.

7.2.1.21.2 Een stof, die volgens het gestelde in 3.2, Tabel C, Kolom 6 in een schip van het type N open vervoerd moet worden, mag ook in een schip van het type N open met vlamkerende inrichtingen, N gesloten, C of G worden vervoerd, voorzover ten minste wordt voldaan aan de vervoersvoorwaarden voor het voorgeschreven type N en ook aan alle andere conform 3.2, Tabel C voor deze stof vereiste vervoersvoorwaarden is voldaan.

7.2.1.21.3 Een stof, die volgens het gestelde in 3.2, Tabel C, Kolom 6 in een schip van het type N open met vlamkerende inrichtingen vervoerd moet worden, mag ook in een schip van het type N gesloten, C of G worden vervoerd, voorzover ten minste wordt voldaan aan de vervoersvoorwaarden voor het voorgeschreven type N en ook aan alle andere conform 3.2, Tabel C voor deze stof vereiste vervoersvoorwaarden is voldaan.

7.2.1.21.4 Een stof, die volgens het gestelde in 3.2, Tabel C, Kolom 6 in een schip van het type N gesloten vervoerd moet worden, mag ook in een schip van het type C of G worden vervoerd, voorzover ten minste wordt voldaan aan de vervoersvoorwaarden voor het voorgeschreven type N en ook aan alle andere conform 3.2, Tabel C voor deze stof vereiste vervoersvoorwaarden is voldaan.

7.2.1.21.5 Een stof, die volgens het gestelde in 3.2, Tabel C, Kolom 6 in een schip van het type C vervoerd moet worden, mag ook in een schip van het type G worden vervoerd, voorzover ten minste wordt voldaan aan de vervoersvoorwaarden voor het voorgeschreven type C en ook aan alle andere conform 3.2, Tabel C voor deze stof vereiste vervoersvoorwaarden is voldaan.

7.2.1.21.6 Olie- en vethoudend scheepsbedrijfsafval mag alleen in vuurbestendige vaten met deksel of in ladingtanks worden vervoerd.

7.2.1.22-

7.2.1.99 gereserveerd

7.2.2 Eisen aan de schepen

7.2.2.0 Constructie

Schepen, die voor het vervoer van gevaarlijke stoffen voorzien moeten zijn van een Certificaat van Goedkeuring, moeten aan de van toepassing zijnde constructievoorschriften van Deel 9 voldoen.

7.2.2.1-

7.2.2.3 gereserveerd

7.2.2.4 Scheepstypen

De volgende scheepstypen worden onderscheiden:

Type G, Type C en Type N

De openingsdruk van de veiligheidsventielen of de snelafblaasventielen moet in het Certificaat van Goedkeuring worden vermeld.

De ontwerp-druk en de beproevingsdruk van de ladingtanks moeten in het conform 7.2.2.8.1 vereiste certificaat van het classificatiebureau zijn aangetekend.

Indien een schip ladingtanks met verschillende openingsdrukken van de ventielen heeft, moet de openingsdruk van het ventiel van iedere ladingtank in het Certificaat van Goedkeuring en de ontwerp-druk en de beproevingsdruk van iedere ladingtank in het certificaat van het classificatiebureau worden vermeld.

7.2.2.5 Gebruiksaanwijzingen voor apparaten en installaties

Indien voor het gebruik van een of ander apparaat of van een of andere installatie bijzondere veiligheidsvoorschriften zijn vereist, moet de gebruiksaanwijzing van dit apparaat of deze installatie in de Duitse, Franse of Nederlandse taal en indien noodzakelijk in aanvulling hierop in de aan boord gebruikelijke taal, op een geschikte plaats aan boord zijn neergelegd en kunnen worden ingezien.

7.2.2.6 Gasdetectie-installaties

De sensoren van een gasdetectie-installatie moeten een detectiedrempel van ten hoogste 20% van de onderste explosiegrens van de voor vervoer in het schip toegelaten stoffen hebben.

De installaties moeten door de bevoegde autoriteit of door één der erkende classificatiebureaus zijn toegelaten.

7.2.2.7 gereserveerd

7.2.2.8 Classificatie

7.2.2.8.1 Tankschepen, die bestemd zijn voor het vervoer van gevaarlijke stoffen, moeten onder toezicht van een erkend classificatiebureau voor hun hoogste klasse zijn gebouwd en in hun hoogste klasse zijn ingedeeld.

Dit moet door middel van een certificaat van het classificatiebureau zijn bekrachtigd.

7.2.2.8.2 De klasse moet in stand worden gehouden.

7.2.2.8.3 Door het classificatiebureau wordt een verklaring opgesteld, die alle gevaarlijke stoffen bevat, die in het schip mogen worden vervoerd.

7.2.2.9-

7.2.2.18 gereserveerd

7.2.2.19 *Duwstellen en gekoppelde samenstellen*

7.2.2.19.1 Indien in een duwstel of in een gekoppeld samenstel ten minste één schip van een Certificaat van Goedkeuring voor het vervoer van gevaarlijke stoffen moet zijn voorzien, moeten alle schepen in het duwstel of het gekoppelde samenstel van een op hen afgegeven Certificaat van Goedkeuring zijn voorzien.

Schepen, die geen gevaarlijke goederen vervoeren, moeten voldoen aan de voorschriften van 7.1.2.19.

7.2.2.19.2 Voor de toepassing van de voorschriften van Deel 7 wordt het gehele duwstel of het gehele gekoppelde samenstel als één schip beschouwd.

7.2.2.19.3 Schepen, die voor de voortbeweging worden gebruikt, moeten voldoen aan de volgende nummers van het ADN:

7.2.2.5, 8.1.4, 8.1.5, 8.1.6.1, 8.1.6.3, 8.1.7, 8.1.8, 8.1.9, 9.3.3.0.1, 9.3.3.0.3 d), 9.3.3.0.5, 9.3.3.10.1, 9.3.3.10.2, 9.3.3.12.4, 9.3.3.12.6, 9.3.3.16.1, 9.3.3.16.2, 9.3.3.17.1 tot en met 9.3.3.17.4, 9.3.3.31.1 tot en met 9.3.3.31.5, 9.3.32.2, 9.3.3.34.1, 9.3.3.34.2, 9.3.3.40.1 (echter één brandblus- of ballastpomp is voldoende), 9.3.3.40.2, 9.3.3.41, 9.3.3.50.1 c), 9.3.3.50.2, 9.3.3.51, 9.3.3.52.3, 9.3.3.52.4 tot en met 9.3.3.52.6, 9.3.3.56.5, 9.3.3.71 en 9.3.3.74.

7.2.2.20 gereserveerd

7.2.2.21 *Veiligheids- en controle inrichtingen*

Tijdens het laden of lossen van stoffen van de Klasse 2 en van Klasse 3, UN 1280 en 2983, moet op twee plaatsen aan boord van het schip (voor en achter) en op twee plaatsen aan de wal (direct bij de toegang tot het schip en op voldoende afstand) door middel van een schakelaar de laad/loshandeling kunnen worden onderbroken, dat wil zeggen dat het snelsluitventiel direct aan de buigzame verbindingsleiding tussen schip en wal moet kunnen worden gesloten.

7.2.2.22 *Openingen van de ladingtanks*

Indien tijdens het vervoer van stoffen in 3.2, Tabel C, Kolom 6 een type C-schip wordt vereist, moeten de snelafblaasventielen zo zijn ingesteld, dat zij tijdens de reis onder normale omstandigheden niet aanspreken.

7.2.2.23-

7.2.2.99 gereserveerd

7.2.3 Algemene bedrijfsvoorschriften

7.2.3.1 Toegang tot ladingtanks, restladingtanks, pompkamers onder dek, kofferdammen, zijtanks, dubbele bodems en ladingtankruimten; Controle

7.2.3.1.1 Kofferdammen moeten leeg zijn. Dagelijks moet worden gecontroleerd of de lege kofferdammen droog zijn. (kondenswater uitgesloten)

7.2.3.1.2 Het betreden van ladingtanks, restladingtanks, kofferdammen, zijtanks, dubbele bodems en ladingtankruimten is slechts toegestaan voor het uitvoeren van controles en voor schoonmaakwerkzaamheden.

7.2.3.1.3 Zijtanks en dubbele bodems mogen tijdens de vaart niet worden betreden.

7.2.3.1.4 Indien voor het betreden van ladingtanks, restladingtanks, pompkamers onder dek, kofferdammen, zijtanks, dubbele bodems of ladingtankruimten de gasconcentratie of het zuurstofgehalte gemeten moet worden, moeten deze meetresultaten schriftelijk worden vastgelegd.
De meting mag slechts door personen worden uitgevoerd, die een voor de te vervoeren stof geschikt adembeschermingsapparaat dragen.
De te onderzoeken ruimten mogen ten behoeve van de meting niet worden betreden.

7.2.3.1.5 Voordat personen ladingtanks, pompkamers onder dek, kofferdammen, zijtanks, dubbele bodems en ladingtankruimten betreden, moet:

- a) indien het schip gevaarlijke stoffen van de Klasse 2, 3, 4.1, 6.1, 8 of 9 vervoert, waarvoor in 3.2, Tabel C, Kolom 18 een gasdetectiemeter wordt vereist, met behulp van dit apparaat zijn vastgesteld dat de gasconcentratie in deze ladingtanks, pompkamers onder dek, kofferdammen, zijtanks, dubbele bodems of ladingtankruimten niet hoger is dan de helft van de gasconcentratie van de onderste explosiegrens van de betreffende lading. In pompkamers onder dek mag dit met behulp van de vast ingebouwde gasdetectie-installatie worden vastgesteld;
- b) indien het schip gevaarlijke stoffen van de Klasse 2, 3, 4.1, 6.1, 8 of 9 vervoert, waarvoor in 3.2, Tabel C, Kolom 18 een giftigheidsmeter wordt vereist, met behulp van dit apparaat zijn vastgesteld, dat deze ladingtanks, pompkamers onder dek, kofferdammen, zijtanks, dubbele bodems of ladingtankruimten geen van belang zijnde concentratie van giftige gassen bevatten.

7.2.3.1.6 Het betreden van lege ladingtanks, pompkamers onder dek, kofferdammen, zijtanks, dubbele bodems en ladingtankruimten is slechts toegestaan, indien:

- er geen gebrek aan zuurstof bestaat en er geen meetbare schadelijke stoffen in gevaarlijke concentraties aanwezig zijn, of
- de persoon, die de ruimte betreedt, een van de buitenlucht onafhankelijk adembeschermingsapparaat en andere vereiste veiligheids- en reddingsuitrusting draagt en eveneens door middel van een veiligheidslijn is beveiligd. Het betreden van deze ruimten mag slechts geschieden onder toezicht van een tweede persoon, voor wie eenzelfde uitrusting gereed is gelegd. Twee extra personen, die in geval van nood hulp kunnen bieden, moeten zich op roepafstand aan boord van het schip bevinden.

Indien er een bergingsapparaat gereed staat is één extra persoon reeds voldoende.

7.2.3.2 Pompkamers onder dek

7.2.3.2.1 Pompkamers onder dek moeten bij het vervoer van stoffen van de Klasse 3, 4.1, 6.1, 8 of 9 dagelijks op lekkage worden gecontroleerd. De bilgen en de lekbakken moeten schoon en vrij van produkt worden gehouden.

7.2.3.2.2 Bij het geven van alarm door de gasdetectie-installatie moet de laad- of loshandeling onmiddellijk worden gestopt.

Alle afsluiters moeten worden gesloten en de pompkamer moet direct worden verlaten. Alle toegangsopeningen moeten worden gesloten.

Het laden of lossen mag pas dan worden voortgezet nadat de schade of de storing is verholpen.

7.2.3.3-

7.2.3.5 gereserveerd

7.2.3.6 Gasdetectie-installaties

Gasdetectie-installaties moeten conform de voorschriften van de fabrikant onderhouden en geïjkt worden.

7.2.3.7 Ontgassen van lege ladingtanks

7.2.3.7.1 Geloste of lege ladingtanks, die gevaarlijke stoffen van de Klasse 2, de Klasse 3 met Classificatiecode "T" in 3.2, Tabel C, Kolom 3b), de Klasse 6.1 of de Klasse 8 met verpakkingsgroep I in 3.2, Tabel C, Kolom 4 hebben bevat mogen slechts op door de plaatselijk bevoegde autoriteit aangewezen of voor dit doel toegelaten plaatsen worden ontgast. Het ontgassen mag slechts door deskundige personen of door daartoe toegelaten firma's worden uitgevoerd.

7.2.3.7.2 Geloste of lege ladingtanks, die andere als de onder 7.2.3.7.1 genoemde gevaarlijke stoffen hebben bevat, mogen tijdens de vaart met behulp van geschikte ventilatie-inrichtingen worden ontgast, mits de tankdeksels zijn gesloten en de afvoer van het gas/luchtmengsel via vlamkerende inrichtingen, die een duurbrand kunnen doorstaan, plaats vindt. Onder normale bedrijfsomstandigheden moet op de plaats van uittreding van het gas/luchtmengsel de concentratie aan produkt minder dan 50% van de onderste explosiegrens bedragen. Geschikte ventilatie-inrichtingen bij de zuigende ontgassing mogen slechts met een direct op de zuigzijde van de ventilator aangebracht vlamkerende inrichting worden gebruikt. De gasconcentratie moet bij blazende of zuigende werking van de ventilatie-inrichtingen tijdens de eerste twee uren na het begin van het ontgassen ieder uur door een deskundige als bedoeld in 7.2.3.15 worden gemeten. De meetresultaten moeten schriftelijk worden vastgelegd. In de buurt van sluisen, inclusief hun voorhavens, is het ontgassen verboden.

7.2.3.7.3 Indien het ontgassen van ladingtanks, die de in 7.2.3.7.1 genoemde gevaarlijke stoffen hebben bevat op de door de plaatselijk bevoegde autoriteit aangewezen of voor dit doel toegelaten plaatsen niet mogelijk is kan tijdens de vaart worden ontgast, mits:

- aan de in 7.2.3.7.2 genoemde voorwaarden is voldaan, waarbij echter de gasconcentratie in het uitgeblazen mengsel op de plaats van uittreding niet meer dan 10% van de onderste explosiegrens mag bedragen;
- gevaar voor de bemanning is uitgesloten;
- alle toegangen en openingen van ruimten, die met de buitenlucht in verbinding staan zijn gesloten. Dit is niet van toepassing op lucht toevoeropeningen van de machinekamer en op overdruk-inrichtingen;
- de aan dek werkende bemanningsleden geschikte veiligheidsuitrusting dragen;
- dit niet in de nabijheid van sluisen, inclusief hun voorhavens, onder bruggen of in dichtbevolkte gebieden plaatsvindt.

7.2.3.7.4 Het ontgassen moet worden onderbroken indien ten gevolge van ongunstige windomstandigheden buiten de ladingzone bij de woning, het stuurhuis of dienstruimten gevaarlijke gasconcentraties te verwachten zijn. De kritische toestand is bereikt zodra door middel van meting met behulp van een draagbare detectiemeter concentraties van meer dan 20 % van de onderste explosiegrens in deze gebieden worden aangetoond.

7.2.3.7.5 Indien na het ontgassen van de ladingtanks met behulp van de in 3.2, Tabel C, Kolom 18 genoemde apparaten is vastgesteld dat, noch de concentratie brandbare gassen in de ladingtanks boven 10 % van de onderste explosiegrens ligt, noch een van belang zijnde concentratie van giftige gassen vast te stellen is, dan mag de se invoering als bedoeld in 3.2, Tabel C, Kolom 19 worden weggenomen.

7.2.3.8 Reparatie- en onderhoudswerkzaamheden

Reparatie- en onderhoudswerkzaamheden, die het gebruik van vuur of elektrische stroom vereisen of waarbij vonken kunnen ontstaan, mogen niet worden uitgevoerd tenzij er een toestemming van de plaatselijk bevoegde autoriteit of een veiligheids- en gezondheidsverklaring (gasvrijverklaring) voor het schip aanwezig is.

In dienruimten buiten de ladingzone mogen reparatie- en onderhoudswerkzaamheden worden uitgevoerd indien de deuren en openingen van deze ruimten gesloten zijn en het schip niet geladen, gelost of ontgast wordt.

Het gebruik van schroevendraaiers en moersleutels gemaakt van Chroom-Vanadium-Staal of, met betrekking tot vonkvorming, gelijkwaardig materiaal is toegestaan.

7.2.3.9-

7.2.3.11 gereserveerd

7.2.3.12 ***Ventilatie***

7.2.3.12.1 Indien machine-installaties in dienruimten in gebruik worden genomen, moeten de aanwezige verlengingspijpen van de luchttoevoeropeningen verticaal staan. Zo niet moeten de openingen zijn afgesloten.

Dit is niet van toepassing op luchttoevoeropeningen van dienruimten buiten de ladingzone indien de opening zonder verlengingspijp ten minste 0,50 m boven dek is aangebracht.

7.2.3.12.2 De ventilatie van pompkamers moet

- ten minste 30 minuten voor en tijdens het betreden,
- tijdens het laden, lossen en ontgassen en
- na het aanspreken van de gasdetectie-installatie in bedrijf zijn.

7.2.3.13-

7.2.3.14 gereserveerd

7.2.3.15 ***Deskundige aan boord***

Tijdens het vervoer van gevaarlijke goederen moet een deskundige als bedoeld in 8.2.1.2 aan boord zijn. In aanvulling daarop moet deze deskundige

- tijdens het vervoer van goederen, waarvoor in 3.2, Tabel C, Kolom 6 een tankschip van het type G is voorgeschreven, in het bezit zijn van een verklaring als bedoeld in 8.2.1.5 en
- tijdens het vervoer van goederen, waarvoor in 3.2, Tabel C, Kolom 6 een tankschip van het type C is voorgeschreven, in het bezit zijn van een verklaring als bedoeld in 8.2.1.7.

7.2.3.16-

7.2.3.19 gereserveerd

7.2.3.20 ***Ballastwater***

7.2.3.20.1 Kofferdammen en ladingtankruimten, die geïsoleerde ladingtanks bevatten, mogen niet met water worden gevuld.

Zijtanks, dubbele bodems en ladingtankruimten mogen met ballastwater worden gevuld wanneer de ladingtanks gelost zijn.

Wanneer de ladingtanks niet gelost zijn, mogen de zijtanks en de dubbele bodems met ballastwater worden gevuld, indien dit in de lekstabiliteitsberekening in acht is genomen, de vulling van de ballasttanks niet meer dan 90% van de tankinhoud bedraagt en het vullen in 3.2, Tabel C, Kolom 20 niet is verboden.

7.2.3.20.2 Wanneer ballastwater uit de ladingtanks wordt afgegeven moet dit in het ladingjournaal worden aangetekend.

7.2.3.21 gereserveerd

7.2.3.22 ***Openen van ladingtankruimten, pompkamers onder dek, kofferdammen, ladingtanks, restladingtanks; afsluitinrichtingen***

De ladingtanks, restladingtanks en de toegangsopeningen van pompkamers onder dek, kofferdammen en ladingtankruimten moeten, met uitzondering van pompkamers aan boord van bilgeboden en bunkerboten evenals andere in dit Deel toegestane uitzonderingen, gesloten blijven.

7.2.3.23-

7.2.3.24 gereserveerd

7.2.3.25 **Verbinding tussen pijpleidingen**

7.2.3.25.1 Het is verboden tussen twee of meer van de volgende pijpleidingsystemen verbindingen te maken:

- a) pijpleidingen voor het laden en lossen;
- b) pijpleidingen voor het ballasten en lenzen van ladingtanks, kofferdammen, ladingtankruimten, zijtanks en dubbele bodems;
- c) pijpleidingen die buiten de ladingzone liggen.

7.2.3.25.2 7.2.3.25.1 is niet van toepassing op wegneembare verbindingen tussen pijpleidingen van de kofferdammen en

- pijpleidingen voor het laden en lossen;
- pijpleidingen die buiten de ladingzone liggen waardoor in noodgeval de kofferdammen met water moeten worden gevuld.

In deze gevallen moeten de verbindingen zo zijn uitgevoerd, dat uit de ladingtanks geen water aangezogen kan worden. Het leegpompen van de kofferdammen mag slechts met behulp van ejetoren of een onafhankelijke inrichting in de ladingzone plaatsvinden.

7.2.3.25.3 7.2.3.25.1 b) en c) zijn niet van toepassing op:

- pijpleidingen voor het ballasten en lenzen van zijtanks en dubbele bodems, die geen gemeenschappelijke wand met de ladingtanks hebben;
- pijpleidingen voor het ballasten van ladingtankruimten, indien dit via de brandblusleiding in de ladingzone plaats vindt. Het lenzen van de ladingtankruimten mag slechts met behulp van ejetoren of een onafhankelijke inrichting in de ladingzone plaatsvinden.

7.2.3.26-

7.2.3.28 gereserveerd

7.2.3.29 **Bijboten**

7.2.3.29.1 De in het Reglement betreffende het onderzoek van schepen op de Rijn voorgeschreven bijboot moet buiten de ladingzone worden opgesteld.

Hij mag evenwel in de ladingzone worden opgesteld, indien er zich in de directe omgeving van de woning een gemakkelijk bereikbaar reddingsvlot als bedoeld in Artikel 15.08 van het Reglement betreffende het onderzoek van schepen op de Rijn bevindt.

7.2.3.29.2 7.2.3.29.1 is niet van toepassing op bilgeboten en bunkerboten.

7.2.3.30

7.2.3.31 **Machines**

7.2.3.31.1 Het is verboden motoren te gebruiken, die gebruik maken van een brandstof met een vlammpunt lager dan 55 °C (bijv. benzinemotoren). Bijboten mogen met benzine aangedreven buitenboordmotoren zijn uitgerust.

7.2.3.31.2 Het is verboden gemotoriseerde vervoermiddelen zoals personenauto's en motorboten in de ladingzone mee te voeren.

7.2.3.32 **Brandstoftanks**

Dubbele bodems met een hoogte van ten minste 0,60 m mogen als brandstoftank worden gebruikt, indien zij conform de voorschriften van Deel 9 zijn gebouwd.

7.2.3.33-

7.2.3.40 gereserveerd

7.2.3.41 **Vuur en onbeschermd licht**

- 7.2.3.41.1 Het gebruik van vuur of onbeschermd licht is verboden.
Dit is niet van toepassing in woningen en in het stuurhuis
- 7.2.3.41.2 Voor verwarmings-, kook- en koeltoestellen mag noch van vloeibare brandstoffen noch van vloeibaargas of van vaste brandstoffen gebruik worden gemaakt.
Kook- en koeltoestellen mogen slechts in woningen en in het stuurhuis worden gebruikt.
- 7.2.3.41.3 Indien verwarmingstoestellen of verwarmingsketels in de machinekamer of in een speciaal daarvoor geschikte ruimte zijn ondergebracht mogen zij echter gebruik maken van vloeibare brandstoffen met een vlampunt hoger dan 55 °C.

7.2.3.42 Ladingverwarmingsinstallatie

- 7.2.3.42.1 Het verwarmen van de lading is slechts toegestaan indien er gevaar voor het stollen van de lading bestaat of indien vanwege de viscositeit van de lading normaal lossen niet mogelijk is.

In het algemeen mag een vloeistof niet boven zijn vlampunt worden verwarmd.

Bijzondere voorwaarden staan in 3.2, Tabel C, Kolom 20.

- 7.2.3.42.2 De ladingtanks moeten bij het vervoer van stoffen, die verwarmd worden vervoerd, uitgerust zijn met een inrichting ten behoeve van het meten van de temperatuur van de lading.
- 7.2.3.42.3 Tijdens het lossen mag de ladingverwarmingsinstallatie worden gebruikt, indien de ruimte waarin de installatie staat opgesteld volledig voldoet aan de voorwaarden genoemd in 9.3.2.52.3 b) of 9.3.3.52.3 b).
- 7.2.3.42.4 Aan de voorwaarden als bedoeld in 7.2.3.42.3 hoeft niet te worden voldaan, indien de ladingverwarmingsinstallatie vanaf de wal van stoom wordt voorzien en slechts de circulatiepomp in bedrijf is, evenals bij het lossen van stoffen met een vlampunt ≥ 61 °C.

7.2.3.43 gereserveerd

7.2.3.44 Schoonmaakwerkzaamheden

Schoonmaakwerkzaamheden met vloeistoffen met een vlampunt lager dan 55 °C mogen slechts in de ladingzone worden uitgevoerd.

7.2.3.45-

7.2.3.50 gereserveerd

7.2.3.51 Elektrische inrichtingen

- 7.2.3.51.1 Elektrische inrichtingen moeten in onberispelijke staat worden gehouden.
- 7.2.3.51.2 Het is verboden, in de ladingzone verplaatsbare elektrische leidingen te gebruiken.
Dit is niet van toepassing op:
- intrinsiekveilige stroomkringen;
 - elektrische kabels voor de aansluiting van sein-, navigatie- en loopplankverlichting indien het aansluitpunt (bijv. wandcontactdoos) in de onmiddellijke nabijheid van de mast, waarin de lichten zijn aangebracht, of van de loopplank permanent op het schip is aangebracht;
 - elektrische kabels voor de aansluiting van dompelpompen aan boord van bilgeboten.
- 7.2.3.51.3 Wandcontactdozen voor de aansluiting van sein-, navigatie- en loopplankverlichting of de dompelpompen van bilgeboten mogen slechts dan onder spanning staan, indien de sein-, navigatie- of loopplankverlichting of de dompelpompen van bilgeboten in gebruik zijn.

Het insteken en uittrekken van de stekkers mag slechts mogelijk zijn indien de wandcontactdozen spanningsvrij zijn.

7.2.3.52-

7.2.3.70 gereserveerd

7.2.3.71 ***Toegang tot het schip***

Indien voor het schip conform 3.2, Tabel C, Kolom 19 het voeren van twee blauwe kegels of twee blauwe lichten is voorgeschreven mogen personen met een leeftijd onder de 14 jaar niet aan boord zijn.

7.2.3.72-

7.2.3.99 gereserveerd

7.2.4 Aanvullende voorschriften voor het laden, vervoeren, lossen en de overige behandeling van de lading

7.2.4.1 Beperking van de vervoerde hoeveelheden

7.2.4.1.1 Het is verboden in de ladingzone colli te vervoeren, met uitzondering van:

- restlading, ladingrestanten en slobbs in niet meer dan 6 toegelaten grote verpakkingen (IBC's) of tankcontainers met een maximale inhoud van 2,00 m³ ieder. Deze grote verpakkingen (IBC's) of tankcontainers moeten voldoen aan de voorschriften van één der internationale regelingen met betrekking tot de betreffende stof. Zij moeten op veilige wijze in de ladingzone zijn vastgezet en moeten volledig voldoen aan de eisen die aan restladingtanks conform 9.3.2.26.4 of 9.3.3.26.4 voor de opname van restladingen, ladingrestanten of slobbs worden gesteld;
- maximaal 30 ladingmonsters van stoffen, die in het tankschip mogen worden vervoerd, met een maximaal toelaatbare inhoud van 500 ml per fles. De flessen moeten voldoen aan de verpakkingsvoorschriften in Deel 4 ADR en aan boord op een vaste plaats in de ladingzone worden bewaard en zodanig zijn opgesteld dat ze onder normale vervoersomstandigheden niet breken of doorboord kunnen worden of hun inhoud niet in de opslagruimte kan uittreden. Breekbare monsterflessen moeten door toevoeging van geschikte, voor opvulling dienende stoffen worden vastgezet.

7.2.4.1.2 Aan boord van bilgeboden mogen vaten ten behoeve van olie- en vethoudend scheepsbedrijfsafval met een maximale inhoud van 2,00 m³ in de ladingzone worden meegevoerd, indien zij op veilige wijze zijn vastgezet.

7.2.4.1.3 Aan boord van bunkerboten mogen colli met gevaarlijke goederen tot een hoeveelheid van 5000 kg bruto in de ladingzone worden vervoerd, indien dit in het Certificaat van Goedkeuring is aangetekend. De colli moeten op veilige wijze zijn vastgezet en moeten tegen hitte, zonbestraling en weersinvloeden beschermd zijn.

7.2.4.1.4 Aan boord van bunkerboten of andere schepen, die scheepsaandrijfstoffen afgeven, mag het aantal ladingmonsters als bedoeld in 7.2.4.1.1 van 30 tot maximaal 500 worden verhoogd.

7.2.4.2 Overname van olie- en vethoudend scheepsbedrijfsval en afgifte van scheepsaandrijfstoffen

7.2.4.2.1 De overname van vloeibaar, onverpakt scheepsbedrijfsafval mag slechts door zuigen geschieden.

7.2.4.2.2 Het afmeren en de overname van olie- en vethoudend scheepsbedrijfsafval mag niet tijdens het laden en lossen van stoffen, waarvoor in 3.2, Tabel C, Kolom 16 explosiebescherming wordt vereist, evenals tijdens het ontgassen van tankschepen plaats vinden. Dit is niet van toepassing op bilgeboden voorzover ten minste de eisen ten aanzien van de explosiebescherming voor de gevaarlijke stof zijn aangehouden.

7.2.4.2.3 Het afmeren en de afgifte van scheepsaandrijfstoffen mag niet tijdens het laden en lossen van stoffen, waarvoor in 3.2, Tabel C, Kolom 16 explosiebescherming wordt vereist, Dit is niet van toepassing op bunkerboten voorzover ten minste de eisen ten aanzien van de explosiebescherming voor de gevaarlijke stof zijn aangehouden.

7.2.4.2.4 De plaatselijk bevoegde autoriteit kan afwijkingen van 7.2.4.2.1 en 7.2.4.2.2 toelaten; tijdens het lossen ook van 7.2.4.2.3.

**7.2.4.3-
7.2.4.6** gereserveerd

7.2.4.7 Laad- en losplaatsen

7.2.4.7.1 Tankschepen mogen slechts op de door de plaatselijk bevoegde autoriteit aangewezen of voor dit doel toegestane plaatsen geladen, gelost of ontgast worden.

7.2.4.7.2 De overname van vloeibaar, onverpakt, olie- en vethoudend scheepsbedrijfsafval en de afgifte van scheepsaandrijfstoffen is geen laden of lossen als bedoeld in 7.2.4.7.1.

7.2.4.8 gereserveerd

7.2.4.9 **Overslaan**

Het is verboden, zonder toestemming van de plaatselijk bevoegde autoriteit de lading geheel of gedeeltelijk buiten een daarvoor toegelaten overslagplaats over te slaan.

7.2.4.10 **Controlelijst**

7.2.4.10.1 Met het laden en lossen mag niet worden begonnen, zolang niet een Controlelijst, die betrekking heeft op de betreffende lading, is ingevuld en de vragen 1 t/m 18 in de Controlelijst ter bevestiging met "X" zijn aangekruist. Niet van toepassing zijnde vragen moeten worden doorgehaald. De lijst moet in tweevoud worden ingevuld en zowel door de schipper of door de door hem met de verantwoording belaste persoon aan boord als door de voor de overslag verantwoordelijke persoon van de walinstallatie worden ondertekend. Indien niet alle van toepassing zijnde vragen met "JA" kunnen worden beantwoord, is de overslag slechts met toestemming van de plaatselijk bevoegde autoriteit toegestaan.

7.2.4.10.2 De Controlelijst moet overeenkomen met het model als bedoeld in 8.6.3.

7.2.4.10.3 De Controlelijst moet in de Duitse, Engelse, Franse of Nederlandse taal zijn opgesteld.

7.2.4.10.4 7.2.4.10.1 tot en met 7.2.4.10.3 zijn niet van toepassing tijdens de overname van olie- en vethoudend scheepsbedrijfsafval in bilgeboden en tijdens de afgifte van scheepsaandrijfstoffen vanuit bunkerboten.

7.2.4.11 **Ladingjournaal, Stuwplan**

7.2.4.11.1 De schipper moet in het ladingjournaal onverwijld alle activiteiten aantekenen, die betrekking hebben op het laden, lossen, schoonmaken, ontgassen, afgeven van waswater en inname en afgifte van ballastwater (in ladingtanks).
De stoffen moeten conform het vervoerdocument worden vermeld (UN-nummer of Stofnummer, juiste vervoersnaam, Klasse, en, indien aanwezig, Verpakkingsgroep).

7.2.4.11.2 De schipper moet in een stuwplan aantekenen, die stoffen er in de afzonderlijke ladingtanks zijn opgeslagen. De stoffen moeten conform het vervoerdocument worden vermeld (UN-nummer of Stofnummer, juiste vervoersnaam, Klasse, en, indien aanwezig, Verpakkingsgroep).

7.2.4.12 gereserveerd

7.2.4.13 **Maatregelen voor het laden**

7.2.4.13.1 Indien restanten van de vorige lading gevaarlijke reacties met de beoogde lading kunnen veroorzaken, moeten deze restanten in voldoende mate worden verwijderd.

Gevaarlijke stoffen moeten, indien zij met andere gevaarlijke stoffen reageren, door middel van een kofferdam, een lege ruimte, een pompkamer, een lege ladingtank of een ladingtank beladen met een stof, die niet met de lading reageert, gescheiden worden.

Indien een ladingtank leeg en niet schoongemaakt is of restanten van een stof bevat, welke gevaarlijk reageren kunnen met andere gevaarlijke stoffen, is deze scheiding niet noodzakelijk indien de schipper geschikte maatregelen heeft genomen om een gevaarlijke reactie te voorkomen.

7.2.4.13.2 Voor de aanvang van het laden moeten, indien mogelijk, alle voorgeschreven veiligheids- en controle-inrichtingen evenals alle uitrustingsstukken getest en op hun werkzaamheid worden gecontroleerd.

7.2.4.13.3 Voor aanvang van het laden moet de geveer voor het inschakelen van de overvulbeveiliging aan de walinstallatie worden aangesloten.

7.2.4.14 *Behandelen en stuwen van de lading*

Gevaarlijke goederen moeten in de ladingzone in ladingtanks, restladingtanks of in de in 7.2.4.1.1 toegelaten colli zijn ondergebracht.

7.2.4.15 *Maatregelen na het lossen*

7.2.4.15.1 Na iedere lossing moeten de ladingtanks en de laad- en losleidingen met behulp van het nalenssysteem, conform de voorwaarden zoals ze bij de beproeving werden vastgelegd, worden geleegd. Dit is niet van toepassing indien de nieuwe lading qua stof gelijk is aan de voorafgaande. Ladingsrestanten moeten met behulp van de inrichting voor de afgifte van restanten aan land worden afgegeven of in de eigen restladingtank of in de in 7.2.4.1.1 toegestane IBC's of tankcontainers worden opgeslagen.

7.2.4.15.2 Tijdens het vullen van de restladingtanks of de toegelaten IBC's of tankcontainers moeten de uittredende gassen op veilige wijze worden afgevoerd.

7.2.4.15.3 Na het nalenzen moeten de ladingtanks en de laad- en losleidingen indien noodzakelijk door hiervoor door de bevoegde autoriteit aangewezen deskundige personen of firma's schoongemaakt of op daarvoor toegelaten plaatsen ontgast worden.

7.2.4.16 *Maatregelen tijdens het laden, vervoeren, lossen en behandelen van de lading*

7.2.4.16.1 De laadsnelheid evenals de maximale pompdruk moeten met de landinstallatie worden afgesproken.

7.2.4.16.2 Alle voorgeschreven veiligheids- en controle-inrichtingen in de ladingtanks moeten zijn ingeschakeld. Tijdens het vervoer is dit slechts van toepassing op de in 9.3.1.21.1 e) en f), 9.3.2.21.1 e) en f) of 9.3.3.21.1 e) en f) genoemde inrichtingen. Bij uitval van de veiligheids- en controle-inrichtingen moet het laden of het lossen onmiddellijk worden onderbroken. Indien een pompkamer onder dek is aangebracht moeten de voorgeschreven veiligheids- en controle-inrichtingen in de pompkamer onafgebroken zijn ingeschakeld. Een uitval van de gasdetectie-installatie moet onmiddellijk optisch en akoestisch in het stuurhuis en aan dek worden gemeld.

7.2.4.16.3 Afsluitinrichtingen van de laad- en losleidingen, evenals die van de leidingen van het nalenssysteem moeten gesloten zijn. Dit voorschrift is niet van toepassing tijdens laden, lossen, nalenzen, schoonmaken of ontgassen.

7.2.4.16.4 Indien het schip met een dwarsschot als bedoeld in 9.3.1.25.3, 9.3.2.25.3 of 9.3.3.25.3 is uitgerust moeten de deuren in dit schot tijdens het laden of lossen gesloten zijn.

7.2.4.16.5 Onder de voor het laden of lossen gebruikte walaansluitingen moeten voorzieningen zijn aangebracht om eventueel lekvloeistof te kunnen opnemen. Dit is niet van toepassing op stoffen van de Klasse 2.

7.2.4.16.6 Bij terugvoer van het gas/luchtmengsel van de wal in het schip mag de druk aan het walaansluitpunt niet hoger zijn dan de openingsdruk van het snelafblaasventiel.

7.2.4.16.7 Indien een tankschip voldoet aan de eisen, bedoeld in 9.3.2.22.5 d) of 9.3.3.22.5 d) moeten de afzonderlijke ladingtanks tijdens het vervoer zijn afgesloten en tijdens het laden en lossen evenals tijdens het ontgassen zijn geopend.

7.2.4.16.8 Personen, die tijdens het laden en lossen onderdeks gelegen dienstruimten in de ladingzone betreden, moeten de in 8.1.5 genoemde veiligheidsuitrusting dragen, indien deze in dit in 3.2, Tabel C, Kolom 18 wordt vereist.

Personen, die de laad-, los- of gasverzamelleidingen aan- en afkoppelen, een monster nemen, een peiling uitvoeren of de vlamkerende roosters uitwisselen moeten de in 8.1.5 genoemde veiligheidsuitrusting dragen, indien deze in 3.2, Tabel C, Kolom 18 wordt vereist.

- 7.2.4.16.9 Tijdens het laden of lossen van stoffen, waarvoor in 3.2, Tabel C, Kolom 6 en 7 een type N open of een type N open met vlamkerende inrichtingen wordt vereist, mogen de ladingtanks bij een gesloten tankschip met behulp van de in 9.3.2.22.4 a) of 9.3.3.22.4 a) genoemde inrichting voor het veilig drukloos maken van de ladingtanks, worden geopend.
- 7.2.4.16.10 7.2.4.16.9 is niet van toepassing, indien de ladingtanks gassen of dampen bevatten van stoffen, waarvoor in 3.2, Tabel C, Kolom 7 een gesloten tankschip wordt vereist.
- 7.2.4.16.11 De afsluiter van de aansluitmogelijkheid als bedoeld in 9.3.1.21.1 g), 9.3.2.21.1 g) of 9.3.3.21.1 g) mag pas nadat een gasdichte verbinding met de gesloten of deels gesloten monsternameninrichting tot stand is gebracht, worden geopend.
- 7.2.4.16.12 Indien de gasverzamelleiding of de gasafvoerleiding van het schip wordt aangesloten aan de walinstallatie, moet, bij stoffen waarvoor in 3.2, Tabel C, Kolom 17 explosiebescherming wordt vereist, de gasterugvoer- of gaspendelleiding van de walinstallatie zodanig zijn uitgevoerd dat het schip tegen detonatie en vlamdoorslag vanaf de wal wordt beschermd.
De bescherming tegen detonatie en vlamdoorslag vanaf de wal is niet noodzakelijk indien de ladingtanks conform 7.2.4.19 inert gemaakt zijn.
- 7.2.4.16.13 De openingen in verschansingen, voetlijsten enz. mogen niet worden afgesloten.
- 7.2.4.16.14 Indien bij stoffen van de Klasse 2 of 6.1 in 3.2, Tabel C, Kolom 20 toezicht wordt vereist moet het laden of lossen onder toezicht van een hiervoor door de afzender of ontvanger gevolmachtigd persoon, die niet tot de bemanning behoort, plaatsvinden.
- 7.2.4.16.15 In de laadinstructie moet de laadsnelheid bij aanvang van de belading zodanig zijn dat elektrostatische oplading tijdens het begin van het laden is uitgesloten.

7.2.4.17 *Sluiting van ramen en deuren*

- 7.2.4.17.1 Tijdens het laden, lossen en ontgassen moeten alle toegangen vanaf dek en alle openingen van ruimten naar de buitenlucht gesloten zijn.
Dit is niet van toepassing op:
- aanzuigopeningen van in bedrijf zijnde motoren;
 - ventilatie-openingen van machinekamers indien de motoren in bedrijf zijn;
 - ventilatie-openingen van een overdrukinstallatie als bedoeld in 9.3.1.52.3 b), 9.3.2.52.3 b) of 9.3.3.52.3 b) en
 - ventilatie-openingen van een airconditioningsinstallatie, indien deze openingen zijn voorzien van een gasdetectie-installatie als bedoeld in 9.3.1.52.3 b), 9.3.2.52.3 b) of 9.3.3.52.3 b).
- Toegangen en openingen mogen slechts indien noodzakelijk voor korte tijd met toestemming van de schipper worden geopend.
- 7.2.4.17.2 Na het laden, lossen en ontgassen moeten de van dek af toegankelijke ruimten worden geventileerd.
- 7.2.4.17.3 7.2.4.17.1 en 7.2.4.17.2 zijn niet van toepassing tijdens de overname van olie- en vethoudend scheepsbedrijfsafval en tijdens de afgifte van scheepsaandrijfstoffen.

7.2.4.18 *Inert maken van de gasfase in ladingtanks*

- 7.2.4.18.1 Voor de gasfase in ladingtanks kan een inert maken of afdekken van de lading noodzakelijk zijn. Deze methode worden als volgt gedefinieerd:
- Inert maken: De ladingtank, de aangesloten pijpleidingen en andere ruimten, voorzover het in 3.2, Tabel C, Kolom 20 voor deze ruimten is voorgeschreven, moeten met gassen of dampen worden gevuld, die een verbranding verhinderen, niet met de lading reageren en deze situatie in stand houden;

- Afdekken: De ladingtank en de aangesloten pijpleidingen zijn met een vloeistof, een gas of een damp gevuld, waardoor de lading van de buitenlucht wordt gescheiden en deze situatie in stand wordt gehouden.

7.2.4.18.2 Indien inert maken of afdekken van de lading is voorgeschreven, is het volgende van toepassing:

- Een voor het laden of lossen voldoende hoeveelheid inertgas moet aan boord worden meegevoerd of moet aan boord kunnen worden geproduceerd, voor zover het niet van de wal verkregen kan worden. Bovendien moet aan boord een voldoende hoeveelheid inertgas ter beschikking staan om de normale verliezen tijdens het vervoer te kunnen compenseren.
- De inertgas installatie aan boord van het schip moet in staat zijn een minimale druk van 7 kPa (0,07 bar) in de inert te maken ruimten te allen tijde te kunnen handhaven. Bovendien mag de inertgas installatie de druk in de ladingtank niet tot boven de insteldruk van het overdrukventiel verhogen.
- Indien de lading afgedekt wordt, moet conform de voor inertgas onder a) en b) voorgeschreven maatregelen, voor een voldoende hoeveelheid worden gezorgd.
- Ruimten boven de vloeistofspiegel, die door een gaslaag afgedekt zijn, moeten voorzien zijn van controle-inrichtingen, waardoor continue de juiste atmosfeer behouden kan worden.
- Het inert maken of de afdekking bij een brandbare lading moet zodanig worden uitgevoerd dat elektrostatische oplading tijdens het toevoegen van het inertiseringsmiddel zo klein mogelijk is.

7.2.4.18.3 Voor bepaalde stoffen worden de voorwaarden voor het inert maken van de gasfase of de afdekking van de lading in de ladingtanks in 3.2, Tabel C, Kolom 20 aangegeven.

7.2.4.18.4 Uit de ladingtanks en de daarbij behorende leidingen moet voor het beladen, indien in 3.2, Tabel C, Kolom 17 explosiebescherming en in Kolom 20 inertisering wordt vereist, eventueel aanwezige lucht met behulp van inert gas verwijderd en aansluitend weggehouden worden.

7.2.4.19 Inert maken van tankschepen

Ladingtanks van gesloten tankschepen, die geladen of leeg en niet schoongemaakt zijn van stoffen, waarvoor in 3.2, Tabel C, Kolom 6 en 7 een tankschip van het type C of N gesloten en in Kolom 17 explosiebescherming wordt vereist, moeten conform 7.2.4.18 inert worden gemaakt. Het inert maken moet zo worden uitgevoerd dat het zuurstofgehalte tot beneden 8 vol.-% wordt terug gebracht.

Indien een tankschip voldoet aan de eisen bedoeld in 9.3.2.22.5 of 9.3.3.22.5 is inert maken niet noodzakelijk.

7.2.4.20 gereserveerd

7.2.4.21 Vullen van ladingtanks

7.2.4.21.1 De in 3.2, Tabel C, Kolom 11 opgenomen of conform 7.2.4.21.3 omgerekende vullingsgraden mogen niet worden overschreden.

7.2.4.21.2 7.2.4.21.1 is niet van toepassing op ladingtanks, waarvan de inhoud tijdens het vervoer door middel van een verwarmingsinrichting op de vultemperatuur wordt gehouden. In dit geval moet de vullingsgraad bij het begin van het vervoer zodanig zijn en moet de temperatuur zo worden geregeld, dat de voorgeschreven vullingsgraad niet overschreden wordt.

7.2.4.21.3 De vullingsgraden moeten bij het vervoer van stoffen met een hogere, dan in het Certificaat van Goedkeuring aangegeven dichtheid, met behulp van de volgende formule worden bepaald:

$$\text{toegelaten vullingsgraad} = [a/b] \cdot 100 \%$$

a = dichtheid volgens het Certificaat van Goedkeuring

b = dichtheid van de stof

De in 3.2, Tabel C, Kolom 11 genoemde vullingsgraad mag echter niet worden overschreden.

7.2.4.21.4 Bij een eventuele overschrijding van de vullingsgraad van 97,5 % mag door middel van een technische inrichting het uitpompen van de teveel geladen lading mogelijk worden gemaakt. Tijdens deze handeling moet automatisch een optisch alarm aan dek worden ingeschakeld.

7.2.4.22 *Openen van openingen*

7.2.4.22.1 Het openen van de openingen van ladingtanks mag slechts plaats vinden, nadat de betreffende ladingtanks drukloos zijn gemaakt.

7.2.4.22.2 Het openen van de monstername-openingen, de peilopeningen evenals de behuizingen van de vlamkerende inrichtingen is slechts toegestaan ter controle of ten behoeve van het schoonmaken van de geloste ladingtanks.

Indien in 3.2, Tabel C, Kolom 17 explosiebescherming is vereist, is het openen van de ladingtankdeksels of de behuizingen van de vlamkerende inrichtingen voor de in- of uitbouw van het vlamkerend rooster, bij geloste ladingtanks slechts toegestaan indien de betreffende ladingtanks ontgast zijn. De concentratie aan brandbare gassen in de ladingtank moet minder dan 10 % van de onderste explosiegrens (O.E.G.) bedragen.

7.2.4.22.3 Het nemen van monsters is slechts met behulp van de in 3.2, Tabel C, Kolom 13 aangegeven of een veiliger monstername-inrichting toegestaan.

Het openen van de monstername-openingen en peilopeningen van ladingtanks die met gevaarlijke stoffen zijn beladen waarvoor in 3.2, Tabel C, Kolom 19 een seinvoering met één of twee blauwe kegels of blauwe lichten is voorgeschreven, is slechts toegestaan nadat het laden ten minste sinds 10 minuten is onderbroken.

7.2.4.22.4 De voor de monstername bestemde houders, met inbegrip van de onderdelen daarvan, zoals kabels enz. moeten van een elektrostatisch geleidend materiaal zijn en tijdens de monstername met de scheepsromp geleidend zijn verbonden.

7.2.4.22.5 De openingsduur moet tot de tijd voor de controle, het schoonmaken, het verwisselen van de vlamkerende roosters, de peiling of de monstername van de betreffende ladingtank beperkt blijven.

7.2.4.22.6 Het drukloos maken van de ladingtanks is slechts met behulp van de in 9.3.2.22.4 a) of 9.3.3.22.4 a) voorgeschreven inrichting voor het veilig drukloos maken van de ladingtanks toegestaan.

7.2.4.22.7 7.2.4.22.1 tot en met 7.2.4.22.6 zijn niet van toepassing op bilgeboten en bunkerboten.

7.2.4.23 gereserveerd

7.2.4.24 *Gelijktijdig laden en lossen*

Tijdens het laden of lossen van ladingtanks mag niets anders worden geladen of gelost. De bevoegde autoriteit kan tijdens het lossen uitzonderingen toestaan.

7.2.4.25 *Laad- en losleidingen*

7.2.4.25.1 Het laden en lossen, evenals het nalenzen moet met behulp van de vast ingebouwde leidingen van het schip worden uitgevoerd.

Metalen koppelingen van de buigzame slangen naar de walleiding moeten zodanig worden geaard dat elektrostatische oplading wordt verhinderd.

7.2.4.25.2 Laad- en losleidingen mogen niet over de kofferdammen naar voor of naar achter met vaste of buigzame leidingen worden verlengd. Dit is niet van toepassing op de buigzame leidingen die voor de overname van olie- en vethoudend scheepsbedrijfsafval en voor de afgifte van scheepsaandrijfstoffen worden gebruikt.

7.2.4.25.3 Afsluitinrichtingen van de laad- en losleidingen mogen slechts tijdens het laden, lossen of ontgassen in de daarvoor noodzakelijke mate zijn geopend.

7.2.4.25.4 De in de leidingen achterblijvende vloeistof moet zo volledig mogelijk in de ladingtanks terugvloeien of op veilige wijze worden verwijderd. Dit is niet van toepassing op bunkerboten.

7.2.4.25.5 De bij het laden naar buiten tredende gas/luchtmengsels moeten via een leiding naar de wal worden afgevoerd voorzover in 3.2, Tabel C, Kolom 7 een gesloten schip wordt vereist.

- 7.2.4.25.6 Bij vervoer van stoffen van de Klasse 2 is aan de voorwaarden genoemd in 7.2.4.25.4 voldaan, indien de laad- en losleidingen met het aanwezige gas of met stikstof zijn nagedrukt.
- 7.2.4.26-**
7.2.4.27 gereserveerd
- 7.2.4.28 Watersproei-inrichting**
- 7.2.4.28.1 Indien in 3.2, Tabel C, Kolom 9 een watersproei-inrichting voor het neerslaan van gassen cq. dampen wordt vereist, moet deze tijdens het laden en lossen en tijdens de vaart voor gebruik gereed zijn. Indien een watersproei-inrichting voor het koelen van het dek van de ladingtanks wordt vereist, moet deze tijdens de vaart voor gebruik gereed zijn.
- 7.2.4.28.2 Indien in 3.2, Tabel C, Kolom 9 een watersproei-inrichting wordt vereist, moet de schipper, indien de overdruk in de ladingtank 80% van de openingsdruk van het snelafblaasventiel dreigt te bereiken, alle met de veiligheid in overeenstemming zijnde vereiste maatregelen treffen om te verhinderen dat deze overdruk in de ladingtank wordt bereikt. Hij moet in het bijzonder de watersproei-inrichting in werking stellen.
- 7.2.4.28.3 Indien in 3.2, Tabel C, Kolom 9 een watersproei-inrichting wordt vereist, in Kolom 20 de aantekening 23 is vermeld en een overdruk in de ladingtank van 40 kPa wordt bereikt, moet de inrichting voor het meten van de druk een alarm in werking stellen. De watersproei-inrichting moet onmiddellijk in gebruik worden gesteld en zolang in gebruik blijven tot de overdruk in de ladingtank tot onder 30 kPa is gedaald.
- 7.2.4.29-**
7.2.4.39 gereserveerd
- 7.2.4.40 Brandblusinstallaties**
- Tijdens het laden en lossen moeten aan dek in de ladingzone de brandblusinstallaties en de slangen en straalpijpen met sproeistuk voor gebruik gereed worden gehouden.
- 7.2.4.41 Vuur en onbeschermd licht**
- Tijdens het laden, lossen of ontgassen mag aan boord van het schip geen vuur of onbeschermd licht aanwezig zijn. 7.2.3.42.3 en 7.2.3.42.4 kunnen echter worden toegepast.
- 7.2.4.42 Ladingverwarmingsinstallatie**
- De in 3.2, Tabel C, Kolom 20 aangegeven hoogst toelaatbare vervoerstemperatuur van de lading mag niet worden overschreden.
- 7.2.4.43-**
7.2.4.50 gereserveerd
- 7.2.4.51 Elektrische inrichtingen**
- 7.2.4.51.1 Tijdens het laden, lossen en ontgassen mogen slechts elektrische inrichtingen worden gebruikt die aan de constructievoorschriften van Deel 9 voldoen of die zich in ruimten bevinden die aan de voorwaarden van 9.3.1.52.3, 9.3.2.52.3 of 9.3.3.52.3 voldoen.
- 7.2.4.51.2 Elektrische inrichtingen, die door middel van de in 9.3.1.52.3 b), 9.3.2.52.3 b) of 9.3.3.52.3 b) genoemde inrichting worden uitgeschakeld mogen eerst dan weer worden ingeschakeld nadat in de betreffende ruimten de gasvrijheid is vastgesteld.
- 7.2.4.52** gereserveerd
- 7.2.4.53 Verlichting**
- Tijdens het laden of lossen bij nacht of slecht zicht moet voor een voldoende verlichting worden gezorgd. Indien deze vanaf dek plaatsvindt, moet deze door goed bevestigde elektrische lampen geschieden die zo zijn geplaatst dat zij niet kunnen worden beschadigd. Indien deze lampen in de ladingzone zijn aangebracht moeten zij voldoen aan de uitvoering "beperkt explosie veilig".

7.2.4.54-

7.2.4.59 gereserveerd

7.2.4.60 ***Speciale uitrusting***

De in de constructievoorschriften voorgeschreven douche en het oog- en gezichtsbad moeten onder alle weersomstandigheden tijdens het laden, lossen en het intern overpompen in gereedheid worden gehouden.

7.2.4.61-

7.2.4.73 gereserveerd

7.2.4.74 ***Rookverbod, Verbod van vuur en onbeschermd licht***

Het rookverbod is niet van toepassing in woningen en stuurhuizen, die aan de voorwaarden van 9.3.1.52.3 b), 9.3.2.52.3 b) of 9.3.3.52.3 b) voldoen.

7.2.4.75 ***Gevaar voor vonkvorming***

Elektrisch geleidende verbindingen tussen schip en wal moeten zodanig zijn vervaardigd dat zij geen ontstekingsbron vormen.

7.2.4.76 ***Kunststofrossen***

Tijdens het laden en lossen mag het schip slechts dan met kunststofrossen worden vastgemaakt, indien afdrijven van het schip door staaltrossen wordt verhinderd.

Staaltrossen met een omwikkeling van kunststof- of natuurlijke vezels gelden als gelijkwaardig, indien de conform het Reglement Onderzoek Schepen op de Rijn vereiste minimum breeksterkte alleen door de staalraadstrengen wordt bereikt.

Bilgeboden, tijdens de overname van olie- en vethoudend scheepsbedrijfsafval, en bunkerboten, tijdens de afgifte van scheepsaandrijfstoffen, mogen echter met kunststofrossen worden vastgemaakt.

7.2.4.77-

7.2.4.99 gereserveerd

7.2.5 Aanvullende voorschriften voor onderweg

7.2.5.0 Seinvoering

7.2.5.0.1 Schepen, die de in 3.2, Tabel C aangegeven stoffen vervoeren, moeten het in Kolom 19 aangegeven aantal blauwe kegels of lichten conform Hoofdstuk 3 van het Reglement van politie voor de Rijnvaart voeren.

7.2.5.0.2 Indien een schip onder meerdere seinvoeringsvoorschriften valt, moet worden voldaan aan die seinvoering die hieronder als eerste is genoemd:

- twee blauwe kegels of twee blauwe lichten;
- een blauwe kegel of een blauw licht.

7.2.5.1 Wijze van vervoer

Duwstellen, waarvan de afmetingen 195 · 24 m overschrijden, mogen geen tankschepen bevatten, die gevaarlijke goederen vervoeren of niet ontgast zijn.

7.2.5.2 gereserveerd

7.2.5.3 Meren

Schepen moeten stevig, doch zodanig worden vastgemaakt, dat in de elektrische kabels en in de buigzame leidingen geen spanning kan optreden en dat ze in geval van gevaar snel kunnen worden los gemaakt.

7.2.5.4 Ligplaats nemen

7.2.5.4.1 Schepen, die gevaarlijke goederen vervoeren, mogen geen ligplaats nemen ten opzichte van andere schepen op een geringere afstand als in het Reglement van politie voor de Rijnvaart voorgeschreven.

7.2.5.4.2 Aan boord van stilliggende schepen moet zich permanent een deskundige als bedoeld in 7.2.3.15 bevinden. De plaatselijk bevoegde autoriteit kan echter de schepen die in een haven of op daarvoor toegelaten plaatsen stilliggen van deze verplichting ontslaan.

7.2.5.4.3 Buiten de door de plaatselijk bevoegde autoriteit speciaal aangegeven ligplaatsen mag bij het ligplaats nemen de onderstaande afstand niet worden onderschreden:

- 100 m van gesloten woongebieden, kunstwerken en tankopslagplaatsen, indien het schip conform 3.2, Tabel C, Kolom 19 een seinvoering met één blauwe kegel of één blauw licht moet voeren;
- 100 m van kunstwerken en tankopslagplaatsen en 300 m van gesloten woongebieden, indien het schip conform 3.2, Tabel C, Kolom 19 een seinvoering met twee blauwe kegels of twee blauwe lichten moet voeren;

Tijdens het wachten voor sluizen of bruggen is het toegestaan geringere afstanden aan te houden. In deze gevallen geldt echter een minimale afstand van 100 m.

7.2.5.4.4 De plaatselijk bevoegde autoriteit kan met het oog op de plaatselijke omstandigheden geringere als de in 7.2.5.4.3 genoemde afstanden toelaten.

7.2.5.5-

7.2.5.99 gereserveerd

Deel 8

Voorschriften voor de bemanning,
de uitrusting, de exploitatie van de schepen
en de documenten

Inhoud

8.1 Algemene voorschriften voor de schepen en de uitrusting

- 8.1.1 gereserveerd
- 8.1.2 Documenten
- 8.1.3 gereserveerd
- 8.1.4 Brandblusinstallaties
- 8.1.5 Speciale uitrusting
- 8.1.6 Beproeving en onderzoek van de uitrusting
- 8.1.7 Elektrische inrichtingen
- 8.1.8 Certificaat van Goedkeuring
- 8.1.9 Voorlopig Certificaat van Goedkeuring
- 8.1.10 Ladingjournaal

8.2 Voorschriften voor de opleiding van de deskundigen

- 8.2.1 Algemene voorschriften voor de opleiding van de deskundigen
- 8.2.2 Bijzondere voorschriften voor de cursussen van de deskundigen
- 8.2.2.3 Structuur van de cursussen
 - 8.2.2.3.1 Basiscursussen
 - 8.2.2.3.2 Herhalingscursussen
 - 8.2.2.3.3 Vervolg cursussen
 - 8.2.2.3.4 Herhalingscursussen
- 8.2.2.4 Programma voor de basis- en vervolg cursussen
- 8.2.2.5 Programma voor de herhalingscursussen
- 8.2.2.6 Goedkeuring van de opleidingscursussen
- 8.2.2.7 Examens
 - 8.2.2.7.1 Examens voor de basis cursus
 - 8.2.2.7.2 Examens voor de vervolg cursussen Gas en Chemie
- 8.2.2.8 Verklaring omtrent bijzondere kennis van het ADNR

8.3 Diverse voorschriften, die door de bemanning in acht moeten worden genomen

- 8.3.1 Personen aan boord
- 8.3.2 Draagbare lampen
- 8.3.3 Toegang tot het schip
- 8.3.4 Rookverbod, Verbod van vuur en onbeschermd licht
- 8.3.5 Gevaar van vonkvorming

8.4 gereserveerd

8.5 gereserveerd

8.6 Documenten

- 8.6.1 Certificaten van Goedkeuring
 - 8.6.1.1 Model van het Certificaat van Goedkeuring voor droge lading schepen
 - 8.6.1.2 ADNR-Deel van het model van het gemeenschappelijk document voor het voorlopig Certificaat van Onderzoek en het voorlopig Certificaat van Goedkeuring voor droge lading schepen
 - 8.6.1.3 Model van het Certificaat van Goedkeuring voor tankschepen
 - 8.6.1.4 ADNR-Deel van het model van het gemeenschappelijk document voor het voorlopig Certificaat van Onderzoek en het voorlopig Certificaat van Goedkeuring voor tankschepen
- 8.6.2 Verklaring omtrent de bijzondere kennis van het ADNR als bedoeld in 8.2.1.2, 8.2.1.4 of 8.2.1.5

8.6.3 Controlelijst ADNR

8.6.4 Afgifte van restlading en nalensysteem

- 8.6.4.1 Inrichting voor de afgifte van restlading

- 8.6.4.2 Beproeving van het nalensysteem
- 8.6.4.3 Verklaring van de beproeving van het nalensysteem

8.1 Algemene voorschriften voor de schepen en de uitrusting

8.1.1 gereserveerd

8.1.2 Documenten

8.1.2.1 Behalve de op basis van andere voorschriften vereiste documenten moeten de volgende documenten aan boord zijn:

- a) het in 8.1.8 voorgeschreven Certificaat van Goedkeuring van het schip;
- b) de in 5.4.1 voorgeschreven vervoerdocumenten voor alle vervoerde gevaarlijke goederen en zonodig het Containerbeladingscertificaat (zie 5.4.2).
- c) de in 5.4.3 vereiste schriftelijke instructies voor de zich aan boord bevindende gevaarlijke goederen;
- d) een bijgewerkt exemplaar van het ADNR. Dit mag ook in elektronische vorm zijn mits deze te allen tijde leesbaar is;
- e) de in 8.1.7 vereiste verklaring met betrekking tot de isolatieweerstand van de elektrische inrichtingen;
- f) de in 8.1.6.1 vereiste verklaring met betrekking tot de beproeving van de brandblusapparaten en de brandblusslangen;
- g) een beproevingsboek, waarin alle resultaten van de vereiste metingen worden opgetekend;
- h) een kopie van de essentiële tekst van de speciale regeling(en) conform 1.5, indien het transport op basis van deze speciale regeling(en) wordt uitgevoerd.

8.1.2.2 Behalve de in 8.1.2.1 vereiste documenten moeten aan boord van droge lading schepen de volgende documenten ook aan boord zijn:

- a) het in 7.1.4.11 voorgeschreven stuwplan;
- b) de in 8.2.1.2 vereiste verklaring met betrekking tot de bijzondere kennis van het ADNR;
- c) bij schepen, die aan de eisen met betrekking tot de lekveiligheid moeten voldoen,
 - een lekveiligheidsplan;
 - de bescheiden met betrekking tot de intactstabiliteit, evenals de aan de lekberekening ten grondslag liggende intactstabiliteits-situaties, in de voor de schipper begrijpelijke vorm;
 - de verklaring van het classificatiebureau (zie 9.1.0.88 of 9.2.0.88).

8.1.2.3 Behalve de in 8.1.2.1 vereiste documenten moeten aan boord van tankschepen de volgende documenten ook aan boord zijn:

- a) het in 7.2.4.11 voorgeschreven ladingjournaal;
- b) de in 8.2.1.2 vereiste verklaring met betrekking tot de bijzondere kennis van het ADNR en bij het vervoer van gassen, waarvoor in 3.2, Tabel C, kolom 6 een type G is voorgeschreven, de verklaring met betrekking tot de speciale kennis van het vervoer van gassen in tankschepen (zie 8.2.1.3) en bij het vervoer van chemicaliën, waarvoor in 3.2, Tabel C, kolom 6 een type C is voorgeschreven, de verklaring met betrekking tot de speciale kennis van het vervoer van chemicaliën in tankschepen (zie 8.2.1.4);
- c) bij schepen, die aan de eisen met betrekking tot de lekveiligheid moeten voldoen,
 - een lekveiligheidsplan;
 - de bescheiden met betrekking tot de intactstabiliteit, evenals de aan de lekberekening ten grondslag liggende intactstabiliteits-situaties, in de voor de schipper begrijpelijke vorm;
- d) de in 9.3.1.50, 9.3.2.50 of 9.3.3.50 voorgeschreven documenten betreffende de elektrische installaties;
- e) het in 9.3.1.8, 9.3.2.8 of 9.3.3.8 voorgeschreven certificaat van het classificatiebureau;
- f) de in 9.3.1.8.3, 9.3.2.8.3 of 9.3.3.8.3 vereiste verklaring met betrekking tot gasdetectie-installaties;
- g) de in 7.2.2.8.3 voorgeschreven verklaring met betrekking tot de toegelaten stoffen;
- h) de in 8.1.6.2 vereiste verklaring met betrekking tot de beproeving van de laad- en losslangen;
- i) de in 9.3.2.25.9 of 9.3.3.25.9 voorgeschreven instructie met betrekking tot de laad- en lossnelheden;
- j) de in 8.6.4.2 vereiste verklaring met betrekking tot het nalensysteem;
- k) bij het vervoer van stoffen met een smeltpunt ≥ 0 °C, de verwarmingsinstructies;
- l) de in 8.1.6.5 voorgeschreven verklaring met betrekking tot de beproeving van de over- en onderdrukventielen.

8.1.2.4 De schriftelijke instructies als bedoeld in 5.4.3 moeten voor het beladen aan de schipper worden overhandigd. Zij moeten op een zodanige wijze in het stuurhuis worden bewaard, dat ze gemakkelijk identificeerbaar zijn.

De vervoerdocumenten moeten aan boord van drogeladingschepen voor het beladen en aan boord van tankschepen direct na het beladen aan de schipper worden overhandigd.

8.1.2.5 Schriftelijke instructies die niet van toepassing zijn op de gevaarlijke goederen die zich aan boord van het schip bevinden moeten, teneinde verwarring te voorkomen, gescheiden worden gehouden van de van toepassing zijnde instructies.

8.1.2.6 Voor drogeladingduwbakken, die geen gevaarlijke goederen vervoeren, is de aanwezigheid van het Certificaat van Goedkeuring niet vereist, mits de metalen plaat als bedoeld in het Reglement van politie voor de Rijnvaart in hetzelfde lettertype wordt aangevuld met de volgende gegevens:

Nr. van het Certificaat van Goedkeuring: ...

Afgegeven door: ...

Geldig tot: ...

Het Certificaat van Goedkeuring moet zich in dit geval bij de eigenaar van de duwbak bevinden.

De overeenstemming van de op de plaat aangebrachte gegevens met die welke in het Certificaat van Goedkeuring zijn vermeld moet door een Commissie van Deskundigen worden vastgesteld, ten bewijze waarvan door deze Commissie een merkteken op de plaat moet zijn aangebracht.

8.1.2.7 Voor drogelading- of tankduwbakken, die gevaarlijke goederen vervoeren, is de aanwezigheid van het Certificaat van Goedkeuring niet vereist, mits de metalen plaat als bedoeld in het Reglement van politie voor de Rijnvaart door een tweede metalen plaat, voorzien van een fotokopie van het totale Certificaat van Goedkeuring, wordt aangevuld.

Het Certificaat van Goedkeuring moet zich in dit geval bij de eigenaar van de duwbak bevinden.

De overeenstemming van de kopie op de metalen plaat moet door een Commissie van Deskundigen worden vastgesteld, ten bewijze waarvan door deze Commissie een merkteken op de plaat moet zijn aangebracht.

8.1.2.8 Alle documenten moeten in een taal worden opgesteld die de schipper lezen en begrijpen kan en indien deze taal niet het Duits, Engels, Frans of Nederlands is, bovendien in één van deze talen.

8.1.2.9 8.1.2.1 b), 8.1.2.1 g), 8.1.2.4 en 8.1.2.5 zijn niet van toepassing op bilgeboten en bunkerboten. 8.1.2.1.c) is niet van toepassing op bilgeboten.

8.1.3 gereserveerd

8.1.4 Brandblusinstallaties

Ieder schip moet, in aanvulling op de volgens het Reglement betreffende het Onderzoek van Schepen op de Rijn voorgeschreven brandblusapparaten, ten minste met twee extra handblussers van dezelfde capaciteit zijn voorzien.

Het blusmiddel in deze extra handblussers moet geschikt zijn voor de bestrijding van branden, die bij de vervoerde gevaarlijke stoffen zouden kunnen optreden.

8.1.5 Speciale uitrusting

8.1.5.1 Voorzover dit in 3.2, Tabel A of C wordt vereist, moet de volgende uitrusting aan boord worden meegevoerd:

PP: Voor ieder lid van de bemanning een veiligheidsbril, een paar veiligheidshandschoenen, beschermende kleding en een paar geschikte veiligheidsschoenen (eventueel veiligheidslaarzen). Aan boord van tankschepen in ieder geval veiligheidslaarzen;

EP: Een geschikt vluchtapparaat voor ieder zich aan boord bevindend persoon;

EX: Een gasdetectiemeter, evenals een gebruiksaanwijzing voor dit apparaat;

TOX: Een giftigheidsmeter, evenals een gebruiksaanwijzing voor dit apparaat;

A: Een van de buitenlucht afhankelijk, geschikt adembeschermingsapparaat.

8.1.5.2 De door de verlader in de schriftelijke instructies vereiste materialen en extra veiligheidsuitrusting moeten door hem worden meegegeven.

8.1.5.3 Voor duwstellen of gekoppelde samenstellen is het tijdens de vaart echter voldoende, indien de in 8.1.5.1 voorgeschreven uitrusting zich, voorzover deze in 3.2, Tabel A of C is voorgeschreven, aan boord van de duwboot of het schip bevindt, dat het gekoppelde samenstel voortbeweegt.

8.1.6 Beproeving en onderzoek van de uitrusting

8.1.6.1 Brandblusapparaten en brandblusslangen moeten ten minste binnen een tijdsbestek van twee jaar éénmaal door hiervoor door de bevoegde autoriteit aangewezen personen worden onderzocht. Op de brandblusapparaten moet het bewijs van beproeving zijn aangebracht. Een verklaring omtrent deze beproeving moet zich aan boord bevinden.

8.1.6.2 De voor het laden en lossen gebruikte slangen moeten binnen een tijdsbestek van één jaar door hiervoor door de bevoegde autoriteit aangewezen personen worden beproefd. Een verklaring omtrent deze beproeving moet zich aan boord bevinden.

8.1.6.3 De speciale uitrusting als bedoeld in 8.1.5.1 en de gasdetectie-installaties moeten volgens de aanwijzingen van de betreffende fabrikant door hem of door de hiervoor door de bevoegde autoriteit aangewezen personen worden beproefd. Een verklaring omtrent deze beproeving moet zich aan boord bevinden.

8.1.6.4 De in 8.1.5.1 voorgeschreven meetapparaten moeten voor ieder gebruik conform zijn gebruiksaanwijzing door de gebruiker worden beproefd.

8.1.6.5 De in 9.3.1.22, 9.3.2.22 en 9.3.3.22 voorgeschreven over- en onderdrukventielen moeten bij iedere vernieuwing van het Certificaat van Goedkeuring door de betreffende fabrikant of door een hiervoor door hen toegelaten firma worden beproefd. Een verklaring omtrent deze beproeving moet zich aan boord bevinden.

8.1.6.6 Het nalenssysteem als bedoeld in 9.3.2.25.10 of 9.3.3.25.10 moet voor de eerste maal voor de ingebruikname of na een ombouw met water als beproevingsmiddel worden beproefd. Beproeving en vaststelling van de ladingrestanten moet geschieden conform de voorschriften als bedoeld in 8.6.4.2. De verklaring omtrent deze beproeving als bedoeld in 8.6.4.3 moet zich aan boord bevinden.

8.1.7 Elektrische inrichtingen

De isolatieweerstand van de elektrische inrichtingen, de aarding en de elektrische inrichtingen in de “erkend veilige” uitvoering moeten bij iedere vernieuwing van het Certificaat van Goedkeuring evenals in het derde jaar van de geldigheidsduur van het Certificaat van Goedkeuring door een hiervoor door de bevoegde autoriteit aangewezen persoon worden gekeurd. Een verklaring van deze keuring moet aan boord zijn.

8.1.8 Certificaat van Goedkeuring

8.1.8.1 Drogeladingschepen, die gevaarlijke goederen in grotere dan de in 1.1.3.6.1 genoemde vrijgestelde hoeveelheden vervoeren, schepen als bedoeld in 7.1.2.19.1, tankschepen, die gevaarlijke goederen vervoeren en schepen als bedoeld in 7.2.2.19.3 moeten van een op hen afgegeven Certificaat van Goedkeuring zijn voorzien.

8.1.8.2 Het Certificaat van Goedkeuring verklaart, dat het schip is onderzocht en dat constructie en uitrusting in overeenstemming zijn met de desbetreffende voorschriften van het ADNR.

8.1.8.3 Het Certificaat van Goedkeuring wordt afgegeven door de bevoegde autoriteit van één der Rijnsoeverstaten of België op grond van een inspectie door een door deze autoriteit aangewezen deskundige.

Het moet overeenkomen met het model als bedoeld in 8.6.1.1 of 8.6.1.3.

De bevoegde autoriteit kan van een inspectie van een schip afzien, indien uit een verklaring, afgegeven door een erkend classificatiebureau, blijkt dat de constructie en de uitrusting van het schip in overeenstemming is met de desbetreffende voorschriften van het ADNR.

- 8.1.8.4** Het Certificaat van Goedkeuring is ten hoogste vijf jaar geldig.
De datum, waarop de geldigheidsduur afloopt, wordt in het Certificaat van Goedkeuring vermeld. De autoriteit die het Certificaat van Goedkeuring heeft afgegeven kan de geldigheidsduur van het Certificaat van Goedkeuring zonder inspectie van het schip met ten hoogste één jaar verlengen. Een dergelijke verlenging mag slechts éénmaal binnen twee geldigheidstermijnen worden afgegeven.
- 8.1.8.5** Indien de scheepsromp of de uitrusting van het schip wijzigingen hebben ondergaan, of schade hebben geleden, die de veiligheid bij het vervoer van gevaarlijke stoffen nadelig kunnen beïnvloeden, moet het schip zonder uitstel aan een inspectie als bedoeld in 8.1.8.3 worden onderworpen.
- 8.1.8.6** Het Certificaat van Goedkeuring kan, indien het schip onvoldoende is onderhouden of indien de constructie en uitrusting van het schip niet meer in overeenstemming is met de desbetreffende voorschriften van het ADNR, worden ingetrokken.
- 8.1.8.7** Slechts de autoriteit, die het Certificaat van Goedkeuring heeft afgegeven is bevoegd het in te trekken.
In de hierboven in 8.1.8.5 en 8.1.8.6 bedoelde gevallen kan echter de bevoegde autoriteit van het land, waarin het schip zich bevindt, het gebruik van dit schip verbieden voor het vervoer van die stoffen, waarvoor het Certificaat van Goedkeuring is vereist.
Zij kan daartoe het Certificaat van Goedkeuring zolang inhouden tot het schip voldoet aan de desbetreffende voorschriften van het ADNR.
In dit geval stelt zij de bevoegde autoriteit, die het Certificaat van Goedkeuring heeft afgegeven, daarvan op de hoogte.
- 8.1.8.8** In afwijking van het in 8.1.8.7 gestelde kan iedere bevoegde autoriteit, op verzoek van de eigenaar van het schip, het Certificaat van Goedkeuring wijzigen of intrekken, mits zij de bevoegde autoriteit die het Certificaat van Goedkeuring heeft afgegeven daarvan op de hoogte stelt.
- 8.1.8.9** In het Certificaat van Goedkeuring van dubbelwandige schepen, die aan de aanvullende constructievoorschriften van 9.1.0.80 tot en met 9.1.0.95 of 9.2.0.80 tot en met 9.2.0.95 voldoen, moet door de bevoegde autoriteit de volgende aantekening worden opgenomen:
- "Het schip voldoet aan de aanvullende voorschriften voor dubbelwandige schepen in 9.1.0.80 tot en met 9.1.0.95" of
"Het schip voldoet aan de aanvullende voorschriften voor dubbelwandige schepen in 9.2.0.80 tot en met 9.2.0.95"
- 8.1.9** **Voorlopig Certificaat van Goedkeuring**
- 8.1.9.1** Voor een schip, dat niet is voorzien van een Certificaat van Goedkeuring, kan een voorlopig Certificaat van Goedkeuring met een beperkte geldigheidsduur in de volgende gevallen en onder de volgende voorwaarden worden afgegeven:
- a) Het schip voldoet aan de desbetreffende voorschriften van het ADNR, maar het Certificaat van Goedkeuring kon niet tijdig worden afgegeven.
De geldigheidsduur van het voorlopig Certificaat van Goedkeuring mag een geëigend tijdsbestek, ten hoogste echter drie maanden, niet overschrijden.
- b) Het schip voldoet na een averij niet meer aan alle desbetreffende voorschriften van het ADNR.
In dit geval is het voorlopig Certificaat van Goedkeuring slechts geldig voor een éénmalige reis en voor een bepaalde lading.
De bevoegde autoriteit kan aanvullende voorwaarden opleggen.
- 8.1.9.2** Het voorlopige Certificaat van Goedkeuring moet overeenkomen met het model als bedoeld in 8.6.1.2 of 8.6.1.4.
- 8.1.10** **Ladingjournaal**

Alle tankschepen moeten zijn voorzien van een ladingjournaal als bedoeld in het Reglement van politie voor de Rijnvaart.

Het origineel van het ladingjournaal moet na de laatste notitie ten minste twaalf maanden aan boord worden bewaard.

Het eerste ladingjournaal moet worden afgegeven door de autoriteit die het Certificaat van Goedkeuring heeft afgegeven. Vervolgjournaals kunnen door daartoe aangewezen autoriteiten worden afgegeven.

8.2 Voorschriften voor de opleiding van de deskundigen

8.2.1 Algemene voorschriften voor de opleiding van de deskundigen

8.2.1.1 Een deskundige moet ten minste 18 jaar oud zijn.

8.2.1.2 Aan boord van schepen, die gevaarlijke goederen vervoeren, moet een deskundige aanwezig zijn, die in het bezit is van een verklaring, die

- door de bevoegde autoriteit of door een door deze autoriteit erkende instelling is afgegeven of
- door de Centrale Commissie voor de Rijnscheepvaart als gelijkwaardig is erkend

en door middel waarvan wordt aangetoond, dat hij aan een opleiding heeft deelgenomen en geslaagd is voor een examen met betrekking tot de bijzondere eisen, waaraan bij het vervoer van gevaarlijke goederen in schepen moet worden voldaan.

8.2.1.3 Deskundigen als bedoeld in 8.2.1.2 moeten aan een basiscursus deelnemen. De cursus moet worden gegeven conform een door de bevoegde autoriteit goedgekeurd opleidingsprogramma. Deze cursus heeft met name tot doel deskundigen bewust te maken van de risico's bij het vervoer van gevaarlijke goederen en hen de noodzakelijke basiskennis te verschaffen inzake het verkleinen van de kans op een ongeval en, indien zich een ongeval voordoet, hen de mogelijkheid te geven, die maatregelen te nemen, die voor hun eigen veiligheid, voor die van anderen en de omgeving en voor het beperken van de gevolgen van het ongeval noodzakelijk zijn. Deze cursus, die individuele praktijkoefeningen dient te omvatten, wordt als basiscursus gegeven en moet ten minste betrekking hebben op de in 8.2.2.3.1.1 en de in 8.2.2.3.1.2 of 8.2.2.3.1.3 genoemde examendoelen.

8.2.1.4 Telkens na vijf jaar moet de deskundige, door middel van de juiste aantekeningen door de bevoegde autoriteit of door een door deze autoriteit erkende instelling, in zijn verklaring kunnen aantonen, dat hij binnen het laatste jaar voor afloop van de geldigheid van zijn verklaring een herhalingscursus, die volgens de in 8.2.2.3.1.1 en de in 8.2.2.3.1.2 of 8.2.2.3.1.3 genoemde examendoelen is opgebouwd en in het bijzonder vernieuwingen bevat, met goed gevolg heeft bezocht. De nieuwe geldigheidsduur begint op de aflooptdatum van de verklaring. In de overige gevallen vanaf de datum van het bewijs van deelname.

8.2.1.5 Deskundigen voor het vervoer van gassen moeten aan een vervolgcursus Gas deelnemen, waarin ten minste de in 8.2.2.3.3.1 genoemde examendoelen worden behandeld. De cursus moet worden gegeven conform een door de bevoegde autoriteit goedgekeurd opleidingsprogramma. De verklaring wordt na een gevolgde cursus door middel van een met goed gevolg afgelegd vakexamen met betrekking tot het vervoer van gassen en het bewijs dat ten minste één jaar werkzaamheden aan boord van een type G-schip zijn verricht, verkregen. De werkzaamheden aan boord moeten binnen een periode van twee jaar vòòr of uiterlijk binnen een periode van twee jaar na het vakexamen worden verricht.

8.2.1.6 Telkens na vijf jaar moet de deskundige voor het vervoer van gassen, door middel van de juiste aantekening door de bevoegde autoriteit of door een door deze autoriteit erkende instelling, in zijn verklaring kunnen aantonen, dat hij:

- binnen het laatste jaar voor afloop van de geldigheid van zijn verklaring een herhalingscursus, die volgens de in 8.2.2.3.3.1 genoemde examendoelen is opgebouwd en in het bijzonder vernieuwingen bevat, heeft bezocht,

of

- binnen de laatste twee jaar, ten minste één jaar, werkzaamheden heeft verricht aan boord van een type G-schip.

De nieuwe geldigheidsduur begint op de aflooptdatum van de verklaring. In de overige gevallen vanaf de datum van het bewijs van deelname.

8.2.1.7 Deskundigen voor het vervoer van chemicaliën moeten aan een vervolgcursus Chemie deelnemen, waarin ten minste de in 8.2.2.3.3.2 genoemde examendoelen worden behandeld. De cursus moet worden gegeven conform een door de bevoegde autoriteit goedgekeurd opleidingsprogramma.

De verklaring wordt na een gevolgde cursus door middel van een met goed gevolg afgelegd vakexamen met betrekking tot het vervoer van chemicaliën en het bewijs dat ten minste één jaar werkzaamheden aan boord van een type C-schip zijn verricht, verkregen. De werkzaamheden aan boord moeten binnen een periode van twee jaar vòòr of uiterlijk binnen een periode van twee jaar na het vakexamen worden verricht.

- 8.2.1.8** Telkens na vijf jaar moet de deskundige voor het vervoer van chemicaliën, door middel van de juiste aantekening door de bevoegde autoriteit of door een door deze autoriteit erkende instelling, in zijn verklaring kunnen aantonen, dat hij:
- binnen het laatste jaar voor afloop van de geldigheid van zijn verklaring een herhalings- en vervolgcursus, die volgens de in 8.2.2.3.3.2 genoemde examendoelen is opgebouwd en in het bijzonder vernieuwingen bevat, heeft bezocht
- of
- binnen de laatste twee jaar, ten minste één jaar, werkzaamheden heeft verricht aan boord van een type C-schip.

De nieuwe geldigheidsduur begint op de aflooptdatum van de verklaring. In de overige gevallen vanaf de datum van het bewijs van deelname.

- 8.2.1.9** Een opleiding en ervaring die in overeenstemming is met Hoofdstuk V van de STCW-code voor officieren, die verantwoordelijk zijn voor de lading aan boord van gastankschepen, waarvoor een door de bevoegde autoriteit erkend document wordt afgegeven, wordt met de verklaring als bedoeld in 8.2.1.5 gelijkgesteld.

De afgifte of verlenging van de geldigheidsduur van dit document moet korter dan vijf jaar geleden hebben plaatsgevonden.

- 8.2.1.10** Een opleiding en ervaring die in overeenstemming is met Hoofdstuk V van de STCW-code voor officieren, die verantwoordelijk zijn voor de lading aan boord van chemicaliëntankschepen, waarvoor een door de bevoegde autoriteit erkend document wordt afgegeven, wordt met de verklaring als bedoeld in 8.2.1.7 gelijkgesteld.

De afgifte of verlenging van de geldigheidsduur van dit document moet korter dan vijf jaar geleden hebben plaatsgevonden.

- 8.2.1.11** De verklaring van de deskundige moet overeenkomen met het model als bedoeld in 8.6.2.

8.2.2 Bijzondere voorschriften voor de cursussen van de deskundigen

- 8.2.2.1** De vereiste theoretische kennis en praktische vaardigheden moeten worden bijgebracht door middel van theorielessen en praktijkoefeningen. De theoretische kennis moet via een examen worden getoetst. Tijdens de herhalingscursussen moet via oefeningen en toetsen worden verzekerd dat de deelnemer actief aan de cursus deelneemt.

- 8.2.2.2** Het opleidingsinstituut moet waarborgen dat de opleidingsinstructeurs goed op de hoogte zijn van en rekening houden met recente ontwikkelingen in de voorschriften en opleidingseisen die met het vervoer van gevaarlijke goederen samenhangen. De cursus moet praktijkgericht zijn. Het cursusprogramma moet in overeenstemming zijn met de goedkeuring wat betreft de in 8.2.2.3.1.1 tot en met 8.2.2.1.3 en 8.2.2.3.3.1 of 8.2.2.3.3.2 genoemde examendoelen. De basiscursussen en de herhalingscursussen moeten ook individuele praktijkoefeningen omvatten (zie 8.2.2.3.3.1.1).

8.2.2.3 *Structuur van de cursussen*

De aanvangs- en herhalingscursussen moeten worden gegeven in de vorm van een basiscursus (zie 8.2.2.3.1) en voorzover van toepassing, specialisatiecursussen (zie 8.2.2.3.3). De cursus als bedoeld in 8.2.2.3.1 kan in drie varianten worden aangeboden: drogeladingvaart, tankvaart en gecombineerd drogelading-/tankvaart.

8.2.2.3.1 *Basiscursussen*

Basiscursus drogelading scheepvaart

Vooropleiding: geen
Kennis: ADNR algemeen, met uitzondering van 3.2 (Tabel C) , 7.2 en 9.3
Bevoegdheid: Uitsluitend drogeladingschepen
Opleiding: Algemeen 8.2.2.3.1.1 en drogeladingschepen 8.2.2.3.1.2

Basiscursus tankscheepvaart

Vooropleiding: geen
Kennis: ADNR algemeen, met uitzondering van 3.2 (Tabel A en B) , 7.1, 9.1, 9.2, 9.3.1 en 9.3.2
Bevoegdheid: Uitsluitend tankschepen van het type N
Opleiding: Algemeen 8.2.2.3.1.1 en tankschepen 8.2.2.3.1.3

Basiscursus gekombineert drogelading-/tankscheepvaart

Vooropleiding: geen
Kennis: ADNR algemeen, met uitzondering van 9.2, 9.3.1 en 9.3.2
Bevoegdheid: Drogeladingschepen en tankschepen van het type N
Opleiding: Algemeen 8.2.2.3.1.1, drogeladingschepen 8.2.2.3.1.2 en tankschepen 8.2.2.3.1.3

8.2.2.3.1.1 Het algemene deel van de basiscursus moet ten minste betrekking hebben op de volgende examendoelen:

Algemeen:

- Doel en opbouw van het ADNR

Bouw en uitrusting:

- Bouw en uitrusting van ADNR schepen

Meettechnieken:

- Meten van giftigheid, zuurstofgehalte en explosiviteit

Kennis van produkten:

- Indeling en gevaarseigenschappen van gevaarlijke goederen

Laden, lossen en vervoeren:

- Laden, lossen en algemene bedrijfs- en vervoersvoorschriften

Dokumenten:

- Documenten die tijdens het vervoer aan boord moeten worden meegevoerd

Blootstelling aan gevaar en voorzorgsmaatregelen:

- Algemene veiligheidsmaatregelen

Praktische oefeningen:

- Praktische oefeningen, in het bijzonder het betreden van ruimten, het gebruik van brandblusapparaten, brandblusinrichtingen, de persoonlijke veiligheidsuitrusting alsmede gasdetectiemeters, zuurstofmeters en giftigheidsmeters.

8.2.2.3.1.2 Het deel van de basiscursus met betrekking tot de drogeladingschepen moet ten minste betrekking hebben op de volgende examendoelen:

Bouw en uitrusting:

- Bouw en uitrusting van drogeladingschepen

Behandeling van laadruimen en aangrenzende ruimten:

- Gasvrij maken, schoonmaken en in goede staat houden
- Ventileren van de laadruimen en de ruimten buiten de beschermde zone

Laden, lossen en vervoeren:

- Laden, lossen en algemene bedrijfs- en vervoersvoorschriften
- Etikettering van colli

Dokumenten:

- Documenten die tijdens het vervoer aan boord moeten worden meegevoerd

Blootstelling aan gevaar en voorzorgsmaatregelen:

- Voorzorg en algemene veiligheidsmaatregelen
- Persoonlijke bescherming- en veiligheidsuitrusting

8.2.2.3.1.3 Het deel van de basiscursus met betrekking tot de tankschepen moet ten minste betrekking hebben op de volgende examendoelen:

Bouw en uitrusting:

- Bouw en uitrusting van tankschepen
- Be- en ontluchtingssystemen
- Laad- en lossystemen

Behandeling van ladingtanks en aangrenzende ruimten:

- Gasvrij maken, schoonmaken en in goede staat houden
- Verwarmen en koelen van de lading
- Omgang met restladingtanks

Meettechnieken en monsternamen:

- Meten van giftigheid, zuurstofgehalte en explosiviteit
- Monsternamen

Laden, lossen en vervoeren:

- Laden, lossen en algemene bedrijfs- en vervoersvoorschriften

Dokumenten:

- Documenten die tijdens het vervoer aan boord moeten worden meegevoerd

Blootstelling aan gevaar en voorzorgsmaatregelen:

- Voorzorg en algemene veiligheidsmaatregelen
- Vonkvorming
- Persoonlijke bescherming- en veiligheidsuitrusting
- Brand en brandbestrijding

8.2.2.3.2 *Herhalingscursussen*

Herhalingscursus drogelading scheepvaart

Voorwaarde: Geldige ADNR verklaring drogelading scheepvaart of gekombineerd drogelading-/tankscheepvaart

Kennis: ADNR algemeen, met uitzondering van 3.2 (Tabel C) , 7.2 en 9.3

Bevoegdheid: Uitsluitend drogeladingschepen

Opleiding: Algemeen 8.2.2.3.1.1 en drogeladingschepen 8.2.2.3.1.2

Herhalingscursus tankscheepvaart

Voorwaarde: Geldige ADNR verklaring tank scheepvaart of gekombineerd drogelading-/tankscheepvaart

Kennis: ADNR algemeen, met uitzondering van 3.2 (Tabel A en B) , 7.1, 9.1, 9.2, 9.3.1 en 9.3.2

Bevoegdheid: Uitsluitend tankschepen van het type N

Opleiding: Algemeen 8.2.2.3.1.1 en tankschepen 8.2.2.3.1.3

Herhalingscursus gekombineert drogelading-/tankscheepvaart

Voorwaarde: Geldige ADNR verklaring gekombineerd drogelading-/tankscheepvaart

Kennis: ADNR algemeen, met uitzondering van 9.2, 9.3.1 en 9.3.2

Bevoegdheid: Drogeladingschepen en tankschepen van het type N

Opleiding: Algemeen 8.2.2.3.1.1, drogeladingschepen 8.2.2.3.1.2 en tankschepen 8.2.2.3.1.3

8.2.2.3.3 *Vervolgscursussen*

Vervolgscursus Gas

Voorwaarde: Geldige ADNR verklaring tankscheepvaart of gekombineerd drogelading-/tankscheepvaart

Kennis: ADNR met in het bijzonder kennis met betrekking tot het laden, het vervoer, het lossen en de behandeling van gassen

Bevoegdheid: Tankschepen van het type N en G

Opleiding: Gas 8.2.2.3.3.1

Vervolgscursus Chemie

Voorwaarde:	Geldige ADNR verklaring tankscheepvaart of gekombineerd drogelading-/tankscheepvaart
Kennis:	ADNR met in het bijzonder kennis met betrekking tot het laden, het vervoer, het lossen en de behandeling van chemicaliën
Bevoegdheid:	Tankschepen van het type N en C
Opleiding:	Chemie 8.2.2.3.3.2

8.2.2.3.3.1 De vervolgcursus Gas moet ten minste betrekking hebben op de volgende examendoelen:

Natuurkundige en chemische kennis:

- Ideale gaswetten, als bijv. de Wet van Boyle, de Wet van Gay-Lussac en de algemene gaswet
- Partiaalspanningen en gasmengsels, als bijv. definities en eenvoudige berekeningen, opdrukken en aflaten van ladingtanks
- Het getal van Avogadro en massaberekeningen van ideale gassen en toepassing van massa formules
- Dichtheid en vloeistofvolumen, als bijv. dichtheid, volume bij verhoging van temperatuur en maximale vullingsgraad
- Kritische druk en temperatuur
- Polymerisatie, als bijv. theoretische vragen, praktijkvragen en vervoersvoorwaarden
- Verdampen en condenseren, als bijv. definities, kwantitatieve maximale dampspanning
- Mengsels, als bijv. dampdruk, samenstelling en gevaarseigenschappen
- Verbindingen en scheikundige formules

Praktijk:

- Spoelen van de ladingtanks, als bijv. spoelen bij wisselen van lading, spoelen van lucht naar lading, spoelmethoden en spoelen voor het betreden van ladingtanks
- Monstername
- Explosiegevaaren
- Gevaaren voor de gezondheid
- Gasconcentratietingen, als bijv. welke apparaten moeten worden gebruikt en hoe moet men deze apparaten gebruiken
- Controleren en betreden van gesloten ruimten
- Gasvrijverklaringen en toegestane werkzaamheden
- Vullingsgraad en overvulling
- Veiligheidsinrichtingen
- Pompen en compressoren

Maatregelen bij noodsituaties:

- Persoonlijke ongevallen, als bijv. vloeibaar gas op de huid, inademen van gas en algemene hulpverlening
- Calamiteiten in verbinding met de lading, als bijv. lekkage aan een flens, overvulling, polymerisatie en gevaar vanuit de omgeving van het schip.

8.2.2.3.3.2 De vervolgcursus Chemie moet ten minste betrekking hebben op de volgende examendoelen:

Natuurkundige en chemische kennis:

- Chemicaliën, als bijv. molekulen, atomen, aggregatietoestand, zuren en logen, oxidatie
- Dichtheid, druk en vloeistofvolumen, als bijv. dichtheid, volume en druk bij verhoging van temperatuur en maximale vullingsgraad
- Kritische temperatuur
- Polymerisatie, als bijv. theoretische vragen, praktijkvragen en vervoersvoorwaarden
- Mengsels, als bijv. dampdruk, samenstelling en gevaarseigenschappen
- Verbindingen en scheikundige formules

Praktijk:

- Het schoonmaken van de ladingtanks, als bijv. ontgassen, wassen, ladingsrestanten en restladingtanks
- Temperatuursinvloeden
- Monstername
- Explosiegevaaren
- Gevaaren voor de gezondheid

- Gasconcentratiemetingen, als bijv. welke apparaten moeten worden gebruikt en hoe moet men deze apparaten gebruiken
- Controleren en betreden van gesloten ruimten
- Gasvrijverklaringen en toegestane werkzaamheden
- Vullingsgraad en overvulling
- Veiligheidsinrichtingen
- Pompen

Maatregelen bij noodsituaties:

- Persoonlijke ongevallen, als bijv. vloeibaar gas op de huid, inademen van gas en algemene hulpverlening
- Calamiteiten in verbinding met de lading, als bijv. lekkage aan een flens, overvulling, polymerisatie en gevaar vanuit de omgeving van het schip.

8.2.2.3.4 *Herhalingscursussen*

Herhalingscursus Gas

Voorwaarde: Geldige ADNR verklaring Gas
 Kennis: ADNR met in het bijzonder kennis met betrekking tot het laden, het vervoer, het lossen en de behandeling van gassen
 Bevoegdheid: Tankschepen van het type N en G
 Opleiding: Gas 8.2.2.3.3.1

Herhalingscursus Chemie

Voorwaarde: Geldige ADNR verklaring Chemie
 Kennis: ADNR met in het bijzonder kennis met betrekking tot het laden, het vervoer, het lossen en de behandeling van chemicaliën
 Bevoegdheid: Tankschepen van het type N en C
 Opleiding: Chemie 8.2.2.3.3.2

8.2.2.4 *Programma voor de basis- en vervolgcursussen*

Als basis moet ten minste van de volgende tijden worden uitgegaan:

Basiscursus drogeladingscheepvaart	24 leseenheden van 45 minuten
Basiscursus tankscheepvaart	24 leseenheden van 45 minuten
Basiscursus gecombineerd	32 leseenheden van 45 minuten
Vercvolgcursus "Gas"	16 leseenheden van 45 minuten
Vercvolgcursus "Chemie"	16 leseenheden van 45 minuten

Per cursusdag mogen ten hoogste 8 leseenheden worden gegeven.

Indien de theoretische opleiding in de vorm van schriftelijk onderwijs wordt uitgevoerd, moet een gelijk aantal leseenheden als basis dienen. De schriftelijke cursus moet binnen 9 maanden zijn voltooid.

Het aandeel van de praktijkoefeningen in de basiscursus moet ongeveer 30 % bedragen. De praktijkoefeningen moeten, indien mogelijk, gekoppeld zijn met de theoriecursus; ze moeten echter uiterlijk drie maanden na afloop van de theoriecursus worden voltooid.

8.2.2.5 *Programma voor de herhalingscursussen*

Herhalingscursussen moeten vóór de in 8.2.1.4, 8.2.1.6 of 8.2.1.8 genoemde termijn verlopen is zijn voltooid.

Als basis moet ten minste van de volgende tijden worden uitgegaan:

Herhaling-basiscursus

- drogeladingscheepvaart	16 leseenheden van 45 minuten
- tankscheepvaart	16 leseenheden van 45 minuten
- gecombineerd drogelading-/tankscheepvaart	16 leseenheden van 45 minuten
Herhaling-vervolgcursus "Gas"	8 leseenheden van 45 minuten
Herhaling-vervolgcursus "Chemie"	8 leseenheden van 45 minuten

Per cursusdag mogen ten hoogste 8 leseenheden worden gegeven.

Indien de theoretische opleiding in de vorm van schriftelijk onderwijs wordt uitgevoerd, moet een gelijk aantal leseenheden als basis dienen. De schriftelijke cursus moet binnen 9 maanden zijn voltooid.

Het aandeel van de praktijkoefeningen in de herhaling basiscursus moet ongeveer 50 % bedragen. De praktijkoefeningen moeten, indien mogelijk, gekoppeld zijn met de theoriecursus; ze moeten echter uiterlijk drie maanden na afloop van de theoriecursus worden voltooid.

8.2.2.6 Goedkeuring van de opleidingscursussen

8.2.2.6.1 De opleidingscursussen moeten door de bevoegde autoriteit worden goedgekeurd.

8.2.2.6.2 De goedkeuring wordt slechts na een schriftelijk ingediende aanvraag verleend.

8.2.2.6.3 De volgende documenten moeten bij de aanvraag voor goedkeuring worden gevoegd:

- a) Een gedetailleerd opleidingsprogramma dat de te onderwijzen onderwerpen specificeert en het lesrooster en de voorgenomen onderwijsmethoden aangeeft;
- b) Kwalificaties en werkterreinen van het onderwijzend personeel;
- c) Informatie over de ruimte waar de cursussen plaatsvinden en over het onderwijsmateriaal alsook over de faciliteiten voor de praktijkoefeningen;
- d) Voorwaarden voor deelname aan de cursussen, bijvoorbeeld het aantal deelnemers.

8.2.2.6.4 De bevoegde autoriteit moet het toezicht op de cursussen en examens organiseren.

8.2.2.6.5 De goedkeuring bevat ten minste de volgende voorwaarden:

- a) de cursussen worden overeenkomstig de bij de aanvraag gevoegde documenten gegeven;
- b) de bevoegde autoriteit heeft het recht bevoegde personen naar de opleidingscursussen en examens af te vaardigen;
- c) de bevoegde autoriteit wordt op tijd van de data en de plaatsen van de afzonderlijke opleidingscursussen op de hoogte gebracht;

De goedkeuring wordt schriftelijk afgegeven.

Zij kan worden ingetrokken, indien niet aan de voorwaarden van goedkeuring wordt voldaan.

8.2.2.6.6 Het goedkeuringsdocument moet aangeven of het bij de cursussen gaat om basis- of vervolgcursussen of om herhalingscursussen.

8.2.2.6.7 Indien het opleidingsinstituut, nadat aan een opleidingscursus goedkeuring is verleend, van plan is enige wijzigingen aan te brengen met betrekking tot details die voor de goedkeuring van belang waren, moet het vooraf de bevoegde autoriteit om toestemming vragen. Dit is in het bijzonder van toepassing op wijzigingen in het opleidingsprogramma.

8.2.2.6.8 De cursussen moeten met de actuele stand der ontwikkelingen in de op een gegeven ogenblik geldende opleidingsgebieden rekening houden. De aanbieder van de cursus draagt er de verantwoording voor dat de ontwikkelingen in de opleidingsgebieden door het onderwijzend personeel in acht genomen en beheerst worden.

8.2.2.7 Examens

8.2.2.7.1 *Examens voor de basiscursus*

8.2.2.7.1.1 Na voltooiing van de basiscursus moet een examen worden afgelegd. Dit kan of onmiddellijk na de cursus of binnen zes maanden na het einde van de cursus worden uitgevoerd.

8.2.2.7.1.2 Tijdens het examen moet de kandidaat aantonen dat hij, zoals bepaald in de basiscursus, de kennis, het inzicht en de vaardigheden bezit die voor een deskundige aan boord van schepen vereist zijn.

8.2.2.7.1.3 Voor dit doel legt de Centrale Commissie voor de Rijnscheepvaart een vragencatalogus aan, die de in 8.2.2.3.1.1 tot en met 8.2.2.3.1.3 opgesomde examendoelen omvat. De op het examen gestelde vragen moeten uit deze vragencatalogus worden gehaald. Voorafgaand aan het examen mogen de kandidaten geen informatie hebben over de uit de vragencatalogus gekozen vragen. Verder zijn de bepalingen van Hoofdstuk 3 van het reglement Rijnpatenten overeenkomstig van toepassing.

8.2.2.7.1.4 De bij de vragenkatalogus opgenomen matrix moet bij het samenstellen van de examenvragen worden gebruikt.

8.2.2.7.1.5 Het examen wordt in de vorm van een schriftelijk examen uitgevoerd. Aan de kandidaat moeten iedere keer 30 vragen worden gesteld. De duur van het examen bedraagt 60 minuten. Het examen is met goed gevolg afgelegd indien ten minste 25 van de 30 vragen juist zijn beantwoord. Tijdens dit examen mag de tekst van de gevaarlijke stoffen voorschriften en het Rijnvaartpolitierglement als hulpmiddel worden gebruikt.

8.2.2.7.2 *Examens voor de vervolgcursussen Gas en Chemie*

8.2.2.7.2.1 Na het slagen voor het examen voor de basiscursus en de deelname aan een vervolgcursus “Gas” resp. “Chemie” kan de kandidaat aan de betreffende examens met betrekking tot de vervolgcursus deelnemen. Het examen vindt plaats op basis van de door Centrale Commissie voor de Rijnscheepvaart vastgesteld vragencatalogus.

8.2.2.7.2.2 Tijdens het examen moet de kandidaat aantonen dat hij, zoals bepaald in de vervolgcursus, de kennis, het inzicht en de vaardigheden bezit die voor een deskundige aan boord van schepen, tijdens het vervoer van gassen resp. chemicaliën, vereist zijn.

8.2.2.7.2.3 Voor dit doel legt de Centrale Commissie voor de Rijnscheepvaart een vragencatalogus aan, die de in 8.2.2.3.3.1 of 8.2.2.3.3.2 opgesomde examendoelen omvat. De op het examen gestelde vragen moeten uit deze vragencatalogus worden gehaald. Voorafgaand aan het examen mogen de kandidaten geen informatie hebben over de uit de vragencatalogus gekozen vragen. Verder zijn de bepalingen van Hoofdstuk 3 van het reglement Rijnpatenten overeenkomstig van toepassing.

8.2.2.7.2.4 De bij de vragenkatalogus opgenomen matrices moet bij het samenstellen van de examenvragen worden gebruikt.

8.2.2.7.2.5 Het examen wordt in de vorm van een schriftelijk examen uitgevoerd. Aan de kandidaat moeten iedere keer 30 vragen in multiple choice vorm en een casusvraag worden gesteld. De duur van het examen bedraagt in totaal 120 minuten, waarvan 60 minuten voor de multiple choicevragen en 60 minuten voor de casusvragen zijn bedoeld.

Bij de beoordeling moet het totale examen met 60 punten worden gewaardeerd, 30 punten voor de multiple choicevragen (één punt per vraag) en 30 punten voor de casusvragen (de verdeling van de punten over de elementen van de casusvraag wordt aan de bevoegde autoriteit overgelaten). Het examen is met goed gevolg afgelegd indien ten minste 44 punten zijn bereikt. Daarbij moet echter in ieder examenonderdeel ten minste 20 punten zijn bereikt. Indien de 44 punten zijn bereikt, echter in één onderdeel is niet de 20 punten bereikt, dan kan voor dit onderdeel een herexamen afgenomen worden.

Tijdens dit examen mag de tekst van het ADNR en vakliteratuur als hulpmiddel worden gebruikt.

8.2.2.8 *Verklaring omtrent bijzondere kennis van het ADNR*

De afgifte en de vernieuwing van de verklaring omtrent bijzondere kennis van het ADNR als bedoeld in 8.6.2 geschiedt door de bevoegde autoriteit of door een door deze autoriteit aangewezen instelling.

De verklaring wordt afgegeven

- na deelname aan een basis- of vervolgcursus, indien de kandidaat het examen met goed gevolg heeft afgelegd;
- na met goed gevolg deelgenomen te hebben aan een herhalingscursus.

De verklaring van de basiscursus heeft een geldigheidsduur van vijf jaar vanaf de datum van het vakexamen.

De geldigheidsduur van de verklaring voor de vervolgcursussen Gas en/of Chemie moet aan de verklaring van de basiscursus worden aangepast.

Indien de herhalingscursus niet volledig voor de afloopdatum van de geldigheidsduur van de verklaring heeft plaatsgevonden, wordt een nieuwe verklaring afgegeven, waarvoor opnieuw deelname aan een aanvangscursus en het afleggen van een examen als bedoeld in 8.2.2.7 noodzakelijk is.

8.3 Diverse voorschriften, die door de bemanning in acht moeten worden genomen

8.3.1 Personen aan boord

8.3.1.1 Aan boord mogen zich slechts ophouden:

- a) leden van de bemanning;
- b) niet tot de bemanning behorende, doch normaal aan boord verblijvende personen;
- c) personen, die uit hoofde van dienst aan boord zijn.

8.3.1.2 In de beschermde zone aan boord van drogeladingschepen en in de ladingzone aan boord van tankschepen mogen de in 8.3.1.1 genoemde personen zich slechts kortstondig ophouden.

8.3.2 Draagbare lampen

Aan boord van drogeladingschepen moeten in de beschermde zone draagbare lampen met een eigen stroombron worden gebruikt.

Aan boord van tankschepen moeten in de ladingzone en aan dek buiten de ladingzone draagbare lampen met een eigen stroombron worden gebruikt.

Zij moeten ten minste aan de “erkend veilige” uitvoering voldoen.

8.3.3 Toegang tot het schip

De toegang tot het schip is voor onbevoegde verboden.

Dit verbod moet door middel van waarschuwingsborden op geschikte plaatsen zijn bekendgemaakt.

8.3.4 Rookverbod, Verbod van vuur en open licht

Het is verboden aan boord te roken.

Dit verbod moet door middel van waarschuwingsborden op geschikte plaatsen zijn bekendgemaakt.

Het rookverbod is niet van toepassing in de woningen en het stuurhuis, indien daarvan de ramen, deuren, schijnlichten en luiken gesloten zijn.

8.3.5 Gevaar voor vonkvorming

Het is verboden in de ladingzone aan boord van tankschepen werkzaamheden uit te voeren, waarbij de mogelijkheid van vonkvorming bestaat.

Dit is niet van toepassing op afmeerwerkzaamheden.

8.4 gereserveerd

8.5 gereserveerd

8.6 Documenten

8.6.1 Certificaat van Goedkeuring

8.6.1.1 Model van het Certificaat van Goedkeuring drogeladingschepen

Bevoegde autoriteit:	
(Staatswapen)	
Certificaat van Goedkeuring Nr.:	
1.	Naam van het schip:
2.	Officieel scheepsnummer:
3.	Soort schip:
4.	Extra eisen: Schip als bedoeld in 7.1.2.19.1 ¹⁾ Schip als bedoeld in 7.2.2.19.3 ¹⁾ Het schip voldoet aan de aanvullende constructie-eisen voor dubbelwandige schepen in 9.1.0.80 t/m 9.1.0.95/9.2.0.80 t/m 9.2.0.95 ¹⁾
5.	Extra opmerkingen:
.....	
.....	
.....	
6.	Dit Certificaat van Goedkeuring is geldig tot (datum)
7.	Het voorgaande Certificaat van Goedkeuring Nr. werd op (datum) door..... (bevoegde autoriteit) afgegeven.
8.	Het schip is toegelaten voor het vervoer van gevaarlijke goederen op grond van: - eigen onderzoek op ¹⁾ (datum) - de verklaring van het erkende classificatiebureau ¹⁾ (naam van het classificatiebureau) van (datum)
9.	waarbij de volgende gelijkwaardigheden of afwijkingen zijn goedgekeurd: ¹⁾
10.	Op grond van de bijzondere machtigingen: ¹⁾
.....	
.....	
11.	Afgegeven te: op
	(plaats) (datum)
12.	(stempel) (bevoegde autoriteit) (ondertekening)

¹⁾ Indien niet van toepassing doorhalen

Verlenging van de geldigheidsduur van het Certificaat van Goedkeuring

13. De geldigheidsduur van dit Certificaat van Goedkeuring wordt conform 8.1.8.4 ADNR verlengd.

tot
(datum)

14. de
(plaats) (datum)

15. (stempel)
(bevoegde autoriteit)

.....
(ondertekening)

8.6.1.2 *ADNR-deel van het model van het gemeenschappelijk document voor het voorlopig Certificaat van Onderzoek en het voorlopig Certificaat van Goedkeuring droge lading schepen*

9. Vervoer gevaarlijke goederen

9.1 Soort schip :

9.2 Extra eisen : Schip als bedoeld in 7.1.2.19.1 ¹⁾
Schip als bedoeld in 7.2.2.19.3 ¹⁾
Het schip voldoet aan de aanvullende constructie-eisen voor
dubbelwandige schepen in 9.1.0.80 t/m 9.1.0.95/9.2.0.80 t/m
9.2.0.95 ¹⁾

9.3 Extra opmerkingen:

.....
.....
.....

¹⁾ Indien niet van toepassing doorhalen

Bevoegde autoriteit:

(Staatswapen)

Certificaat van Goedkeuring Nr.:

1. Naam van het schip:
2. Officieel scheepsnummer:
3. Soort schip:
4. Tankschip van het type:
5. Uitvoering ladingtank:
 1. Druktank 1)2)
 2. Ladingtank, gesloten 1)2)
 3. Ladingtank, open met vlamkerend rooster 1)2)
 4. Ladingtank, open 1)2)
6. Type van de ladingtank:
 1. onafhankelijke ladingtank 1)2)
 2. geïntegreerde ladingtank 1)2)
 3. Ladingtankwand geen scheepshuid 1)2)
7. Openingsdruk van het snelafblaasventiel/veiligheidsventiel kPa 1)2)
8. Extra inrichtingen:
 - Monstername-inrichting
aansluitmogelijkheid Ja/Neen 1)2)
monstername-opening Ja/Neen 1)2)
 - Watersproei-inrichting Ja/Neen 1)2)
drukalarminrichting 40 kPa Ja/Neen 1)
 - Verwarming
Verwarmingsmogelijkheid van de wal Ja/Neen 1)2)
Verwarmingsinstallatie aan boord Ja/Neen 1)2)
 - Koelinstallatie Ja/Neen 1)2)
 - Inertgasinstallatie Ja/Neen 1)2)
 - Pompkamer onder dek Ja/Neen 1)2)
 - Overdrukinstallatie Ja/Neen 1)
in
 - Uitvoering van de gasverzamel-/gasafvoerleiding conform
Gasverzamelleiding en inrichtingen verwarmt Ja/Neen 1)2)
 - Voldoet aan de constructievoorschriften, die volgen uit de opmerking(en)
..... in kolom 20 van 3.2, Tabel C
9. Elektrische inrichtingen:
 - Temperatuurklasse:
 - Explosiegroep:
10. Laadsnelheid: m³/h of
zie laadinstructie
11. Toegestane dichtheid:
12. Extra opmerkingen:
.....
.....
.....

1) Indien niet van toepassing doorhalen

2) Indien geen éénsoortig type van de ladingtank: zie pagina 3

13. Dit Certificaat van Goedkeuring is geldig tot (datum)
14. Het voorgaande Certificaat van Goedkeuring Nr. werd op (datum)
door (bevoegde autoriteit) afgegeven.
15. Het schip is toegelaten voor het vervoer van gevaarlijke goederen op grond van
- eigen onderzoek op¹⁾ (datum)
- de verklaring van het erkende classificatiebureau ¹⁾
(naam van het classificatiebureau) van (datum)
16. waarbij de volgende gelijkwaardigheden of afwijkingen zijn goedgekeurd:¹⁾
.....
.....
17. Op grond van de bijzondere machtigingen:¹⁾
.....
.....
18. afgegeven te: op
(plaats) (datum)
19. (Stempel)
(bevoegde autoriteit)
.....
(ondertekening)

¹⁾ Indien niet van toepassing doorhalen

Verlenging van de geldigheidsduur van het Certificaat van Goedkeuring

20. Die geldigheidsduur van het Certificaat van Goedkeuring wordt conform 8.1.8.4 ADNR
verlengd.
tot
(datum)
21. den
(plaats) (datum)
22. (Stempel)
(bevoegde autoriteit)
.....
(ondertekening)

9. Vervoer gevaarlijke goederen

9.1 Tankschip van het type

- 9.2 Uitvoering van de ladingtank:
- 1. Druktank 1)2)
 - 2. Ladingtank, gesloten 1)2)
 - 3. Ladingtank, open met
vlamkerendrooster 1)2)
 - 4. Ladingtank, open 1)2)

- 9.3 Type van de ladingtank:
- 1. onafhankelijke ladingtank 1)2)
 - 2. geïntegreerde ladingtank 1)2)
 - 3. Ladingtankwand geen scheepshuid 1)2)

9.4 Openingsdruk snelafblaasventiel/veiligheidsventiel kPa 1)2)

9.5 Extra inrichtingen:

- Monstername-inrichting
aansluitmogelijkheid Ja/Neen 1)2)
monstername-opening Ja/Neen 1)2)
- Watersproei-inrichting Ja/Neen 1)2)
Drukalarminrichting 40 kPa Ja/Neen 1)
- Verwarming
Verwarmingsmogelijkheid van de wal Ja/Neen 1)2)
Verwarmingsinstallatie aan boord Ja/Neen 1)2)
- Koelinstallatie Ja/Neen 1)2)
- Inertgasinstallatie Ja/Neen 1)2)
- Pompkamer onder dek Ja/Neen 1)2)
- Overdruk-inrichting Ja/Neen 1)
in
- Uitvoering van de gasverzamel-/gasafvoerleiding conform
Gasverzamelleiding en inrichtingen verwarmt Ja/Neen 1)2)
- Voldoet aan de constructievoorschriften, die volgen uit de opmerking(en) in kolom
20 van 3.2, Tabel C

9.6 Elektrische inrichtingen:

- Temperatuurklasse:
- Explosiegroep:

9.7 Laadsnelheid: m³/h of
zie laadinstructie

9.8 Toegestane dichtheid:

9.9 Extra opmerkingen

.....
.....
.....
.....

1) Indien niet van toepassing doorhalen

2) Indien geen éénsoortig type van de ladingtank: zie pagina 3

8.6.2

Verklaring omtrent bijzondere kennis van het ADN als bedoeld in 8.2.1.3, 8.2.1.5 of 8.2.1.7
(formaat: A6 verticaal, kleur: Oranje)

(Staatswapen)

Verklaring

Omtrent bijzondere kennis van het ADN

Nr. van de verklaring:

Naam:

Voornaam(en):

Geboren
op:

Nationaliteit:

Ondertekening van de houder:

De houder van deze verklaring beschikt over bijzondere kennis van het ADN.
Deze verklaring is geldig voor de bijzondere kennis van het ADN als bedoeld in:

- 8.2.1.3 (droge lading schepen *)
- 8.2.1.3 (tankschepen *)
- 8.2.1.5 *)
- 8.2.1.7 *)

tot:

Afgegeven
door:

Afgiftedatum:

(Stempel)

Ondertekening:

*) Indien niet van toepassing doorhalen

(voorzijde)

(achterzijde)

8.6.3 Controlelijst ADNR

CONTROLELIJST ADNR

Betreffende de te nemen maatregelen en de gemaakte afspraken voor het laden en lossen

- Gegevens van het schip

.....
 (scheepsnaam) (officieel scheepsnummer)

 (scheepstype)

- Gegevens met betrekking tot het laden – of lossen

..... (plaats)
 (overslaginstallatie)
 (tijd)
 (datum)

- Gegevens met betrekking tot de lading

Hoeveelheid in m ³	Stofnaam	UN-nummer/Sofnummer	Klasse
.....
.....
.....

- Gegevens met betrekking tot de voorgaande lading *)

Stofnaam	UN-nummer/Sofnummer	Klasse
.....
.....
.....

*) alleen in te vullen bij laden

Laad-/Lossnelheid (niet invullen bij de overslag van gassen)

Stofnaam	Tank nummer	Overeengekomen laad-/lossnelheid					
		aanvang		midden		eind	
		snellheid m ³ /h	hoeveelheid m ³	snellheid m ³ /h	hoeveelheid m ³	snellheid m ³ /h	hoeveelheid m ³
.....
.....
.....

Op welke wijze wordt de laad-/losleiding vanuit de walinstallatie/vanuit het schip *) na het laden of lossen leeg gedrukt resp. leeg gezogen?

gedrukt*)

gezogen*)

Indien gedrukt, op welke manier?

.....
(bijv. lucht, inertgas, "pig")

..... kPa
(maximaal toelaatbare druk in de ladingtanks)

..... liter
(geschatte nastroom hoeveelheid)

*) doorhalen indien niet van toepassing

Vragen aan de schipper of de door hem met de verantwoordelijkheid belaste persoon aan boord en aan de verantwoordelijke persoon van de walinstallatie

Met de overslag mag pas worden aangevangen indien alle hierna volgende vragen van de Controlelijst met "X" zijn aangekruist, dat wil zeggen met JA zijn beantwoord en de lijst door beide personen is ondertekend.

Niet van toepassing zijnde vragen moeten worden doorgehaald.

Indien niet alle van toepassing zijnde vragen met JA kunnen worden beantwoord is de overslag slechts met toestemming van de plaatselijk bevoegde autoriteit toegestaan.

	Schip	walinstallatie
1. Is het schip tot het vervoer van de te beladen stof toegelaten?	O*)	O*)
2. Heeft de schipper of de door hem met de verantwoording belaste persoon aan boord van de verlader de schriftelijke instructies conform 5.4.3 ontvangen?	O*)	O*)
3. Is het schip, de plaatselijke omstandigheden in aanmerking nemend, goed gemeerd?	O	-
4. Zijn zowel in de omgeving van het voor- als het achterschip geschikte middelen aanwezig om het schip, ook in noodgevallen, te betreden of te verlaten?	O	O
5. Is een doeltreffende verlichting van de laad- en losplaats en de vluchtwegen gewaarborgd?	O	O
6. Schip-wal verbinding		
6.1 Zijn de laad- en losleidingen tussen schip en wal in goede conditie?	-	O
Zijn zij op de juiste wijze aangesloten?	-	O
6.2 Zijn alle aansluitflenzen voorzien van de juiste pakkingen?	-	O
6.3 Zijn alle flensbouten aangebracht en aangedraaid?	O	O
6.4 Zijn de laadarmen in alle werkrichtingen vrij beweegbaar en hebben zij en de slangen voldoende speelruimte?	-	O
7. Zijn alle niet gebruikte aansluitingen van de laad- en losleidingen en van de gasverzamelleiding deugdelijk afgeblind.	O	O
8. Zijn onder de gebruikte aansluitingen geschikte voorzieningen aangebracht om gelekte vloeistoffen op te vangen?	O	O
9. Zijn de wegneembare delen tussen ballast- en lensleidingen enerzijds en laad- en losleidingen anderzijds verwijderd?	O	-
10. Is voor de gehele duur van de overslag een voortdurend en doelmatig toezicht verzekerd?	O	O
11. Is de communicatie tussen schip en wal verzekerd?	O	O
12.1 Is de gasverzamelleiding van het schip tijdens de belading aan de gasterugvoerleiding aan de wal, indien vereist resp. aanwezig, aangesloten?	O	O
12.2 Is door de walinstallatie gewaarborgd, dat de druk aan het walaansluitpunt de openingsdruk van het snelafblaasventiel niet te boven gaat?	-	O*)
12.3 Is, indien volgens 3.2, Tabel C, kolom 17 explosiebescherming is vereist, door de walinstallatie gewaarborgd dat in haar gasterugvoer- of gaspendelleiding een vlamkerende inrichting aanwezig is, die het schip tegen een detonatie en vlamdoorslag vanuit de wal beschermd?	-	O
13. Zijn de maatregelen met betrekking tot "noodstop" en "alarm" bekend?	O	O

*) alleen in te vullen bij laden

	Schip	Walinstallatiee ⁴
14. Controle van de belangrijkste bedrijfsvoorschriften: - Zijn de voorgeschreven brandblusinrichtingen en apparaten bedrijfs gereed? - Zijn alle kleppen en afsluiters gecontroleerd op hun juiste stand? - Is een algeheel rookverbod afgekondigd? - Zijn de verwarmings-, kook- en koelapparaten met open vlam buiten werking? - Zijn de vloeibaargasinstallaties door middel van de hoofdkraan afgesloten? - Staan de radarinstallaties niet onder spanning? - Zijn alle rood gemerkte elektrische installaties uitgeschakeld? - Zijn alle ramen en deuren gesloten?	O O O O O O O O	O O O - - - - -
15.1 Is de uitgangsdruk van de lospomp aan boord op de toelaatbare werkdruk van de walinstallatie afgestemd?	O	-
15.2 Is de uitgangsdruk van de ladingpomp aan de wal op de toelaatbare werkdruk van de installatie aan boord van het schip afgestemd?	-	O
16. Is de niveaualarminrichting bedrijfs gereed?	O	-
17. Is het systeem voor het inschakelen van de overvulbeveiliging aangesloten, bedrijfs gereed en beproefd?	O	-
18. Slechts invullen bij het laden- of lossen van stoffen waarvoor voor het vervoer een gesloten of een met vlamkerende inrichtingen beveiligd schip is voorgeschreven. Zijn de tankdeksels, controle-, peil- en monstername-openingen van de ladingtanks gesloten of eventueel door middel van in goede staat verkerende vlamkerende inrichtingen beveiligd?	O	O
Gecontroleerd, ingevuld en ondertekend voor het schip: voor de overslaginstallatie: (naam in hoofdletters) (naam in hoofdletters) (ondertekening) (ondertekening)		

Toelichting:**Vraag 3:**

Onder "goed gemeerd" wordt verstaan dat het schip op een dusdanige wijze aan de aanleg- cq. overslagsteiger is vastgemaakt dat het zonder abnormale invloed van derden in geen enkele richting kan bewegen waardoor de overslaginrichting overbelast kan raken. Daarbij moet met de plaatselijk aanwezige cq. te verwachten getijden en bijzonderheden rekening worden gehouden.

Vraag 6:

Ten behoeve van de laad- en losslangen moet een geldig keuringscertificaat aanwezig zijn. Het materiaal van de slangen moet de te voorziene belastingen kunnen weerstaan en geschikt zijn voor de overslag van de betreffende stoffen. Het begrip "leidingen" omvat zowel de slangen als de laad- losarmen. De overslagleidingen tussen schip en land moeten zodanig zijn aangebracht dat zij onder invloed van de normale scheepsbewegingen tengevolge van waterspiegelveranderingen, voorbijvarende schepen en de laad- en loshandelingen niet kunnen worden beschadigd. Evenzo moeten alle flensverbindingen zijn voorzien van de juiste pakking en van voldoende bouten, zodat lekkage uitgesloten is.

Vraag 10:

De overslag moet zowel aan boord als aan land op een wijze worden uitgevoerd zodat optredende gevaren in de buurt van de overslagleidingen direct opgemerkt kunnen worden. Indien het toezicht met technische hulpmiddelen wordt uitgevoerd, moet tussen de walinstallatie en het schip overeenstemming zijn bereikt op welke wijze het toezicht gewaarborgd is.

Vraag 11:

Voor een goede laad- en losprocedure is een goede communicatie tussen schip en land vereist. Ten behoeve hiervan mogen telefoon- en radioapparatuur slechts worden gebruikt indien zij Ex-beveiligd en in de buurt van de toezicht houdende persoon aangebracht zijn.

Vraag 13:

Voor de aanvang van de laad- en losprocedure moeten de vertegenwoordiger van de walinstallatie en de schipper of de door hem met de verantwoording belaste persoon aan boord het eens zijn over de te volgen procedure. Hierbij moet rekening worden gehouden met de bijzondere eigenschappen van het te beladen of te lossen schip.

8.6.4 Afgifte van ladingresten en nalensysteem

8.6.4.1 Inrichting ten behoeve van de afgifte van ladingresten

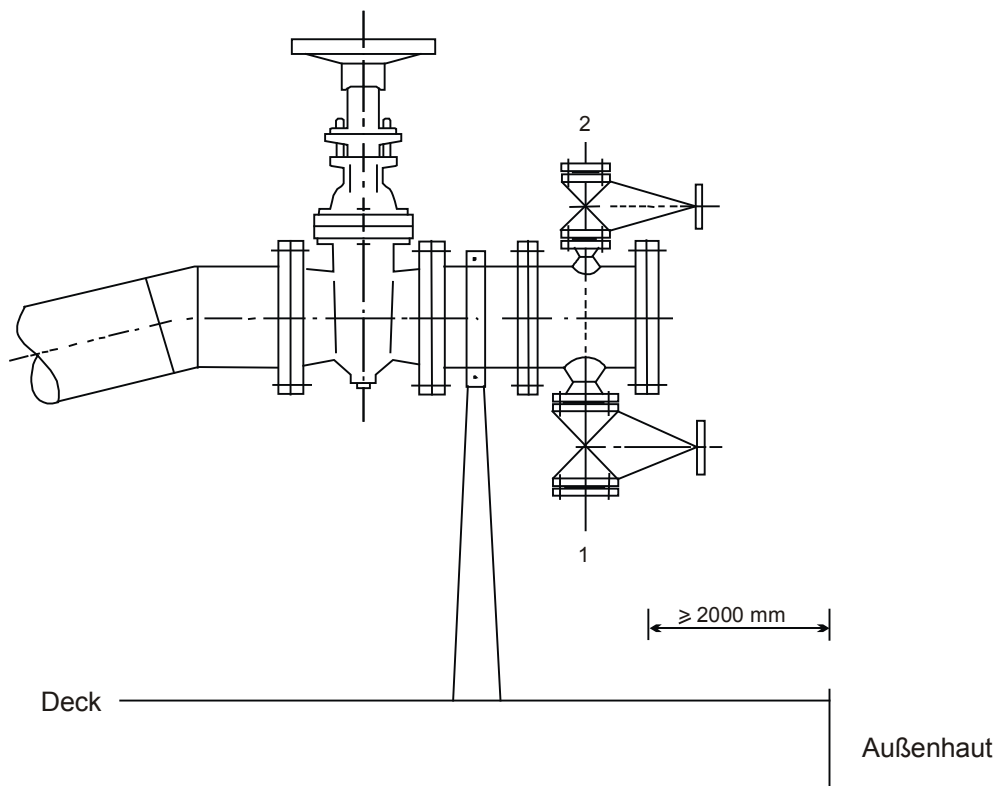

1. Aansluiting voor de afgifte van restlading.
Aansluiting conform CEFIC
2. Aansluiting voor de walinstallatie om de restlading door middel van gas aan land te drukken.
Aansluiting conform CEFIC

8.6.4.2 Beproeving van het nalenssysteem

8.6.4.2.1 Voor de aanvang van de beproeving moeten de ladingtanks en de bijbehorende pijpleidingen schoon zijn. De ladingtanks moeten zonder risico betreden kunnen worden.

8.6.4.2.2 Tijdens de beproeving mogen slagzij en trim van het schip niet boven operationeel haalbare waarden liggen.

8.6.4.2.3 Tijdens de beproeving moet een tegendruk worden gegarandeerd van tenminste 300 kPa (3 bar) ter plaatse van de inrichting voor de afgifte van restlading aan de losleiding.

8.6.4.2.4 De beproeving moet inhouden:

- a) het met water vullen van de ladingtank totdat de zuigmond in de ladingtank onder water staat;
- b) het leeg pompen en het met behulp van het nalenssysteem ledigen van de ladingtanks en de bijbehorende pijpleidingen;
- c) het op de volgende plaatsen verzamelen van waterrestanten:
 - in de nabijheid van de zuigmond;
 - op de bodem van de ladingtank waarop water is achtergebleven;
 - op het laagste punt van de lospomp;
 - op alle laagste punten van de bijbehorende pijpleidingen tot aan de inrichting voor de afgifte van restlading.

8.6.4.2.5 De hoeveelheid van het conform 8.6.4.2.4, letter c) verzamelde water moet nauwkeurig worden vastgesteld en in de verklaring van de beproeving van het nalenssysteem als bedoeld in 8.6.4.3 worden vastgelegd.

8.6.4.2.6 De bevoegde autoriteit of het erkende classificatiebureau moet alle voor de beproeving vereiste operationele handelingen in de verklaring van de beproeving vastleggen.

Deze verklaring moet tenminste de volgende gegevens bevatten:

- trim van het schip tijdens de beproeving;
- slagzij van het schip tijdens de beproeving;
- volgorde waarin de ladingtanks gelost werden;
- tegendruk aan de inrichting voor de afgifte;
- resthoeveelheid per ladingtank;
- resthoeveelheid per pijpleidingsstelsel;
- duur van het nalenzen;
- ingevuld ladingtankplan.

8.6.4.3 Verklaring van de beproeving van het nalensysteem

Verklaring van de beproeving van het nalensysteem

1. Naam van het schip :
2. Officieel scheepsnummer :
3. Tankschip van het type :
4. Certificaat van Goedkeuring Nr. :
5. Datum van de beproeving :
6. Plaats van de beproeving :
7. Aantal ladingtanks :
8. Tijdens de beproeving zijn de volgende resthoeveelheden gemeten:
 - Ladingtank 1:..... liter Ladingtank 2: liter
 - Ladingtank 3:..... liter Ladingtank 4: liter
 - Ladingtank 5:..... liter Ladingtank 6: liter
 - Ladingtank 7:..... liter Ladingtank 8: liter
 - Ladingtank 9:..... liter Ladingtank 10: liter
 - Ladingtank 11:..... liter Ladingtank 12: liter
 - Restladingtank 1: liter Restladingtank 2: liter
 - Restladingtank 3: liter
 - Pijpleidingsysteem 1: liter
 - Pijpleidingsysteem 2: liter
9. Tijdens de beproeving was de tegendruk aan de inrichting voor de afgifte : kPa
10. De ladingtanks werden in de volgende volgorde gelost:
Ladingtank ..., Ladingtank ..., Ladingtank ..., Ladingtank ..., Ladingtank ..., Ladingtank ...
Ladingtank ..., Ladingtank ..., Ladingtank ..., Ladingtank ..., Ladingtank ..., Ladingtank ...
11. De trim van het schip tijdens de beproeving was m en de slagzij was ... m naar stuurboord/bakboord.
12. Het totale nalenzen duurde uren.

.....
(datum)

.....
(ondertekening)

Deel 9

Constructievoorschriften

Inhoud

9.1 Constructievoorschriften voor droge lading schepen

- 9.1.0.0 Materialen
- 9.1.0.1- gereserveerd
- 9.1.0.10 gereserveerd
- 9.1.0.11 Laadruimen
- 9.1.0.12 Ventilatie
- 9.1.0.13- gereserveerd
- 9.1.0.16 gereserveerd
- 9.1.0.17 Woningen en dienstruimten
- 9.1.0.18- gereserveerd
- 9.1.0.19 gereserveerd
- 9.1.0.20 Ballastwater
- 9.1.0.21- gereserveerd
- 9.1.0.30 gereserveerd
- 9.1.0.31 Machines
- 9.1.0.32 Brandstoftanks
- 9.1.0.33 gereserveerd
- 9.1.0.34 Uitlaatgassenleidingen
- 9.1.0.35 Lensinrichting
- 9.1.0.36- gereserveerd
- 9.1.0.39 gereserveerd
- 9.1.0.40 Brandblusinstallaties
- 9.1.0.41 Vuur en onbeschermd licht
- 9.1.0.42- gereserveerd
- 9.1.0.51 gereserveerd
- 9.1.0.52 Type en plaats van de elektrische inrichtingen
- 9.1.0.53- gereserveerd
- 9.1.0.55 gereserveerd
- 9.1.0.56 Elektrische kabels
- 9.1.0.57- gereserveerd
- 9.1.0.69 gereserveerd
- 9.1.0.70 Kabels, masten
- 9.1.0.71 Toegang tot het schip
- 9.1.0.73 gereserveerd
- 9.1.0.74 Rookverbod, Verbod van vuur en onbeschermd licht
- 9.1.0.75- gereserveerd
- 9.1.0.79 gereserveerd

9.1.0.80 Aanvullende voorschriften voor dubbelwandige schepen

- 9.1.0.81- gereserveerd
- 9.1.0.87 gereserveerd
- 9.1.0.88 Classificatie
- 9.1.0.87- gereserveerd
- 9.1.0.90 gereserveerd
- 9.1.0.91 Laadruimen
- 9.1.0.92 Nooduitgang
- 9.1.0.93 Stabiliteit (algemeen)
- 9.1.0.94 Stabiliteit (intact)
- 9.1.0.95 Stabiliteit (lek)

9.2 Constructievoorschriften voor zeeschepen, die voldoen aan de voorschriften van SOLAS 74, Hoofdstuk II-2, Artikel 19 of SOLAS 74, Hoofdstuk II-2, Artikel 54

- 9.2.0.0 Materialen
- 9.2.0.1- gereserveerd
- 9.2.0.19 gereserveerd
- 9.2.0.20 Ballastwater
- 9.2.0.21- gereserveerd
- 9.2.0.30 gereserveerd

9.2.0.31	Machines
9.2.0.32	gereserveerd
9.2.0.34	Uitlaatgassenleidingen
9.2.0.35-	
9.2.0.40	gereserveerd
9.2.0.41	Vuur en onbeschermd licht
9.2.0.42-	
9.2.0.70	gereserveerd
9.2.0.71	Toegang tot het schip
9.2.0.72-	
9.2.0.73	gereserveerd
9.2.0.74	Rookverbod, Verbod van vuur en onbeschermd licht
9.2.0.75-	
9.2.0.79	gereserveerd
9.2.0.80	Aanvullende voorschriften voor dubbelwandige zeeschepen
9.2.0.81-	
9.2.0.87	gereserveerd
9.2.0.88	Classificatie
9.2.0.89-	
9.2.0.90	gereserveerd
9.2.0.91	Laadruimen
9.2.0.92	gereserveerd
9.2.0.93	Stabiliteit (algemeen)
9.2.0.94	Stabiliteit (intact)
9.2.0.95	Stabiliteit (lek)
9.3	Constructievoorschriften voor tankschepen
9.3.1	Constructievoorschriften voor tankschepen van het type G
9.3.1.0	Materialen
9.3.1.1-	
9.3.1.7	gereserveerd
9.3.1.8	Classificatie
9.3.1.9	gereserveerd
9.3.1.10	Bescherming tegen het binnendringen van gassen
9.3.1.11	Ladingtankruimten en ladingtanks
9.3.1.12	Ventilatie
9.3.1.13	Stabiliteit (algemeen)
9.3.1.14	Stabiliteit (intact)
9.3.1.15	Stabiliteit (lek)
9.3.1.16	Machinekamers
9.3.1.17	Woningen en dienstruimten
9.3.1.18-	
9.3.1.20	gereserveerd
9.3.1.21	Veiligheids- en controle-inrichtingen
9.3.1.22	Openingen van de ladingtanks
9.3.1.23	Beproeving onder druk
9.3.1.24	gereserveerd
9.3.1.25	Pompen en leidingen
9.3.1.26	gereserveerd
9.3.1.27	Koelinstallatie
9.3.1.28	Watersproei-inrichting
9.3.1.29-	
9.3.1.30	gereserveerd
9.3.1.31	Machines
9.3.1.32	Brandstoftanks
9.3.1.33	gereserveerd
9.3.1.34	Uitlaatgassenleidingen
9.3.1.35	Lens- en ballastinrichting
9.3.1.36-	
9.3.1.39	gereserveerd
9.3.1.40	Brandblusinstallaties

- 9.3.1.41 Vuur en onbeschermd licht
- 9.3.1.42- gereserveerd
- 9.3.1.49 Bescheiden betreffende elektrische installaties
- 9.3.1.50 Elektrische inrichtingen
- 9.3.1.51 Type en plaats van de elektrische inrichtingen
- 9.3.1.52 Aarding
- 9.3.1.53 gereserveerd
- 9.3.1.54- Elektrische kabels
- 9.3.1.55 gereserveerd
- 9.3.1.56 Speciale uitrusting
- 9.3.1.57- gereserveerd
- 9.3.1.59 Toegang tot het schip
- 9.3.1.60 gereserveerd
- 9.3.1.61- Rookverbod, Verbod van vuur en onbeschermd licht
- 9.3.1.70 gereserveerd
- 9.3.1.71 gereserveerd
- 9.3.1.72- gereserveerd
- 9.3.1.73 gereserveerd
- 9.3.1.74 gereserveerd
- 9.3.1.75- gereserveerd
- 9.3.1.91 gereserveerd
- 9.3.1.92 Nooduitgang
- 9.3.1.93- gereserveerd
- 9.3.1.99 gereserveerd

9.3.2 Constructievoorschriften voor tankschepen van het type C

- 9.3.2.0 Materialen
- 9.3.2.1- gereserveerd
- 9.3.2.7 Classificatie
- 9.3.2.8 gereserveerd
- 9.3.2.9 Bescherming tegen het binnendringen van gassen
- 9.3.2.10 Ladingtankruimten en ladingtanks
- 9.3.2.11 Ventilatie
- 9.3.2.12 Stabiliteit (algemeen)
- 9.3.2.13 Stabiliteit (intact)
- 9.3.2.14 Stabiliteit (lek)
- 9.3.2.15 Machinekamers
- 9.3.2.16 Woningen en dienstruimten
- 9.3.2.17 gereserveerd
- 9.3.2.18- Inrichting van de kofferdammen
- 9.3.2.19 Veiligheids- en controle-inrichtingen
- 9.3.2.20 Openingen van de ladingtanks
- 9.3.2.21 Beproeving onder druk
- 9.3.2.22 gereserveerd
- 9.3.2.23 Pompen en leidingen
- 9.3.2.24 Restladingtanks en vaten ten behoeve van slobs
- 9.3.2.25 gereserveerd
- 9.3.2.26 Watersproei-inrichting
- 9.3.2.27 gereserveerd
- 9.3.2.28- Machines
- 9.3.2.29 Brandstoftanks
- 9.3.2.30 gereserveerd
- 9.3.2.31 Uitlaatgassenleidingen
- 9.3.2.32 Lens- en ballastinrichting
- 9.3.2.33 gereserveerd
- 9.3.2.34 Brandblusinstallaties
- 9.3.2.35 Vuur en onbeschermd licht
- 9.3.2.36- Ladingverwarmingsinstallatie
- 9.3.2.39 gereserveerd
- 9.3.2.40 gereserveerd
- 9.3.2.41 gereserveerd
- 9.3.2.42 gereserveerd
- 9.3.2.43- gereserveerd
- 9.3.2.49 gereserveerd

9.3.2.50	Bescheiden betreffende elektrische installaties
9.3.2.51	Elektrische inrichtingen
9.3.2.52	Type en plaats van de elektrische inrichtingen
9.3.2.53	Aarding
9.3.2.54-	
9.3.2.55	gereserveerd
9.3.2.56	Elektrische kabels
9.3.2.57-	
9.3.2.59	gereserveerd
9.3.2.60	Speciale uitrusting
9.3.2.61-	
9.3.2.69	gereserveerd
9.3.2.71	Toegang tot het schip
9.3.2.72-	
9.3.2.73	gereserveerd
9.3.2.74	Rookverbod, Verbod van vuur en onbeschermd licht
9.3.2.75-	
9.3.2.91	gereserveerd
9.3.2.92	Nooduitgang
9.3.2.93-	
9.3.2.99	gereserveerd

9.3.3 Constructievoorschriften voor tankschepen van het type N

9.3.3.0	Materialen
9.3.3.1-	
9.3.3.7	gereserveerd
9.3.3.8	Classificatie
9.3.3.9	gereserveerd
9.3.3.10	Bescherming tegen het binnendringen van gassen
9.3.3.11	Ladingtankruimten en ladingtanks
9.3.3.12	Ventilatie
9.3.3.13	Stabiliteit (algemeen)
9.3.3.14	Stabiliteit (intact)
9.3.3.15	gereserveerd
9.3.3.16	Machinekamers
9.3.3.17	Woningen en dienstruimten
9.3.3.18-	
9.3.3.19	gereserveerd
9.3.3.20	Inrichting van de kofferdammen
9.3.3.21	Veiligheids- en controle-inrichtingen
9.3.3.22	Openingen van de ladingtanks
9.3.3.23	Beproeving onder druk
9.3.3.25	gereserveerd
9.3.3.25	Pompen en leidingen
9.3.3.26	Restladingtanks en vaten ten behoeve van slobs
9.3.3.27	gereserveerd
9.3.3.28	Watersproei-inrichting
9.3.3.29-	
9.3.3.30	gereserveerd
9.3.3.31	Machines
9.3.3.32	Brandstoftanks
9.3.3.33	gereserveerd
9.3.3.34	Uitlaatgassenleidingen
9.3.3.35	Lens- en ballastinrichting
9.3.3.36-	
9.3.3.39	gereserveerd
9.3.3.40	Brandblusinstallaties
9.3.3.41	Vuur en onbeschermd licht
9.3.3.42	Ladingverwarmingsinstallatie
9.3.3.43-	
9.3.3.49	gereserveerd

9.3.3.50	Bescheiden betreffende elektrische installaties
9.3.3.51	Elektrische inrichtingen
9.3.3.52	Type en plaats van de elektrische inrichtingen
9.3.3.53	Aarding
9.3.3.54-	
9.3.3.55	gereserveerd
9.3.3.56	Elektrische kabels
9.3.3.57-	
9.3.3.59	gereserveerd
9.3.3.60	Speciale uitrusting
9.3.3.61-	
9.3.3.70	gereserveerd
9.3.3.71	Toegang tot het schip
9.3.3.70-	
9.3.3.73	gereserveerd
9.3.3.74	Rookverbod, Verbod van vuur en onbeschermd licht
9.3.3.75-	
9.3.3.99	gereserveerd

9.1
Constructievoorschriften voor droge lading schepen

9.1 Constructievoorschriften voor droge lading schepen

9.1.0 De voorschriften 9.1.0.0 tot en met 9.1.0.79 zijn van toepassing op droge lading schepen.

9.1.0.0 *Materialen*

De scheepsromp moet van scheepsbouwstaal of van een ander, ten minste gelijkwaardig metaal zijn gebouwd, waarbij de gelijkwaardigheid betrekking heeft op de mechanische eigenschappen en op een bestendigheid tegen de inwerking van temperatuur of vuur.

**9.1.0.1-
9.1.0.10** gereserveerd

9.1.0.11 *Laadruimen*

9.1.0.11.1 a) Ieder laadruim moet aan de voor- en achterzijde door waterdichte metalen schotten zijn begrensd.

b) De laadruimen mogen geen gemeenschappelijk schot met de brandstoftanks hebben.

9.1.0.11.2 De bodems van de laadruimen moeten zodanig zijn geconstrueerd, dat zij schoongemaakt en gedroogd kunnen worden.

9.1.0.11.3 De luiken moeten sproeiwater- en regendicht zijn of door middel van waterdichte kleden zijn afgedekt.

Kleden, die voor het afdekken van de laadruimen worden gebruikt, moeten moeilijk ontvlambaar zijn.

9.1.0.11.4 In de laadruimen mag geen verwarmingsinstallatie zijn ingebouwd.

9.1.0.12 *Ventilatie*

9.1.0.12.1 Ieder laadruim moet door middel van twee onafhankelijk van elkaar werkende zuigventilatoren kunnen worden geventileerd.

De capaciteit moet zodanig zijn, dat de inhoud van het lege laadruim ten minste vijfmaal per uur volledig kan worden ververs.

De ventilator moet zodanig zijn uitgevoerd dat vonkvorming bij aanraking van een schoep met het ventilatorhuis alsmede elektrostatische oplading is uitgesloten.

De afzuigkanalen moeten tot op 50 mm afstand van de bodem van het laadruim worden aangebracht en moeten zich aan de uiterste einden van het laadruim bevinden. De toestroming van gassen en dampen naar het afzuigkanaal moet ook bij het vervoer van losgestorte stoffen zijn gewaarborgd.

Indien de afzuigkanalen wegneembaar zijn, moeten zij geschikt zijn voor de samenbouw met de ventilator en op veilige wijze bevestigd kunnen worden. Zij moeten tegen weersinvloeden en sproeiwater beschermd zijn.

De toestroming moet tijdens het ventileren zijn gewaarborgd.

9.1.0.12.2 De ventilatie-inrichting van een laadruim moet zo zijn aangebracht, dat gevaarlijke gassen niet in de woningen, het stuurhuis of de machinekamer kunnen binnendringen.

9.1.0.12.3 Woningen en dienstruimten moeten kunnen worden geventileerd.

**9.1.0.13-
9.1.0.16** gereserveerd

9.1.0.17 *Woningen en dienstruimten*

9.1.0.17.1 Woningen moeten door middel van metalen schotten zonder openingen van de laadruimen zijn gescheiden.

9.1.0.17.2 De naar de laadruimen gerichte openingen van woningen en van het stuurhuis moeten gasdicht kunnen worden gesloten.

9.1.0.17.3 Toegangen naar en openingen van machinekamers en dienstruimten mogen niet naar de beschermde zone zijn gericht.

9.1.0.18-

9.1.0.19 gereserveerd

9.1.0.20 *Ballastwater*

Zijttanks en dubbele bodems mogen voor de opname van ballastwater worden ingericht.

9.1.0.21-

9.1.0.30 gereserveerd

9.1.0.31 *Machines*

9.1.0.31.1 Er mogen slechts verbrandingsmotoren ingebouwd zijn, die gebruik maken van een brandstof met een vlampunt hoger dan 55 °C.

9.1.0.31.2 Ventilatie-openingen van machinekamers en inlaatopeningen van motoren, indien de motoren de lucht niet direct vanuit de machinekamer aanzuigen, moeten ten minste 2,00 m van de beschermde zone zijn verwijderd.

9.1.0.31.3 Vonkvorming moet in de beschermde zone zijn uitgesloten.

9.1.0.32 *Brandstoftanks*

9.1.0.32.1 Dubbele bodems in het laadruimgebied mogen als brandstoftank worden ingericht indien de hoogte ten minste 0,60 m bedraagt.

Brandstofleidingen en openingen van deze tanks in het laadruim zijn verboden.

9.1.0.32.2 De openingen van de ontluuchtingsleidingen van alle brandstoftanks moeten ten minste tot 0,50 m boven het open dek zijn gevoerd. Deze openingen en de openingen van de overloopleidingen die boven dek zijn gevoerd, moeten zijn voorzien van een bescherming, die door een rooster of een geperforeerde plaat wordt gevormd.

9.1.0.33 gereserveerd

9.1.0.34 *Uitlaatgassenleidingen*

9.1.0.34.1 Uitlaatgassen moeten door een uitlaatgassenleiding naar boven of door de scheepshuid naar buiten worden afgevoerd. De uittrede-opening moet ten minste 2,00 m van de laadruimopeningen zijn verwijderd. De uitlaatgassenleidingen van motoren moeten zodanig zijn aangebracht, dat de uitlaatgassen zich van het schip verwijderen.

Uitlaatgassenleidingen mogen niet in de beschermde zone zijn aangebracht.

9.1.0.34.2 Uitlaatgassenleidingen moeten zijn voorzien van een inrichting die het uittreden van vonken voorkomt, bijv. vonkenvangers.

9.1.0.35 *Lensinrichting*

Lenspomp ten behoeve van laadruimen moeten in de beschermde zone zijn opgesteld. Dit is niet van toepassing, indien het lenzen met behulp van ejektoren plaats vindt.

9.1.0.36-

9.1.0.39 gereserveerd

9.1.0.40 *Brandblusinstallaties*

9.1.0.40.1 Het schip moet voorzien zijn van een brandblusinstallatie.

De installatie moet aan de volgende eisen voldoen:

- zij moet door twee onafhankelijke brandblus- of ballastpompen worden gevoerd. Één van deze pompen moet ten alle tijden bedrijfs gereed zijn.

Deze pompen mogen niet in dezelfde ruimte zijn opgesteld;

- zij moet gevoed worden door een waterleiding, die in de beschermde zone boven dek ten minste drie brandslangaansluitingen heeft. Er moeten drie, daarop aansluitbare en van voldoende lengte zijnde brandslangen met straalpijp met sproeistuk met een diameter van ten minste 12 mm aanwezig zijn. Ten minste twee, niet van dezelfde brandslangaansluiting afkomstige waterstralen moeten tegelijkertijd iedere plaats van het dek in de beschermde zone kunnen bereiken.

Door middel van een veerbelaste terugslagklep moet zijn gewaarborgd, dat gassen niet door de brandblusinstallatie in de woningen of dienruimten buiten de beschermde zone kunnen komen;

- de capaciteit van de installatie moet ten minste zodanig zijn, dat bij het gelijktijdig gebruik van twee straalpijpen vanuit iedere plaats aan boord een werpafstand wordt bereikt die ten minste gelijk is aan de scheepsbreedte;

Aan boord van duwbakken zonder eigen voortstuwing is één brandblus- of ballastpomp voldoende.

9.1.0.40.2 In aanvulling hierop moeten machinekamers zijn voorzien van een vast ingebouwde brandblusinstallatie conform artikel 10.03b van het Reglement Onderzoek Schepen op de Rijn, die vanaf dek in werking gesteld kan worden.

9.1.0.40.3 De in 8.1.4 voorgeschreven twee handblussers moeten zich in de beschermde zone of in de onmiddellijke nabijheid ervan bevinden.

9.1.0.40.4 Blusmiddelen en blusmiddelhoeveelheden ten behoeve van vast ingebouwde brandblusinstallaties moeten geschikt en voldoende zijn voor het bestrijden van branden.

9.1.0.41 *Vuur en onbeschermd licht*

9.1.0.41.1 De openingen van schoorstenen moeten zich ten minste 2,00 m van de laadruimopeningen bevinden. Er moeten inrichtingen aanwezig zijn, die het naar buiten treden van vonken en het binnendringen van water verhinderen.

9.1.0.41.2 Voor verwarmings-, kook- en koeltoestellen mag noch van vloeibare brandstoffen noch van vloeibaargas noch van vaste brandstoffen gebruik worden gemaakt. Indien verwarmingstoestellen of verwarmingsketels in de machinekamer of in een speciaal daarvoor geschikte ruimte zijn ondergebracht mogen zij echter gebruik maken van vloeibare brandstoffen met een vlampunt hoger dan 55 \square C. Kook- en koeltoestellen zijn slechts in stuurhuizen met metalen onderbouw en in woningen toegelaten.

9.1.0.41.3 Buiten de woningen en het stuurhuis zijn slechts elektrische verlichtingsapparaten toegestaan.

9.1.0.42-

9.1.0.51 gereserveerd

9.1.0.52 *Type en plaats van de elektrische inrichtingen*

9.1.0.52.1 Elektrische inrichtingen in de beschermde zone moeten door middel van centraal geplaatste schakelaars spanningsloos gemaakt kunnen worden, voorzover zij niet

- in de laadruimen aan de "erkend veilige" uitvoering voor ten minste de temperatuurklasse T4 en de explosiegroep II B, en
- in de beschermde zone aan dek aan de "beperkt explosieveilige" uitvoering voldoen.

De betreffende stroomkringen moeten zijn voorzien van controlelampen, die aangeven of de stroomkring wel of niet onder spanning staat.

De schakelaars moeten tegen het onbewust inschakelen beveiligd zijn. De in dit gebied gebruikte wandcontactdozen moeten zo zijn uitgevoerd, dat het insteken en uittrekken van de stekker slechts in spanningsloze toestand mogelijk is.

Dompelpompen, die in de laadruimen ingebouwd of gebruikt worden, moeten ten minste aan de "erkend veilige" uitvoering voor temperatuurklasse T 4 en explosiegroep II B voldoen.

9.1.0.52.2 Elektrische aandrijvingsmotoren voor laadruimventilatoren, die in de luchtstroom zijn aangebracht, moeten voldoen aan de "erkend veilige" uitvoering.

9.1.0.52.3 Wandcontactdozen voor de aansluiting van sein-, navigatie-, loopplankverlichting en van containers moeten in de onmiddellijke nabijheid van de mast, waarin de lampen zijn aangebracht, de loopplank of de container permanent op het schip zijn aangebracht. Wandcontactdozen voor de aansluiting van dompelpompen en van laadruimventilatoren moeten in de onmiddellijke nabijheid van de laadruimopening permanent op het schip zijn aangebracht.

9.1.0.53-

9.1.0.55 gereserveerd

9.1.0.56 **Elektrische kabels**

9.1.0.56.1 Kabels en wandcontactdozen in de beschermde zone moeten beschermd zijn tegen mechanische beschadigingen.

9.1.0.56.2 Verplaatsbare kabels in de beschermde zone zijn verboden, uitgezonderd ten behoeve van intrinsiek veilige stroomkringen evenals voor de aansluiting van sein-, navigatie- en loopplankverlichting, van containers, dompelpompen, laadruimventilatoren en elektrisch aangedreven luikenwagens.

9.1.0.56.3 Voor de conform 9.1.0.56.2 toegelaten verplaatsbare kabels mogen slechts mantelleidingen van het type H 07 RN-F volgens 245 I C E-66 of kabels van ten minste gelijkwaardige uitvoering met een minimumdoorsnede van de geleidingsdraden van 1,5 mm² worden gebruikt.

Deze kabels moeten zo kort mogelijk en zodanig zijn geplaatst, dat er geen gevaar bestaat voor onopzettelijke beschadiging.

9.1.0.57-

9.1.0.69 gereserveerd

9.1.0.70 **Kabels, masten**

Kabels, die over de laadruimen voeren, evenals alle masten moeten zijn geaard indien zij niet door de wijze van hun inbouw elektrisch geleidend met de scheepsromp zijn verbonden.

9.1.0.71 **Toegang tot het schip**

De waarschuwborden met het toegangsverbod als bedoeld in 8.3.3 moeten vanaf beide zijden van het schip duidelijk leesbaar zijn.

9.1.0.72-

9.1.0.73 gereserveerd

9.1.0.74 **Rookverbod, Verbod van vuur en onbeschermd licht**

9.1.0.74.1 De waarschuwborden met het rookverbod als bedoeld in 8.3.4 moeten vanaf beide zijden van het schip duidelijk leesbaar zijn.

9.1.0.74.2 In de nabijheid van de toegang tot plaatsen, waar het roken of het gebruik van vuur of onbeschermd licht niet altijd is verboden, moet door middel van waarschuwborden worden aangegeven onder welke omstandigheden het verbod geldt.

9.1.0.74.3 In de woningen en in het stuurhuis moet in de nabijheid van iedere uitgang een asbak zijn aangebracht.

9.1.0.75-

9.1.0.79 gereserveerd

Aanvullende voorschriften voor dubbelwandige schepen

9.1.0.80 *Aanvullende voorschriften voor dubbelwandige schepen*

De voorschriften 9.1.0.88 tot en met 9.1.0.99 zijn van toepassing op dubbelwandige schepen, die bestemd zijn om gevaarlijke stoffen van de Klasse 2, 3, 4.1, 4.2, 4.3, 5.1, 5.2, 6.1, 7, 8 of 9, met uitzondering van die waarvoor een gevaarsetiket 1 in 3.2, Tabel A, Kolom 5 is voorgeschreven, in grotere dan de in 7.1.4.1.1 vermelde hoeveelheden te vervoeren.

9.1.0.81-

9.1.0.87 gereserveerd

9.1.0.88 *Classificatie*

9.1.0.88.1 Dubbelwandige schepen, die bestemd zijn om gevaarlijke stoffen van de Klasse 2, 3, 4.1, 4.2, 4.3, 5.1, 5.2, 6.1, 7, 8 of 9, met uitzondering van die waarvoor een gevaarsetiket 1 in 3.2, Tabel A, Kolom 5 is voorgeschreven, in grotere dan de in 7.1.4.1.1 vermelde hoeveelheden te vervoeren, moeten onder toezicht van een erkend classificatiebureau voor hun hoogste klasse gebouwd of omgebouwd zijn.

Dit moet door middel van een verklaring van het classificatiebureau zijn bevestigd.

9.1.0.88.2 Doorlopende klasse is niet vereist

9.1.0.88.3 Latere verbouwingen en grote reparaties aan de scheepsrump moeten onder toezicht van dit classificatiebureau worden uitgevoerd.

9.1.0.89-

9.1.0.90 gereserveerd

9.1.0.91 *Laadruimen*

9.1.0.91.1 Het schip moet in de beschermde zone als dubbelwandig schip met zijtanks en dubbele bodem zijn uitgevoerd.

9.1.0.91.2 De afstand tussen de huid van het schip en de zijwand van het laadruim moet ten minste 0,80 m bedragen. Met inachtneming van de voorschriften met betrekking tot de breedte van de verkeersweg aan dek, is een vermindering van deze afstand tot 0,60 m toegestaan, indien ten opzichte van de voorschriften met betrekking tot de afmetingen volgens de constructievoorschriften van een erkend classificatiebureau de volgende versterkingen aanwezig zijn:

a) Bij de uitvoering van de zijde van het schip volgens het langsspantensysteem mag de spantafstand niet groter zijn dan 0,60 m.

De langsspanten moeten op een onderlinge afstand van ten hoogste 1,80 m door raamspanten overeenkomstig de bodemdwarstraggers en voorzien zijn van spaargaten, worden gesteund. Deze afstanden kunnen worden vergroot indien de constructie overeenkomstig wordt versterkt.

b) Bij de uitvoering van de zijde van het schip volgens het dwarsspantensysteem moeten of:

- twee langsstringers worden aangebracht. De afstand tussen de langsstringers onderling en van langsstringer tot het gangboord mag ten hoogste 0,80 m zijn. De stringers moeten ten minste dezelfde hoogte hebben als de dwarsspanten en de dwarsdoorsnede van de gording mag niet minder dan 15 cm² bedragen.

De langsstringers moeten op een onderlinge afstand van ten hoogste 3,60 m door raamspanten, overeenkomstig de bodemdwarstraggers en voorzien van spaargaten, worden gesteund.

Het dwarsspant in de zijde en de laadruimlangsschotstijl moeten in de kim door middel van een metalen knie met een hoogte van ten minste 0,90 m en een dikte gelijk aan die van de bodemvrangen met elkaar zijn verbonden.

of:

- op ieder spant moeten raamspanten overeenkomstig de bodemdwarstraggers en voorzien van spaargaten worden aangebracht.

c) De gangboorden moeten op een onderlinge afstand van ten hoogste 32,00 m door dwarsschotten of steunpijpen met elkaar zijn verbonden.

In plaats van de onder c) genoemde voorwaarde is een berekening uitgevoerd door een erkend classificatiebureau, dat door het aanbrengen van aanvullende versterkingen in de zijtanks voldoende dwarssterkte aanwezig is, voldoende.

9.1.0.91.3 De hoogte van de dubbele bodem moet ten minste 0,50 m bedragen, echter onder de lensput mag zij tot 0,40 m worden verminderd, waarbij de inhoud van een lensput niet meer mag bedragen dan 0,03 m³.

9.1.0.92 Nooduitgang

Ruimten , waarvan de toe- of uitgangen in geval van lek deels of geheel onder water komen, moeten worden voorzien van een nooduitgang die ten minste 0,10 m boven het vlak van inzinking ligt. Dit is niet van toepassing op de voor- en achterpiek.

9.1.0.93 Stabiliteit (algemeen)

9.1.0.93.1 Een voldoende stabiliteit met inbegrip van de lekstabiliteit moet zijn aangetoond.

9.1.0.93.2 De basiswaarden voor de stabiliteitsberekening - ledig scheepsgewicht en ligging van het gewichtszwaartepunt - moeten of door middel van een hellingproef of door middel van een gedetailleerde gewichtsberekening worden bepaald. Hierbij moet het ledig scheepsgewicht door middel van een diepgangsmeting aan boord worden gecontroleerd, waarbij het met behulp van de gewichtsberekening verkregen gewicht niet meer dan $\pm 5\%$ van het met behulp van de diepgangsmeting verkregen deplacement mag afwijken.

9.1.0.93.3 Voor de intacte stabiliteit moet voor alle stadia van belading en lossing en voor de eindtoestand van de belading worden aangetoond dat deze voldoende is.
Het drijfvermogen van het schip in lekke toestand moet voor de ongunstigste beladingstoestand worden aangetoond. Hierbij moet voor kritische stadia tijdens het vervullen en voor de eindtoestand van het vervuld zijn, het rekenkundig bewijs van voldoende stabiliteit worden geleverd. Treden in stadia tijdens het vervullen negatieve stabiliteitswaarden op, dan kunnen zij worden geaccepteerd indien het verdere verloop van de kromme van statische armen in lekke toestand voldoende positieve stabiliteitswaarden aantoont.

9.1.0.94 Stabiliteit (intact)

9.1.0.94.1 De intacte stabiliteitseisen mogen niet lager zijn dan de uit de lekberekening verkregen stabiliteitseisen.

9.1.0.94.2 Bij het vervoer van lading in containers moet daarnaast voldoende stabiliteit conform Hoofdstuk 22 van het Reglement betreffende het Onderzoek van Schepen op de Rijn worden aangetoond.

9.1.0.94.3 De strengste eisen volgend uit 9.1.0.94.1 en 9.1.0.94.2 zijn voor het schip maatgevend.

9.1.0.95 Stabiliteit (lek)

9.1.0.95.1 Voor de lektoestand moeten de volgende uitgangspunten in acht worden genomen:

- a) Omvang van de schade aan een scheepszijde:
 - langsscheeps : ten minste 0,10 L, echter niet minder dan 5,00 m,
 - dwarsscheeps : 0,59 m,
 - verticaal : vanaf de basis naar boven onbegrensd.
- b) Omvang van de schade aan de scheepsbodem:
 - langsscheeps : ten minste 0,10 L, echter niet minder dan 5,00 m,
 - dwarsscheeps : 3,00 m.
 - verticaal : vanaf de basis naar boven 0,49 m, lensput uitgezonderd.
- c) Alle in de beschadigingsomvang vallende schotten zijn als lek te beschouwen, dat wil zeggen dat de schotindeling zo gekozen moet zijn dat het schip ook bij het vervuld raken van twee of meer direct achter elkaar liggende afdelingen blijft drijven.

Daarbij is met het volgende rekening te houden:

- Bij een bodembeschadiging moeten ook dwarsscheeps naast elkaar liggende afdelingen als vervuld worden beschouwd.
- De onderkant van niet waterdicht afsluitbare openingen (bijv. van deuren, ramen, toegangsluiken) moet in de eindtoestand van het vervuld zijn ten minste 0,10 m boven het vlak van inzinking liggen.

- In het algemeen moet met een permeabiliteit van 95 % worden gerekend. Wanneer door een berekening wordt aangetoond dat in één of andere afdeling de gemiddelde permeabiliteit kleiner dan 95 % is, dan kan de berekende waarde worden aangehouden.

De volgende minimumwaarden moeten echter worden aangehouden:

- machinekamers 85 %
- bemanningsruimten 95 %
- dubbele bodems, brandstoftanks, ballasttanks, enz.
al naar gelang deze tanks uit hoofde van hun bestemming
bij het in het vlak van de grootste inzinking liggende schip
als vol of ledig moeten worden aangenomen. 0 of 95 %

Voor de hoofdmachinekamer behoeft slechts het drijfvermogen aangetoond te worden voor de ééncompartimentsstandaard, d.w.z. machinekamereindschotten worden als niet beschadigd beschouwd.

- 9.1.0.95.2 In de evenwichtstoestand (eindtoestand) mag de slagzij van het schip door het lek niet groter zijn dan 12°.

Niet waterdicht afgesloten openingen mogen pas na het bereiken van de evenwichtstoestand het water raken.

Raken dergelijke openingen eerder het water dan moeten de daarbij behorende ruimten in de lekberekening als volgelopen worden aangenomen.

Uitgaande van de evenwichtstoestand moet het positieve deel van de kromme van statische armen een oprichtende arm van $\geq 0,05$ m in relatie tot een oppervlak $\geq 0,0065$ m.rad aantonen.

Aan deze minimale waarde van de stabiliteit moet tot het raken van het water van de eerste niet spatwaterdicht afgesloten opening, echter maximaal tot een slagzijhoek van $\leq 27^\circ$ worden voldaan. Raken niet spatwaterdicht afgesloten openingen eerder het water, dan moeten de daarbij behorende ruimten in de lekberekening als volgelopen worden aangenomen.

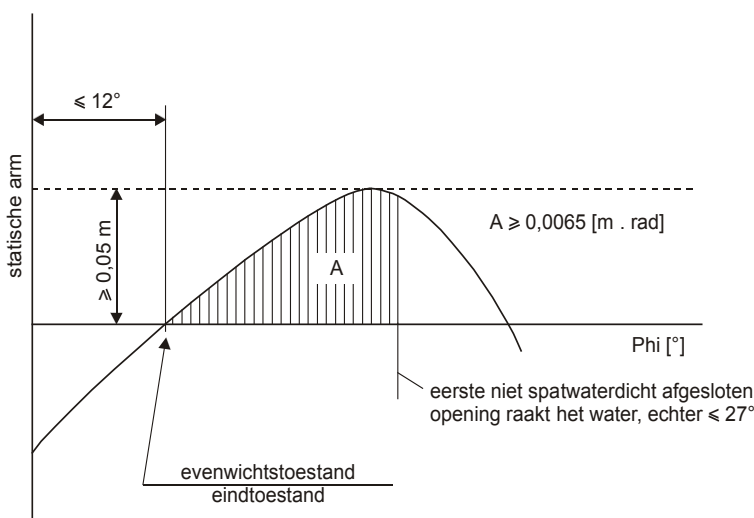

- 9.1.0.95.3 Binnenschepen met niet vastgezette containers moeten voldoen aan de volgende lekstabiliteitscriteria:

- In de evenwichtstoestand mag de slagzij van het schip niet groter zijn dan 5°.
- Niet waterdicht afgesloten openingen mogen pas na het bereiken van de evenwichtstoestand het water raken.

Raken dergelijke openingen eerder het water dan moeten de daarbij behorende ruimten in de lekberekening als volgelopen worden aangenomen.

- Uitgaande van de evenwichtstoestand moet het positieve deel van de kromme van statische armen een oppervlak $\geq 0,0065$ m.rad aantonen.
- Aan deze minimale waarde van de stabiliteit moet tot het raken van het water van de eerste niet spatwaterdicht afgesloten opening, echter maximaal tot een slagzijhoek van $\leq 10^\circ$ worden voldaan. Raken niet spatwaterdicht afgesloten openingen eerder het water, dan moeten de daarbij behorende ruimten in de lekberekening als volgelopen worden aangenomen.

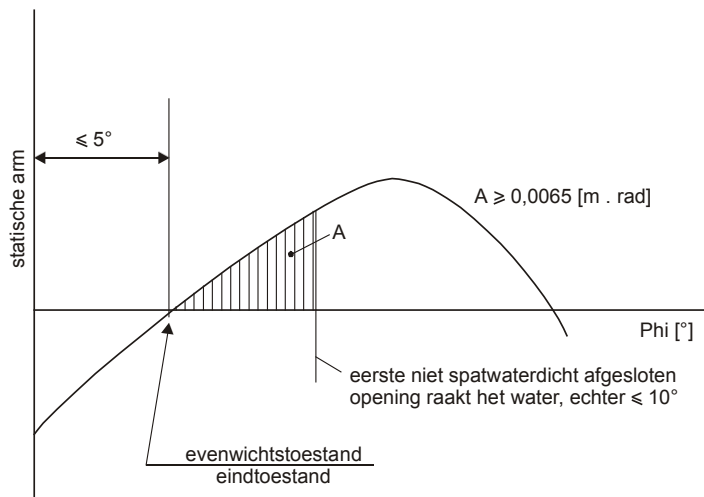

9.1.0.95.4 Indien openingen, waardoor onbeschadigde afdelingen alsnog vol kunnen lopen, waterdicht kunnen worden afgesloten, dan moeten deze afsluitinrichtingen overeenkomstig hun gebruikseisen van opschriften zijn voorzien.

9.1.0.95.5 Indien dwars- of overloopopeningen ter vermindering van de asymmetrie worden aangebracht moet het evenwicht binnen 15 minuten worden bereikt, indien in de tussenliggende toestanden lekstabiliteitswaarden, die voldoende zijn, worden aangetoond.

9.1.0.96-

9.1.0.99 gereserveerd

9.2

**Constructievoorschriften voor zeeschepen,
die voldoen aan de voorschriften
van SOLAS 74, Hoofdstuk II-2, Artikel 19 of
SOLAS 74, Hoofdstuk II-2, Artikel 54**

9.2 Constructievoorschriften voor zeeschepen, die voldoen aan de voorschriften van SOLAS 74, Hoofdstuk II-2, Artikel 19 of SOLAS 74, Hoofdstuk II-2, Artikel 54

9.2.0 De voorschriften 9.2.0.0 tot en met 9.2.0.79 zijn van toepassing op zeeschepen die voldoen aan de volgende voorschriften:

- SOLAS 74, Hoofdstuk II-2, Artikel 19 in de vigerende uitgave of
- SOLAS 74, Hoofdstuk II-2, Artikel 54 in de vigerende uitgave na de in II-2/1.2.1 aangegeven van toepassing zijnde besluiten.

Zeeschepen, die niet die voldoen aan de voorschriften van SOLAS 74, Hoofdstuk II-2, Artikel 19 of SOLAS 74, Hoofdstuk II-2, Artikel 54 moeten voldoen aan de voorschriften 9.1.0.0 tot en met 9.1.0.79.

9.2.0.0 *Materialen*

De scheepsromp moet van scheepsbouwstaal of van een ander, ten minste gelijkwaardig metaal zijn gebouwd, waarbij de gelijkwaardigheid betrekking heeft op de mechanische eigenschappen en op een bestendigheid tegen de inwerking van temperatuur of vuur.

**9.2.0.1-
9.2.0.19** gereserveerd

9.2.0.20 *Ballastwater*

Zijtanks en dubbele bodems mogen voor de opname van ballastwater worden ingericht.

**9.2.0.21-
9.2.0.30** gereserveerd

9.2.0.31 *Machines*

9.2.0.31.1 Er mogen slechts verbrandingsmotoren ingebouwd zijn, die gebruik maken van een brandstof met een vlampunt hoger dan 60 °C.

9.2.0.31.2 Ventilatie-openingen van machinekamers en inlaatopeningen van motoren, indien de motoren de lucht niet direct vanuit de machinekamer aanzuigen, moeten ten minste 2,00 m van de beschermde zone zijn verwijderd.

9.2.0.31.3 Vonkvorming moet in de beschermde zone zijn uitgesloten.

**9.2.0.32-
9.2.0.33** gereserveerd

9.2.0.34 *Uitlaatgassenleidingen*

9.2.0.34.1 Uitlaatgassen moeten door een uitlaatgassenleiding naar boven of door de scheepshuid naar buiten worden afgevoerd. De opening moet ten minste 2,00 m van de laadruimopeningen zijn verwijderd. De uitlaatgassenleidingen van motoren moeten zodanig zijn aangebracht, dat de uitlaatgassen zich van het schip verwijderen.

Uitlaatgassenleidingen mogen niet in de beschermde zone zijn aangebracht.

9.2.0.34.2 Uitlaatgassenleidingen moeten zijn voorzien van een inrichting die het uittreden van vonken voorkomt, bijv. vonkenvangers.

**9.2.0.35-
9.2.0.40** gereserveerd

9.2.0.41 *Vuur en onbeschermd licht*

9.2.0.41.1 De openingen van schoorstenen moeten zich ten minste 2,00 m van de laadruimopeningen bevinden. Er moeten inrichtingen aanwezig zijn, die het naar buiten treden van vonken en het binnendringen van water verhinderen.

9.2.0.41.2 Voor verwarmings-, kook- en koeltoestellen mag noch van vloeibare brandstoffen noch van vloeibaargas noch van vaste brandstoffen gebruik worden gemaakt.

Indien verwarmingstoestellen of verwarmingsketels in de machinekamer of in een speciaal daarvoor geschikte ruimte zijn ondergebracht mogen zij echter gebruik maken van vloeibare brandstoffen met een vlampunt hoger dan 55 °C.

Kook- en koeltoestellen zijn slechts in stuurhuizen met metalen onderbouw en in woningen toegelaten.

9.2.0.41.3 Buiten de woningen en het stuurhuis zijn slechts elektrische verlichtingsapparaten toegestaan.

9.2.0.42-
9.2.0.70 gereserveerd

9.2.0.71 ***Toegang tot het schip***

De waarschuwborden met het toegangsverbod als bedoeld in 8.3.3 moeten vanaf beide zijden van het schip duidelijk leesbaar zijn.

9.2.0.72-
9.2.0.73 gereserveerd

9.2.0.74 ***Rookverbod, Verbod van vuur en onbeschermd licht***

9.2.0.74.1 De waarschuwborden met het rookverbod als bedoeld in 8.3.4 moeten vanaf beide zijden van het schip duidelijk leesbaar zijn.

9.2.0.74.2 In de nabijheid van de toegang tot plaatsen, waar het roken of het gebruik van vuur of onbeschermd licht niet altijd is verboden, moet door middel van waarschuwborden worden aangegeven onder welke omstandigheden het verbod geldt.

9.2.0.74.3 In de woningen en in het stuurhuis moet in de nabijheid van iedere uitgang een asbak zijn aangebracht.

9.2.0.75-
9.2.0.79 gereserveerd

**Aanvullende voorschriften
voor dubbelwandige zeeschepen**

9.2.0.80 *Aanvullende voorschriften voor dubbelwandige zeeschepen*

De voorschriften 9.2.0.88 tot en met 9.2.0.99 zijn van toepassing op dubbelwandige zeeschepen, die bestemd zijn om gevaarlijke stoffen van de Klasse 2, 3, 4.1, 4.2, 4.3, 5.1, 5.2, 6.1, 7, 8 of 9, met uitzondering van die waarvoor een gevaarsetiket 1 in 3.2, Tabel A, Kolom 5 is voorgeschreven, in grotere dan de in 7.1.4.1.1 vermelde hoeveelheden te vervoeren.

9.2.0.81-

9.2.0.87 gereserveerd

9.2.0.88 *Classificatie*

9.2.0.88.1 Dubbelwandige zeeschepen, die bestemd zijn om gevaarlijke stoffen van de Klasse 2, 3, 4.1, 4.2, 4.3, 5.1, 5.2, 6.1, 7, 8 of 9, met uitzondering van die waarvoor een gevaarsetiket 1 in 3.2, Tabel A, Kolom 5 is voorgeschreven, in grotere dan de in 7.1.4.1.1 vermelde hoeveelheden te vervoeren moeten onder toezicht van een erkend classificatiebureau voor hun hoogste klasse gebouwd of omgebouwd zijn.
Dit moet door middel van een verklaring van het classificatiebureau zijn bevestigd.

9.2.0.88.2 De klasse moet in stand worden gehouden.

9.2.0.89-

9.2.0.90 gereserveerd

9.2.0.91 *Laadruimen*

9.2.0.91.1 Het schip moet in de beschermde zone als dubbelwandig schip met zijtanks en dubbele bodem zijn uitgevoerd.

9.2.0.91.2 De afstand tussen de huid van het schip en de zijwand van het laadruim moet ten minste 0,80 m bedragen.

Aan de scheepsuiteinden is een plaatselijke onderschijding toegestaan, voor zover de kleinste afstand tussen de wanden (loodrecht gemeten) niet minder is dan 0,60 m.

Een voldoende stevigheid van de verbanddelen (langs- en dwarsverband evenals plaatselijke sterkte) moet door middel van het overleggen van een klassecertificaat worden aangetoond.

9.2.0.91.3 De hoogte van de dubbele bodem moet ten minste 0,50 m bedragen, echter onder de lensputten mag zij tot 0,40 m worden verminderd, waarbij de inhoud van een lensput niet meer mag bedragen dan 0,03 m³.

9.2.0.92 gereserveerd

9.2.0.93 *Stabiliteit (algemeen)*

9.2.0.93.1 Een voldoende stabiliteit met inbegrip van de lekstabiliteit moet zijn aangetoond.

9.2.0.93.2 De basiswaarden voor de stabiliteitsberekening - ledig scheepsgewicht en ligging van het gewichtszwaartepunt - moeten of door middel van een hellingproef of door middel van een gedetailleerde gewichtsberekening worden bepaald. Hierbij moet het ledig scheepsgewicht door middel van een diepgangsmeting aan boord worden gecontroleerd, waarbij het met behulp van de gewichtsberekening verkregen gewicht niet meer dan $\pm 5\%$ van het met behulp van de diepgangsmeting verkregen displacement mag afwijken.

9.2.0.93.3 Voor de intacte stabiliteit moet voor alle stadia van belading en lossing en voor de eindtoestand van de belading worden aangetoond dat deze voldoende is.
Het drijfvermogen van het schip in lekke toestand moet voor de ongunstigste beladingstoestand worden aangetoond. Hierbij moet voor kritische stadia tijdens het vervullen en voor de eindtoestand van het vervuld zijn, het rekenkundig bewijs van voldoende stabiliteit worden geleverd. Treden in stadia tijdens het vervullen negatieve stabiliteitswaarden op, dan kunnen zij worden geaccepteerd indien het verdere verloop van de kromme van statische armen in lekke toestand voldoende positieve stabiliteitswaarden aantoont.

9.2.0.94 **Stabiliteit (intact)**

- 9.2.0.94.1 De intacte stabiliteitseisen mogen niet lager zijn dan de uit de lekberekening verkregen stabiliteitseisen.
- 9.2.0.94.2 Bij het vervoer van lading in containers moet daarnaast voldoende stabiliteit conform Hoofdstuk 22 van het Reglement betreffende het Onderzoek van Schepen op de Rijn worden aangetoond.
- 9.2.0.94.3 De strengste eisen volgend uit 9.2.0.94.1 en 9.2.0.94.2 zijn voor het schip maatgevend.
- 9.2.0.94.4 Zeeschepen voldoen aan het gestelde in 9.2.0.94.2 wanneer de stabiliteit voldoet aan IMO Resolutie A.749 (18) en de betreffende stabiliteitsberekeningen door de bevoegde autoriteit gekeurd zijn en de containers conform het Cargo Securing Manual zijn vastgezet.

9.2.0.95 **Stabiliteit (lek)**

- 9.2.0.95.1 Voor de lektoestand moeten de volgende uitgangspunten in acht worden genomen:
- Omvang van de schade aan een scheepszijde:
 - langsscheeps : ten minste 0,10 L, echter niet minder dan 5,00 m,
 - dwarsscheeps : 0,59 m,
 - verticaal : vanaf de basis naar boven onbegrensd.
 - Omvang van de schade aan de scheepsbodem:
 - langsscheeps : ten minste 0,10 L, echter niet minder dan 5,00 m,
 - dwarsscheeps : 3,00 m.
 - verticaal : vanaf de basis naar boven 0,49 m, lensput uitgezonderd.
 - Alle in de beschadigingsomvang vallende schotten zijn als lek te beschouwen, dat wil zeggen dat de schotindeling zo gekozen moet zijn dat het schip ook bij het vervuld raken van twee of meer direct achter elkaar liggende afdelingen blijft drijven.

Daarbij is met het volgende rekening te houden:

- Bij een bodembeschadiging moeten ook dwarsscheeps naast elkaar liggende afdelingen als vervuld worden beschouwd.
- De onderkant van niet waterdicht afsluitbare openingen (bijv. van deuren, ramen, toegangsluiken) moet in de eindtoestand van het vervuld zijn ten minste 0,10 m boven het vlak van inzinking liggen.
- In het algemeen moet met een permeabiliteit van 95 % worden gerekend. Wanneer door een berekening wordt aangetoond dat in één of andere afdeling de gemiddelde permeabiliteit kleiner dan 95 % is, dan kan de berekende waarde worden aangehouden.

De volgende minimumwaarden moeten echter worden aangehouden:

- | | |
|---|-----------|
| - machinekamers | 85 % |
| - bemanningsruimten | 95 % |
| - dubbele bodems, brandstoftanks, ballasttanks, enz.
al naar gelang deze tanks uit hoofde van hun bestemming
bij het in het vlak van de grootste inzinking liggende schip
als vol of ledig moeten worden aangenomen. | 0 of 95 % |

Voor de hoofdmachinekamer behoeft slechts het drijfvermogen aangetoond te worden voor de ééncompartimentsstandaard, d.w.z. machinekamereindschotten worden als niet beschadigd beschouwd.

- 9.2.0.95.2 In de evenwichtstoestand (eindtoestand) mag de slagzij van het schip door het lek niet groter zijn dan 12°.
- Niet waterdicht afgesloten openingen mogen pas na het bereiken van de evenwichtstoestand het water raken.
- Raken dergelijke openingen eerder het water dan moeten de daarbij behorende ruimten in de lekberekening als volgelopen worden aangenomen.
- Uitgaande van de evenwichtstoestand moet het positieve deel van de kromme van statische armen een oprichtende arm van $\geq 0,05$ m in relatie tot een oppervlak $\geq 0,0065$ m.rad aantonen.
- Aan deze minimale waarde van de stabiliteit moet tot het raken van het water van de eerste niet spatwaterdicht afgesloten opening, echter maximaal tot een slagzijhoek van $\leq 27^\circ$ worden voldaan. Raken niet spatwaterdicht afgesloten openingen eerder het water, dan moeten de daarbij behorende ruimten in de lekberekening als volgelopen worden aangenomen.

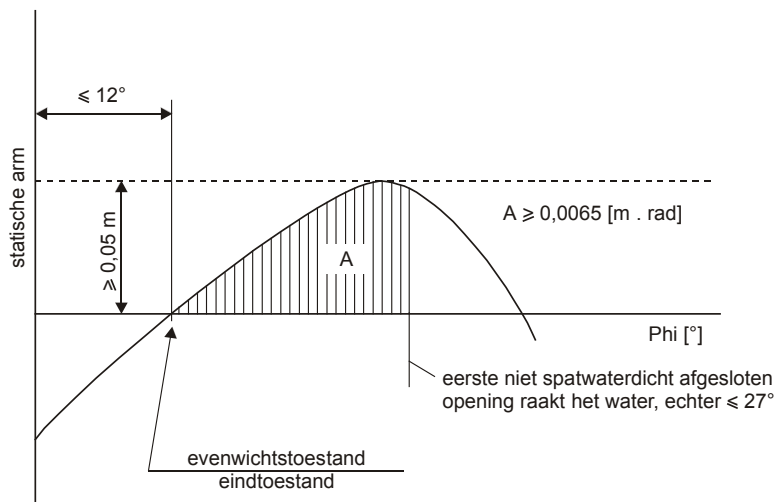

9.2.0.95.3 Indien openingen, waardoor onbeschadigde afdelingen alsnog vol kunnen lopen, waterdicht kunnen worden afgesloten, dan moeten deze afsluitinrichtingen overeenkomstig hun gebruikseisen van opschriften zijn voorzien.

9.2.0.95.4 Indien dwars- of overloopopeningen ter vermindering van de asymmetrie worden aangebracht moet het evenwicht binnen 15 minuten worden bereikt, indien in de tussenliggende toestanden lekstabiliteitswaarden, die voldoende zijn, worden aangetoond.

9.2.0.96-

9.2.9.99 gereserveerd

9.3

Constructievoorschriften voor tankschepen

9.3.1

Constructievoorschriften voor tankschepen van het type G

9.3.1 Constructievoorschriften voor tankschepen van het type G

De voorschriften 9.3.1.0 tot en met 9.3.1.99 zijn van toepassing op tankschepen van het type G.

9.3.1.0 *Materialen*

- 9.3.1.0.1 a) De scheepsromp en de ladingtanks moeten van scheepsbouwstaal of van een ander, ten minste gelijkwaardig metaal zijn gebouwd.
Ten behoeve van de ladingtanks mogen ook andere gelijkwaardige materialen worden gebruikt. De gelijkwaardigheid moet betrekking hebben op de mechanische eigenschappen alsmede op eenzelfde bestendigheid tegen de inwerking van temperatuur of vuur.
- b) Alle delen van het schip inclusief inrichting en uitrusting, die met de lading in aanraking kunnen komen, moeten uit materiaal vervaardigd zijn die noch door de lading aangetast worden of een ontleding van de lading veroorzaken noch ermee schadelijke of gevaarlijke verbindingen kunnen vormen.
- 9.3.1.0.2 Het gebruik van hout, aluminiumlegeringen of kunststoffen in de ladingzone is verboden voorzover dit niet in 9.3.1.0.3 of in het Certificaat van Goedkeuring uitdrukkelijk is toegestaan.
- 9.3.1.0.3 a) Het gebruik van hout, aluminiumlegeringen of kunststoffen in de ladingzone is slechts toegestaan voor:
- loopplanken en buitenboordtrappen;
 - losse uitrustingsstukken;
 - de onderstopping van, van de scheepsromp onafhankelijke ladingtanks, evenals voor de onderstopping van inrichtingen en uitrustingen;
 - masten en dergelijke rondhouten;
 - onderdelen van machines;
 - onderdelen van de elektrische inrichting;
 - deksels van kisten aan dek.
- b) Het gebruik van hout of kunststoffen in de ladingzone is slechts toegestaan voor:
- stopblokken en diverse aanslagen.
- c) Het gebruik van kunststoffen of rubber in de ladingzone is slechts toegestaan voor:
- allerlei soorten afdichtingen (bv. ten behoeve van dom- en tankdeksels);
 - elektrische leidingen;
 - laad- en losslangen;
 - isolering van ladingtanks en laad- en losleidingen.
- d) Alle in de woningen en in het stuurhuis gebruikte vast ingebouwde materialen, met uitzondering van meubels, moeten moeilijk ontvlambaar zijn. In geval van brand mogen ze geen gevaarlijke hoeveelheid rook of giftig gas ontwikkelen.
- 9.3.1.0.4 De in de ladingzone gebruikte verf mag bij slag- of gelijksoortige belasting geen vonkvorming kunnen veroorzaken.
- 9.3.1.0.5 Het gebruik van kunststof voor bijboten is slechts toegestaan indien het materiaal moeilijk ontvlambaar is.

9.3.1.1- 9.3.1.7

gereserveerd

9.3.1.8 *Classificatie*

- 9.3.1.8.1 Het tankschip moet onder toezicht van een erkend classificatiebureau voor hun hoogste klasse zijn gebouwd en in hun hoogste klasse zijn geplaatst.

De klasse moet in stand worden gehouden.

9.3.1.8.2 Pompkamers moeten bij iedere vernieuwing van het Certificaat van Goedkeuring evenals in het derde jaar van de geldigheidsduur van het Certificaat van Goedkeuring door een erkend classificatiebureau worden onderzocht.

Dit onderzoek moet ten minste omvatten:

- controle van het gehele systeem naar staat, corrosie, lekkage of niet toegestane ombouwen;
- beproeving van de staat van de gasdetectie-installatie in de pompkamer.

De door het erkend classificatiebureau ondertekende verklaringen omtrent het onderzoek van de pompkamer moeten aan boord aanwezig zijn.

Uit de verklaringen moeten ten minste de hierboven genoemde inspecties en de daarbij behaalde resultaten evenals de datum van de inspectie blijken.

9.3.1.8.3 De toestand van de gasdetectie-installatie conform 9.3.1.52.3 b) moet bij iedere vernieuwing van het Certificaat van Goedkeuring evenals in het derde jaar van de geldigheidsduur van het Certificaat van Goedkeuring door een erkend classificatiebureau worden onderzocht. Een door het erkend classificatiebureau ondertekende verklaring moet aan boord zijn.

9.3.1.9 gereserveerd

9.3.1.10 Bescherming tegen het binnendringen van gassen

9.3.1.10.1 Het schip moet zodanig zijn ingericht dat er geen gassen in de woning en in de dienstruimten kunnen komen..

9.3.1.10.2 De onderkant van openingen in de zijwanden van bovenbouwen moet ten minste 0,50 m boven dek liggen en de hoogte van de drempels van toegangsluiken naar onderdekse ruimten moet ten minste 0,50 m boven dek bedragen.

Dit is niet vereist indien de naar de ladingzone toegekeerde wand van de bovenbouw van huid tot huid doorloopt en slechts is voorzien van doorgangsoeningen, waarbij de drempels van deze openingen een hoogte van ten minste 0,50 m hebben. De hoogte van deze wand moet ten minste 2,00 m bedragen. De onderkant van openingen in de zijwanden van bovenbouwen en de bovenkant van de drempels van toegangsluiken, die zich achter de doorgetrokken dwarswand bevinden, moeten in dit geval ten minste 0,10 m boven dek liggen. Drempels van machinekamerdeuren en -toegangsluiken moeten echter altijd een hoogte van ten minste 0,50 m hebben.

9.3.1.10.3 Verschansingen, voetlijsten enz. moeten zijn voorzien van direct boven dek aangebrachte openingen van voldoende grootte.

9.3.1.11 Ladingtankruimten en ladingtanks

9.3.1.11.1 a) De maximaal toelaatbare inhoud van een ladingtank wordt bepaald aan de hand van onderstaande tabel:

L · B · H in m ³	Maximaal toelaatbare inhoud van een ladingtank in m ³
< 600	$L \cdot B \cdot H \cdot 0,3$
600 - 3 750	$180 + (L \cdot B \cdot H - 600) \cdot 0,0635$
> 3 750	380

In bovenstaande tabel is L · B · H het produkt van de hoofdafmetingen van het tankschip in meters (volgens de meetbrief).

Hierin is:

L = grootste lengte van de scheepsromp in m;

B = grootste breedte van de scheepsromp in m;

H = kleinste verticale afstand tussen de onderzijde van de kiel en het laagste punt van het dek in de zijde van het schip (holte) in de ladingzone in m;

Bij trunkdekschepen moet H door H' worden vervangen.

H' wordt bepaald met behulp van de volgende formule:

$$H' = H + (h_t \cdot b_t/B \cdot l_t/L)$$

h_t = hoogte van de trunk (afstand tussen trunkdek en hoofddek aan de zijde van de trunk op L/2 gemeten) in m;

b_t = breedte van de trunk in m;

l_t = lengte van de trunk in m.

b) Druktanks met een verhouding van lengte tot diameter groter dan 7 zijn verboden.

c) De druktanks moeten voor een temperatuur van 40 °C zijn ontworpen.

9.3.1.11.2 a) De scheepsromp moet in de ladingzone als volgt worden uitgevoerd *:

- als dubbelwandigschip met zijtanks en dubbele bodem. De afstand tussen de buitenhuid van het schip en het langsschot moet ten minste 0,80 m bedragen. De hoogte van de dubbele bodem moet ten minste 0,60 m bedragen.

De ladingtanks moeten in stoelen zijn opgelegd, die ten minste tot 20° onder de hartlijn van de ladingtank zijn opgetrokken.

Gekoelde ladingtanks mogen slechts in een ladingtankruimte zijn opgesteld die door zijtanks en dubbele bodem wordt gevormd. De onderstopping moet voldoen aan de voorschriften van een erkend classificatiebureau,

of

- als enkelwandigschip waarbij de buitenhuid van het schip op afstanden van ten hoogste 0,60 m gelijkmatig verdeelt tussen gangboord en bovenzijde van de vrangen voorzien is van zijstringers en die op afstanden van ten hoogste 2,00 m van elkaar door raamspanen zijn ondersteund. De zijstringers en de raamspanen moeten een minimale hoogte van 10 % van de holte, echter niet minder dan 0,30 m hebben. De zijstringers en de raamspanen moeten van een gording uit platstaal met een doorsnede van ten minste 7,50 cm² resp. 15,00 cm² zijn voorzien.

- De afstand tussen de buitenhuid van het schip en de ladingtanks moet ten minste 0,80 m en tussen de bodem van het schip en de ladingtanks ten minste 0,60 m bedragen. Onder de pompputten mag de vrije hoogte tot 0,50 m worden verkleind.

- De afstand tussen de pompput van een ladingtank en de bodemversterkingen moet ten minste 0,10 m bedragen.

De oplegging en de bevestiging van de ladingtanks moeten als volgt zijn uitgevoerd:

- de ladingtanks moeten in stoelen liggen, die ten minste tot 10° onder de hartlijn van de ladingtank zijn opgetrokken, en

- bij naast elkaar liggende cilindrische ladingtanks moet ter plaatse van deze stoelen een tussenfundatie van 500 · 450 mm en tussen de stoelen op de helft van de lengte een tussenfundatie van 2000 · 450 mm worden aangebracht.

De tussenfundaties moeten geheel tegen de naast elkaar liggende tanks aanliggen.

De tussenfundaties moeten uit energie absorberende materialen zijn vervaardigd.

b) Ladingtanks moeten tegen opdrijven zijn beveiligd.

c) Een pompput mag niet meer dan 0,10 m³ inhoud hebben. Bij druktanks mag hij echter een inhoud van 0,20 m³ hebben.

d) Profielen, die constructiedelen van de scheepshuid verbinden met constructiedelen van het langsschot van de ladingtank of profielen, die constructiedelen van het scheepsvlak verbinden met de bodem van de ladingtank, zijn niet toegestaan.

* Bij een andere bouwwijze van de scheepsromp in de ladingzone moet rekenkundig worden aangetoond, dat bij een dwarsscheepse aanvaring door een ander schip met een rechte boegvorm een energie van 22 Mio Nm opgenomen kan worden, zonder dat de ladingtanks lek worden of de naar de ladingtanks lopende pijpleidingen afbreken.

- 9.3.1.11.3 a) Ladingtankruimten moeten van de woningen, de machinekamers en dienstruimten onder dek buiten de ladingzone door middel van schotten zijn gescheiden die van een brandisolatie "A-60" volgens SOLAS II-2, regel 3 zijn voorzien.
De ladingtanks moeten ten minste 0,20 m van de eindschotten van de ladingtankruimte zijn verwijderd.
Bij vlakke eindschotten van de ladingtanks moet deze afstand ten minste 0,50 m bedragen.
- b) Ladingtankruimten en ladingtanks moeten geïnspecteerd kunnen worden.
- c) Alle ruimten in de ladingzone moeten geventileerd kunnen worden. Het moet beproefd kunnen worden of zij gasvrij zijn.
- 9.3.1.11.4 De schotten die de ladingtankruimten begrenzen moeten waterdicht zijn.
De ladingtanks en de eindschotten van de ladingtankruimten evenals de schotten die de ladingzone begrenzen mogen onder dek geen openingen of doorvoeringen hebben.
In de schotten tussen twee ladingtankruimten mogen doorvoeringen zijn aangebracht.
In het schot tussen machinekamer en een dienstruimte in de ladingzone of tussen machinekamer en ladingtankruimte mogen doorvoeringen zijn aangebracht indien zij voldoen aan de in 9.3.1.17.5 gestelde bepalingen.
- 9.3.1.11.5 Zijtanks en dubbele bodems in de ladingzone mogen slechts voor de opname van ballast zijn ingericht. Dubbele bodems mogen slechts als brandstoftank worden ingericht indien ze aan de voorschriften in 9.3.1.32 voldoen.
- 9.3.1.11.6 a) Een in de ladingzone onderdeks gelegen ruimte mag als dienstruimte zijn ingericht indien de schotten die de dienstruimte begrenzen verticaal tot op de bodem zijn aangebracht en het van de ladingzone afgewende schot van scheepshuid tot scheepshuid in één spantvlak is aangebracht.
Deze dienstruimte mag slechts vanaf dek toegankelijk zijn.
- b) Een dergelijke dienstruimte moet met uitzondering van de toegangs- en ventilatie-openingen waterdicht zijn.
- c) In de onder 9.3.1.11.6 a) genoemde dienstruimte mogen geen laad- en losleidingen aanwezig zijn.
In de pompkamer onder dek mogen laad- en losleidingen aanwezig zijn indien de pompkamer volledig voldoet aan de voorschriften in 9.3.1.17.6.
- 9.3.1.11.7 Dienstruimten onder dek in de ladingzone moeten zodanig zijn ingericht dat zij goed toegankelijk zijn en de daarin aanwezige inrichtingen ook door personen die persoonlijke veiligheidsuitrusting dragen, veilig bediend kunnen worden. Zij moeten zodanig zijn gebouwd dat gewonde of buiten kennis zijnde personen er zonder bijzondere moeilijkheden uitgehaald kunnen worden, zonodig met behulp van vast ingebouwde inrichtingen.
- 9.3.1.11.8 Ladingtankruimten en andere betreedbare ruimten in de ladingzone moeten zodanig zijn ingericht, dat zij op passende wijze en volledig gereinigd en geïnspecteerd kunnen worden. Met uitzondering van zijtanks en dubbele bodems, indien zij geen gemeenschappelijke wand met de ladingtanks hebben, moeten toegangsopeningen zodanige afmetingen hebben dat een persoon die een ademhalingsapparaat draagt onbelemmerd in of uit de ruimte kan komen.
Minimale grootte van de opening: 0,36 m²; lengte van de kleinste zijde: 0,50 m.
Toegangsopeningen moeten zodanig zijn gebouwd, dat gewonde of buiten kennis zijnde personen zonder bijzondere moeilijkheden van de bodem van de desbetreffende ruimte gehaald kunnen worden, zo nodig met behulp van vast aangebrachte inrichtingen. De afstand tussen de versterkingen in bovengenoemde ruimten mag niet minder dan 0,50 m bedragen. In de dubbele bodem mag deze afstand tot 0,45 m worden verminderd.

Ladingtanks mogen van ronde openingen met een minimale diameter van 0,68 m zijn voorzien.

9.3.1.12 Ventilatie

9.3.1.12.1 In elke ladingtankruimte moeten twee ventilatie-openingen aanwezig zijn, waarvan de afmetingen en de plaats zodanig moeten zijn uitgevoerd, dat de ventilatie op elke plaats van de ladingtankruimte doelmatig is.

Indien deze openingen niet aanwezig zijn moet de ladingtankruimte inert gemaakt of met droge lucht gevuld kunnen worden.

9.3.1.12.2 Zijtanks en dubbele bodems in de ladingzone, die niet voor ballastdoeleinden zijn ingericht, en eventueel aanwezige kofferdammen moeten met behulp van inrichtingen geventileerd kunnen worden.

9.3.1.12.3 Een in de ladingzone onder dek aangebrachte dienruimte moet voorzien zijn van een mechanische ventilatie. De capaciteit van deze ventilatoren moet zodanig zijn, dat de inhoud van de dienruimte ten minste twintigmaal per uur volledig kan worden ververst.

De ventilator moet zodanig zijn uitgevoerd dat vonkvorming bij aanraking van een schoep met het ventilatorhuis alsmede elektrostatische oplading is uitgesloten.

De afzuigkanalen moeten tot op een afstand van 50 mm van de bodem van de dienruimte worden aangebracht. De toevoerlucht moet door een kanaal van boven in de dienruimte worden toegevoerd. De toevoerluchtopeningen moeten ten minste 2,00 m boven dek, 2,00 m van tankopeningen en 6,00 m van de openingen van de veiligheidsventielen verwijderd zijn aangebracht.

De hiervoor in bepaalde gevallen benodigde verlengingspijpen mogen klapbaar zijn uitgevoerd.

9.3.1.12.4 Woningen en dienruimten moeten geventileerd kunnen worden.

9.3.1.12.5 Ventilatoren, waarmee ladingtanks worden ontgast, moeten zodanig zijn uitgevoerd dat vonkvorming bij aanraking van een schoep met het ventilatorhuis evenals elektrostatische oplading is uitgesloten.

9.3.1.12.6 Bij ventilatie-openingen moeten borden zijn aangebracht die de voorwaarden voor het sluiten aangeven.

Alle ventilatie-openingen, die van woningen en dienruimten naar buiten voeren, moeten voorzien zijn van vast aangebrachte brandkleppen. Deze ventilatie-openingen moeten ten minste 2,00 m van de ladingzone verwijderd zijn aangebracht.

Ventilatie-openingen van in de ladingzone onder dek gelegen dienruimten mogen wel in deze zone zijn aangebracht.

9.3.1.13 Stabiliteit (Algemeen)

9.3.1.13.1 Een voldoende stabiliteit met inbegrip van de lekstabiliteit moet zijn aangetoond.

9.3.1.13.2 De basiswaarden voor de stabiliteitsberekening - ledig scheepsgewicht en ligging van het gewichtszwaartepunt - moeten of door middel van een hellingproef of door middel van een gedetailleerde gewichtsberekening worden bepaald. Hierbij moet het ledig scheepsgewicht door middel van een diepgangsmeting aan boord worden gecontroleerd, waarbij het met behulp van de gewichtsberekening verkregen gewicht niet meer dan $\pm 5\%$ van het met behulp van de diepgangsmeting verkregen deplacement mag afwijken.

9.3.1.13.3 Voor de intacte stabiliteit moet voor alle stadia van belading en lossing en voor de eindtoestand van de belading worden aangetoond dat deze voldoende is.

Het drijfvermogen van het schip in lekke toestand moet voor de ongunstigste beladingstoestand worden aangetoond. Hierbij moet voor kritische stadia tijdens het vervullen en voor de eindtoestand van het vervuld zijn, het rekenkundig bewijs van voldoende stabiliteit worden geleverd. Treden in stadia tijdens het vervullen negatieve stabiliteitswaarden op, dan kunnen zij worden geaccepteerd indien het verdere verloop van de kromme van statische armen in lekke toestand voldoende positieve stabiliteitswaarden aantoont.

9.3.1.14 Stabiliteit (intact)

De intacte stabiliteitseisen mogen niet lager zijn dan de uit de lekberekening volgende stabiliteitseisen.

9.3.1.15 Stabiliteit (lek)

9.3.1.15.1 Voor de lektoestand moeten de volgende uitgangspunten in acht worden genomen:

- a) Omvang van de schade aan een scheepszijde:
langsscheeps : ten minste 0,10 L, echter niet minder dan 5,00 m,
dwarsscheeps : 0,79 m,
verticaal : vanaf de basis naar boven onbegrensd.
- b) Omvang van de schade aan de scheepsbodem:
langsscheeps : ten minste 0,10 L, echter niet minder dan 5,00 m,
dwarsscheeps : 3,00 m.
verticaal : vanaf de basis naar boven 0,59 m, lensput uitgezonderd.
- c) Alle in de beschadigingsomvang vallende schotten zijn als lek te beschouwen, dat wil zeggen dat de schotindeling zo gekozen moet zijn dat het schip ook bij het vervuld raken van twee of meer direct achter elkaar liggende afdelingen blijft drijven.

Daarbij is met het volgende rekening te houden:

- Bij een bodembeschadiging moeten ook dwarsscheeps naast elkaar liggende afdelingen als vervuld worden beschouwd.
- De onderkant van niet waterdicht afsluitbare openingen (bijv. van deuren, ramen, toegangsluiken) moet in de eindtoestand van het vervuld zijn ten minste 0,10 m boven het vlak van inzinking liggen.
- In het algemeen moet met een permeabiliteit van 95 % worden gerekend. Wanneer door een berekening wordt aangetoond dat in een of andere afdeling de gemiddelde permeabiliteit kleiner dan 95 % is, dan kan de berekende waarde worden aangehouden.

De volgende minimumwaarden moeten echter worden aangehouden:

- machinekamers 85 %
- bemanningsruimten 95 %
dubbele bodems, brandstoftanks, ballasttanks, enz.
al naar gelang deze tanks uit hoofde van hun bestemming
bij het in het vlak van de grootste inzinking liggende schip
als vol of ledig moeten worden aangenomen. 0 of 95 %

Voor de hoofdmachinekamer behoeft slechts het drijfvermogen aangetoond te worden voor de ééncompartimentsstandaard, d.w.z. machinekamereindschotten worden als niet beschadigd beschouwd.

9.3.1.15.2 In de evenwichtstoestand (eindtoestand) mag de slagzij van het schip door het lek niet groter zijn dan 12°.

Niet waterdicht afgesloten openingen mogen pas na het bereiken van de evenwichtstoestand het water raken.

Raken dergelijke openingen eerder het water dan moeten de daarbij behorende ruimten in de lekberekening als volgelopen worden aangenomen.

Uitgaande van de evenwichtstoestand moet het positieve deel van de kromme van statische armen een oprichtende arm van $\geq 0,05$ m in relatie tot een oppervlak $\geq 0,0065$ m.rad aantonen.

Aan deze minimale waarde van de stabiliteit moet tot het raken van het water van de eerste niet spatwaterdicht afgesloten opening, echter maximaal tot een slagzijhoek van $\leq 27^\circ$ worden voldaan. Raken niet spatwaterdicht afgesloten openingen eerder het water, dan moeten de daarbij behorende ruimten in de lekberekening als volgelopen worden aangenomen.

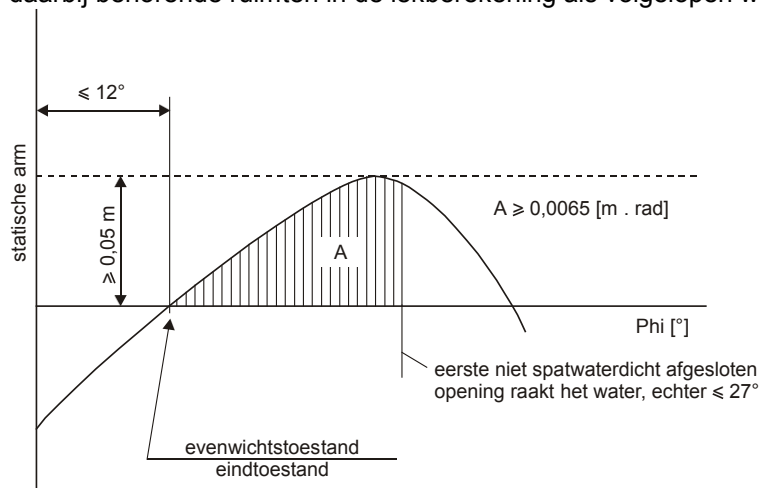

9.3.1.15.3 Indien openingen, waardoor onbeschadigde afdelingen alsnog vol kunnen lopen, waterdicht kunnen worden afgesloten, dan moeten deze afsluitinrichtingen overeenkomstig hun gebruikseisen van opschriften worden voorzien.

9.3.1.15.4 Indien dwars- of overloopopeningen ter vermindering van de asymmetrie worden aangebracht, dan moet het evenwicht binnen 15 minuten worden bereikt, indien in de tussenliggende toestanden lekstabiliteitswaarden, die voldoende zijn, worden aangetoond.

9.3.1.16 *Machinekamers*

9.3.1.16.1 Verbrandingsmotoren voor de voortstuwing, alsmede verbrandingsmotoren die hulpwerktuigen aandrijven moeten buiten de ladingzone zijn aangebracht.

Toegangen en andere openingen van machinekamers moeten ten minste 2,00 m van de ladingzone zijn verwijderd.

9.3.1.16.2 Machinekamers moeten vanaf dek toegankelijk zijn. Toegangen mogen niet naar de ladingzone zijn gericht. Indien de deuren niet in een nis zijn aangebracht, waarvan de diepte ten minste gelijk is aan de breedte van de deur, moeten de scharnieren aan de zijde van de ladingzone zijn aangebracht.

9.3.1.17 *Woningen en dienstruimten*

9.3.1.17.1 Woningen en stuurhuis moeten buiten de ladingzone, achter het achterste verticale vlak of voor het voorste verticale vlak van het onderdeks gelegen deel van de ladingzone, zijn gelegen.

Ramen van het stuurhuis, die ten minste 1,00 m boven de bodem van het stuurhuis liggen, mogen naar voor zijn gekanteld.

9.3.1.17.2 Toegangen van ruimten en openingen in de opbouwen mogen niet naar de ladingzone zijn gericht. Scharnieren van deuren, die naar buiten geopend worden en niet in een nis zijn aangebracht waarvan de diepte ten minste gelijk is aan de breedte van de deur, moeten aan de zijde van de ladingzone zijn aangebracht.

9.3.1.17.3 Toegangen vanaf dek en openingen van ruimten naar buiten moeten kunnen worden gesloten. De volgende aanwijzing moet bij de toegang tot deze ruimten zijn aangebracht:

***Tijdens laden, lossen en ontgassen
niet zonder toestemming van de schipper openen.
Direct weer sluiten.***

9.3.1.17.4 Toegangen en te openen ramen in opbouwen en woningen evenals andere openingen van deze ruimten moeten ten minste 2,00 m van de ladingzone zijn verwijderd. Stuurhuisdeuren en -ramen mogen binnen deze 2,00 m slechts zijn aangebracht indien er geen directe verbinding van het stuurhuis naar de woning aanwezig is.

9.3.1.17.5 a) Aandrijfassen van de lens- en ballastpompen in de ladingzone mogen door het schot tussen dienstruimte en machinekamer worden gevoerd indien de dienstruimte voldoet aan de voorschriften als bedoeld in 9.3.1.11.6.

b) De doorvoering van de as door het schot moet gasdicht en door een erkend classificatiebureau zijn toegestaan.

c) Op een bord moeten de noodzakelijke bedrijfsaanwijzingen zijn aangegeven.

d) In het schot tussen machinekamer en dienstruimte in de ladingzone en tussen machinekamer en ladingtankruimte mogen doorvoeringen ten behoeve van elektrische kabels, hydrauliekleidingen en pijpleidingen voor meet-, regel- en alarminrichtingen worden aangebracht indien de doorvoeringen gasdicht en door een erkend classificatiebureau zijn toegestaan. Doorvoeringen door een schot, dat van een brandisolatie "A-60" volgens SOLAS II-2, Regel 3 is voorzien, moeten een gelijkwaardige isolatiewaarde hebben.

e) Door het schot tussen machinekamer en dienstruimte in de ladingzone mogen pijpleidingen worden gevoerd indien het leidingen tussen installaties in de machinekamer en de dienstruimte betreffen, die in de dienstruimte geen openingen hebben.

- f) Vanuit de machinekamer mogen pijpleidingen door de dienstruimte in de ladingzone of door de ladingtankruimte naar buiten worden gevoerd, indien zij in de dienstruimte of in de ladingtankruimte in dikwandige uitvoering zijn uitgevoerd en in de dienstruimte of in de ladingtankruimte geen flensverbindingen of openingen hebben.
- g) Indien een aandrijfjas van een hulpwerktuig door een boven dek gelegen wand wordt gevoerd moet de doorvoering gasdicht zijn.

9.3.1.17.6 Een in de ladingzone onder dek aangebrachte dienstruimte is als pompkamer voor de opstelling van de eigen gaslosinstallatie, als bijv. compressoren of compressor - warmtewisselaar - pompcombinatie slechts toegestaan, indien:

- de pompkamer door middel van een kofferdam of een schot dat is voorzien van een brandisolatie "A-60" volgens SOLAS II-2, regel 3 of door een dienstruimte of een ladingtankruimte van de machinekamer of dienstruimten buiten de ladingzone gescheiden is;
- het hierboven vereiste "A-60" schot geen doorvoeringen als bedoeld in 9.3.1.17.5 a) heeft;
- ventilatie-openingen ten minste 6,00 m van toegangen en openingen van de woningen en de dienstruimten buiten de ladingzone verwijderd zijn aangebracht;
- toegangs- en ventilatie-openingen van buitenaf afsluitbaar zijn;
- alle laad- en losleidingen (zuig- en drukzijde) door het dek boven de pompkamer zijn gevoerd. De noodzakelijke bediening van de afsluiters in de pompkamer en het starten van de pompen of kompressoren evenals de noodzakelijke regeling van de vloeistofstroom moet vanaf dek plaatsvinden;
- de installatie volledig in het gas- en vloeistofleidingsysteem is opgenomen;
- de pompkamer van een vast ingebouwde gasdetectie-installatie is voorzien, die de aanwezigheid van explosieve gassen evenals het gebrek aan zuurstof door middel van direct metende sensoren automatisch aangeeft en bij het bereiken van een gasconcentratie van 20% van de onderste explosiegrens een optisch- en akoestisch alarm in werking stelt. De sensoren van deze installatie moeten zich op geschikte plaatsen op de bodem en direct onder dek bevinden.

De metingen moeten zonder onderbreking plaatsvinden.

De alarmen moeten optisch en akoestisch in het stuurhuis en in de pompkamer worden gegeven en moeten de eigen gaslosinstallatie uitschakelen. Uitval van de gasdetectie-installatie moet direct optisch en akoestisch in het stuurhuis en aan dek worden gemeld;

- de in 9.3.1.12.3 voorgeschreven ventilatie moet een capaciteit van ten minste dertigmaal per uur de inhoud van de dienstruimte bezitten.

9.3.1.17.7 Bij de toegang tot de pompkamer moet de volgende aanwijzing zijn aangebracht:

***Voor het betreden van de pompkamer deze op de aanwezigheid van gas
alsmede op voldoende zuurstof testen
Deuren en toegangsoopeningen niet zonder toestemming van de schipper openen
Bij alarm de ruimte direct verlaten***

9.3.1.18-

9.3.1.20 gereserveerd

9.3.1.21 ***Veiligheids- en controle-inrichtingen***

9.3.1.21.1 Iedere ladingtank moet zijn voorzien van:

- a) -
- b) een niveau-meetinrichting;
- c) een niveau-alarminrichting die uiterlijk bij een inhoud van 86 % in werking treedt;
- d) een geveer voor het inschakelen van de overvulbeveiliging die uiterlijk bij een inhoud van 97,5 % in werking treedt;
- e) een inrichting voor het meten van de druk in de gasfase van de ladingtank;

f) een inrichting voor het meten van de temperatuur van de lading, indien in 3.2, Tabel C, Kolom 9 een ladingverwarmingsinstallatie of in Kolom 20 een ladingverwarmingsmogelijkheid of een maximaal toelaatbare temperatuur is aangegeven;

g) een afsluitbare aansluitmogelijkheid voor de aansluiting van een gesloten monsternameninrichting.

9.3.1.21.2 De vullingsgraad in % moet met een fout van ten hoogste 0,5% kunnen worden bepaald. Hij wordt bepaald ten opzichte van de totale inhoud van de ladingtank inclusief de expansietruuk.

9.3.1.21.3 De niveau-meetinrichting moet vanaf de plaats waar de afsluiters van de betreffende ladingtank worden bediend kunnen worden afgelezen.

9.3.1.21.4 De niveau-alarminrichting moet aan boord een optisch- akoestisch alarm inschakelen en moet onafhankelijk zijn van de niveau-meetinrichting.

9.3.1.21.5 De geveer als bedoeld in 9.3.1.21.1 d) moet aan boord een optisch- en akoestisch alarm inschakelen en tegelijkertijd een elektrisch contact aanspreken, dat als binair signaal de door de walinstallatie gegeven en gevoede stroomkring kan onderbreken en aan de walzijde maatregelen tegen het overlopen bij het laden kan inleiden.

Het signaal moet aan de walinstallatie door middel van een tweepolige waterdichte apparatenstekker van een koppelingsinrichting overeenkomstig I E C publicatie 309 (1992) voor gelijkstroom 40 tot 50 V, kleur wit, geleidingsnok 10 uur, worden overgebracht.

De stekker moet in de directe omgeving van de walaansluiting van de laad- en losleidingen permanent op het schip zijn aangebracht.

De geveer moet ook in staat zijn de eigen lospomp uit te schakelen.

De geveer moet onafhankelijk zijn van de niveau-alarminrichting, maar mag gekoppeld zijn aan de niveau-meetinrichting.

9.3.1.21.6 De optische en akoestische alarmen van de niveau-alarminrichtingen en van de gevers voor het inschakelen van de overvulbeveiliging moeten zich duidelijk van elkaar onderscheiden.

De optische alarmen moeten vanaf iedere plaats waar de afsluiters van de ladingtanks worden bediend waarneembaar zijn. De functie van de sensoren en stroomkringen moet eenvoudig te controleren zijn of ze moeten voldoen aan de uitvoering "failsafe".

9.3.1.21.7 Inrichtingen voor het meten van de druk en de temperatuur van de lading moeten bij het overschrijden van een ingestelde druk of een ingestelde temperatuur in het stuurhuis een optisch- en akoestisch alarm in werking stellen. Indien het stuurhuis niet bezet is moet dit alarm in aanvulling hierop op een door een bemanningslid bezette plaats waarneembaar zijn.

Tijdens het laden of lossen moet de inrichting voor het meten van de druk bij het bereiken van een ingestelde waarde tegelijkertijd een elektrisch contact aanspreken, dat door middel van de in 9.3.1.21.5 genoemde stekker maatregelen kan inleiden, waardoor het laden of het lossen wordt onderbroken. Bij gebruik van de lospomp aan boord moet deze automatisch worden uitgeschakeld.

De gevers van de in dit lid bedoelde alarmen mogen aan de alarminrichting van de overvulbeveiliging zijn aangesloten.

Indien het meten van de over- en onderdruk met behulp van manometers plaats vindt, moeten de manometerschalen een diameter van ten minste 0,14 m hebben. De maximaal toegestane over- en onderdruk moet door middel van een rode streep zijn aangegeven. De instrumenten waarop de druk kan worden afgelezen moeten te allen tijde, vanaf een plaats waar het laden of lossen kan worden onderbroken, kunnen worden afgelezen.

9.3.1.21.8 Indien de bediening van de afsluiters van de ladingtanks zich in een controleruimte bevinden moeten de niveaumeetinrichtingen daar kunnen worden afgelezen en moeten de optische- en akoestische alarmen van de niveau-alarminrichting, van de geveer als bedoeld in 9.3.2.21.1 d) en van de inrichtingen voor het meten van de druk en de temperatuur van de lading zowel daar als ook aan dek waarneembaar zijn.

Het toezicht van de ladingzone vanuit de controleruimte moet gewaarborgd zijn.

9.3.1.21.9 De gesloten monsternamen-inrichting, die door de ladingtankwand wordt doorgevoerd doch deel van een gesloten systeem is, moet zodanig zijn uitgevoerd, dat tijdens het nemen van monsters geen gassen of vloeistoffen uit de ladingtank naar buiten kunnen treden.

De inrichting moet van een door de bevoegde autoriteit voor het beoogde doel goedgekeurd type zijn.

9.3.1.21.10 Het schip moet zodanig zijn uitgerust dat de laad-/loshandeling door middel van schakelaars kan worden onderbroken, dat wil zeggen dat het snelsluitventiel direct aan de buigzame verbindingsleiding tussen schip en wal moet kunnen worden gesloten. Deze schakelaars moeten op twee plaatsen aan boord van het schip (voor en achter) zijn aangebracht.

De schakeling moet in het "ruststroom" principe zijn uitgevoerd.

9.3.1.22 *Openingen van de ladingtanks*

9.3.1.22.1 Ladingtankopeningen moeten zich boven dek in de ladingzone bevinden.

9.3.1.22.2 Ladingtankopeningen moeten van gasdichte afsluitingen zijn voorzien die voldoen aan de voorschriften als bedoeld in 9.3.1.23.1.

9.3.1.22.3 Openingen ten behoeve van gassen van de overdrukventielen moeten ten minste 2,00 m boven dek zijn aangebracht en ten minste 6,00 m van de woningen evenals 6,00 m van buiten de ladingzone gelegen dienst ruimten zijn verwijderd. Deze hoogte kan worden verminderd, indien direct om de uitstroom opening van het overdrukventiel in een gebied met een straal van 1,00 m geen bedieningsapparatuur aanwezig is en dit gebied als gevaarszone is aangeduid.

9.3.1.22.4 Afsluitmiddelen, die normaal tijdens het laden en lossen worden gebruikt, mogen tijdens het gebruik geen vonkvorming opwekken.

9.3.1.23 *Beproeving onder druk*

9.3.1.23.1 Ladingtanks en laad- en losleidingen moeten voldoen aan de voorschriften omtrent drukvaten, die door de bevoegde autoriteit of een erkend classificatiebureau voor de te vervoeren goederen zijn uitgevaardigd.

De beproevingsdruk van gekoelde ladingtanks moet ten minste 25 kPa (0,25 bar) overdruk bedragen.

9.3.1.23.2 Kofferdammen, indien aanwezig, moeten voor de eerste maal voor de ingebruikname en regelmatig binnen voorgeschreven termijnen worden beproefd.

De beproevingsdruk moet ten minste 10 kPa (0,10 bar) overdruk bedragen.

9.3.1.23.3 De maximale termijn voor de herhalingsbeproevingen conform 9.3.1.23.2 bedraagt elf jaar.

9.3.1.24 gereserveerd

9.3.1.25 *Pompen en leidingen*

9.3.1.25.1 Pompen, compressoren en bijbehorende laad- en losleidingen moeten in de ladingzone zijn ondergebracht.

Ladingpompen en compressoren moeten in de ladingzone en bovendien vanaf een plaats buiten deze zone kunnen worden uitgeschakeld.

Ladingpompen en compressoren aan dek moeten ten minste 6,00 m van toegangen en openingen van de woningen en van buiten de ladingzone gelegen dienst ruimten zijn verwijderd.

9.3.1.25.2 a) Laad- en losleidingen moeten van iedere andere leiding van het schip onafhankelijk zijn. Onder dek, met uitzondering van het inwendige van de ladingtank en de voor de opstelling van de eigen losinstallatie bestemde dienst ruimten, mogen geen productvoerende leidingen aanwezig zijn.

b) --

- c) Laad- en losleidingen moeten zich duidelijk van de overige leidingen onderscheiden, bijvoorbeeld door kleuren gekenmerkt worden.
- d) Laad- en losleidingen aan dek en gasverzamelleidingen, met uitzondering van de walaansluiting, echter met inbegrip van de veiligheidsventielen, moeten zich, met de daarbij behorende scheidingsafsluiters en ventielen, binnen de langsscheeps verlopende buitenste begrenzing van de dome en ten minste op een afstand van één vierde van de scheepsbreedte van de dome bevinden. Dit is niet van toepassing op de ontlastingsleidingen na de veiligheidsventielen. Indien er echter dwarsscheeps slechts één dome aanwezig is moeten deze leidingen met de daarbijbehorende scheidingsafsluiters en ventielen zich ten minste op een afstand van 2,70 m van de scheepshuid bevinden.
Bij naast elkaar aangebrachte ladingtanks moeten alle aansluitingen aan de tankdome zich op de naar hartschip gerichte zijde van de tankdome bevinden. Daarbij mogen de buitenste aansluitingen op de middellijn van de tankdome, parallel aan de hartschiplijn, worden aangebracht. De afsluiters moeten, indien mogelijk, zo kort mogelijk bij of direct op de tankdome worden aangebracht. Afsluiters van de laad- en losleidingen moeten dubbel worden uitgevoerd, waarvan één afsluiter als op afstand bedienbare snelafsluiter moet zijn uitgevoerd. Bij een inwendige diameter < 50 mm mag één van de afsluiters als doorstroombegrenzer worden uitgevoerd.
- e) Walaansluitingen moeten ten minste 6,00 m van toegangen en openingen van de woningen en van buiten de ladingzone gelegen dienstruimten zijn verwijderd.
- f) Alle walaansluitingen van de gasverzamelleiding en de walaansluiting van de laad- en losleiding, waarover geladen of gelost wordt, moeten van een afsluiter en een snelsluitventiel zijn voorzien. Alle walaansluitingen moeten echter, indien zij niet in gebruik zijn, voorzien zijn van een blindflens.

9.3.1.25.3 De in 9.3.1.25.1 en 9.3.1.25.2 e) genoemde afstand kan tot 3,00 m worden verkleind indien aan het einde van de ladingzone een dwarsschot conform 9.3.1.10.2 is aangebracht.

De doorgangsoopeningen moeten in dit geval zijn voorzien van deuren.

Op deze deuren moet de volgende aanwijzing zijn aangebracht:

***Tijdens het laden of lossen niet zonder toestemming
van de schipper openen.
Direct weer sluiten.***

- 9.3.1.25.4 Alle onderdelen van de laad- en losleidingen moeten elektrisch geleidend met de scheepsromp zijn verbonden.
 - 9.3.1.25.5 Het moet herkenbaar zijn of afsluiters en andere afsluitinrichtingen van de laad- en losleidingen open of gesloten zijn.
 - 9.3.1.25.6 Laad- en losleidingen moeten de nodige buigzaamheid, dichtheid en weerstand tegen de beproevingsdruk hebben.
 - 9.3.1.25.7 Laad- en losleidingen moeten aan de ingang en uitgang van de eigen gaslosinstallatie voorzien zijn van inrichtingen ten behoeve van het meten van de druk.
Bij manometers moeten de aanwijsschalen een diameter van ten minste 0,14 m hebben.
De gemeten waarden moeten te allen tijde, vanaf de plaats waar de eigen gaslosinstallatie wordt bediend, kunnen worden afgelezen.
De maximaal toegestane over- of onderdruk moet door middel van een rode streep zijn aangegeven.
 - 9.3.1.25.8 Laad- en losleidingen mogen niet voor ballastdoeleinden kunnen worden gebruikt.
- 9.3.1.26** gereserveerd

9.3.1.27 Koelinstallatie

- 9.3.1.27.1 Indien in 3.2, Tabel C, Kolom 8 koeling wordt vereist moet het schip zijn voorzien van twee onafhankelijke koelinstallaties.
- a) De capaciteit van de koelinstallaties moet zodanig zijn uitgevoerd dat bij uitval van één van de installaties de temperatuur van de lading gehandhaafd blijft zonder dat er gas uit de veiligheidsinrichtingen ontsnapt.
 - b) Indien de installaties elektrisch worden aangedreven moeten zij zijn aangesloten aan onafhankelijk van elkaar werkende elektrische systemen die door ten minste twee gescheiden stroombronnen worden gevoed.
Bovendien moet de mogelijkheid voor een walaansluiting aanwezig zijn. De vereiste aansluitkabel moet aan boord zijn.
 - c) Ladingtanks, pijpleidingen en toebehoren moeten zodanig zijn geïsoleerd dat bij uitval van alle koelinstallaties de totale lading ten minste 52 uur in een toestand blijft waarbij de veiligheidsinrichtingen zich niet openen.
Daarbij gelden de volgende omstandigheden:
luchttemperatuur : + 30 °C,
watertemperatuur : + 20 °C.
 - d) Koelinstallaties moeten zodanig zijn opgesteld dat hun functie ook door een van het schip onafhankelijke inrichting kan worden overgenomen.
- 9.3.1.27.2 Veiligheidsinrichtingen en verbindingsleidingen naar de koelinstallaties moeten boven de vloeistofspiegel van de lading bij de maximaal toelaatbare vulling op de ladingtanks zijn aangesloten. Zij moeten ook in de gasfase liggen indien het schip een slagzij van 12° heeft.
- 9.3.1.27.3 De koelinstallaties moeten in een van mechanische ventilatie voorziene speciale dienstruimte worden opgesteld.
- 9.3.1.27.4 Voor alle ladingsinstallaties moet het warmtegeleidingsvermogen door middel van een berekening worden aangetoond. De berekening moet door middel van een koelproef (beproeving van het thermisch evenwicht) worden gecontroleerd.
Deze beproeving moet worden uitgevoerd volgens de richtlijnen van een erkend classificatiebureau.
- 9.3.1.27.5 Bij de aanvraag voor de afgifte of de verlenging van het Certificaat van Goedkeuring moet een verklaring van een erkend classificatiebureau worden bijgevoegd waaruit blijkt dat aan de eisen in 9.3.1.27.1 en 9.3.1.27.4 wordt voldaan.

9.3.1.28 Watersproei-inrichting

Indien in 3.2, Tabel C, Kolom 8 watersproei wordt vereist moet het schip in de ladingzone aan dek zijn uitgerust met een watersproei-inrichting waarmee gassen uit de lading kunnen worden neer geslagen.

De inrichting moet zijn voorzien van een aansluiting ten behoeve van de verzorging vanaf de wal.

De sproei-koppen moeten zodanig zijn aangebracht dat de vrijkomende gassen op veilige wijze worden neer geslagen.

De inrichting moet vanuit het stuurhuis en vanaf dek in werking kunnen worden gesteld.

De capaciteit van de watersproei-inrichting moet ten minste zodanig zijn dat bij gelijktijdig gebruik van alle sproeikoppen per uur een opbrengst van 50 liter per m² dekkoppervlak in de ladingzone wordt bereikt.

9.3.1.29-

9.3.1.30 gereserveerd

9.3.1.31 Machines

- 9.3.1.31.1 Er mogen slechts verbrandingsmotoren ingebouwd zijn, die gebruik maken van een brandstof met een vlampunt hoger dan 55 °C.

- 9.3.1.31.2 Ventilatie-openingen van machinekamers en inlaatopeningen van motoren, indien de motoren de lucht niet direct vanuit de machinekamer aanzuigen, moeten ten minste 2,00 m van de ladingzone zijn verwijderd.
- 9.3.1.31.3 Vonkvorming moet in de ladingzone zijn uitgesloten.
- 9.3.1.31.4 Aan uitwendige delen van motoren, die tijdens het laden en lossen worden gebruikt, evenals aan hun luchtkanalen en uitlaatgassenleidingen mogen geen oppervlaktetemperaturen optreden die boven de voor de temperatuurklasse vereiste of toegelaten waarden liggen. Dit is niet van toepassing op motoren, die in dienruimten zijn opgesteld die volledig voldoen aan de voorschriften van 9.3.1.52.3.
- 9.3.1.31.5 De ventilatie van de gesloten machinekamer moet zodanig zijn uitgevoerd, dat bij een buitentemperatuur van 20 °C de gemiddelde temperatuur van de machinekamer niet hoger wordt dan 40 °C.

9.3.1.32 Brandstoftanks

- 9.3.1.32.1 Wanneer het schip voorzien is van ladingtankruimten mag de dubbele bodem in dit gebied als brandstoftank worden uitgerust, indien zijn hoogte ten minste 0,60 m bedraagt.

Brandstofleidingen en openingen van deze tanks in ladingtankruimten zijn verboden.

- 9.3.1.32.2 De openingen van de ontluichtingsleidingen van alle brandstoftanks moeten ten minste tot 0,50 m boven het open dek zijn gevoerd. Deze openingen en de openingen van de overloopleidingen die boven dek zijn gevoerd, moeten zijn voorzien van een bescherming, die door een rooster of een geperforeerde plaat wordt gevormd.

9.3.1.33 gereserveerd

9.3.1.34 Uitlaatgassenleidingen

- 9.3.1.34.1 Uitlaatgassen moeten door een uitlaatgassenleiding, die naar boven of door de scheepshuid wordt gevoerd, naar buiten worden afgevoerd. De uittrede-opening moet ten minste 2,00 m van de ladingzone zijn verwijderd. De uitlaatgassenleidingen van motoren moeten zodanig zijn aangebracht, dat de uitlaatgassen zich van het schip verwijderen.
Uitlaatgassenleidingen mogen niet in de ladingzone zijn aangebracht.

- 9.3.1.34.2 Uitlaatgassenleidingen moeten zijn voorzien van een inrichting die het uittreden van vonken voorkomt, bijv. vonkenvangers.

9.3.1.35 Lens- en ballastinrichting

- 9.3.1.35.1 Lens- en ballastpompen ten behoeve van ruimten binnen de ladingzone moeten in de ladingzone zijn opgesteld.

Dit voorschrift is niet van toepassing op:

- zijtanks en dubbele bodems indien zij geen gemeenschappelijke wand met de ladingtanks hebben;
- kofferdammen en ladingtankruimten, indien het ballastwater plaats vindt via de brandblusleiding in de ladingzone en het lensen door middel van ejectoren plaats vindt.

- 9.3.1.35.2 Bij gebruik van de dubbele bodem als brandstoftank mag deze niet op het lenssysteem zijn aangesloten.

- 9.3.1.35.3 De standpijp en zijn buitenboord aansluiting ten behoeve van het aanzuigen van ballastwater moeten, indien de ballastpomp in de ladingzone is opgesteld, zich binnen de ladingzone bevinden.

- 9.3.1.35.4 Een pompkamer onder dek moet in geval van nood met behulp van een van alle andere installaties onafhankelijke inrichting in de ladingzone kunnen worden gelensd. Deze lensinrichting moet buiten de pompkamer zijn opgesteld.

9.3.1.36-

9.3.1.39 gereserveerd

9.3.1.40 Brandblusinstallaties

- 9.3.1.40.1 Het schip moet voorzien zijn van een brandblusinstallatie.
De installatie moet aan de volgende eisen voldoen:
- zij moet door twee onafhankelijke brandblus- of ballastpompen worden gevoed. Een van deze pompen moet ten alle tijden bedrijfs gereed zijn.
Deze pompen mogen niet in dezelfde ruimte zijn opgesteld.
 - zij moet gevoed worden door een waterleiding, die in de ladingzone ten minste drie brandslangaansluitingen heeft. Er moeten drie, daarop aansluitbare en van voldoende lengte zijnde brandslangen met straalpijp met sproeistuk met een diameter van ten minste 12 mm aanwezig zijn. Ten minste twee, niet van dezelfde brandslangaansluiting afkomstige waterstralen moeten tegelijkertijd iedere plaats van het dek in de ladingzone kunnen bereiken.
Door middel van een veerbelaste terugslagklep moet zijn gewaarborgd, dat gassen niet door de brandblusinstallatie in woningen of dienstruimten buiten de ladingzone kunnen komen.
 - de capaciteit van de installatie moet ten minste zodanig zijn, dat bij het gelijktijdig gebruik van twee straalpijpen vanaf iedere plaats aan boord een werpafstand wordt bereikt die ten minste gelijk is aan de scheepsbreedte;
- 9.3.1.40.2 In aanvulling hierop moeten machinekamers, pompkamers en indien aanwezig alle ruimten die voor de koelinstallatie belangrijke installaties bevatten (schakelkasten, compressoren, enz.) zijn voorzien van een vast ingebouwde brandblusinstallatie conform artikel 10.03b van het Reglement Onderzoek Schepen op de Rijn, die vanaf dek in werking gesteld kan worden.
- 9.3.1.40.3 De in 8.1.4 voorgeschreven twee handblussers moeten zich in de ladingzone bevinden.
- 9.3.1.40.4 Blusmiddelen en blusmiddelhoeveelheden ten behoeve van vast ingebouwde brandblusinstallaties moeten geschikt en voldoende zijn voor het bestrijden van branden.

9.3.1.41 Vuur en onbeschermd licht

- 9.3.1.41.1 De openingen van schoorstenen moeten zich ten minste 2,00 m buiten de ladingzone bevinden. Er moeten inrichtingen aanwezig zijn, die het naar buiten treden van vonken en het binnendringen van water verhinderen.
- 9.3.1.41.2 Voor verwarmings-, kook- en koeltoestellen mag noch van vloeibare brandstoffen noch van vloeibaar gas noch van vaste brandstoffen gebruik worden gemaakt.
- Indien verwarmingstoestellen of verwarmingsketels in de machinekamer of in een speciaal daarvoor geschikte ruimte zijn ondergebracht mogen zij echter gebruik maken van vloeibare brandstoffen met een vlammpunt hoger dan 55 °C.
- Kook- en koeltoestellen zijn slechts in de woningen toegelaten.
- 9.3.1.41.3 Er zijn slechts elektrische verlichtingsapparaten toegestaan.

9.3.1.42-

9.3.1.49 gereserveerd

9.3.1.50 Bescheiden betreffende elektrische installaties

- 9.3.1.50.1 In aanvulling op de op grond van het Reglement betreffende het onderzoek van schepen op de Rijn vereiste bescheiden, moeten aan boord aanwezig zijn:
- a) een tekening waarop de grenzen van de ladingzone evenals de in deze zone geïnstalleerde elektrische toestellen zijn aangegeven;
 - b) een lijst van de onder letter a) bedoelde elektrische toestellen, vermeldende:
Toestel, plaats van opstelling, wijze van bescherming, ontstekingsbeschermingssoort, goedkeuringsinstantie en goedkeuringsnummer;

- c) een lijst of schema omtrent de buiten de ladingzone aanwezige elektrische toestellen die gedurende het laden, lossen en ontgassen mogen worden gebruikt.
Alle andere toestellen moeten rood gemerkt zijn. Zie 9.3.1.52.3 en 9.3.1.52.4.

9.3.1.50.2 De hierboven genoemde bescheiden moeten zijn voorzien van een stempel van de bevoegde autoriteit die het Certificaat van Goedkeuring afgeeft.

9.3.1.51 Elektrische inrichtingen

9.3.1.51.1 Er zijn slechts verdeelsystemen zonder terugleiding via de scheepsrump toegestaan.
Dit is niet van toepassing op:

- plaatselijk begrensde en buiten de ladingzone gelegen installatiedelen (bijv. startinstallaties van dieselmotoren);
- de aardfoutcontrole-inrichting als bedoeld in 9.3.1.51.2.

9.3.1.51.2 In ieder geïsoleerd verdeelsysteem moet een automatische aardfoutcontrole-inrichting met een optisch en akoestisch alarm zijn ingebouwd.

9.3.1.51.3 Elektrische toestellen in een explosie gevaarlijke omgeving moeten rekening houdende met de te vervoeren goederen voldoen aan de daarvoor vereiste explosiegroepen en temperatuurklassen [zie Kolom 14 en 15 van Deel 3 (Stoffenlijst tankschepen)].

9.3.1.52 Typen en plaatsen van de elektrische inrichtingen

- 9.3.1.52.1
- a) In ladingtanks evenals in laad- en losleidingen zijn slechts toegestaan (vergelijkbaar zone 0):
 - meet-, regel- en alarminrichtingen in EEx (ia) uitvoering.
 - b) In kofferdammen, zijtanks, dubbele bodems en ladingtankruimten zijn slechts toegestaan (vergelijkbaar zone 1):
 - meet-, regel- en alarminrichtingen in "erkend veilige" uitvoering.
 - lichten in de beschermingssoort "explosieveilige omhulling" of "overdruk omhulling";
 - hermetisch gesloten echoloodsensoren, waarvan de kabels door een dikwandige stalen pijp, met gasdichte verbindingen tot boven het hoofddek gevoerd zijn;
 - kabels voor actieve katodische beschermingssystemen van de scheepshuid op een wijze als voor echoloodsensoren.
 - c) In de dienstruimten onder dek in de ladingzone zijn slechts toegestaan (vergelijkbaar zone 1):
 - meet-, regel- en alarminrichtingen in "erkend veilige" uitvoering.
 - lichten in de beschermingssoort "explosieveilige omhulling" of "overdruk omhulling";
 - motoren ten behoeve van de voor het bedrijf noodzakelijke installaties zoals ten behoeve van ballastpompen. Zij moeten voldoen aan de "erkend veilige" uitvoering.
 - d) De schakel- en beveiligingsinrichtingen van de onder letter a), b) en c) genoemde installaties moeten buiten de ladingzone liggen indien zij niet intrinsiek veilig zijn uitgevoerd.
 - e) Aan dek in de ladingzone moeten de elektrische inrichtingen aan de "erkend veilige" uitvoering voldoen (vergelijkbaar zone 1).

9.3.1.52.2 Accumulatoren moeten buiten de ladingzone zijn geplaatst.

- 9.3.1.52.3
- a) Elektrische inrichtingen, die gebruikt worden tijdens het laden, lossen of tijdens het ontgassen terwijl het schip stilligt en die buiten de ladingzone zijn geplaatst, moeten ten minste aan de "beperkt explosieveilige" uitvoering voldoen (vergelijkbaar zone 2).
 - b) Dit is niet van toepassing op:
 - verlichtinginstallaties in de woningen met uitzondering van de schakelaars die in de nabijheid van de toegang tot de woning zijn aangebracht;
 - radiotelefonie-installaties in de woningen en het stuurhuis;
 - elektrische inrichtingen in de woningen, het stuurhuis of de dienstruimten buiten de ladingzone, indien aan de volgende voorwaarden wordt voldaan:

- deze ruimten moeten zijn voorzien van een ventilatiesysteem die een overdruk van ten minste 0,1 kPa (0,001 bar) garandeert en de ramen mogen niet geopend kunnen worden. De aanzuigopeningen van het ventilatiesysteem moeten zover als mogelijk, ten minste echter 6,00 m van de ladingzone verwijderd en ten minste 2,00 m boven dek zijn aangebracht;
- een gasdetectie-installatie met de volgende meetpunten moet aanwezig zijn:
- in de aanzuigopeningen van het ventilatiesysteem;
- direct onder de bovenzijde van de deurdrempel van toegangen tot de woningen en dienstruimten;
- de metingen moeten zonder onderbreking plaatsvinden;
- de ventilatoren moeten uitgeschakeld worden zodra een concentratie van 20 % van de onderste explosiegrens wordt bereikt. In dit geval en bij uitval van de ventilatie of de gasdetectie-installatie moeten de elektrische inrichtingen die niet aan de onder letter a) genoemde voorwaarden voldoen, worden uitgeschakeld. Deze uitschakeling moet direct en automatisch plaatsvinden en een noodverlichting in woningen, stuurhuis en dienstruimten in werking stellen die ten minste aan de "beperkt explosieveilige" uitvoering voldoet. Het uitschakelen moet in de woning en in het stuurhuis optisch en akoestisch worden gemeld;
- het ventilatiesysteem, de gasdetectie-installatie en de uitschakelalarmering moeten volledig voldoen aan de onder letter a) genoemde voorwaarden;
- de automatische uitschakeling moet zodanig zijn ingesteld dat deze niet tijdens de vaart plaats kan vinden.

9.3.1.52.4 Elektrische inrichtingen, die niet aan de in 9.3.1.52.3 gestelde voorwaarden voldoen, evenals hun schakelaars, moeten rood zijn gemerkt. Het uitschakelen van deze inrichtingen moet op een centrale plaats aan boord geschieden.

9.3.1.52.5 Een elektrische generator, die niet voldoet aan de in 9.3.1.52.03 gestelde voorwaarden, maar door een machine continue wordt aangedreven, moet zijn voorzien van een schakelaar die de bekrachtiging van de generator uitschakelt. Een bord met daarop de bedieningsvoorschriften moet bij de schakelaar zijn aangebracht.

9.3.1.52.6 Wandcontactdozen ten behoeve van het aansluiten van sein-, navigatie- en loopplankverlichting moeten in de onmiddellijke nabijheid van de mast waarin de lampen zijn aangebracht of van de loopplank permanent op het schip zijn aangebracht. Het insteken en het uittrekken van de stekkers mag slechts in spanningsloze toestand van de wandcontactdoos mogelijk zijn.

9.3.1.52.7 Uitval van de elektrische voeding van veiligheids- en controle-inrichtingen moet direct optisch en akoestisch op de normaal daarvoor voorziene plaatsen worden gemeld.

9.3.1.53 Aarding

9.3.1.53.1 In de ladingzone moeten de bij normaal bedrijf niet onder spanning staande metalen delen van elektrische toestellen alsmede metalen wapeningen en mantels van kabels zijn geaard, indien zij niet door de wijze van inbouw elektrisch geleidend met de scheepsromp zijn verbonden.

9.3.1.53.2 9.3.1.53.1 is eveneens van toepassing op installaties met een spanning van minder dan 50 Volt.

9.3.1.53.3 Onafhankelijke ladingtanks moeten zijn geaard.

9.3.1.53.4 Grote verpakkingen (IBC) en metalen tankcontainers, die als tanks voor restlading of ladingrestanten worden gebruikt, moeten geaard kunnen worden.

9.3.1.54-

9.3.1.55 gereserveerd

9.3.1.56 Elektrische kabels

9.3.1.56.1 Alle kabels die in de ladingzone liggen, moeten zijn voorzien van een metalen omvlechting.

9.3.1.56.2 Kabels en wandcontactdozen in de ladingzone moeten beschermd zijn tegen mechanische beschadiging.

- 9.3.1.56.3 Verplaatsbare kabels in de ladingzone zijn verboden, uitgezonderd ten behoeve van intrinsiek veilige stroomkringen evenals voor de aansluiting van sein-, navigatie- en loopplankverlichting.
- 9.3.1.56.4 Kabels voor intrinsiekveilige stroomkringen mogen slechts voor dergelijke stroomkringen worden gebruikt en moeten gescheiden van andere kabels, die niet tot dergelijke stroomkringen behoren, zijn gelegd (bijv. niet in dezelfde kabelbundel en niet met behulp van gemeenschappelijke kabelbeugels vastgezet).
- 9.3.1.56.5 Voor de verplaatsbare kabels voor de aansluiting van sein-, navigatie- en loopplankverlichting mogen slechts mantelleidingen van het type H 07 RN-F volgens 245 I E C-66 of kabels van ten minste gelijkwaardige uitvoering met een minimumdoorsnede van de geleidingsdraden van 1,5 mm² worden gebruikt.

Deze kabels moeten zo kort mogelijk zijn en zodanig zijn geplaatst, dat er geen gevaar bestaat voor onopzettelijke beschadiging.

9.3.1.57-

9.3.1.59 gereserveerd

9.3.1.60 ***Speciale uitrusting***

Het schip moet zijn voorzien van een douche en een oog- en gezichtsbad op een direct vanuit de ladingzone toegankelijke plaats.

9.3.1.61-

9.3.1.70 gereserveerd

9.3.1.71 ***Toegang tot het schip***

De waarschuwborden met het toegangsverbod als bedoeld in 8.3.3 moeten vanaf beide zijden van het schip duidelijk leesbaar zijn.

9.3.1.72-

9.3.1.73 gereserveerd

9.3.1.74 ***Rookverbod, Verbod van vuur en onbeschermd licht***

9.3.1.74.1 De waarschuwborden met het rookverbod als bedoeld in 8.3.4 moeten vanaf beide zijden van het schip duidelijk leesbaar zijn.

9.3.1.74.2 In de nabijheid van de toegang tot plaatsen, waar het roken of het gebruik van vuur of onbeschermd licht niet altijd is verboden, moet door middel van waarschuwborden worden aangegeven onder welke omstandigheden het verbod geldt.

9.3.1.74.3 In de woningen en in het stuurhuis moet in de nabijheid van iedere uitgang een asbak zijn aangebracht.

9.3.1.75-

9.3.1.91 gereserveerd

9.3.1.92 ***Nooduitgang***

Ruimten, waarvan de toe- of uitgangen in geval van lek deels of geheel onder water gaan moeten worden voorzien van een nooduitgang die ten minste 0,10 m boven het vlak van inzinking ligt.

Dit is niet van toepassing op de voor- en achterpiek.

9.3.1.93-

9.3.1.99 gereserveerd

9.3.2

Constructievoorschriften voor tankschepen van het type C

9.3.2 Constructievoorschriften voor tankschepen van het type C

De voorschriften 9.3.2.0 tot en met 9.3.2.99 zijn van toepassing op tankschepen van het type C.

9.3.2.0 Materialen

- 9.3.2.0.1 a) De scheepsromp en de ladingtanks moeten van scheepsbouwstaal of van een ander, ten minste gelijkwaardig metaal zijn gebouwd.
Ten behoeve van de ladingtanks mogen ook andere gelijkwaardige materialen worden gebruikt. De gelijkwaardigheid moet betrekking hebben op de mechanische eigenschappen alsmede op eenzelfde bestendigheid tegen de inwerking van temperatuur of vuur.
- b) Alle delen van het schip inclusief inrichting en uitrusting, die met de lading in aanraking kunnen komen, moeten uit materiaal vervaardigd zijn die noch door de lading aangetast worden of een ontleding van de lading veroorzaken noch ermee schadelijke of gevaarlijke verbindingen kunnen vormen.
- c) Gasverzamel- of gasafvoerleidingen moeten tegen corrosie zijn beschermd.
- 9.3.2.0.2 Het gebruik van hout, aluminiumlegeringen of kunststoffen in de ladingzone is verboden voorzover dit niet in 9.3.2.0.3 of in het Certificaat van Goedkeuring uitdrukkelijk is toegestaan.
- 9.3.2.0.3 a) Het gebruik van hout, aluminiumlegeringen of kunststoffen in de ladingzone is slechts toegestaan voor:
- loopplanken en buitenboordtrappen;
 - losse uitrustingsstukken (peilstokken van aluminium zijn echter toegestaan indien zij ter voorkoming van vonkvorming van een messingvoet zijn voorzien of op andere wijze zijn beschermd);
 - de onderstopping van, van de scheepsromp onafhankelijke tanks, evenals voor de onderstopping van inrichtingen en uitrustingen;
 - masten en dergelijke rondhouten;
 - onderdelen van machines;
 - onderdelen van de elektrische inrichting;
 - onderdelen van de laad- en losinstallatie;
 - deksels van kisten aan dek.
- b) Het gebruik van hout of kunststoffen in de ladingzone is slechts toegestaan voor:
- stopblokken en diverse aanslagen.
- c) Het gebruik van kunststoffen of rubber in de ladingzone is slechts toegestaan voor:
- bekleding van ladingtanks en laad- en losleidingen;
 - allerlei soorten afdichtingen (bv. ten behoeve van dom- en tankdeksels);
 - elektrische leidingen;
 - laad- en losslangen;
 - isolering van ladingtanks en laad- en losleidingen.
- d) Alle in de woningen en in het stuurhuis gebruikte vast ingebouwde materialen, met uitzondering van meubels, moeten moeilijk ontvlambaar zijn. In geval van brand mogen ze geen gevaarlijke hoeveelheid rook of giftig gas ontwikkelen.
- 9.3.2.0.4 De in de ladingzone gebruikte verf mag bij slag- of gelijksoortige belasting geen vonkvorming kunnen veroorzaken.
- 9.3.2.0.5 Het gebruik van kunststof voor bijboten is slechts toegestaan indien het materiaal moeilijk ontvlambaar is.
- 9.3.2.1-
9.3.2.7** gereserveerd

9.3.2.8 **Classificatie**

9.3.2.8.1 Het tankschip moet onder toezicht van een erkend classificatiebureau voor hun hoogste klasse zijn gebouwd en in hun hoogste klasse zijn geplaatst.
De klasse moet in stand worden gehouden.

9.3.2.8.2 Pompkamers moeten bij iedere vernieuwing van het Certificaat van Goedkeuring evenals in het derde jaar van de geldigheidsduur van het Certificaat van Goedkeuring door een erkend classificatiebureau worden onderzocht.

Dit onderzoek moet ten minste omvatten:

- controle van het gehele systeem naar staat, corrosie, lekkage of niet toegestane ombouwen;
- beproeving van de staat van de gasdetectie-installatie in de pompkamer.

De door het erkend classificatiebureau ondertekende verklaringen omtrent het onderzoek van de pompkamer moeten aan boord aanwezig zijn.

Uit de verklaringen moeten ten minste de hierboven genoemde inspecties en de daarbij behaalde resultaten evenals de datum van de inspectie blijken.

9.3.2.8.3 De toestand van de gasdetectie-installatie conform 9.3.2.52.3 b) moet bij iedere vernieuwing van het Certificaat van Goedkeuring evenals in het derde jaar van de geldigheidsduur van het Certificaat van Goedkeuring door een erkend classificatiebureau worden onderzocht. Een door het erkend classificatiebureau ondertekende verklaring moet aan boord zijn.

9.3.2.9 gereserveerd

9.3.2.10 **Bescherming tegen het binnendringen van gassen**

9.3.2.10.1 Het schip moet zodanig zijn ingericht dat er geen gassen in de woning en in de dienruimten kunnen komen.

9.3.2.10.2 De onderkant van openingen in de zijwanden van bovenbouwen moet ten minste 0,50 m boven dek liggen en de hoogte van de drempels van toegangsluiken naar onderdekse ruimten moet ten minste 0,50 m boven dek bedragen.

Dit is niet vereist indien de naar de ladingzone toegekeerde wand van de bovenbouw van huid tot huid doorloopt en slechts is voorzien van doorgangsoeningen, waarbij de drempels van deze openingen een hoogte van ten minste 0,50 m hebben.

De hoogte van deze wand moet ten minste 2,00 m bedragen.

De onderkant van openingen in de zijwanden van bovenbouwen en de bovenkant van de drempels van toegangsluiken, die zich achter de doorgetrokken dwarswand bevinden, moeten in dit geval ten minste 0,10 m boven dek liggen. Drempels van machinekamerdeuren en -toegangsluiken moeten echter altijd een hoogte van ten minste 0,50 m hebben.

9.3.2.10.3 Verschansingen, voetlijsten enz. moeten zijn voorzien van direct boven dek aangebrachte openingen van voldoende grootte.

9.3.2.11 **Ladingtankruimten en ladingtanks**

9.3.2.11.1 a) De maximaal toelaatbare inhoud van een ladingtank wordt bepaald aan de hand van onderstaande tabel:

L · B · H in m ³	Maximaal toelaatbare inhoud van een ladingtank in m ³
< 600	$L \cdot B \cdot H \cdot 0,3$
600 - 3 750	$180 + (L \cdot B \cdot H - 600) \cdot 0,0635$
> 3 750	380

In bovenstaande tabel is L · B · H het produkt van de hoofdafmetingen van het tankschip in meters (volgens de meetbrief).

Hierin is:

L = grootste lengte van de scheepsromp in m;

B = grootste breedte van de scheepsromp in m;

H = kleinste verticale afstand tussen de onderzijde van de kiel en het laagste punt van het dek in de zijde van het schip (holte) in de ladingzone in m;

b) De constructie van de ladingtanks moet zo zijn uitgevoerd dat de dichtheid van de te vervoeren goederen in aanmerking is genomen.

De maximaal toelaatbare dichtheid moet in het Certificaat van Goedkeuring zijn vermeld.

c) Indien het schip met druktanks is uitgerust moeten deze tanks ten minste voor een werkdruk van 400 kPa (4 bar) zijn ontworpen.

d) Voor schepen met een lengte tot 50,00 m mag de ladingtanklengte de 10,00 m niet overschrijden.

Voor schepen met een lengte van meer dan 50,00 m mag de ladingtanklengte de 0,20 L niet overschrijden.

Deze bepaling is niet van toepassing op schepen met onafhankelijke, cilindrische ladingtanks met een verhouding van lengte tot diameter van maximaal 7.

9.3.2.11.2 a) Het schip moet in de ladingzone (met uitzondering van de kofferdammen) als dubbelwandig gladdekschip, d.w.z. met zijtanks en dubbele bodem en zonder trunk, zijn uitgevoerd.

Onafhankelijke ladingtanks en gekoelde ladingtanks mogen slechts in een ladingtankruimte, die door zijtanks en dubbele bodem conform 9.3.2.11.7 wordt gevormd, zijn geplaatst. Ladingtanks mogen niet boven het dek uitkomen.

b) Onafhankelijke ladingtanks moeten tegen opdrijven zijn beveiligd.

c) Een pompput mag niet meer dan 0,10 m³ inhoud hebben.

d) Profielen, die constructiedelen van de scheepshuid verbinden met constructiedelen van het langsschot van de ladingtank of profielen, die constructiedelen van het scheepsvlak verbinden met de bodem van de ladingtank, zijn niet toegestaan.

9.3.2.11.3 a) Ladingtanks moeten van de woningen, de machinekamers en dienruimten onder dek buiten de ladingzone of, indien deze ontbreken, van de scheepseinden door middel van kofferdammen met een minimale breedte van 0,60 m worden gescheiden.

Indien de ladingtanks in een ladingtankruimte zijn opgesteld moeten zij ten minste 0,50 m van de eindschotten van de ladingtankruimte verwijderd zijn.

In dit geval wordt een eindschot, dat van een brandisolatie "A-60" volgens SOLAS II-2, regel 3 is voorzien als gelijkwaardig aan een kofferdam beschouwd. De afstand van 0,50 m mag bij druktanks tot 0,20 m worden verminderd.

b) Ladingtankruimten, kofferdammen en ladingtanks moeten geïnspecteerd kunnen worden.

c) Alle ruimten in de ladingzone moeten geventileerd kunnen worden. Het moet beproefd kunnen worden of zij gasvrij zijn.

9.3.2.11.4 De schotten die de ladingtanks, de kofferdammen en de ladingtankruimten begrenzen moeten waterdicht zijn.

De ladingtanks, de kofferdammen en de eindschotten van de ladingtankruimten, evenals de schotten die de ladingzone begrenzen, mogen onder dek geen openingen of doorvoeringen hebben.

In de schotten tussen twee ladingtankruimten mogen doorvoeringen zijn aangebracht.

In het schot tussen machinekamer en kofferdam of dienruimte in de ladingzone of tussen machinekamer en ladingtankruimte mogen doorvoeringen zijn aangebracht indien zij voldoen aan de in 9.3.2.17.5 gestelde bepalingen.

In het schot tussen ladingtank en pompkamer onder dek mogen doorvoeringen aanwezig zijn indien zij voldoen aan de in 9.3.2.17.6 gestelde voorwaarden.

Indien het schip is uitgerust met een pompkamer onder dek mogen in het schot tussen ladingtanks onderling doorvoeringen aanwezig zijn indien de losleiding in de ladingtank, waaruit zij komt, en in de pompkamer direct op het schot van een afsluiter is voorzien. Deze afsluiters moeten vanaf dek kunnen worden bediend.

- 9.3.2.11.5 Zijtanks en dubbele bodems in de ladingzone mogen slechts voor de opname van ballast zijn ingericht.
Dubbele bodems mogen slechts als brandstoftank worden gebruikt indien ze aan de voorschriften in 9.3.2.32 voldoen.
- 9.3.2.11.6 a) De kofferdam, het middelste deel van een kofferdam of een andere onder dek in de ladingzone gelegen ruimte mag als dienruimte zijn ingericht indien de schotten die de dienruimte begrenzen verticaal tot op de bodem zijn aangebracht.
Deze dienruimte mag slechts vanaf dek toegankelijk zijn.
- b) Een dergelijke dienruimte moet met uitzondering van de toegangs- en ventilatie-openingen, waterdicht zijn.
- c) In de onder 9.3.2.11.6 a) genoemde dienruimten mogen geen laad- en losleidingen aanwezig zijn.
In de pompkamer onder dek mogen laad- en losleidingen aanwezig zijn indien de pompkamer volledig voldoet aan de voorschriften in 9.3.2.17.6.
- 9.3.2.11.7 Bij een dubbelwandige bouwwijze met in de scheepsconstructie geïntegreerde ladingtanks moet de afstand tussen de huid van het schip en het zijlangsschot van de ladingtanks ten minste 1,00 m bedragen. Een vermindering van deze afstand tot 0,80 m is toegestaan indien, ten opzichte van de constructievoorschriften volgens de eisen die door een erkend classificatiebureau zijn gesteld, de volgende versterkingen zijn aangebracht:
- a) verhoging van de dikte van de stringerplaten met 25% en,
- b) verhoging van de dikte van de huidbeplating met 15% en,
- c) aanbrengen van een langsspantensysteem in de zijde van het schip, waarbij de spanhoogte niet minder dan 0,15 m en de dwarsdoorsnede van de gording van de langsspanen ten minste 7,00 cm² moet zijn.
- d) De stringer- of langsspantensystemen moeten op een onderlinge afstand van ten hoogste 1,80 m worden gesteund door raamspanen overeenkomstig de bodemdwarssdragers en zijn voorzien van spaargaten.
Deze afstanden kunnen worden vergroot indien de constructie overeenkomstig wordt versterkt.
- Bij de bouw van het schip volgens het dwarsspantensysteem moet in plaats van het gestelde onder letter c) een langstringersysteem zijn aangebracht. De afstand tussen de langstringers onderling mag niet groter zijn dan 0,80 m en de hoogte van de stringers mag, indien zij doorlopend aan de spanen zijn vastgelast, niet minder zijn dan 0,15 m. De dwarsdoorsnede van de gording mag als onder letter c) vermeld niet minder zijn dan 7,00 cm².
Indien er in de stringer spaargaten ten behoeve van de spanen zijn aangebracht, dan moet de hoogte van de stringer met de hoogte van de spantuitsnijding worden vermeerderd.
De hoogte van de dubbele bodem moet gemiddeld ten minste 0,70 m bedragen, maar mag echter op geen enkele plaats minder zijn dan 0,60 m.
Onder de pompputten mag de vrije hoogte tot 0,50 m worden verminderd.
- 9.3.2.11.8 Indien bij de bouw gebruik wordt gemaakt van onafhankelijke of gekoelde ladingtanks dan geldt voor de zijtanks van de ladingtankruimte een minimale breedte van 0,80 m en voor de dubbele bodem van de ladingtankruimte een minimale hoogte van 0,60 m.
- 9.3.2.11.9 Dienruimten onder dek in de ladingzone moeten zodanig zijn ingericht dat zij goed toegankelijk zijn en de daarin aanwezige inrichtingen ook door personen die persoonlijke veiligheidsuitrusting dragen, veilig bediend kunnen worden. Zij moeten zodanig zijn gebouwd, dat gewonde of buiten kennis zijnde personen er zonder bijzondere moeilijkheden uit gehaald kunnen worden, zoodoorg met behulp van vast ingebouwde inrichtingen.

- 9.3.2.11.10 Kofferdammen, zijtanks, dubbele bodems, ladingtanks, ladingtankruimten en andere betreedbare ruimten in de ladingzone moeten zodanig zijn ingericht, dat zij op passende wijze en volledig gereinigd en geïnspecteerd kunnen worden. Met uitzondering van zijtanks en dubbele bodems, indien zij geen gemeenschappelijke wand met de ladingtanks hebben, moeten toegangsopeningen zodanige afmetingen hebben dat een persoon die een ademhalingsapparaat draagt onbelemmerd in of uit de ruimte komen kan.
Minimale grootte van de opening: 0,36 m²; lengte van de kleinste zijde: 0,50 m.
Toegangsopeningen moeten zodanig zijn gebouwd, dat gewonde of buiten kennis zijnde personen zonder bijzondere moeilijkheden van de bodem van de desbetreffende ruimte gehaald kunnen worden, zo nodig met behulp van vast aangebrachte inrichtingen. De afstand tussen de versterkingen in bovengenoemde ruimten mag niet minder dan 0,50 m bedragen. In de dubbele bodem mag deze afstand tot 0,45 m worden vermindert.

Ladingtanks mogen van ronde openingen met een minimale diameter van 0,68 m zijn voorzien.

9.3.2.12 Ventilatie

- 9.3.2.12.1 In elke ladingtankruimte moeten twee ventilatie-openingen aanwezig zijn, waarvan de afmetingen en de plaats zodanig moeten zijn uitgevoerd, dat de ventilatie op elke plaats van de ladingtankruimte doelmatig is.
Indien deze openingen niet aanwezig zijn moet de ladingtankruimte inert gemaakt of met droge lucht gevuld kunnen worden.
- 9.3.2.12.2 Zijtanks en dubbele bodems in de ladingzone, die niet voor ballastdoeleinden zijn ingericht, en ladingtankruimten en kofferdammen moeten met behulp van inrichtingen geventileerd kunnen worden.
- 9.3.2.12.3 Een in de ladingzone onder dek aangebrachte dienruimte moet voorzien zijn van een mechanische ventilatie. De capaciteit van deze ventilatoren moet zodanig zijn, dat de inhoud van de dienruimte ten minste twintigmaal per uur volledig kan worden verversd.

De ventilator moet zodanig zijn uitgevoerd dat vonkvorming bij aanraking van een schoep met het ventilatorhuis alsmede elektrostatiche oplading is uitgesloten.

De afzuigkanalen moeten tot op een afstand van 50 mm van de bodem van de dienruimte worden aangebracht. De toevoerlucht moet door een kanaal van boven in de dienruimte worden toegevoerd. De toevoerluchtopeningen moeten ten minste 2,00 m boven dek, 2,00 m van tankopeningen en 6,00 m van de openingen van de veiligheidsventielen verwijderd zijn aangebracht. De hiervoor in bepaalde gevallen benodigde verlengingspijpen mogen klapbaar zijn uitgevoerd.

- 9.3.2.12.4 Woningen en dienruimten moeten geventileerd kunnen worden.
- 9.3.2.12.5 Ventilatoren, waarmee ladingtanks worden ontgast, moeten zodanig zijn uitgevoerd dat vonkvorming bij aanraking van een schoep met het ventilatorhuis evenals elektrostatiche oplading is uitgesloten.
- 9.3.2.12.6 Bij ventilatie-openingen moeten borden zijn aangebracht, die de voorwaarden voor het sluiten aangeven.

Alle ventilatie-openingen, die van woningen en dienruimten naar buiten voeren, moeten voorzien zijn van vast aangebrachte brandkleppen. Deze ventilatie-openingen moeten ten minste 2,00 m van de ladingzone verwijderd zijn aangebracht.

Ventilatie-openingen van in de ladingzone onder dek gelegen dienruimten mogen wel in deze zone zijn aangebracht.

- 9.3.2.12.7 Vlamkerende inrichtingen als bedoeld in 9.3.2.20.4, 9.3.2.21.11, 9.3.2.22.4, 9.3.2.22.5 en 9.3.2.26.3 moeten van een door de bevoegde autoriteit voor het beoogde doel goedgekeurd type zijn.

9.3.2.13 **Stabiliteit (Algemeen)**

- 9.3.2.13.1 Een voldoende stabiliteit met inbegrip van de lekstabiliteit moet zijn aangetoond.
- 9.3.2.13.2 De basiswaarden voor de stabiliteitsberekening - ledig scheepsgewicht en ligging van het gewichtszwaartepunt - moeten of door middel van een hellingproef of door middel van een gedetailleerde gewichtsberekening worden bepaald. Hierbij moet het ledig scheepsgewicht door middel van een diepgangsmeting aan boord worden gecontroleerd, waarbij het met behulp van de gewichtsberekening verkregen gewicht niet meer dan $\pm 5\%$ van het met behulp van de diepgangsmeting verkregen displacement mag afwijken.
- 9.3.2.13.3 Voor de intacte stabiliteit moet voor alle stadia van belading en lossing en voor de eindtoestand van de belading worden aangetoond dat deze voldoende is.

Het drijfvermogen van het schip in lekke toestand moet voor de ongunstigste beladingstoestand worden aangetoond. Hierbij moet voor kritische stadia tijdens het vervullen en voor de eindtoestand van het vervuld zijn, het rekenkundig bewijs van voldoende stabiliteit worden geleverd. Treden in stadia tijdens het vervullen negatieve stabiliteitswaarden op, dan kunnen zij worden geaccepteerd indien het verdere verloop van de kromme van statische armen in lekke toestand voldoende positieve stabiliteitswaarden aantoont.

9.3.2.14 **Stabiliteit (intact)**

- 9.3.2.14.1 De intacte stabiliteitseisen mogen niet lager zijn dan de uit de lekberekening volgende stabiliteitseisen.
- 9.3.2.14.2 Voor schepen met tankbreedten van meer dan $0,70 \square B$ moet tevens worden aangetoond dat bij een hoek van $5 \square$, of indien deze kleiner is, bij de slagzijhoek waarbij een opening in het water komt, een oprichtende arm van 0,10 m aanwezig is. De stabiliteitsverminderende invloed van vrije vloeistofoppervlakken van tanks met een vulling van minder dan 95 % moet hierbij in acht worden genomen.
- 9.3.2.14.3 De meest strenge van de eisen volgend uit 9.3.2.14.1 en 9.3.2.14.2 is voor het schip bepalend.

9.3.2.15 **Stabiliteit (lek)**

- 9.3.2.15.1 Voor de lektoestand moeten de volgende uitgangspunten in acht worden genomen:
- Omvang van de schade aan een scheepszijde:
 - langsscheeps : ten minste 0,10 L, echter niet minder dan 5,00 m,
 - dwarsscheeps : 0,79 m,
 - verticaal : vanaf de basis naar boven onbegrensd.
 - Omvang van de schade aan de scheepsbodem:
 - langsscheeps : ten minste 0,10 L, echter niet minder dan 5,00 m,
 - dwarsscheeps : 3,00 m.
 - verticaal : vanaf de basis naar boven 0,59 m, lensput uitgezonderd.
 - Alle in de beschadigingsomvang vallende schotten zijn als lek te beschouwen, dat wil zeggen dat de schotindeling zo gekozen moet zijn dat het schip ook bij het vervuld raken van twee of meer direct achter elkaar liggende afdelingen blijft drijven.

Daarbij is met het volgende rekening te houden:

- Bij een bodembeschadiging moeten ook dwarsscheeps naast elkaar liggende afdelingen als vervuld worden beschouwd.
- De onderkant van niet waterdicht afsluitbare openingen (bijv. van deuren, ramen, toegangsluiken) moet in de eindtoestand van het vervuld zijn ten minste 0,10 m boven het vlak van inzinking liggen.
- In het algemeen moet met een permeabiliteit van 95 % worden gerekend. Wanneer door een berekening wordt aangetoond dat in een of andere afdeling de gemiddelde permeabiliteit kleiner dan 95 % is, dan kan de berekende waarde worden aangehouden.

De volgende minimumwaarden moeten echter worden aangehouden:

- machinekamers 85 %
 - bemanningsruimten 95 %
 - dubbele bodems, brandstoftanks, ballasttanks, enz.
- al naar gelang deze tanks uit hoofde van hun bestemming bij het in het vlak van de grootste inzinking liggende schip als vol of ledig moeten worden aangenomen. 0 of 95 %

Voor de hoofdmachinekamer behoeft slechts het drijfvermogen aangetoond te worden voor de ééncompartimentsstandaard, d.w.z. machinekamereindschotten worden als niet beschadigd beschouwd.

9.3.2.15.2 In de evenwichtstoestand (eindtoestand) mag de slagzij van het schip door het lek niet groter zijn dan 12° .

Niet waterdicht afgesloten openingen mogen pas na het bereiken van de evenwichtstoestand het water raken.

Raken dergelijke openingen eerder het water dan moeten de daarbij behorende ruimten in de lekberekening als volgelopen worden aangenomen.

Uitgaande van de evenwichtstoestand moet het positieve deel van de kromme van statische armen een oprichtende arm van $\geq 0,05$ m in relatie tot een oppervlak $\geq 0,0065$ m \cdot rad aantonen.

Aan deze minimale waarde van de stabiliteit moet tot het raken van het water van de eerste niet spatwaterdicht afgesloten opening, echter maximaal tot een slagzijhoek van $\leq 27^\circ$ worden voldaan. Raken niet spatwaterdicht afgesloten openingen eerder het water, dan moeten de daarbij behorende ruimten in de lekberekening als volgelopen worden aangenomen.

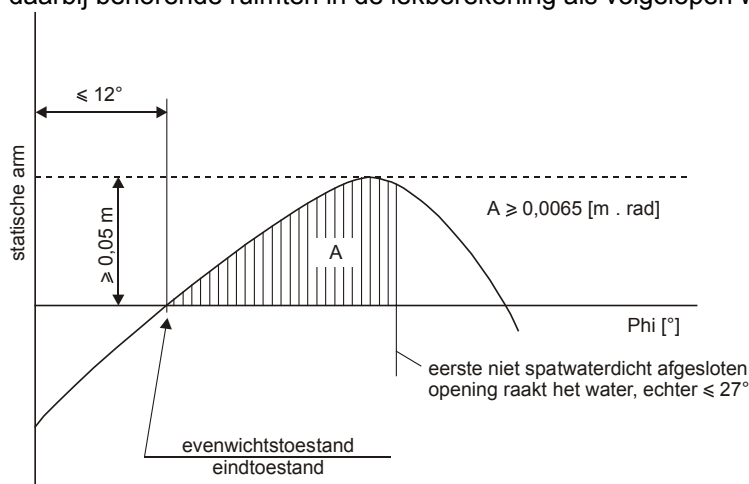

9.3.2.15.3 Indien openingen, waardoor onbeschadigde afdelingen alsnog vol kunnen lopen, waterdicht kunnen worden afgesloten, dan moeten deze afsluitinrichtingen overeenkomstig hun gebruikseisen van opschriften worden voorzien.

9.3.2.15.4 Indien dwars- of overloopopeningen ter vermindering van de asymmetrie worden aangebracht, dan moet het evenwicht binnen 15 minuten worden bereikt, indien in de tussenliggende toestanden lekstabiliteitswaarden, die voldoende zijn, worden aangetoond.

9.3.2.16 **Machinekamers**

9.3.2.16.1 Verbrandingsmotoren voor de voortstuwing, alsmede verbrandingsmotoren die hulpwerktuigen aandrijven moeten buiten de ladingzone zijn aangebracht. Toegangen en andere openingen van machinekamers moeten ten minste 2,00 m van de ladingzone zijn verwijderd.

9.3.2.16.2 Machinekamers moeten vanaf dek toegankelijk zijn. Toegangen mogen niet naar de ladingzone zijn gericht. Indien de deuren niet in een nis zijn aangebracht, waarvan de diepte ten minste gelijk is aan de breedte van de deur, moeten de scharnieren aan de zijde van de ladingzone zijn aangebracht.

9.3.2.17 **Woningen en dienstruimten**

9.3.2.17.1 Woningen en stuurhuis moeten buiten de ladingzone, achter het achterste verticale vlak of voor het voorste verticale vlak van het onderdeks gelegen deel van de ladingzone, zijn gelegen. Ramen van het stuurhuis, die ten minste 1,00 m boven de bodem van het stuurhuis liggen, mogen naar voor zijn gekanteld.

9.3.2.17.2 Toegangen van ruimten en openingen in de opbouwen mogen niet naar de ladingzone zijn gericht.
Scharnieren van deuren, die naar buiten geopend worden en niet in een nis zijn aangebracht waarvan de diepte ten minste gelijk is aan de breedte van de deur, moeten aan de zijde van de ladingzone zijn aangebracht.

9.3.2.17.3 Toegangen vanaf dek en openingen van ruimten naar buiten moeten kunnen worden gesloten.
De volgende aanwijzing moet bij de toegang tot deze ruimten zijn aangebracht:

***Tijdens laden, lossen en ontgassen
niet zonder toestemming van de schipper openen.
Direct weer sluiten.***

9.3.2.17.4 Toegangen en te openen ramen in opbouwen en woningen evenals andere openingen van deze ruimten moeten ten minste 2,00 m van de ladingzone zijn verwijderd. Stuurhuisdeuren en -ramen mogen binnen deze 2,00 m slechts zijn aangebracht indien er geen directe verbinding van het stuurhuis naar de woning aanwezig is.

9.3.2.17.5 a) Aandrijfassen van de lens- en ballastpompen in de ladingzone mogen door het schot tussen dienstruimte en machinekamer worden gevoerd indien de dienstruimte voldoet aan de voorschriften als bedoeld in 9.3.2.11.6.

b) De doorvoering van de as door het schot moet gasdicht en door een erkend classificatiebureau zijn toegestaan.

c) Op een bord moeten de noodzakelijke bedrijfsaanwijzingen zijn aangegeven.

d) In het schot tussen machinekamer en dienstruimte in de ladingzone en tussen machinekamer en ladingtankruimte mogen doorvoeringen ten behoeve van elektrische kabels, hydrauliekleidingen en pijpleidingen voor meet-, regel- en alarminrichtingen worden aangebracht indien de doorvoeringen gasdicht en door een erkend classificatiebureau zijn toegestaan. Doorvoeringen door een schot, dat van een brandisolatie "A-60" volgens SOLAS II-2, Regel 3 is voorzien, moeten een gelijkwaardige isolatiewaarde hebben.

e) Door het schot tussen machinekamer en dienstruimte in de ladingzone mogen pijpleidingen worden gevoerd indien het leidingen tussen installaties in de machinekamer en de dienstruimte betreffen, die in de dienstruimte geen openingen hebben.

f) Vanuit de machinekamer mogen pijpleidingen door de dienstruimte in de ladingzone of door de ladingtankruimte naar buiten worden gevoerd, indien zij in de dienstruimte of in de ladingtankruimte in dikwandige uitvoering zijn uitgevoerd en in de dienstruimte of in de ladingtankruimte geen flensverbindingen of openingen hebben.

g) Indien een aandrijf-as van een hulpwerktuig door een boven dek gelegen wand wordt gevoerd moet de doorvoering gasdicht zijn.

9.3.2.17.6 Een in de ladingzone onder dek aangebrachte dienstruimte is als pompkamer voor de opstelling van een laad- losinstallatie slechts toegestaan, indien:

- de pompkamer door middel van een kofferdam of een schot dat is voorzien van een brandisolatie "A-60" volgens SOLAS II-2, regel 3 of door een dienstruimte of een ladingtankruimte van de machinekamer of dienstruimten buiten de ladingzone gescheiden is;
- het hierboven vereiste "A-60" schot geen doorvoeringen als bedoeld in 9.3.2.17.5 a) heeft;
- ventilatie-openingen ten minste 6,00 m van toegangen en openingen van de woningen en de dienstruimten buiten de ladingzone verwijderd zijn aangebracht;
- toegangs- en ventilatie-openingen van buitenaf afsluitbaar zijn;
- alle laad- en losleidingen, evenals de leidingen voor het nalenssysteem, aan de zuigzijde van de pomp in de pompkamer direct op het schot zijn voorzien van een afsluiter. De noodzakelijke bediening van de afsluiters in de pompkamer en het starten van de pompen evenals de noodzakelijke regeling van de vloeistofstroom moet vanaf dek plaatsvinden;
- de bilge van de pompkamer voorzien is van een inrichting voor het meten van het niveau, die een optisch- en akoestisch alarm in het stuurhuis in werking stelt, indien er zich in de pompkamerbilge vloeistof verzamelt.
- de pompkamer van een vast ingebouwde gasdetectie-installatie is voorzien, die de aanwezigheid van explosieve gassen evenals het gebrek aan zuurstof door middel van direct metende sensoren automatisch aangeeft en bij het bereiken van een gasconcentratie van 20% van de onderste explosiegrens een optisch- en akoestisch alarm in werking stelt. De

sensoren van deze installatie moeten zich op geschikte plaatsen op de bodem en direct onder dek bevinden.

De metingen moeten zonder onderbreking plaatsvinden.

De alarmen moeten optisch en akoestisch in het stuurhuis en in de pompkamer worden gegeven en moeten de laad- en losinstallatie uitschakelen. Uitval van de gasdetectie-installatie moet direct optisch en akoestisch in het stuurhuis en aan dek worden gemeld;

- de in 9.3.2.12.3 voorgeschreven ventilatie moet een capaciteit van ten minste dertigmaal de inhoud van de dienruimte hebben.

9.3.2.17.7 Bij de toegang tot de pompkamer moet de volgende aanwijzing zijn aangebracht:

***Voor het betreden van de pompkamer deze op de aanwezigheid van gas
alsmede op voldoende zuurstof testen
Deuren en toegangsopeningen niet zonder toestemming van de schipper openen
Bij alarm de ruimte direct verlaten***

9.3.2.18-

9.3.2.19 gereserveerd

9.3.2.20 *Inrichting van de kofferdammen*

9.3.2.20.1 Kofferdammen of kofferdamdelen, die naast een conform 9.3.2.11.6 ingerichte dienruimte liggen, moeten via een toegangsluik toegankelijk zijn. De toegangs- en ventilatie-openingen moeten ten minste 0,50 m boven dek zijn aangebracht.

9.3.2.20.2 Kofferdammen moeten met behulp van een pomp met water gevuld en gelensd kunnen worden. Het vullen moet binnen de 30 minuten plaats kunnen vinden. Deze eisen zijn niet van toepassing, indien het schot tussen machinekamer en kofferdam voorzien is van een brandisolatie "A-60" volgens SOLAS II-2, Regel 3 of indien de kofferdam als dienruimte is ingericht.

Deze eisen zijn Kofferdammen mogen niet zijn voorzien van een ophoofafsluiter.

9.3.2.20.3 Kofferdammen mogen niet via een vast aangebrachte leiding met een andere leiding van het schip, die buiten de ladingzone ligt, zijn verbonden.

9.3.2.20.4 Ventilatie-openingen van de kofferdammen moeten zijn voorzien van een vlamkerende inrichting die een deflagratie kan doorstaan.

9.3.2.21 *Veiligheids- en controle-inrichtingen*

9.3.2.21.1 Iedere ladingtank moet zijn voorzien van:

- a) een vulmerk met de vullingsgraad van 95%;
- b) een niveau-meetinrichting;
- c) een niveau-alarminrichting die uiterlijk bij een inhoud van 90% in werking treedt;
- d) een geveer voor het inschakelen van de overvulbeveiliging die uiterlijk bij een inhoud van 97,5% in werking treedt;
- e) een inrichting voor het meten van de druk in de gasfase van de ladingtank;
- f) een inrichting voor het meten van de temperatuur van de lading, indien in 3.2, Tabel C, Kolom 9 een ladingverwarmingsinstallatie of in Kolom 20 een ladingverwarmingsmogelijkheid of een maximaal toelaatbare temperatuur is aangegeven;
- g) een afsluitbare aansluitmogelijkheid voor de aansluiting van een gesloten of deels gesloten monsternamen-inrichting en/of een monsternamen-opening, ten minste echter volgens de eisen in 3.2, Tabel C, Kolom 13.

9.3.2.21.2 De vullingsgraad in % moet met een fout van ten hoogste 0,5% kunnen worden bepaald. Hij wordt bepaald ten opzichte van de totale inhoud van de ladingtank inclusief de expansietruuk.

9.3.2.21.3 De niveau-meetinrichting moet vanaf de plaats waar de afsluiters van de betreffende ladingtank worden bediend kunnen worden afgelezen.

- 9.3.2.21.4 De niveau-alarminrichting moet aan boord een optisch- en akoestisch alarm inschakelen en moet onafhankelijk zijn van de niveau-meetinrichting.
- 9.3.2.21.5 De geveer als bedoeld in 9.3.2.21.1 d) moet aan boord een optisch- en akoestisch alarm inschakelen en tegelijkertijd een elektrisch contact aanspreken, dat als binair signaal de door de walinstallatie gegeven en gevoede stroomkring kan onderbreken en aan de walzijde maatregelen tegen het overlopen kan inleiden.
- Het signaal moet aan de walinstallatie door middel van een tweepolige waterdichte apparatenstekker van een koppelingsinrichting overeenkomstig I E C publikatie 309 (1992) voor gelijkstroom 40 tot 50 V, kleur wit, geleidingsnok 10 uur, worden overgebracht.
- De stekker moet in de directe omgeving van de walaansluiting van de laad- en losleidingen permanent op het schip zijn aangebracht.
- De geveer moet ook de mogelijkheid hebben de eigen lospomp uit te schakelen.
- De geveer moet onafhankelijk zijn van de niveau-alarminrichting, maar mag gekoppeld zijn aan de niveau-meetinrichting.
- 9.3.2.21.6 De optische en akoestische alarmen van de niveaularminrichtingen en van de gevers voor het inschakelen van de overvulbeveiliging moeten zich duidelijk van elkaar onderscheiden.
- De optische alarmen moeten vanaf iedere plaats waar de afsluiters van de ladingtanks worden bediend waarneembaar zijn. De functie van de sensoren en stroomkringen moet eenvoudig te controleren zijn of ze moeten voldoen aan de uitvoering "failsafe".
- 9.3.2.21.7 Inrichtingen voor het meten van de over- en onderdruk in de gasfase van de ladingtank en indien noodzakelijk de temperatuur van de lading moeten bij het overschrijden van een ingestelde druk of een ingestelde temperatuur in het stuurhuis een optisch- en akoestisch alarm in werking stellen. Indien het stuurhuis niet bezet is moet dit alarm in aanvulling hierop op een door een bemanningslid bezette plaats waarneembaar zijn.
- Tijdens het laden of lossen moet de inrichting voor het meten van de druk bij het bereiken van een ingestelde waarde tegelijkertijd een elektrisch contact aanspreken, dat door middel van de in 9.3.2.21.5 genoemde stekker maatregelen kan inleiden, waardoor het laden of lossen wordt onderbroken. Bij gebruik van de lospomp aan boord moet deze automatisch worden uitgeschakeld.
- De inrichting voor het meten van de over- en onderdruk moet uiterlijk bij een overdruk van 1,15 maal de insteldruk van de snelafblaasventielen en uiterlijk bij een onderdruk van 1,1 maal de insteldruk van het onderdrukventiel het alarm in werking stellen.
- De maximaal toelaatbare temperatuur is in 3.2, Tabel C, Kolom 20 opgenomen.
- De gevers van de in dit lid bedoelde alarmen mogen aan de alarminrichting van de overvulbeveiliging zijn aangesloten.
- Indien dit in 3.2, Tabel C, Kolom 20 wordt vereist, moet de inrichting voor het meten van de overdruk in de gasfase van de ladingtank tijdens de vaart bij het overschrijden van 40 kPa een optisch- en akoestisch alarm in het stuurhuis en aan dek in werking stellen. Indien het stuurhuis niet bezet is moet dit alarm in aanvulling hierop op een door een bemanningslid bezette plaats waarneembaar zijn.
- Indien het meten van de over- en onderdruk met behulp van manometers plaats vindt, moeten de manometerschalen een diameter van ten minste 0,14 m hebben. De maximaal toegestane over- en onderdruk moet door middel van een rode streep zijn aangegeven.
- De instrumenten waarop de druk kan worden afgelezen moeten te allen tijde vanaf een plaats kunnen worden afgelezen, waar het laden of lossen kan worden onderbroken of direct in de nabijheid van de bedieningsplaats van de watersproei-inrichting.
- 9.3.2.21.8 Indien de bediening van de afsluiters van de ladingtanks zich in een controleruimte bevinden, moeten de niveaumeetinrichtingen hier kunnen worden afgelezen en moeten de optische- en akoestische alarmen van de niveau-alarminrichting, van de geveer als bedoeld in 9.3.2.21.1 d) en van de inrichtingen voor het meten van de druk en de temperatuur in de lading zowel daar als ook aan dek waarneembaar zijn.
- Een goed toezicht van de ladingzone vanuit de controleruimte moet gewaarborgd zijn.

- 9.3.2.21.9 De gesloten monsternamen-inrichting, die door de ladingtankwand wordt doorgevoerd doch deel van een gesloten systeem is, moet zodanig zijn uitgevoerd, dat tijdens het nemen van monsters geen gassen of vloeistoffen uit de ladingtank naar buiten kunnen treden. De inrichting moet van een door de bevoegde autoriteit voor het beoogde doel goedgekeurd type zijn.
- 9.3.2.21.10 De deels gesloten monsternamen-inrichting, die door de ladingtankwand wordt doorgevoerd, moet zodanig zijn uitgevoerd, dat tijdens het nemen van monsters slechts een geringe hoeveelheid gasvormige of vloeibare lading in de atmosfeer komt. Indien zij niet wordt gebruikt moet de inrichting volledig gesloten zijn. De inrichting moet van een door de bevoegde autoriteit voor het beoogde doel goedgekeurd type zijn.
- 9.3.2.21.11 Monsternamen-openingen moeten een diameter van ten hoogste 0,30 m hebben. Zij moeten zijn voorzien van een vlamkerend rooster dat een duurbrand kan weerstaan en zo zijn uitgevoerd dat de openingsduur zo kort mogelijk is en het vlamkerend rooster niet zonder invloed van buiten af open kan blijven.
- 9.3.2.21.12 Het schip moet zodanig zijn uitgerust dat de laad-/loshandeling door middel van schakelaars kan worden onderbroken, dat wil zeggen dat het snelsluitventiel direct aan de buigzame verbindingsleiding tussen schip en wal moet kunnen worden gesloten. Deze schakelaars moeten op twee plaatsen aan boord van het schip (voor en achter) zijn aangebracht. Deze eis is alleen van toepassing op schepen indien dit in 3.2, Tabel C, Kolom 20 wordt vereist. De schakeling moet in het "ruststroom" principe zijn uitgevoerd.

9.3.2.22 *Openingen van de ladingtanks*

- 9.3.2.22.1 a) Ladingtankopeningen moeten zich boven dek in de ladingzone bevinden.
- b) Ladingtankopeningen met een doorsnede van meer dan 0,10 m² en openingen van veiligheidsinrichtingen, die ontoelaatbare overdrukken verhinderen, moeten zich ten minste 0,50 m boven dek bevinden.
- 9.3.2.22.2 Ladingtankopeningen moeten van gasdichte afsluitingen zijn voorzien, die voldoen aan de beproevingsdruk als bedoeld in 9.3.2.23.1.
- 9.3.2.22.3 Afsluitmiddelen, die normaal tijdens het laden en lossen worden gebruikt, mogen tijdens het gebruik geen vonkvorming opwekken.
- 9.3.2.22.4 a) Iedere ladingtank of iedere groep van ladingtanks, die door middel van een gasverzamelleiding met elkaar zijn verbonden, moet voorzien zijn van:
- veiligheidsinrichtingen die een ontoelaatbare over- en onderdruk verhinderen, waarbij, indien volgens 3.2, Tabel C, Kolom 17 explosiebescherming is vereist, het onderdrukventiel is voorzien van een vlamkerende inrichting die een deflagratie kan weerstaan en het overdrukventiel als snelafblaasventiel is uitgevoerd, dat een duurbrand kan weerstaan. De gassen moeten naar boven worden afgevoerd. De openingsdruk van het snelafblaasventiel en het onderdrukventiel moet op het ventiel onuitwisbaar zijn aangebracht;
 - een aansluiting ten behoeve van een veilige teruggave van de bij het laden ontsnappende gassen aan de walinstallatie;
 - een inrichting om de ladingtanks op veilige wijze drukloos te maken, die ten minste uit een vlamkerend rooster, dat een duurbrand kan weerstaan en een afsluiter bestaat. Aan de stand van de afsluiter moet duidelijk herkenbaar zijn of hij open of gesloten is.
- b) Opendingen van snelafblaasventielen moeten ten minste 2,00 m boven dek zijn aangebracht en ten minste 6,00 m van de woningen evenals 6,00 m van buiten de ladingzone gelegen dienstruimten zijn verwijderd. Deze hoogte kan worden verminderd, indien direct om de uitstroom opening van het overdrukventiel in een gebied met een straal van 1,00 m geen bedieningsapparatuur aanwezig is en dit gebied als gevaarszone is aangeduid. Snelafblaasventielen moeten zo zijn ingesteld dat zij zich tijdens de reis pas bij het bereiken van de hoogst toelaatbare werkdruk van de ladingtanks openen.

- 9.3.2.22.5 a) Een gasverzamelleiding, die twee of meer ladingtanks met elkaar verbindt, moet, indien conform 3.2, Tabel C, Kolom 17 explosiebescherming is vereist, aan iedere inlaatopening in de ladingtank voorzien zijn van een vlamkerende inrichting die een detonatie kan weerstaan, met een vast of veerbelast vlamkerend rooster. De uitvoering kan zijn:
- i) de vlamkerende inrichting is voorzien van een vast vlamkerend rooster, waarbij iedere ladingtank is voorzien van een onderdrukventiel dat een deflagratie kan weerstaan en een snelafblaasventiel dat een duurbrand kan weerstaan;
 - ii) de vlamkerende inrichting is voorzien van een veerbelast vlamkerend rooster, waarbij iedere ladingtank is voorzien van een onderdrukventiel dat een deflagratie kan weerstaan;
 - iii) de vlamkerende inrichting is voorzien van een vast of een veerbelast vlamkerend rooster;
 - iv) de vlamkerende inrichting is voorzien van een vast vlamkerend rooster.
- De inrichting voor het meten van de druk moet voorzien zijn van een alarminrichting als bedoeld in 9.3.2.21.7.
- v) de vlamkerende inrichting is voorzien van een veerbelast vlamkerend rooster.

De inrichting voor het meten van de druk moet voorzien zijn van een alarminrichting als bedoeld in 9.3.2.21.7.

Indien in de ladingzone aan dek een vast ingebouwde brandblusinrichting aanwezig is, kan worden afgezien van een vlamkerende inrichting in de afzonderlijke ladingtanks.

In aan een gemeenschappelijke gasverzamelleiding aangesloten ladingtanks, mogen tegelijkertijd slechts goederen worden vervoerd, die zich onder elkaar niet vermengen en niet gevaarlijk met elkaar reageren.

of,

- b) Een gasverzamelleiding, die twee of meer ladingtanks met elkaar verbindt, moet, indien conform 3.2, Tabel C, Kolom 17 explosiebescherming is vereist, aan iedere inlaatopening in de ladingtank voorzien zijn van een vlamkerend (detonatie-/deflagratie veilig) over/onderdrukventiel, waarbij de uitgestoten gassen in de gasverzamelleiding worden afgevoerd.

In aan een gemeenschappelijke gasverzamelleiding aangesloten ladingtanks, mogen tegelijkertijd slechts goederen worden vervoerd, die in de gasfase niet gevaarlijk met elkaar reageren.

of,

- c) Iedere ladingtank heeft een eigen gasafvoerleiding die, indien conform 3.2, Tabel C, Kolom 17 explosiebescherming is vereist, voorzien is van een onderdrukventiel dat een deflagratie kan weerstaan en een snelafblaasventiel dat een duurbrand kan weerstaan. Er mogen tegelijkertijd meerdere verschillende goederen worden vervoerd.

of,

- d) Een gasverzamelleiding, die twee of meer ladingtanks met elkaar verbindt, moet, indien conform 3.2, Tabel C, Kolom 17 explosiebescherming is vereist, aan iedere inlaatopening in de ladingtank voorzien zijn van een afsluiter die een detonatie kan weerstaan, waarbij iedere ladingtank is voorzien van een onderdrukventiel dat een deflagratie kan weerstaan en een snelafblaasventiel dat een duurbrand kan weerstaan.

In aan een gemeenschappelijke gasverzamelleiding aangesloten ladingtanks, mogen tegelijkertijd slechts goederen worden vervoerd, die zich onder elkaar niet vermengen en niet gevaarlijk met elkaar reageren.

9.3.2.23 Beproeving onder druk

- 9.3.2.23.1 Ladingtanks, restladingtanks, kofferdammen en laad- en losleidingen moeten voor de eerste maal voor de ingebruikname en regelmatig binnen voorgeschreven termijnen worden beproefd. Indien in de ladingtanks een verwarmingssysteem aanwezig is moeten de verwarmingsspiralen voor de eerste maal voor de ingebruikname en regelmatig binnen voorgeschreven termijnen worden beproefd.

- 9.3.2.23.2 De beproevingsdruk van de ladingtanks en de restladingtanks moet ten minste het 1,3-voudige van de ontwerpdruk bedragen.
De beproevingsdruk voor de kofferdammen moet ten minste 10 kPa (0,10 bar) overdruk bedragen.

- 9.3.2.23.3 De beproevingsdruk van de laad- en losleidingen moet ten minste 1000 kPa (10 bar) overdruk bedragen.
- 9.3.2.23.4 De maximale termijnen voor de herhalingsbeproevingen bedragen elf jaar.
- 9.3.2.23.5 De methode van beproeving onder druk moet voldoen aan de voorschriften die door de bevoegde autoriteit of een erkend classificatiebureau zijn uitgevaardigd.

9.3.2.24 gereserveerd

9.3.2.25 Pompen en leidingen

- 9.3.2.25.1 Pompen en bijbehorende laad- en losleidingen moeten in de ladingzone zijn ondergebracht. Ladingpompen moeten in de ladingzone en bovendien vanaf een plaats buiten deze zone kunnen worden uitgeschakeld. Ladingpompen aan dek moeten ten minste 6,00 m van toegangen en openingen van de woningen en van buiten de ladingzone gelegen dienst ruimten zijn verwijderd.
- 9.3.2.25.2
- a) Laad- en losleidingen moeten van iedere andere leiding van het schip onafhankelijk zijn. Onder dek, met uitzondering van het inwendige van de ladingtank en de pompkamer mogen geen laad- en losleidingen aanwezig zijn.
 - b) Laad- en losleidingen moeten zodanig zijn aangebracht, dat na het laden of lossen, de zich erin bevindende vloeistof op veilige wijze verwijderd kan worden en ofwel in de ladingtanks of in de landtanks kan terugvloeien.
 - c) Laad- en losleidingen moeten zich duidelijk van de overige leidingen onderscheiden, bijvoorbeeld door kleuren gekenmerkt worden.
 - d) Laad- en losleidingen aan dek, met uitzondering van de walaansluiting, moeten zich ten minste op een afstand van één vierde van de scheepsbreedte van de scheepshuid bevinden.
 - e) Walaansluitingen moeten ten minste 6,00 m van toegangen en openingen van de woningen en van buiten de ladingzone gelegen dienst ruimten zijn verwijderd.
 - f) Alle walaansluitingen van de gasverzamelleiding en de walaansluiting van de laad- en losleiding, waarover geladen of gelost wordt, moeten van een afsluiter zijn voorzien. Alle walaansluitingen moeten echter, indien zij niet in gebruik zijn, voorzien zijn van een blindflens. De walaansluiting van de laad- en losleiding, waarover geladen of gelost wordt, moet voorzien zijn van een inrichting ten behoeve van de afgifte van restlading conform 8.6.4.1.
 - g) Het schip moet met een vast ingebouwd nalenssysteem zijn uitgerust.
 - h) Flenzen en pakkingbussen moeten voorzien zijn van een inrichting die het uitspuiten van lading voorkomt.
- 9.3.2.25.3 De in 9.3.2.25.1 en 9.3.2.25.2 e) genoemde afstand kan tot 3,00 m worden verkleind indien aan het einde van de ladingzone een dwarsschot conform 9.3.2.10.02 is aangebracht. De doorgangsoopeningen moeten in dit geval zijn voorzien van deuren. Op deze deuren moet de volgende aanwijzing zijn aangebracht:

***Tijdens het laden of lossen niet zonder toestemming
van de schipper openen.
Direct weer sluiten.***

- 9.3.2.25.4
- a) Alle verschillende onderdelen van de laad- en losleidingen moeten elektrisch geleidend met de scheepsromp zijn verbonden.
 - b) De laadleidingen moeten tot nabij de bodem van de ladingtanks reiken.
- 9.3.2.25.5 Het moet herkenbaar zijn of afsluiters en andere afsluitinrichtingen van de laad- en losleidingen open of gesloten zijn.
- 9.3.2.25.6 Laad- en losleidingen moeten de nodige buigzaamheid, dichtheid en weerstand tegen de beproevingsdruk hebben.

9.3.2.25.7 Laad- en losleidingen moeten aan de uitgang van de pomp voorzien zijn van inrichtingen ten behoeve van het meten van de druk.
Bij manometers moeten de aanwijsschalen een diameter van ten minste 0,14 m hebben.
De gemeten waarden moeten te allen tijde, vanaf de plaats waar de ladingpompen worden bediend, kunnen worden afgelezen.
De maximaal toegestane over- of onderdruk moet door middel van een rode streep zijn aangegeven.

9.3.2.25.8 a) Indien via het laad- en lossysteem waswater of ballastwater naar de ladingtanks wordt gevoerd, moeten de voor het aanzuigen noodzakelijke aansluitingen zich in de ladingzone, doch buiten de ladingtanks bevinden.
Pompen ten behoeve van tankwassystemen met de bijbehorende aansluitingen kunnen buiten de ladingzone zijn geplaatst indien de drukzijde van het systeem zodanig is uitgevoerd dat via deze leidingen niet kan worden aangezogen.
Het moet door middel van een veerbelaste terugslagklep zijn verhinderd dat gassen via het tankwassysteem in ruimten buiten de ladingzone terecht kunnen komen.

b) De voor het aanzuigen van het water bestemde pijpleiding moet bij de verbinding met de laadleiding voorzien zijn van een terugslagklep.

9.3.2.25.9 De maximaal toelaatbare laad- en lossnelheden moeten worden berekend.

Deze berekeningen hebben betrekking op de maximaal toelaatbare laad- en lossnelheden voor iedere ladingtank of ladingtankgroep, in overeenstemming met de uitvoering van het ontluchtingssysteem. Bij deze berekeningen zal er rekening mee moeten worden gehouden dat bij een onverwachte afsluiting van de gasterugvoer- of gaspendelleiding van de walinstallatie de veiligheidssystemen van de ladingtanks verhinderen dat de druk in de ladingtanks de hierna vermelde waarden overschrijdt:

Overdruk: 115% van de openingsdruk van het snelafblaasventiel.

Onderdruk: 110% van de openingsdruk van het onderdrukventiel, maar niet meer dan 3,85 kPa.

De in het bijzonder in ogenschouw te nemen factoren zijn:

1. de afmetingen van het ladingtankontluchtingssysteem;
2. de gasontwikkeling tijdens het laden: hiermee wordt rekening gehouden indien de hoogste laadsnelheid met een factor van ten minste 1,25 wordt vermenigvuldigd;
3. de dichtheid van het ladingdampmengsel gebaseerd op een mengsel van 50 vol.-% damp en 50 vol.-% lucht;
4. het drukverlies in de ontluchtingsleidingen en door ventielen en fittingen. Hierbij moet met een vervuiling van 30% van de vlamkerende inrichtingen rekening worden gehouden;
5. de over- en onderdrukinstellingen van de veiligheidsventielen.

De maximaal toelaatbare laad- en lossnelheden per ladingtank of per ladingtankgroep moeten in een instructie aan boord worden meegevoerd.

9.3.2.25.10 Nalenssystemen moeten voor de eerste maal voor de ingebruikname of na een ombouw met water als beproevingsmiddel worden beproefd. Beproeving en vaststelling van de ladingrestanten moet geschieden conform de voorschriften in 8.6.4.2.

De volgende hoeveelheden mogen niet worden overschreden:

- a) 5 liter per ladingtank;
- b) 15 liter per leidingsysteem.

De als uitkomst van de beproeving van het nalenssysteem vastgestelde voorwaarden, moeten in de in 8.6.4.3 genoemde verklaring worden vastgelegd.

9.3.2.25.11 Indien het schip meerdere gevaarlijke goederen vervoerd, die met elkaar gevaarlijk reageren, moet voor iedere stof een aparte pomp en de daarbij behorende laad- en losleidingen aanwezig zijn. De leidingen mogen niet door een ladingtank worden gevoerd, die gevaarlijke goederen bevat, waarmee de stof kan reageren.

9.3.2.26 Restladingtanks en vaten ten behoeve van slob

9.3.2.26.1 Schepen moeten ten minste met één restladingtank en met vaten ten behoeve van slob voor de opname van niet verpompbare slob zijn uitgerust.
Restladingtanks en vaten ten behoeve van slob mogen slechts in de ladingzone zijn aangebracht.

In plaats van een vast ingebouwde restladingtank mogen ook grote verpakkingen of tankcontainers conform 7.2.4.1 worden gebruikt.

Bij het vullen van deze grote verpakkingen of tankcontainers moeten onder de voor het laden gebruikte aansluitingen voorzieningen zijn aangebracht om eventueel gelekte vloeistoffen op te kunnen nemen.

9.3.2.26.2 Vaten ten behoeve van slobb moeten vuurbestendig zijn en met deksels afgesloten kunnen worden (bijv. vaten met kneveldeksels). De vaten moeten goed hanteerbaar en gekenmerkt zijn.

9.3.2.26.3 De maximaal toelaatbare inhoud van een restladingtank bedraagt 30 m³.

9.3.2.26.4 Restladingtanks moeten zijn voorzien van:

- vlamkerende over- en onderdrukventielen.
Het overdrukventiel moet als vlamkerend snelafblaasventiel zijn uitgevoerd. Het snelafblaasventiel moet zo zijn ingesteld dat hij tijdens de vaart onder normale omstandigheden niet in werking treedt. Aan deze voorwaarde is voldaan indien de openingsdruk van het ventiel voldoet aan de eisen voor de te vervoeren stof conform 3.2, Tabel C, Kolom 10. Indien in 3.2, Tabel C, Kolom 17 explosiebescherming is vereist moet het onderdrukventiel een deflagratie en het snelafblaasventiel een duurbrand kunnen weerstaan;
- een niveau-meetinrichting;
- aansluitingen voorzien van afsluiters ten behoeve van leidingen en slangen.

Grote verpakkingen (IBC) of tankcontainers voor de opname van restlading, ladingrestanten of slobb moeten voorzien zijn van:

- een aansluiting om tijdens het vullen de uittrekkende gassen op veilige wijze af te kunnen voeren;
- een mogelijkheid om het niveau te meten;
- aansluitingen voorzien van afsluiters ten behoeve van leidingen en slangen.

Restladingtanks, grote verpakkingen of tankcontainers mogen niet met het gasverzamelstelsel van de ladingtanks zijn verbonden, met uitzondering van de tijd, die voor het vullen van de restladingtanks, grote verpakkingen of tankcontainers conform 7.2.4.15.2 noodzakelijk is.

Restladingtanks, grote verpakkingen of tankcontainers aan dek moeten zich ten minste op een afstand van één vierde van de scheepsbreedte van de scheepshuid bevinden.

9.3.2.27 gereserveerd

9.3.2.28 ***Watersproei-inrichting***

Indien in 3.2, Tabel C, Kolom 9 watersproei wordt vereist moet het schip in de ladingzone aan dek zijn uitgerust met een watersproei-inrichting waarmee dampen uit de lading kunnen worden neer geslagen of waarmee het dek van de ladingtanks gekoeld kan worden om het aanspreken van het snelafblaasventiel bij 50 kPa op veilige wijze te verhinderen.

De inrichting voor het neerslaan van dampen moet zijn voorzien van een aansluiting ten behoeve van de verzorging vanaf de wal.

De sproei-koppen moeten zodanig zijn aangebracht dat een volledige besproeiing van het dek van de ladingtanks wordt bereikt cq. de vrijkomende gassen op veilige wijze worden neer geslagen.

De inrichting moet vanuit het stuurhuis en vanaf dek in werking kunnen worden gesteld.

De capaciteit van de watersproei-inrichting moet ten minste zodanig zijn dat bij gelijktijdig gebruik van alle sproeikoppen per uur een opbrengst van 50 liter per m² dekkoppervlak in de ladingzone wordt bereikt.

9.3.2.29-

9.3.2.30 gereserveerd

9.3.2.31 ***Machines***

9.3.2.31.1 Er mogen slechts verbrandingsmotoren ingebouwd zijn, die gebruik maken van een brandstof met een vlammpunt hoger dan 55 °C.

- 9.3.2.31.2 Ventilatie-openingen van machinekamers en inlaatopeningen van motoren, indien de motoren de lucht niet direct vanuit de machinekamer aanzuigen, moeten ten minste 2,00 m van de ladingzone zijn verwijderd.
- 9.3.2.31.3 Vonkvorming moet in de ladingzone zijn uitgesloten.
- 9.3.2.31.4 Aan uitwendige delen van motoren, die tijdens het laden en lossen worden gebruikt, evenals aan hun luchtkanalen en uitlaatgassenleidingen mogen geen oppervlaktetemperaturen optreden die boven de voor de temperatuurklasse vereiste of toegelaten waarden liggen. Dit is niet van toepassing op motoren, die in dienruimten zijn opgesteld die volledig voldoen aan de voorschriften van 9.3.2.52.3.
- 9.3.2.31.5 De ventilatie van de gesloten machinekamer moet zodanig zijn uitgevoerd, dat bij een buitentemperatuur van 20 °C de gemiddelde temperatuur van de machinekamer niet hoger wordt dan 40 °C.

9.3.2.32 Brandstoftanks

- 9.3.2.32.1 Wanneer het schip voorzien is van ladingtankruimten mag de dubbele bodem in dit gebied als brandstoftank worden uitgerust, indien de hoogte ten minste 0,60 m bedraagt.

Brandstofleidingen en openingen van deze tanks in ladingtankruimten zijn verboden.

- 9.3.2.32.2 De openingen van de ontluchtingsleidingen van alle brandstoftanks moeten ten minste tot 0,50 m boven het open dek zijn gevoerd. Deze openingen en de openingen van de overloopleidingen die boven dek zijn gevoerd, moeten zijn voorzien van een bescherming, die door een rooster of een geperforeerde plaat wordt gevormd.

9.3.2.33 gereserveerd

9.3.2.34 Uitlaatgassenleidingen

- 9.3.2.34.1 Uitlaatgassen moeten door een uitlaatgassenleiding, die naar boven of door de scheepshuid wordt gevoerd, naar buiten worden afgevoerd. De uittrede-opening moet ten minste 2,00 m van de ladingzone zijn verwijderd. De uitlaatgassenleidingen van motoren moeten zodanig zijn aangebracht, dat de uitlaatgassen zich van het schip verwijderen. Uitlaatgassenleidingen mogen niet in de ladingzone zijn aangebracht.

- 9.3.2.34.2 Uitlaatgassenleidingen moeten zijn voorzien van een inrichting die het uittreden van vonken voorkomt, bijv. vonkenvangers.

9.3.2.35 Lens- en ballastinrichting

- 9.3.2.35.1 Lens- en ballastpompen ten behoeve van ruimten binnen de ladingzone moeten in de ladingzone zijn opgesteld.

Dit voorschrift is niet van toepassing op:

- zijtanks en dubbele bodems indien zij geen gemeenschappelijke wand met de ladingtanks hebben;
- kofferdammen en ladingtankruimten, indien het ballastwater plaats vindt via de brandblusleiding in de ladingzone en het lensen door middel van ejektoren plaats vindt.

- 9.3.2.35.2 Bij gebruik van de dubbele bodem als brandstoftank mag deze niet op het lenssysteem zijn aangesloten.

- 9.3.2.35.3 De standpijp en zijn buitenboord aansluiting ten behoeve van het aanzuigen van ballastwater moeten, indien de ballastpomp in de ladingzone is opgesteld, zich binnen de ladingzone, maar buiten de ladingtanks, bevinden.

- 9.3.2.35.4 Een pompkamer onder dek moet in geval van nood met behulp van een van alle andere installaties onafhankelijke inrichting in de ladingzone kunnen worden gelensd. Deze lensinrichting moet buiten de pompkamer zijn opgesteld.

9.3.2.36-

9.3.2.39 gereserveerd

9.3.2.40 **Brandblusinstallaties**

9.3.2.40.1 Het schip moet voorzien zijn van een brandblusinstallatie.

De installatie moet aan de volgende eisen voldoen:

- zij moet door twee onafhankelijke brandblus- of ballastpompen worden gevoed. Een van deze pompen moet ten alle tijden bedrijfs gereed zijn.

Deze pompen mogen niet in dezelfde ruimte zijn opgesteld.

- zij moet gevoed worden door een waterleiding, die in de ladingzone ten minste drie brandslang aansluitingen heeft. Er moeten drie, daarop aansluitbare en van voldoende lengte zijnde brandslangen met straalpijp met sproeistuk met een diameter van ten minste 12 mm aanwezig zijn. Ten minste twee, niet van dezelfde brandslang aansluiting afkomstige waterstralen moeten tegelijkertijd iedere plaats van het dek in de ladingzone kunnen bereiken.

Door middel van een veerbelaste terugslagklep moet zijn gewaarborgd, dat gassen niet door de brandblusinstallatie in woningen of dienstruimten buiten de ladingzone kunnen komen.

- de capaciteit van de installatie moet ten minste zodanig zijn, dat bij het gelijktijdig gebruik van twee straalpijpen vanaf iedere plaats aan boord een werpafstand wordt bereikt die ten minste gelijk is aan de scheepsbreedte;

9.3.2.40.2 In aanvulling hierop moeten machinekamers, pompkamers en indien aanwezig alle ruimten die voor de koelinstallatie belangrijke installaties bevatten (schakelkasten, compressoren, enz.) zijn voorzien van een vast ingebouwde brandblusinstallatie conform artikel 10.03b van het Reglement Onderzoek Schepen op de Rijn, die vanaf dek in werking gesteld kan worden.

9.3.2.40.3 De in 8.1.4 voorgeschreven twee handblussers moeten zich in de ladingzone bevinden.

9.3.2.40.4 Blusmiddelen en blusmiddelhoeveelheden ten behoeve van vast ingebouwde brandblusinstallaties moeten geschikt en voldoende zijn voor het bestrijden van branden.

9.3.2.41 **Vuur en onbeschermd licht**

9.3.2.41.1 De openingen van schoorstenen moeten zich ten minste 2,00 m buiten de ladingzone bevinden. Er moeten inrichtingen aanwezig zijn, die het naar buiten treden van vonken en het binnendringen van water verhinderen.

9.3.2.41.2 Voor verwarmings-, kook- en koeltoestellen mag noch van vloeibare brandstoffen noch van vloeibaar gas noch van vaste brandstoffen gebruik worden gemaakt.

Indien verwarmingstoestellen of verwarmingsketels in de machinekamer of in een speciaal daarvoor geschikte ruimte zijn ondergebracht mogen zij echter gebruik maken van vloeibare brandstoffen met een vlammpunt hoger dan 55 °C.

Kook- en koeltoestellen zijn slechts in de woningen toegelaten.

9.3.2.41.3 Er zijn slechts elektrische verlichtingsapparaten toegestaan.

9.3.2.42 **Ladingverwarmingsinstallatie**

9.3.2.42.1 Verwarmingsketels ten behoeve van het verwarmen van de lading moeten worden gestookt met een vloeibare brandstof met een vlammpunt hoger dan 55 °C. Zij moeten of in de machinekamer of in een speciale buiten de ladingzone gelegen en vanaf dek of vanuit de machinekamer toegankelijke ruimte zijn opgesteld.

9.3.2.42.2 Ladingverwarmingsinstallaties moeten zodanig zijn gebouwd, dat in geval van lekkages in de verwarmingsspiralen er geen lading in de verwarmingsketel kan komen.

Ladingverwarmingsinstallaties met kunstmatige trek moeten elektrisch worden aangestoken.

9.3.2.42.3 Bij de berekening van installaties ten behoeve van de ventilatie van de machinekamer moet rekening worden gehouden met het luchtverbruik van de verwarmingsketel.

- 9.3.2.42.4 Indien de ladingverwarmingsinstallatie gebruikt moet worden tijdens het laden, lossen of ontgassen moet de dienstruimte, waarin deze installatie is opgesteld, volledig aan de voorschriften conform 9.3.2.52.3 voldoen. Dit is niet van toepassing op aanzuigopeningen van het ventilatiesysteem. Deze moeten ten minste 2,00 m uit de ladingzone en 6,00 m van openingen van de lading- of restladingtanks, ladingpompen aan dek, openingen van snelafblaasventielen of overdrukventielen en walaansluitingen van de laad- en losleidingen verwijderd en ten minste 2,00 m boven dek zijn aangebracht.
- Tijdens het lossen van goederen met een vlampunt ≥ 61 °C, indien de temperatuur van het produkt ten minste 15 K onder het vlampunt ligt, behoeft niet te worden voldaan aan de voorschriften van 9.3.2.52.3.

9.3.2.43-

9.3.2.49 gereserveerd

9.3.2.50 *Bescheiden betreffende elektrische installaties*

- 9.3.2.50.1 In aanvulling op de op grond van het Reglement betreffende het onderzoek van schepen op de Rijn vereiste bescheiden, moeten aan boord aanwezig zijn:
- a) een tekening waarop de grenzen van de ladingzone evenals de in deze zone geïnstalleerde elektrische toestellen zijn aangegeven;
 - b) een lijst van de onder letter a) bedoelde elektrische toestellen, vermeldende:
Toestel, plaats van opstelling, wijze van bescherming, ontstekingsbeschermingssoort, goedkeuringsinstantie en goedkeuringsnummer;
 - c) een lijst of schema omtrent de buiten de ladingzone aanwezige elektrische toestellen die gedurende het laden, lossen en ontgassen mogen worden gebruikt.
Alle andere toestellen moeten rood gemerkt zijn.
Zie 9.3.2.52.3 en 9.3.2.52.4.
- 9.3.2.50.2 De hierboven genoemde bescheiden moeten zijn voorzien van een stempel van de bevoegde autoriteit die het Certificaat van Goedkeuring afgeeft.

9.3.2.51 *Elektrische inrichtingen*

- 9.3.2.51.1 Er zijn slechts verdeelsystemen zonder terugleiding via de scheepsromp toegestaan. Dit voorschrift is niet van toepassing op:
- plaatselijk begrensde en buiten de ladingzone gelegen installatiedelen (bijv. startinstallaties van dieselmotoren);
 - de aardfoutcontrole-inrichting als bedoeld in 9.3.2.51.2.
- 9.3.2.51.2 In ieder geïsoleerd verdeelsysteem moet een automatische aardfoutcontrole-inrichting met een optisch en akoestisch alarm zijn ingebouwd.
- 9.3.2.51.3 Elektrische toestellen in een explosie gevaarlijke omgeving moeten rekening houdende met de te vervoeren goederen voldoen aan de daarvoor vereiste explosiegroepen en temperatuurklassen (zie 3.2, Tabel C, Kolom 15 en 16).

9.3.2.52 *Typen en plaatsen van de elektrische inrichtingen*

- 9.3.2.52.1 a) In ladingtanks evenals in laad- en losleidingen zijn slechts toegestaan (vergelijkbaar zone 0):
- meet-, regel- en alarminrichtingen in EEx (ia) uitvoering.
- b) In kofferdammen, zijtanks, dubbele bodems en ladingtankruimten zijn slechts toegestaan (vergelijkbaar zone 1):
- meet-, regel- en alarminrichtingen in "erkend veilige" uitvoering;
 - lichten in de beschermingssoort "explosie veilige omhulling" of "overdruk omhulling";
 - hermetisch gesloten echoloodsensoren, waarvan de kabels door een dikwandige stalen pijp, met gasdichte verbindingen tot boven het hoofddek gevoerd zijn;
 - kabels voor actieve katodische beschermingssystemen van de sloopshuid op een wijze als voor echoloodsensoren.
- c) In de dienstruimten onder dek in de ladingzone zijn slechts toegestaan (vergelijkbaar zone 1):

- meet-, regel- en alarminrichtingen in "erkend veilige" uitvoering;
 - lichten in de beschermingssoort "explosie veilige omhulling" of "overdruk omhulling";
 - motoren ten behoeve van de voor het bedrijf noodzakelijke installaties zoals ten behoeve van ballastpompen. Zij moeten voldoen aan de "erkend veilige" uitvoering.
- d) De schakel- en beveiligingsinrichtingen van de onder letter a), b) en c) genoemde installaties moeten buiten de ladingzone liggen indien zij niet intrinsiek veilig zijn uitgevoerd.
- e) Aan dek in de ladingzone moeten de elektrische inrichtingen aan de "erkend veilige" uitvoering voldoen (vergelijkbaar zone 1).

9.3.2.52.2 Accumulators moeten buiten de ladingzone zijn geplaatst.

9.3.2.52.3 a) Elektrische inrichtingen, die gebruikt worden tijdens het laden, lossen of tijdens het ontgassen terwijl het schip stilligt en die buiten de ladingzone zijn geplaatst, moeten ten minste aan de "beperkt explosie veilige" uitvoering voldoen (vergelijkbaar zone 2).

b) Dit is niet van toepassing op:

- verlichtinginstallaties in de woningen met uitzondering van de schakelaars die in de nabijheid van de toegang tot de woning zijn aangebracht;
- radiotelefonie-installaties in de woningen en het stuurhuis;
- elektrische inrichtingen in de woningen, het stuurhuis of dienstruimten buiten de ladingzone, indien aan de volgende voorwaarden wordt voldaan:
- deze ruimten moeten zijn voorzien van een ventilatiesysteem die een overdruk van ten minste 0,1 kPa (0,001 bar) garandeert en de ramen mogen niet geopend kunnen worden. De aanzuigopeningen van het ventilatiesysteem moeten zover als mogelijk, ten minste echter 6,00 m van de ladingzone verwijderd en ten minste 2,00 m boven dek zijn aangebracht;
- een gasdetectie-installatie met de volgende meetpunten moet aanwezig zijn:
- in de aanzuigopeningen van het ventilatiesysteem;
- direct onder de bovenzijde van de deurdrempel van toegangen tot de woningen en dienstruimten;
- de metingen moeten zonder onderbreking plaatsvinden;
- de ventilatoren moeten uitgeschakeld worden zodra een concentratie van 20 % van de onderste explosiegrens wordt bereikt. In dit geval en bij uitval van de ventilatie of de gasdetectie-installatie moeten de elektrische inrichtingen die niet aan de onder letter a) genoemde voorwaarden voldoen, worden uitgeschakeld. Deze uitschakeling moet direct en automatisch plaatsvinden en een noodverlichting in woningen, stuurhuis en dienstruimten in werking stellen die ten minste aan de "beperkt explosie veilige" uitvoering voldoet. Het uitschakelen moet in de woning en in het stuurhuis optisch en akoestisch worden gemeld;
- het ventilatiesysteem, de gasdetectie-installatie en de uitschakelalarmering moeten volledig voldoen aan de onder letter a) genoemde voorwaarden;
- de automatische uitschakeling moet zodanig zijn ingesteld dat deze niet tijdens de vaart plaats kan vinden.

9.3.2.52.4 Elektrische inrichtingen, die niet aan de in 9.3.2.52.3 gestelde voorwaarden voldoen, evenals hun schakelaars, moeten rood zijn gemerkt. Het uitschakelen van deze inrichtingen moet op een centrale plaats aan boord geschieden.

9.3.2.52.5 Een elektrische generator, die niet voldoet aan de in 9.3.2.52.3 gestelde voorwaarden, maar door een machine continue wordt aangedreven, moet zijn voorzien van een schakelaar die de bekrachtiging van de generator uitschakelt. Een bord met daarop de bedieningsvoorschriften moet bij de schakelaar zijn aangebracht.

9.3.2.52.6 Wandcontactdozen ten behoeve van het aansluiten van sein-, navigatie- en loopplankverlichting moeten in de onmiddellijke nabijheid van de mast waarin de lampen zijn aangebracht of van de loopplank permanent op het schip zijn aangebracht. Het insteken en het uittrekken van de stekkers mag slechts in spanningsloze toestand van de wandcontactdoos mogelijk zijn.

9.3.2.52.7 Uitval van de elektrische voeding van veiligheids- en controle-inrichtingen moet direct optisch en akoestisch op de normaal daarvoor voorziene plaatsen worden gemeld.

9.3.2.53 **Aarding**

- 9.3.2.53.1 In de ladingzone moeten de bij normaal bedrijf niet onder spanning staande metalen delen van elektrische toestellen alsmede metalen bewapeningen en mantels van kabels zijn geaard, indien zij niet door de wijze van inbouw elektrisch geleidend met de scheepsromp zijn verbonden.
- 9.3.2.53.2 9.3.2.53.1 is eveneens van toepassing op installaties met een spanning van minder dan 50 Volt.
- 9.3.2.53.3 Onafhankelijke ladingtanks moeten zijn geaard.
- 9.3.2.53.4 Grote verpakkingen (IBC) en metalen tankcontainers, die als tanks voor restlading of ladingrestanten worden gebruikt, moeten geaard kunnen worden.

9.3.2.54-

9.3.2.55 gereserveerd

9.3.2.56 ***Elektrische kabels***

- 9.3.2.56.1 Alle kabels die in de ladingzone liggen, moeten zijn voorzien van een metalen omvlechting.
- 9.3.2.56.2 Kabels en wandcontactdozen in de ladingzone moeten beschermd zijn tegen mechanische beschadiging.
- 9.3.2.56.3 Verplaatsbare kabels in de ladingzone zijn verboden, uitgezonderd ten behoeve van intrinsiek veilige stroomkringen evenals voor de aansluiting van sein-, navigatie- en loopplankverlichting.
- 9.3.2.56.4 Kabels voor intrinsiekveilige stroomkringen mogen slechts voor dergelijke stroomkringen worden gebruikt en moeten gescheiden van andere kabels, die niet tot dergelijke stroomkringen behoren, zijn gelegd (bijv. niet in dezelfde kabelbundel en niet met behulp van gemeenschappelijke kabelbeugels vastgezet).
- 9.3.2.56.5 Voor de verplaatsbare kabels voor de aansluiting van sein-, navigatie- en loopplankverlichting mogen slechts mantelleidingen van het type H 07 RN-F volgens 245 I E C-66 of kabels van ten minste gelijkwaardige uitvoering met een minimumdoorsnede van de geleidingsdraden van 1,5 mm² worden gebruikt.
Deze kabels moeten zo kort mogelijk zijn en zodanig zijn geplaatst, dat er geen gevaar bestaat voor onopzettelijke beschadiging.

9.3.2.57-

9.3.2.59 gereserveerd

9.3.2.60 ***Speciale uitrusting***

Het schip moet zijn voorzien van een douche en een oog- en gezichtsbad op een direct vanuit de ladingzone toegankelijke plaats.

9.3.2.61-

9.3.2.70 gereserveerd

9.3.2.71 ***Toegang tot het schip***

De waarschuwborden met het toegangsverbod als bedoeld in 8.3.3 moeten vanaf beide zijden van het schip duidelijk leesbaar zijn.

9.3.2.72-

9.3.2.73 gereserveerd

9.3.2.74 ***Rookverbod, Verbod van vuur en onbeschermd licht***

- 9.3.2.74.1 De waarschuwborden met het rookverbod als bedoeld in 8.3.4 moeten vanaf beide zijden van het schip duidelijk leesbaar zijn.

9.3.2.74.2 In de nabijheid van de toegang tot plaatsen, waar het roken of het gebruik van vuur of onbeschermd licht niet altijd is verboden, moet door middel van waarschuwborden worden aangegeven onder die omstandigheden het verbod geldt.

9.3.2.74.3 In de woningen en in het stuurhuis moet in de nabijheid van iedere uitgang een asbak zijn aangebracht.

9.3.2.75-

9.3.2.91 gereserveerd

9.3.2.92 ***Nooduitgang***

Ruimten, waarvan de toe- of uitgangen in geval van lek deels of geheel onder water gaan moeten worden voorzien van een nooduitgang die ten minste 0,10 m boven het vlak van inzinking ligt. Dit is niet van toepassing op de voor- en achterpiek.

9.3.2.93-

9.3.2.99 gereserveerd

9.3.3

Constructievoorschriften voor tankschepen van het type N

9.3.3 Constructievoorschriften voor tankschepen van het type N

De voorschriften 9.3.3.0 tot en met 9.3.3.99 zijn van toepassing op tankschepen van het type N.

9.3.3.0 Materialen

- 9.3.3.0.1 a) De scheepsromp en de ladingtanks moeten van scheepsbouwstaal of van een ander, ten minste gelijkwaardig metaal zijn gebouwd.
Ten behoeve van de ladingtanks mogen ook andere gelijkwaardige materialen worden gebruikt. De gelijkwaardigheid moet betrekking hebben op de mechanische eigenschappen alsmede op eenzelfde bestendigheid tegen de inwerking van temperatuur of vuur.
- b) Alle delen van het schip inclusief inrichting en uitrusting, die met de lading in aanraking kunnen komen, moeten uit materiaal vervaardigd zijn die noch door de lading aangetast worden of een ontleding van de lading veroorzaken noch ermee schadelijke of gevaarlijke verbindingen kunnen vormen.
- c) Gasverzamel- of gasafvoerleidingen moeten tegen corrosie zijn beschermd.
- 9.3.3.0.2 Het gebruik van hout, aluminiumlegeringen of kunststoffen in de ladingzone is verboden voorzover dit niet in 9.3.3.0.3 of in het Certificaat van Goedkeuring uitdrukkelijk is toegestaan.
- 9.3.3.0.3 a) Het gebruik van hout, aluminiumlegeringen of kunststoffen in de ladingzone is slechts toegestaan voor:
- loopplanken en buitenboordtrappen;
 - losse uitrustingsstukken (peilstokken van aluminium zijn echter toegestaan indien zij ter voorkoming van vonkvorming van een messingvoet zijn voorzien of op andere wijze zijn beschermd);
 - de onderstopping van, van de scheepsromp onafhankelijke tanks, evenals voor de onderstopping van inrichtingen en uitrustingen;
 - masten en dergelijke rondhouten;
 - onderdelen van machines;
 - onderdelen van de elektrische inrichting;
 - onderdelen van de laad- en losinstallatie;
 - deksels van kisten aan dek.
- b) Het gebruik van hout of kunststoffen in de ladingzone is slechts toegestaan voor:
- stopblokken en diverse aanslagen.
- c) Het gebruik van kunststoffen of rubber in de ladingzone is slechts toegestaan voor:
- bekleding van ladingtanks en laad- en losleidingen;
 - allerlei soorten afdichtingen (bv. ten behoeve van dom- en tankdeksels);
 - elektrische leidingen;
 - laad- en losslangen;
 - isolering van ladingtanks en laad- en losleidingen.
- d) Alle in de woningen en in het stuurhuis gebruikte vast ingebouwde materialen, met uitzondering van meubels, moeten moeilijk ontvlambaar zijn. In geval van brand mogen ze geen gevaarlijke hoeveelheid rook of giftig gas ontwikkelen.
- 9.3.3.0.4 De in de ladingzone gebruikte verf mag bij slag- of gelijksoortige belasting geen vonkvorming kunnen veroorzaken.
- 9.3.3.0.5 Het gebruik van kunststof voor bijboten is slechts toegestaan indien het materiaal moeilijk ontvlambaar is.
- 9.3.3.1-
9.3.3.7** gereserveerd

9.3.3.8 **Classificatie**

9.3.3.8.1 Het tankschip moet onder toezicht van een erkend classificatiebureau voor hun hoogste klasse zijn gebouwd en in hun hoogste klasse zijn geplaatst.
De klasse moet in stand worden gehouden.

9.3.3.8.2 Pompkamers moeten bij iedere vernieuwing van het Certificaat van Goedkeuring evenals in het derde jaar van de geldigheidsduur van het Certificaat van Goedkeuring door een erkend classificatiebureau worden onderzocht.

Dit onderzoek moet ten minste omvatten:

- controle van het gehele systeem naar staat, corrosie, lekkage of niet toegestane ombouwen;
- beproeving van de staat van de gasdetectie-installatie in de pompkamer.

De door het erkend classificatiebureau ondertekende verklaringen omtrent het onderzoek van de pompkamer moeten aan boord aanwezig zijn.

Uit de verklaringen moeten ten minste de hierboven genoemde inspecties en de daarbij behaalde resultaten evenals de datum van de inspectie blijken.

9.3.3.8.3 De toestand van de gasdetectie-installatie conform 9.3.3.52.3 b) moet bij iedere vernieuwing van het Certificaat van Goedkeuring evenals in het derde jaar van de geldigheidsduur van het Certificaat van Goedkeuring door een erkend classificatiebureau worden onderzocht. Een door het erkend classificatiebureau ondertekende verklaring moet aan boord zijn.

9.3.3.8.4 9.3.3.8.2 en 9.3.3.8.3 "Beproeving van de gasdetectie-installatie" zijn niet van toepassing op type N open.

9.3.3.9 gereserveerd

9.3.3.10 **Bescherming tegen het binnendringen van gassen**

9.3.3.10.1 Het schip moet zodanig zijn ingericht dat er geen gassen in de woning en in de dienstruimten kunnen komen..

9.3.3.10.2 De onderkant van openingen in de zijwanden van bovenbouwen moet ten minste 0,50 m boven dek liggen en de hoogte van de drempels van toegangsluiken naar onderdekse ruimten moet ten minste 0,50 m boven dek bedragen.

Dit is niet vereist indien de naar de ladingzone toegekeerde wand van de bovenbouw van huid tot huid doorloopt en slechts is voorzien van doorgangsoeningen, waarbij de drempels van deze openingen een hoogte van ten minste 0,50 m hebben.

De hoogte van deze wand moet ten minste 2,00 m bedragen.

De onderkant van openingen in de zijwanden van bovenbouwen en de bovenkant van de drempels van toegangsluiken, die zich achter de doorgetrokken dwarswand bevinden, moeten in dit geval ten minste 0,10 m boven dek liggen. Drempels van machinekamerdeuren en -toegangsluiken moeten echter altijd een hoogte van ten minste 0,50 m hebben.

9.3.3.10.3 Verschansingen, voetlijsten enz. moeten zijn voorzien van direct boven dek aangebrachte openingen van voldoende grootte.

9.3.3.10.4 9.3.3.10.1 tot en met 9.3.3.10.3 zijn niet van toepassing op type N open.

9.3.3.11 **Ladingtankruimten en ladingtanks**

9.3.3.11.1 a) De maximaal toelaatbare inhoud van een ladingtank wordt bepaald aan de hand van onderstaande tabel:

L · B · H in m ³	Maximaal toelaatbare inhoud van een ladingtank in m ³
< 600	$L \cdot B \cdot H \cdot 0,3$
600 - 3 750	$180 + (L \cdot B \cdot H - 600) \cdot 0,0635$
> 3 750	380

In bovenstaande tabel is $L \cdot B \cdot H$ het product van de hoofdafmetingen van het tankschip in meters (volgens de meetbrief).

Hierin is:

L = grootste lengte van de scheepsromp in m;

B = grootste breedte van de scheepsromp in m;

H = kleinste verticale afstand tussen de onderzijde van de kiel en het laagste punt van het dek in de zijde van het schip (holte) in de ladingzone in m;

Bij trunkdekschepen moet H door H' worden vervangen.

H' wordt bepaald met behulp van de volgende formule:

$H' = H + (h_t \cdot b_t/B \cdot l_t/L)$

h_t = hoogte van de trunk (afstand tussen trunkdek en hoofddek aan de zijde van de trunk op $L/2$ gemeten) in m;

b_t = breedte van de trunk in m;

l_t = lengte van de trunk in m.

b) De constructie van de ladingtanks moet zo zijn uitgevoerd dat de dichtheid van de te vervoeren goederen in aanmerking is genomen.
De maximaal toelaatbare dichtheid moet in het Certificaat van Goedkeuring zijn vermeld.

c) Indien het schip met druktanks is uitgerust moeten deze tanks ten minste voor een werkdruk van 400 kPa (4 bar) zijn ontworpen.

d) Voor schepen met een lengte tot 50,00 m mag de ladingtanklengte de 10,00 m niet overschrijden.

Voor schepen met een lengte van meer dan 50,00 m mag de ladingtanklengte de 0,20 L niet overschrijden.

Deze bepaling is niet van toepassing op schepen met onafhankelijke, cilindrische ladingtanks met een verhouding van lengte tot diameter van maximaal 7.

9.3.3.11.2 a) Onafhankelijke ladingtanks moeten tegen opdrijven zijn beveiligd.

b) Een pompput mag niet meer dan 0,10 m³ inhoud hebben.

9.3.3.11.3 a) Ladingtanks moeten van de woningen, de machinekamers en dienstruimten onder dek buiten de ladingzone of, indien deze ontbreken, van de scheepseinden door middel van kofferdammen met een minimale breedte van 0,60 m worden gescheiden.

Indien de ladingtanks in een ladingtankruimte zijn opgesteld moeten zij ten minste 0,50 m van de eindschotten van de ladingtankruimte verwijderd zijn.

In dit geval wordt een eindschot, dat van een brandisolatie "A-60" volgens SOLAS II-2, regel 3 is voorzien als gelijkwaardig aan een kofferdam beschouwd. De afstand van 0,50 m mag bij druktanks tot 0,20 m worden verminderd.

b) Ladingtankruimten, kofferdammen en ladingtanks moeten geïnspecteerd kunnen worden.

c) Alle ruimten in de ladingzone moeten geventileerd kunnen worden. Het moet beproefd kunnen worden of zij gasvrij zijn.

9.3.3.11.4 De schotten die de ladingtanks, de kofferdammen en de ladingtankruimten begrenzen moeten waterdicht zijn.

De ladingtanks, de kofferdammen en de eindschotten van de ladingtankruimten, evenals de schotten die de ladingzone begrenzen, mogen onder dek geen openingen of doorvoeringen hebben.

In de schotten tussen twee ladingtankruimten mogen doorvoeringen zijn aangebracht.

In het schot tussen machinekamer en kofferdam of dienstruimte in de ladingzone of tussen machinekamer en ladingtankruimte mogen doorvoeringen zijn aangebracht indien zij voldoen aan de in 9.3.3.17.5 gestelde bepalingen.

In het schot tussen ladingtank en pompkamer onder dek mogen doorvoeringen aanwezig zijn indien zij voldoen aan de in 9.3.3.17.6 gestelde voorwaarden.

Indien het schip is uitgerust met een pompkamer onder dek mogen in het schot tussen ladingtanks onderling doorvoeringen aanwezig zijn indien de losleiding in de ladingtank, waaruit zij komt, en in

de pompkamer direct op het schot van een afsluiter is voorzien. Alle doorvoeringen tussen de ladingtanks moeten voorzien zijn van een afsluiter. Deze afsluiters moeten vanaf dek kunnen worden bediend.

9.3.3.11.5 Zijtanks en dubbele bodems in de ladingzone mogen slechts voor de opname van ballast zijn ingericht.

Dubbele bodems mogen slechts als brandstoftank worden gebruikt indien ze aan de voorschriften in 9.3.3.32 voldoen.

9.3.3.11.6 a) De kofferdam, het middelste deel van een kofferdam of een andere onder dek in de ladingzone gelegen ruimte mag als dienruimte zijn ingericht indien de schotten die de dienruimte begrenzen verticaal tot op de bodem zijn aangebracht.

Deze dienruimte mag slechts vanaf dek toegankelijk zijn.

b) Een dergelijke dienruimte moet met uitzondering van de toegangs- en ventilatie-openingen, waterdicht zijn.

c) In de onder 9.3.3.11.6 a) genoemde dienruimten mogen geen laad- en losleidingen aanwezig zijn.

In de pompkamer onder dek mogen laad- en losleidingen aanwezig zijn indien de pompkamer volledig voldoet aan de voorschriften in 9.3.3.17.6.

9.3.3.11.7 Bij een bouwwijze met ladingtankruimten met van de scheepsconstructie onafhankelijke ladingtanks moet de afstand tussen de wand van de ladingtankruimte en de wand van de ladingtank ten minste 0,60 m bedragen. De afstand tussen de bodem van de ladingtankruimte en de bodem van de ladingtank moet ten minste 0,50 m bedragen.

Onder de pompputten mag de vrije hoogte tot 0,40 m worden verminderd.

De afstand tussen de pompput van een ladingtank en de bodemversterkingen moet ten minste 0,10 m bedragen.

Indien de bovengenoemde afstanden niet worden bereikt moeten de ladingtanks voor een controle gemakkelijk kunnen worden uitgenomen.

9.3.3.11.8 Dienruimten onder dek in de ladingzone moeten zodanig zijn ingericht dat zij goed toegankelijk zijn en de daarin aanwezige inrichtingen ook door personen die persoonlijke veiligheidsuitrusting dragen, veilig bediend kunnen worden. Zij moeten zodanig zijn gebouwd, dat gewonde of buiten kennis zijnde personen er zonder bijzondere moeilijkheden uit gehaald kunnen worden, zonodig met behulp van vast ingebouwde inrichtingen.

9.3.3.11.9 Kofferdammen, zijtanks, dubbele bodems, ladingtanks, ladingtankruimten en andere betreedbare ruimten in de ladingzone moeten zodanig zijn ingericht, dat zij op passende wijze en volledig gereinigd en geïnspecteerd kunnen worden. Met uitzondering van zijtanks en dubbele bodems, indien zij geen gemeenschappelijke wand met de ladingtanks hebben, moeten toegangsopeningen zodanige afmetingen hebben dat een persoon die een ademhalingsapparaat draagt onbelemmerd in of uit de ruimte komen kan.

Minimale grootte van de opening: 0,36 m²; lengte van de kleinste zijde: 0,50 m.

Toegangsopeningen moeten zodanig zijn gebouwd, dat gewonde of buiten kennis zijnde personen zonder bijzondere moeilijkheden van de bodem van de desbetreffende ruimte gehaald kunnen worden, zo nodig met behulp van vast aangebrachte inrichtingen. De afstand tussen de versterkingen in bovengenoemde ruimten mag niet minder dan 0,50 m bedragen. In de dubbele bodem mag deze afstand tot 0,45 m worden verminderd.

Ladingtanks mogen van ronde openingen met een minimale diameter van 0,68 m zijn voorzien.

9.3.3.11.10 9.3.3.11.6 c) is niet van toepassing op type N open.

9.3.3.12 Ventilatie

9.3.3.12.1 In elke ladingtankruimte moeten twee ventilatie-openingen aanwezig zijn, waarvan de afmetingen en de plaats zodanig moeten zijn uitgevoerd, dat de ventilatie op elke plaats van de

ladingtankruimte doelmatig is. Indien deze openingen niet aanwezig zijn moet de ladingtankruimte inert gemaakt of met droge lucht gevuld kunnen worden .

9.3.3.12.2 Zijtanks en dubbele bodems in de ladingzone, die niet voor ballastdoeleinden zijn ingericht, ladingtankruimten en kofferdammen moeten met behulp van inrichtingen geventileerd kunnen worden.

9.3.3.12.3 Een in de ladingzone onder dek aangebrachte dienstruimte moet voorzien zijn van een mechanische ventilatie. De capaciteit van deze ventilatoren moet zodanig zijn, dat de inhoud van de dienstruimte ten minste twintigmaal per uur volledig kan worden ververs. De ventilator moet zodanig zijn uitgevoerd dat vonkvorming bij aanraking van een schoep met het ventilatorhuis alsmede elektrostatische oplading is uitgesloten.

De afzuigkanalen moeten tot op een afstand van 50 mm van de bodem van de dienstruimte worden aangebracht. De toevoerlucht moet door een kanaal van boven in de dienstruimte worden toegevoerd. De toevoerluchtopeningen moeten ten minste 2,00 m boven dek, 2,00 m van tankopeningen en 6,00 m van de openingen van de veiligheidsventielen verwijderd zijn aangebracht. De hiervoor in bepaalde gevallen benodigde verlengingspijpen mogen klapbaar zijn uitgevoerd.

Aan boord van type N open schepen is het ventileren met behulp van andere geschikte inrichtingen zonder ventilatoren voldoende.

9.3.3.12.4 Woningen en dienstruimten moeten geventileerd kunnen worden.

9.3.3.12.5 Ventilatoren, waarmee ladingtanks worden ontgast, moeten zodanig zijn uitgevoerd dat vonkvorming bij aanraking van een schoep met het ventilatorhuis evenals elektrostatische oplading is uitgesloten.

9.3.3.12.6 Bij ventilatie-openingen moeten borden zijn aangebracht, die de voorwaarden voor het sluiten aangeven.

Alle ventilatie-openingen, die van woningen en dienstruimten naar buiten voeren, moeten voorzien zijn van vast aangebrachte brandkleppen. Deze ventilatie-openingen moeten ten minste 2,00 m van de ladingzone verwijderd zijn aangebracht.

Ventilatie-openingen van in de ladingzone onder dek gelegen dienstruimten mogen wel in deze zone zijn aangebracht.

9.3.3.12.7 Vlamkerende inrichtingen als bedoeld in 9.3.3.20.4, 9.3.3.21.11, 9.3.3.22.4, 9.3.3.22.5 en 9.3.3.26.3 moeten van een door de bevoegde autoriteit voor het beoogde doel goedgekeurd type zijn.

9.3.3.12.9 9.3.3.12.5, 9.3.3.12.6 en 9.3.3.12.7 zijn niet van toepassing op type N open.

9.3.3.13 Stabiliteit (Algemeen)

9.3.3.13.1 Een voldoende stabiliteit met inbegrip van de lekstabiliteit moet zijn aangetoond.

9.3.3.13.2 De basiswaarden voor de stabiliteitsberekening - ledig scheepsgewicht en ligging van het gewichtszwaartepunt - moeten of door middel van een hellingproef of door middel van een gedetailleerde gewichtsberekening worden bepaald. Hierbij moet het ledig scheepsgewicht door middel van een diepgangsmeting aan boord worden gecontroleerd, waarbij het met behulp van de gewichtsberekening verkregen gewicht niet meer dan $\pm 5\%$ van het met behulp van de diepgangsmeting verkregen displacement mag afwijken.

9.3.3.13.3 Voor de intacte stabiliteit moet voor alle stadia van belading en lossing en voor de eindtoestand van de belading worden aangetoond dat deze voldoende is.

9.3.3.14 Stabiliteit (intact)

Voor schepen met tankbreedten van meer dan $0,70 \cdot B$ moet tevens worden aangetoond dat bij een hoek van 5° , of indien deze kleiner is, bij de slagzijhoek waarbij een opening in het water komt, een oprichtende arm van 0,10 m aanwezig is. De stabiliteitsverminderende invloed van

vrije vloeistofoppervlakken van tanks met een vulling van minder dan 95 % moet hierbij in acht worden genomen.

9.3.3.15 gereserveerd

9.3.3.16 ***Machinekamers***

9.3.3.16.1 Verbrandingsmotoren voor de voortstuwing, alsmede verbrandingsmotoren die hulpwerktuigen aandrijven moeten buiten de ladingzone zijn aangebracht.

Toegangen en andere openingen van machinekamers moeten ten minste 2,00 m van de ladingzone zijn verwijderd.

9.3.3.16.2 Machinekamers moeten vanaf dek toegankelijk zijn. Toegangen mogen niet naar de ladingzone zijn gericht. Indien de deuren niet in een nis zijn aangebracht, waarvan de diepte ten minste gelijk is aan de breedte van de deur, moeten de scharnieren aan de zijde van de ladingzone zijn aangebracht.

9.3.3.16.3 9.3.3.16.2, laatste zin is niet van toepassing op bilgeboden en bunkerboten.

9.3.3.17 ***Woningen en dienstruimten***

9.3.3.17.1 Woningen en stuurhuis moeten buiten de ladingzone, achter het achterste verticale vlak of voor het voorste verticale vlak van het onderdeks gelegen deel van de ladingzone, zijn gelegen.

Ramen van het stuurhuis, die ten minste 1,00 m boven de bodem van het stuurhuis liggen, mogen naar voor zijn gekanteld.

9.3.3.17.2 Toegangen van ruimten en openingen in de opbouwen mogen niet naar de ladingzone zijn gericht. Scharnieren van deuren, die naar buiten geopend worden en niet in een nis zijn aangebracht waarvan de diepte ten minste gelijk is aan de breedte van de deur, moeten aan de zijde van de ladingzone zijn aangebracht.

9.3.3.17.3 Toegangen vanaf dek en openingen van ruimten naar buiten moeten kunnen worden gesloten. De volgende aanwijzing moet bij de toegang tot deze ruimten zijn aangebracht:

***Tijdens laden, lossen en ontgassen
niet zonder toestemming van de schipper openen.
Direct weer sluiten.***

9.3.3.17.4 Toegangen en te openen ramen in opbouwen en woningen evenals andere openingen van deze ruimten moeten ten minste 2,00 m van de ladingzone zijn verwijderd. Stuurhuisdeuren en -ramen mogen binnen deze 2,00 m slechts zijn aangebracht indien er geen directe verbinding van het stuurhuis naar de woning aanwezig is.

9.3.3.17.5 a) Aandrijfassen van de lens- en ballastpompen in de ladingzone mogen door het schot tussen dienstruimte en machinekamer worden gevoerd indien de dienstruimte voldoet aan de voorschriften als bedoeld in 9.3.3.11.6.

b) De doorvoering van de as door het schot moet gasdicht en door een erkend classificatiebureau zijn toegestaan.

c) Op een bord moeten de noodzakelijke bedrijfsaanwijzingen zijn aangegeven.

d) In het schot tussen machinekamer en dienstruimte in de ladingzone en tussen machinekamer en ladingtankruimte mogen doorvoeringen ten behoeve van elektrische kabels, hydrauliekleidingen en pijpleidingen voor meet-, regel- en alarminrichtingen worden aangebracht indien de doorvoeringen gasdicht en door een erkend classificatiebureau zijn toegestaan. Doorvoeringen door een schot, dat van een brandisolatie "A-60" volgens SOLAS II-2, Regel 3 is voorzien, moeten een gelijkwaardige isolatiewaarde hebben.

e) Door het schot tussen machinekamer en dienstruimte in de ladingzone mogen pijpleidingen worden gevoerd indien het leidingen tussen installaties in de machinekamer en de dienstruimte betreffen, die in de dienstruimte geen openingen hebben.

- f) Vanuit de machinekamer mogen pijpleidingen door de dienstruimte in de ladingzone of door de ladingtankruimte naar buiten worden gevoerd, indien zij in de dienstruimte of in de ladingtankruimte in dikwandige uitvoering zijn uitgevoerd en in de dienstruimte of in de ladingtankruimte geen flensverbindingen of openingen hebben.
- g) Indien een aandrijfjas van een hulpwerktuig door een boven dek gelegen wand wordt gevoerd moet de doorvoering gasdicht zijn.

9.3.3.17.6 Een in de ladingzone onder dek aangebrachte dienstruimte is als pompkamer voor de opstelling van een laad- losinstallatie slechts toegestaan, indien:

- de pompkamer door middel van een kofferdam of een schot dat is voorzien van een brandisolatie "A-60" volgens SOLAS II-2, regel 3 of door een dienstruimte of een ladingtankruimte van de machinekamer of dienstruimten buiten de ladingzone gescheiden is;
- het hierboven vereiste "A-60" schot geen doorvoeringen als bedoeld in 9.3.3.17.5 a) heeft;
- ventilatie-openingen ten minste 6,00 m van toegangen en openingen van de woningen en de dienstruimten buiten de ladingzone verwijderd zijn aangebracht;
- toegangs- en ventilatie-openingen van buitenaf afsluitbaar zijn;
- alle laad- en losleidingen, evenals de leidingen voor het nalenssysteem, aan de zuigzijde van de pomp in de pompkamer direct op het schot zijn voorzien van een afsluiter. De noodzakelijke bediening van de afsluiters in de pompkamer en het starten van de pompen evenals de noodzakelijke regeling van de vloeistofstroom moet vanaf dek plaatsvinden;
- de bilge van de pompkamer voorzien is van een inrichting voor het meten van het niveau, die een optisch- en akoestisch alarm in het stuurhuis in werking stelt, indien er zich in de pompkamerbilge vloeistof verzamelt.
- de pompkamer van een vast ingebouwde gasdetectie-installatie is voorzien, die de aanwezigheid van explosieve gassen evenals het gebrek aan zuurstof door middel van direct metende sensoren automatisch aangeeft en bij het bereiken van een gasconcentratie van 20% van de onderste explosiegrens een optisch- en akoestisch alarm in werking stelt. De sensoren van deze installatie moeten zich op geschikte plaatsen op de bodem en direct onder dek bevinden.

De metingen moeten zonder onderbreking plaatsvinden.

De alarmen moeten optisch en akoestisch in het stuurhuis en in de pompkamer worden gegeven en moeten de laad- en losinstallatie uitschakelen. Uitval van de gasdetectie-installatie moet direct optisch en akoestisch in het stuurhuis en aan dek worden gemeld;

- de in 9.3.3.12.3 voorgeschreven ventilatie moet een capaciteit van ten minste dertigmaal de inhoud van de dienstruimte hebben.

9.3.3.17.7 Bij de toegang tot de pompkamer moet de volgende aanwijzing zijn aangebracht:

***Voor het betreden van de pompkamer deze op de aanwezigheid van gas
alsmede op voldoende zuurstof testen
Deuren en toegangsopeningen niet zonder toestemming van de schipper openen
Bij alarm de ruimte direct verlaten***

9.3.3.17.8 9.3.3.17.5 g), 9.3.3.17.6 en 9.3.3.17.7 zijn niet van toepassing op type N open. 9.3.3.17.2, laatste zin, 9.3.3.17.3, laatste zin en 9.3.3.17.4 zijn niet van toepassing op bilgeboten en bunkerboten.

9.3.3.18-

9.3.3.19 gerserveerd

9.3.3.20 ***Inrichting van de kofferdammen***

9.3.3.20.1 Kofferdammen of kofferdamdelen, die naast een conform 9.3.3.11.6 ingerichte dienstruimte liggen, moeten via een toegangsluik toegankelijk zijn. De toegangs- en ventilatie-openingen moeten ten minste 0,50 m boven dek zijn aangebracht.

9.3.3.20.2 Kofferdammen moeten met behulp van een pomp met water gevuld en gelensd kunnen worden. Het vullen moet binnen de 30 minuten plaats kunnen vinden. Deze eisen zijn niet van toepassing, indien het schot tussen machinekamer en kofferdam voorzien is van een brandisolatie "A-60" volgens SOLAS II-2, Regel 3 of indien de kofferdam als dienstruimte is ingericht.

Deze eisen zijn Kofferdammen mogen niet zijn voorzien van een olopafsluiter.

- 9.3.3.20.3 Kofferdammen mogen niet via een vast aangebrachte leiding met een andere leiding van het schip, die buiten de ladingzone ligt, zijn verbonden.
- 9.3.3.20.4 Ventilatie-openingen van de kofferdammen moeten zijn voorzien van een vlamkerende inrichting die een deflagratie kan doorstaan.
- 9.3.3.20.5 9.3.3.20.4 is niet van toepassing op type N open.
9.3.3.20.2 is niet van toepassing op bilgeboten en bunkerboten.

9.3.3.21 Veiligheids- en controle-inrichtingen

- 9.3.3.21.1 Iedere ladingtank moet zijn voorzien van:
 - a) een vulmerk met de vullingsgraad van 95%;
 - b) een niveau-meetinrichting;
 - c) een niveau-alarminrichting die uiterlijk bij een inhoud van 90% in werking treedt;
 - d) een geveer voor het inschakelen van de overvulbeveiliging die uiterlijk bij een inhoud van 97,5% in werking treedt;
 - e) een inrichting voor het meten van de druk in de gasfase van de ladingtank;
 - f) een inrichting voor het meten van de temperatuur van de lading, indien in 3.2, Tabel C, Kolom 9 een ladingverwarmingsinstallatie of in Kolom 20 een ladingverwarmingsmogelijkheid of een maximaal toelaatbare temperatuur is aangegeven;
 - g) een afsluitbare aansluitmogelijkheid voor de aansluiting van een gesloten of deels gesloten monsternamen-inrichting en/of een monsternamen-opening, ten minste echter volgens de eisen in 3.2, Tabel C, Kolom 13;
 - h) een peilopening.
- 9.3.3.21.2 De vullingsgraad in % moet met een fout van ten hoogste 0,5% kunnen worden bepaald. Hij wordt bepaald ten opzichte van de totale inhoud van de ladingtank inclusief de expansietruuk.
- 9.3.3.21.3 De niveau-meetinrichting moet vanaf de plaats waar de afsluiters van de betreffende ladingtank worden bediend kunnen worden afgelezen.
- 9.3.3.21.4 De niveau-alarminrichting moet aan boord een optisch- en akoestisch alarm inschakelen en moet onafhankelijk zijn van de niveau-meetinrichting.
- 9.3.3.21.5
 - a) De geveer als bedoeld in 9.3.2.21.1 d) moet aan boord een optisch- en akoestisch alarm inschakelen en tegelijkertijd een elektrisch contact aanspreken, dat als binair signaal de door de walinstallatie gegeven en gevoede stroomkring kan onderbreken en aan de walzijde maatregelen tegen het overlopen kan inleiden.
Het signaal moet aan de walinstallatie door middel van een tweepolige waterdichte apparatenstekker van een koppelinrichting overeenkomstig I E C publicatie 309 (1992) voor gelijkstroom 40 tot 50 V, kleur wit, geleidingsnok 10 uur, worden overgebracht.
De stekker moet in de directe omgeving van de walaansluiting van de laad- en losleidingen permanent op het schip zijn aangebracht.
De geveer moet ook de mogelijkheid hebben de eigen lospomp uit te schakelen.
De geveer moet onafhankelijk zijn van de niveaualarminrichting, maar mag gekoppeld zijn aan de niveaumeetinrichting.
 - b) Aan boord van bilgeboten moet de geveer als bedoeld in 9.3.3.21.1 d) aan boord een optisch- en akoestisch alarm in werking stellen en de pomp, die voor het zuigen van het bilgewater wordt gebruikt, afschakelen.
 - c) Bunkerboten of andere schepen, die scheepsaandrijfstoffen kunnen afgeven, moeten zijn voorzien van een koppeling die voldoet aan de Europese norm EN 12 827 (1996) en van een snelsluitinrichting, door middel waarvan het bunkeren kan worden onderbroken. Deze inrichting moet met behulp van een besturingsinrichting door het binaire signaal van het deel van de overvulbeveiliging in de bunker van het te bunkeren schip worden gesloten. De snelsluitinrichting moet onafhankelijk van het binaire signaal gesloten kunnen worden.

De besturingsinrichting moet het binaire signaal omzetten in een signaal waarmee de snelsluitinrichting wordt gesloten.

Stroomkringen voor de besturing van de snelsluitinrichting moeten in het "ruststroom" principe zijn uitgevoerd of door middel van andere geëigende maatregelen voor de controle op fouten worden beveiligd. Stroomkringen, die niet volgens het "ruststroom" principe kunnen worden geschakeld, moeten met betrekking tot hun goede werking gemakkelijk te controleren zijn.

Het binaire signaal moet aan de besturingsinrichting via een intrinsiekveilige stroomkring met wandkontaktdozen van een koppelingsinrichting overeenkomstig IEC-publicatie 309 (1992) voor gelijkstroom 40 tot 50 V, kleur wit, geleidingsnok 10 uur, kunnen worden overgebracht.

De snelsluitinrichting moet aan boord een optisch en akoestisch alarm in werking stellen.

- 9.3.3.21.6 De optische en akoestische alarmen van de niveaualarminrichtingen en van de gevers voor het inschakelen van de overvulbeveiliging moeten zich duidelijk van elkaar onderscheiden.

De optische alarmen moeten vanaf iedere plaats waar de afsluiters van de ladingtanks worden bediend waarneembaar zijn. De functie van de sensoren en stroomkringen moet eenvoudig te controleren zijn of ze moeten voldoen aan de uitvoering "failsafe".

- 9.3.3.21.7 Inrichtingen voor het meten van de over- en onderdruk in de gasfase van de ladingtank en indien noodzakelijk de temperatuur van de lading moeten bij het overschrijden van een ingestelde druk of een ingestelde temperatuur in het stuurhuis een optisch- en akoestisch alarm in werking stellen. Indien het stuurhuis niet bezet is moet dit alarm in aanvulling hierop op een door een bemanningslid bezette plaats waarneembaar zijn.

Tijdens het laden of lossen moet de inrichting voor het meten van de druk bij het bereiken van een ingestelde waarde tegelijkertijd een elektrisch contact aanspreken, dat door middel van de in 9.3.3.21.5 genoemde stekker maatregelen kan inleiden, waardoor het laden of lossen wordt onderbroken. Bij gebruik van de lospomp aan boord moet deze automatisch worden uitgeschakeld.

De inrichting voor het meten van de over- en onderdruk moet uiterlijk bij een overdruk van 1,15 maal de insteldruk van de snelafblaasventielen en uiterlijk bij een onderdruk van 1,1 maal de insteldruk van het onderdrukventiel het alarm in werking stellen.

De maximaal toelaatbare temperatuur is in 3.2, Tabel C, Kolom 20 opgenomen.

De gevers van de in dit lid bedoelde alarmen mogen aan de alarminrichting van de overvulbeveiliging zijn aangesloten.

Indien dit in 3.2, Tabel C, Kolom 20 wordt vereist, moet de inrichting voor het meten van de overdruk in de gasfase van de ladingtank tijdens de vaart bij het overschrijden van 40 kPa een optisch- en akoestisch alarm in het stuurhuis en aan dek in werking stellen. Indien het stuurhuis niet bezet is moet dit alarm in aanvulling hierop op een door een bemanningslid bezette plaats waarneembaar zijn.

Indien het meten van de over- en onderdruk met behulp van manometers plaats vindt, moeten de manometerschalen een diameter van ten minste 0,14 m hebben. De maximaal toegestane over- en onderdruk moet door middel van een rode streep zijn aangegeven.

De instrumenten waarop de druk kan worden afgelezen moeten te allen tijde vanaf een plaats kunnen worden afgelezen, waar het laden of lossen kan worden onderbroken of direct in de nabijheid van de bedieningsplaats van de watersproei-inrichting.

- 9.3.3.21.8 Indien de bediening van de afsluiters van de ladingtanks zich in een controleruimte bevinden, moeten de niveaumeetinrichtingen hier kunnen worden afgelezen en moeten de optische- en akoestische alarmen van de niveau-alarminrichting, van de gever als bedoeld in 9.3.3.21.1 d) en van de inrichtingen voor het meten van de druk en de temperatuur in de lading zowel daar als ook aan dek waarneembaar zijn.

Een goed toezicht van de ladingzone vanuit de controleruimte moet gewaarborgd zijn.

- 9.3.3.21.9 De gesloten monsternamen-inrichting, die door de ladingtankwand wordt doorgevoerd doch deel van een gesloten systeem is, moet zodanig zijn uitgevoerd, dat tijdens het nemen van monsters geen gassen of vloeistoffen uit de ladingtank naar buiten kunnen treden.

De inrichting moet van een door de bevoegde autoriteit voor het beoogde doel goedgekeurd type zijn.

9.3.3.21.10 De deels gesloten monsternamen-inrichting, die door de ladingtankwand wordt doorgevoerd, moet zodanig zijn uitgevoerd, dat tijdens het nemen van monsters slechts een geringe hoeveelheid gasvormige of vloeibare lading in de atmosfeer komt. Indien zij niet wordt gebruikt moet de inrichting volledig gesloten zijn.
De inrichting moet van een door de bevoegde autoriteit voor het beoogde doel goedgekeurd type zijn.

9.3.3.21.11 Monsternamen-openingen moeten een diameter van ten hoogste 0,30 m hebben. Zij moeten zijn voorzien van een vlamkerend rooster dat een duurbrand kan weerstaan en zo zijn uitgevoerd dat de openingsduur zo kort mogelijk is en het vlamkerend rooster niet zonder invloed van buiten af open kan blijven.

Op tankschepen van het type N open zijn vlamkerende roosters niet vereist.

9.3.3.21.12 Peilopeningen moeten zo zijn uitgevoerd dat de vullingsgraad met behulp van een peilstok gemeten kan worden. Peilopeningen moeten zijn voorzien van een zelfsluitend deksel.

9.3.3.21.13 9.3.3.21.1 h) is niet van toepassing op type N gesloten.
9.3.3.21.1 e), 9.3.3.21.7 met betrekking tot de drukmeting, 9.3.3.21.9 en 9.3.3.21.10 zijn niet van toepassing op type N open met vlamkerend rooster en type N open.
9.3.3.21.1 h) en 9.3.3.21.12 zijn niet van toepassing op type N open.
9.3.3.21.1 b), c) en g), 9.3.3.21.3, 9.3.3.21.4 en 9.3.3.21.11 zijn niet van toepassing op bilgeboten en bunkerboten.
9.3.3.21.1 f) en 9.3.3.21.7 zijn niet van toepassing op bunkerboten.
9.3.3.21.1 d) is niet van toepassing op bilgeboten.

9.3.3.22 *Openingen van de ladingtanks*

9.3.3.22.1 a) Ladingtankopeningen moeten zich boven dek in de ladingzone bevinden.

b) Ladingtankopeningen met een doorsnede van meer dan 0,10 m² en openingen van veiligheidsinrichtingen, die ontoelaatbare overdrukken verhinderen, moeten zich ten minste 0,50 m boven dek bevinden.

9.3.3.22.2 Ladingtankopeningen moeten van gasdichte afsluitingen zijn voorzien, die voldoen aan de beproevingsdruk als bedoeld in 9.3.3.23.1.

9.3.3.22.3 Afsluitmiddelen, die normaal tijdens het laden en lossen worden gebruikt, mogen tijdens het gebruik geen vonkvorming opwekken.

9.3.3.22.4 a) Iedere ladingtank of iedere groep van ladingtanks, die door middel van een gasverzamelleiding met elkaar zijn verbonden, moet voorzien zijn van veiligheidsinrichtingen die een ontoelaatbare over- en onderdruk verhinderen.

Deze veiligheidsinrichtingen zijn voor:

Type N open:

- veiligheidsinrichtingen, die zodanig zijn gebouwd, dat iedere ophoping van water en het binnendringen van water in de ladingtanks wordt verhinderd.

Type N open met vlamkerende inrichtingen:

- veiligheidsinrichtingen, die voorzien zijn van vlamkerende inrichtingen die een duurbrand kunnen weerstaan en zodanig zijn gebouwd, dat iedere ophoping van water en het binnendringen van water in de ladingtanks wordt verhinderd.

Type N gesloten:

- veiligheidsinrichtingen die een ontoelaatbare over- en onderdruk verhinderen, waarbij, indien volgens 3.2, Tabel C, Kolom 17 explosiebescherming is vereist, het onderdrukventiel is voorzien van een vlamkerende inrichting die een deflagratie kan weerstaan en het overdrukventiel als snelafblaasventiel is uitgevoerd, dat een duurbrand kan weerstaan.

De gassen moeten naar boven worden afgevoerd. De openingsdruk van het snelafblaasventiel en het onderdrukventiel moet op het ventiel onuitwisbaar zijn aangebracht;

- een aansluiting ten behoeve van een veilige teruggave van de bij het laden ontsnappende gassen aan de walinstallatie;
- een inrichting om de ladingtanks op veilige wijze drukloos te maken, die ten minste uit een vlamkerend rooster, dat een duurbrand kan weerstaan en een afsluiter bestaat. Aan de stand van de afsluiter moet duidelijk herkenbaar zijn of hij open of gesloten is.

b) Openingen van snelafblaasventielen moeten ten minste 2,00 m boven dek zijn aangebracht en ten minste 6,00 m van de woningen evenals 6,00 m van buiten de ladingzone gelegen dienstruimten zijn verwijderd. Deze hoogte kan worden verminderd, indien direct om de uitstroom opening van het overdrukventiel in een gebied met een straal van 1,00 m geen bedieningsapparatuur aanwezig is en dit gebied als gevaarszone is aangeduid. Snelafblaasventielen moeten zo zijn ingesteld dat zij zich tijdens de reis pas bij het bereiken van de hoogst toelaatbare werkdruk van de ladingtanks openen.

9.3.3.22.5 a) Een gasverzamelleiding, die twee of meer ladingtanks met elkaar verbindt, moet, indien conform 3.2, Tabel C, Kolom 17 explosiebescherming is vereist, aan iedere inlaatopening in de ladingtank voorzien zijn van een vlamkerende inrichting die een detonatie kan weerstaan, met een vast of veerbelast vlamkerend rooster. De uitvoering kan zijn:

- i) de vlamkerende inrichting is voorzien van een vast vlamkerend rooster, waarbij iedere ladingtank is voorzien van een onderdrukventiel dat een deflagratie kan weerstaan en een snelafblaasventiel dat een duurbrand kan weerstaan;
- ii) de vlamkerende inrichting is voorzien van een veerbelast vlamkerend rooster, waarbij iedere ladingtank is voorzien van een onderdrukventiel dat een deflagratie kan weerstaan;
- iii) de vlamkerende inrichting is voorzien van een vast of een veerbelast vlamkerend rooster;
- iv) de vlamkerende inrichting is voorzien van een vast vlamkerend rooster.

De inrichting voor het meten van de druk moet voorzien zijn van een alarminrichting als bedoeld in 9.3.3.21.7.

- v) de vlamkerende inrichting is voorzien van een veerbelast vlamkerend rooster. De inrichting voor het meten van de druk moet voorzien zijn van een alarminrichting als bedoeld in 9.3.3.21.7.

In aan een gemeenschappelijke gasverzamelleiding aangesloten ladingtanks, mogen tegelijkertijd slechts goederen worden vervoerd, die zich onder elkaar niet vermengen en niet gevaarlijk met elkaar reageren.

of,

b) Een gasverzamelleiding, die twee of meer ladingtanks met elkaar verbindt, moet, indien conform 3.2, Tabel C, Kolom 17 explosiebescherming is vereist, aan iedere inlaatopening in de ladingtank voorzien zijn van een vlamkerend (detonatie-/deflagratie veilig) over/onderdrukventiel, waarbij de uitgestoten gassen in de gasverzamelleiding worden afgevoerd.

In aan een gemeenschappelijke gasverzamelleiding aangesloten ladingtanks, mogen tegelijkertijd slechts goederen worden vervoerd, die in de gasfase niet gevaarlijk met elkaar reageren.

of,

c) Iedere ladingtank heeft een eigen gasafvoerleiding die, indien conform 3.2, Tabel C, Kolom 17 explosiebescherming is vereist, voorzien is van een onderdrukventiel dat een deflagratie kan weerstaan en een snelafblaasventiel dat een duurbrand kan weerstaan. Er mogen tegelijkertijd meerdere verschillende goederen worden vervoerd.

of,

d) Een gasverzamelleiding, die twee of meer ladingtanks met elkaar verbindt, moet, indien conform 3.2, Tabel C, Kolom 17 explosiebescherming is vereist, aan iedere inlaatopening in de ladingtank voorzien zijn van een afsluiter die een detonatie kan weerstaan, waarbij iedere ladingtank is voorzien van een onderdrukventiel dat een deflagratie kan weerstaan en een snelafblaasventiel dat een duurbrand kan weerstaan.

In aan een gemeenschappelijke gasverzamelleiding aangesloten ladingtanks, mogen tegelijkertijd slechts goederen worden vervoerd, die zich onder elkaar niet vermengen en niet gevaarlijk met elkaar reageren.

9.3.3.22.6 9.3.3.22.2, 9.3.3.22.4 b) en 9.3.3.22.5 zijn niet van toepassing op type N met vlamkerende roosters en type N open.

9.3.3.22.3 is niet van toepassing op type N open.

9.3.3.23 Beproeving onder druk

9.3.3.23.1 Ladingtanks, restladingtanks, kofferdammen en laad- en losleidingen moeten voor de eerste maal voor de ingebruikname en regelmatig binnen voorgeschreven termijnen worden beproefd.

Indien in de ladingtanks een verwarmingssysteem aanwezig is moeten de verwarmingsspiralen voor de eerste maal voor de ingebruikname en regelmatig binnen voorgeschreven termijnen worden beproefd.

9.3.3.23.2 De beproevingsdruk van de ladingtanks en de restladingtanks moet ten minste het 1,3-voudige van de ontwerpdruk bedragen.

De beproevingsdruk voor de kofferdammen en open ladingtanks moet ten minste 10 kPa (0,10 bar) overdruk bedragen.

9.3.3.23.3 De beproevingsdruk van de laad- en losleidingen moet ten minste 1000 kPa (10 bar) overdruk bedragen.

9.3.3.23.4 De maximale termijnen voor de herhalingsbeproevingen bedragen elf jaar.

9.3.3.23.5 De methode van beproeving onder druk moet voldoen aan de voorschriften die door de bevoegde autoriteit of een erkend classificatiebureau zijn uitgevaardigd.

9.3.3.24 gereserveerd

9.3.3.25 Pompen en leidingen

9.3.3.25.1 a) Pompen en bijbehorende laad- en losleidingen moeten in de ladingzone zijn ondergebracht.

b) Ladingpompen moeten in de ladingzone en bovendien vanaf een plaats buiten deze zone kunnen worden uitgeschakeld.

c) Ladingpompen aan dek moeten ten minste 6,00 m van toegangen en openingen van de woningen en van buiten de ladingzone gelegen dienstruimten zijn verwijderd.

9.3.3.25.2 a) Laad- en losleidingen moeten van iedere andere leiding van het schip onafhankelijk zijn. Onder dek, met uitzondering van het inwendige van de ladingtank en de pompkamer mogen geen laad- en losleidingen aanwezig zijn.

b) Laad- en losleidingen moeten zodanig zijn aangebracht, dat na het laden of lossen, de zich erin bevindende vloeistof op veilige wijze verwijderd kan worden en ofwel in de ladingtanks of in de landtanks kan terugvloeien.

c) Laad- en losleidingen moeten zich duidelijk van de overige leidingen onderscheiden, bijvoorbeeld door kleuren gekenmerkt worden.

d) --

e) Walaansluitingen moeten ten minste 6,00 m van toegangen en openingen van de woningen en van buiten de ladingzone gelegen dienstruimten zijn verwijderd.

f) Alle walaansluitingen van de gasverzamelleiding en de walaansluiting van de laad- en losleiding, waarover geladen of gelost wordt, moeten van een afsluiter zijn voorzien. Alle walaansluitingen moeten echter, indien zij niet in gebruik zijn, voorzien zijn van een blindflens.

De walaansluiting van de laad- en losleiding, waarover geladen of gelost wordt, moet voorzien zijn van een inrichting ten behoeve van de afgifte van restlading conform 8.6.4.1.

g) Het schip moet met een vast ingebouwd nalenssysteem zijn uitgerust.

9.3.3.25.3 De in 9.3.3.25.1 en 9.3.3.25.2 e) genoemde afstand kan tot 3,00 m worden verkleind indien aan het einde van de ladingzone een dwarsschot conform 9.3.3.10.2 is aangebracht.

De doorgangsoopeningen moeten in dit geval zijn voorzien van deuren.

Op deze deuren moet de volgende aanwijzing zijn aangebracht:

**Tijdens het laden of lossen niet zonder toestemming
van de schipper openen.
Direct weer sluiten.**

- 9.3.3.25.4 a) Alle verschillende onderdelen van de laad- en losleidingen moeten elektrisch geleidend met de scheepsrump zijn verbonden.
b) De laadleidingen moeten tot nabij de bodem van de ladingtanks reiken.
- 9.3.3.25.5 Het moet herkenbaar zijn of afsluiters en andere afsluitinrichtingen van de laad- en losleidingen open of gesloten zijn.
- 9.3.3.25.6 Laad- en losleidingen moeten de nodige buigzaamheid, dichtheid en weerstand tegen de beproevingsdruk hebben.
- 9.3.3.25.7 Laad- en losleidingen moeten aan de uitgang van de pomp voorzien zijn van inrichtingen ten behoeve van het meten van de druk.
Bij manometers moeten de aanwijsschalen een diameter van ten minste 0,14 m hebben.
De gemeten waarden moeten te allen tijde, vanaf de plaats waar de ladingpompen worden bediend, kunnen worden afgelezen.
De maximaal toegestane over- of onderdruk moet door middel van een rode streep zijn aangegeven.
- 9.3.3.25.8 a) Indien via het laad- en lossysteem waswater of ballastwater naar de ladingtanks wordt gevoerd, moeten de voor het aanzuigen noodzakelijke aansluitingen zich in de ladingzone, doch buiten de ladingtanks bevinden.
Pompen ten behoeve van tankwassystemen met de bijbehorende aansluitingen kunnen buiten de ladingzone zijn geplaatst indien de drukzijde van het systeem zodanig is uitgevoerd dat via deze leidingen niet kan worden aangezogen.
Het moet door middel van een veerbelaste terugslagklep zijn verhinderd dat gassen via het tankwassysteem in ruimten buiten de ladingzone terecht kunnen komen.
- b) De voor het aanzuigen van het water bestemde pijpleiding moet bij de verbinding met de laadleiding voorzien zijn van een terugslagklep.
- 9.3.3.25.9 De maximaal toelaatbare laad- en lossnelheden moeten aan boord van tankschepen van het type N gesloten worden berekend. Voor tankschepen van het type N open met vlamkerende inrichtingen en type N open zijn de laad- en lossnelheden afhankelijk van de totale dwarsdoorsnede van de ontluuchtingsleidingen.

Deze berekeningen hebben betrekking op de maximaal toelaatbare laad- en lossnelheden voor iedere ladingtank of ladingtankgroep, in overeenstemming met de uitvoering van het ontluuchtingssysteem. Bij deze berekeningen zal er rekening mee moeten worden gehouden dat bij een onverwachte afsluiting van de gasterugvoer- of gaspendelleiding van de walinstallatie de veiligheidssystemen van de ladingtanks verhinderen dat de druk in de ladingtanks de hierna vermelde waarden overschrijdt:

Overdruk: 115% van de openingsdruk van het snelafblaasventiel.

Onderdruk: 110% van de openingsdruk van het onderdrukventiel, maar niet meer dan 3,85 kPa.

De in het bijzonder in ogenschouw te nemen factoren zijn:

1. de afmetingen van het ladingtankontluuchtingssysteem;
2. de gasontwikkeling tijdens het laden: hiermee wordt rekening gehouden indien de hoogste laadsnelheid met een factor van ten minste 1,25 wordt vermenigvuldigd;
3. de dichtheid van het ladingdampmengsel gebaseerd op een mengsel van 50 vol.-% damp en 50 vol.-% lucht;
4. het drukverlies in de ontluuchtingsleidingen en door ventielen en fittingen. Hierbij moet met een vervuiling van 30% van de vlamkerende inrichtingen rekening worden gehouden;
5. de over- en onderdrukinstellingen van de veiligheidsventielen.

De maximaal toelaatbare laad- en lossnelheden per ladingtank of per ladingtankgroep moeten in een instructie aan boord worden meegevoerd.

- 9.3.3.25.10 Nalenssystemen moeten voor de eerste maal voor de ingebruikname of na een ombouw met water als beproevingsmiddel worden beproefd. Beproeving en vaststelling van de ladingrestanten moet geschieden conform de voorschriften in 8.6.4.2.
De volgende hoeveelheden mogen niet worden overschreden:
a) 5 liter per ladingtank;
b) 15 liter per leidingsysteem.

De als uitkomst van de beproeving van het nalenssysteem vastgestelde voorwaarden, moeten in de in 8.6.4.3 genoemde verklaring worden vastgelegd.

- 9.3.3.25.11 Indien het schip meerdere gevaarlijke goederen vervoerd, die met elkaar gevaarlijk reageren, moet voor iedere stof een aparte pomp en de daarbij behorende laad- en losleidingen aanwezig zijn. De leidingen mogen niet door een ladingtank worden gevoerd, die gevaarlijke goederen bevat, waarmee het goed kan reageren.
- 9.3.3.25.12 9.3.3.25.1 a) en c), 9.3.3.25.2 e), 9.3.3.25.3 en 9.3.3.25.4 a) zijn niet van toepassing op type N open, met uitzondering van type N open, die goederen met bijtende eigenschappen (zie 3.2, Tabel C, Kolom 5, gevaar 8) vervoeren.
9.3.3.25.4 b) is niet van toepassing op type N open.
9.3.3.25.2 f), laatste zin, 9.3.3.25.2 g), 9.3.3.25.8 a), laatste zin en 9.3.3.25.10 zijn niet van toepassing op bilgeboten en bunkerboten.
9.3.3.25.9 is niet van toepassing op bilgeboten.
9.3.3.25.2 h) is niet van toepassing op bunkerboten.

9.3.3.26 Restladingtanks en vaten ten behoeve van slob

- 9.3.3.26.1 Schepen moeten ten minste met één restladingtank en met vaten ten behoeve van slob voor de opname van niet verpompbare slob zijn uitgerust.
Restladingtanks en vaten ten behoeve van slob mogen slechts in de ladingzone zijn aangebracht.
In plaats van een vast ingebouwde restladingtank mogen ook grote verpakkingen of tankcontainers conform 7.2.4.1 worden gebruikt.
Bij het vullen van deze grote verpakkingen of tankcontainer moeten onder de voor het laden gebruikte aansluitingen voorzieningen zijn aangebracht om eventueel gelekte vloeistoffen op te kunnen nemen.
- 9.3.3.26.2 Vaten ten behoeve van slob moeten vuurbestendig zijn en met deksels afgesloten kunnen worden (bijv. vaten met kneveldeksels). De vaten moeten goed hanteerbaar en gekenmerkt zijn.
- 9.3.3.26.3 De maximaal toelaatbare inhoud van een restladingtank bedraagt 30 m³.
- 9.3.3.26.4 Restladingtanks moeten zijn voorzien van:
- bij een open systeem:
 - een drukvereveningsinrichting;
 - een peilopening;
 - aansluitingen voorzien van afsluiters ten behoeve van leidingen en slangen.
 - bij een beschermd systeem:
 - een vlamkerende drukvereveningsinrichting;
 - een peilopening;
 - aansluitingen voorzien van afsluiters ten behoeve van leidingen en slangen.
 - bij een gesloten systeem:
 - vlamkerende over- en onderdrukventielen.
Het overdrukventiel moet als vlamkerend snelafblaasventiel zijn uitgevoerd. Het snelafblaasventiel moet zo zijn ingesteld dat hij tijdens de vaart onder normale omstandigheden niet in werking treedt. Aan deze voorwaarde is voldaan indien de openingsdruk van het ventiel voldoet aan de eisen voor de te vervoeren stof conform 3.2, Tabel C, Kolom 10. Indien in 3.2, Tabel C, Kolom 17 explosiebescherming is vereist moet het onderdrukventiel een deflagratie en het snelafblaasventiel een duurbrand kunnen weerstaan;
 - een niveau-meetinrichting;
 - aansluitingen voorzien van afsluiters ten behoeve van leidingen en slangen.

Grote verpakkingen (IBC) of tankcontainers voor de opname van restlading, ladingrestanten of slobs moeten voorzien zijn van:

- een aansluiting om tijdens het vullen de uittredende gassen op veilige wijze af te kunnen voeren;
- een mogelijkheid om het niveau te meten;
- aansluitingen voorzien van afsluiters ten behoeve van leidingen en slangen.

Restladingtanks, grote verpakkingen of tankcontainers mogen niet met het gasverzamelstelsel van de ladingtanks zijn verbonden, met uitzondering van de tijd, die voor het vullen van de restladingtanks, grote verpakkingen of tankcontainers conform 7.2.4.15.2 noodzakelijk is.

9.3.3.26.4 9.3.3.26.1 en 9.3.3.26.3 zijn niet van toepassing op bilgeboten.

9.3.2.27 gereserveerd

9.3.3.28 ***Watersproei-inrichting***

Indien in 3.2, Tabel C, Kolom 9 watersproei wordt vereist moet het schip in de ladingzone aan dek zijn uitgerust met een watersproei-inrichting waarmee het dek van de ladingtanks gekoeld kan worden om het aanspreken van het snelafblaasventiel bij 10 kPa cq. 50 kPa op veilige wijze te verhinderen.

De sproei-koppen moeten zodanig zijn aangebracht dat een volledige besproeiing van het dek van de ladingtanks wordt bereikt.

De inrichting moet vanuit het stuurhuis en vanaf dek in werking kunnen worden gesteld.

De capaciteit van de watersproei-inrichting moet ten minste zodanig zijn dat bij gelijktijdig gebruik van alle sproeikoppen per uur een opbrengst van 50 liter per m² dekkoppervlak in de ladingzone wordt bereikt.

9.3.3.29-

9.3.3.30 gereserveerd

9.3.3.31 ***Machines***

9.3.3.31.1 Er mogen slechts verbrandingsmotoren ingebouwd zijn, die gebruik maken van een brandstof met een vlammpunt hoger dan 55 °C.

9.3.3.31.2 Ventilatie-openingen van machinekamers en inlaatopeningen van motoren, indien de motoren de lucht niet direct vanuit de machinekamer aanzuigen, moeten ten minste 2,00 m van de ladingzone zijn verwijderd.

9.3.3.31.3 Vonkvorming moet in de ladingzone zijn uitgesloten.

9.3.3.31.4 Aan uitwendige delen van motoren, die tijdens het laden en lossen worden gebruikt, evenals aan hun luchtkanalen en uitlaatgassenleidingen mogen geen oppervlaktetemperaturen optreden die boven de voor de temperatuurklasse vereiste of toegelaten waarden liggen. Dit is niet van toepassing op motoren, die in dienruimten zijn opgesteld die volledig voldoen aan de voorschriften van 9.3.3.52.3.

9.3.3.31.5 De ventilatie van de gesloten machinekamer moet zodanig zijn uitgevoerd, dat bij een buitentemperatuur van 20 °C de gemiddelde temperatuur van de machinekamer niet hoger wordt dan 40 °C.

9.3.3.31.6 9.3.3.31.2 is niet van toepassing op bilgeboten en bunkerboten.

9.3.3.32 ***Brandstoftanks***

9.3.3.32.1 Wanneer het schip voorzien is van ladingtankruimten mag de dubbele bodem in dit gebied als brandstoftank worden uitgerust, indien de hoogte ten minste 0,60 m bedraagt. Brandstofleidingen en openingen van deze tanks in ladingtankruimten zijn verboden.

9.3.3.32.2 De openingen van de ontluuchtingsleidingen van alle brandstoftanks moeten ten minste tot 0,50 m boven het open dek zijn gevoerd. Deze openingen en de openingen van de overloopleidingen die

boven dek zijn gevoerd, moeten zijn voorzien van een bescherming, die door een rooster of een geperforeerde plaat wordt gevormd.

9.3.3.33 gereserveerd

9.3.3.34 *Uitlaatgassenleidingen*

9.3.3.34.1 Uitlaatgassen moeten door een uitlaatgassenleiding, die naar boven of door de scheepshuid wordt gevoerd, naar buiten worden afgevoerd. De uitrede-opening moet ten minste 2,00 m van de ladingzone zijn verwijderd. De uitlaatgassenleidingen van motoren moeten zodanig zijn aangebracht, dat de uitlaatgassen zich van het schip verwijderen. Uitlaatgassenleidingen mogen niet in de ladingzone zijn aangebracht.

9.3.3.34.2 Uitlaatgassenleidingen moeten zijn voorzien van een inrichting die het uitreden van vonken voorkomt, bijv. vonkenvangers.

9.3.3.34.3 De in 9.3.3.34.1 voorgeschreven afstand is niet van toepassing op bilgeboden en bunkerboten.

9.3.3.35 *Lens- en ballastinrichting*

9.3.3.35.1 Lens- en ballastpompen ten behoeve van ruimten binnen de ladingzone moeten in de ladingzone zijn opgesteld.

Dit voorschrift is niet van toepassing op:

- zijtanks en dubbele bodems indien zij geen gemeenschappelijke wand met de ladingtanks hebben;
- kofferdammen en ladingtankruimten, indien het ballastten plaats vindt via de brandblusleiding in de ladingzone en het lenzen door middel van ejektoren plaats vindt.

9.3.3.35.2 Bij gebruik van de dubbele bodem als brandstoftank mag deze niet op het lensstelsel zijn aangesloten.

9.3.3.35.3 De standpijp en zijn buitenboord aansluiting ten behoeve van het aanzuigen van ballastwater moeten, indien de ballastpomp in de ladingzone is opgesteld, zich binnen de ladingzone, maar buiten de ladingtanks, bevinden.

9.3.3.35.4 Een pompkamer onder dek moet in geval van nood met behulp van een van alle andere installaties onafhankelijke inrichting in de ladingzone kunnen worden gelensd. Deze lensinrichting moet buiten de pompkamer zijn opgesteld.

9.3.3.36-

9.3.3.39 gereserveerd

9.3.3.40 *Brandblusinstallaties*

9.3.3.40.1 Het schip moet voorzien zijn van een brandblusinstallatie.

De installatie moet aan de volgende eisen voldoen:

- zij moet door twee onafhankelijke brandblus- of ballastpompen worden gevoed. Een van deze pompen moet ten alle tijden bedrijfs gereed zijn.
Deze pompen mogen niet in dezelfde ruimte zijn opgesteld.
- zij moet gevoed worden door een waterleiding, die in de ladingzone ten minste drie brandslang aansluitingen heeft. Er moeten drie, daarop aansluitbare en van voldoende lengte zijnde brandslangen met straalpijp met sproeistuk met een diameter van ten minste 12 mm aanwezig zijn. Ten minste twee, niet van dezelfde brandslang aansluiting afkomstige waterstralen moeten tegelijkertijd iedere plaats van het dek in de ladingzone kunnen bereiken.
Door middel van een veerbelaste terugslagklep moet zijn gewaarborgd, dat gassen niet door de brandblusinstallatie in woningen of dienstruimten buiten de ladingzone kunnen komen.
- de capaciteit van de installatie moet ten minste zodanig zijn, dat bij het gelijktijdig gebruik van twee straalpijpen vanaf iedere plaats aan boord een werpafstand wordt bereikt die ten minste gelijk is aan de scheepsbreedte;

9.3.3.40.2 In aanvulling hierop moeten machinekamers, pompkamers en indien aanwezig alle ruimten die voor de koelinstallatie belangrijke installaties bevatten (schakelkasten, compressoren, enz.) zijn

voorzien van een vast ingebouwde brandblusinstallatie conform artikel 10.03b van het Reglement Onderzoek Schepen op de Rijn, die vanaf dek in werking gesteld kan worden.

- 9.3.3.40.3 De in 8.1.4 voorgeschreven twee handblussers moeten zich in de ladingzone bevinden.
- 9.3.3.40.4 Blusmiddelen en blusmiddelhoeveelheden ten behoeve van vast ingebouwde brandblusinstallaties moeten geschikt en voldoende zijn voor het bestrijden van branden.
- 9.3.3.40.5 9.3.3.40.1 en 9.3.3.40.2 zijn niet van toepassing op bilgeboten en bunkerboten.

9.3.3.41 *Vuur en onbeschermd licht*

- 9.3.3.41.1 De openingen van schoorstenen moeten zich ten minste 2,00 m buiten de ladingzone bevinden. Er moeten inrichtingen aanwezig zijn, die het naar buiten treden van vonken en het binnendringen van water verhinderen.
- 9.3.3.41.2 Voor verwarmings-, kook- en koeltoestellen mag noch van vloeibare brandstoffen noch van vloeibaar gas noch van vaste brandstoffen gebruik worden gemaakt.

Indien verwarmingstoestellen of verwarmingsketels in de machinekamer of in een speciaal daarvoor geschikte ruimte zijn ondergebracht mogen zij echter gebruik maken van vloeibare brandstoffen met een vlammpunt hoger dan 55 °C.

Kook- en koeltoestellen zijn slechts in de woningen toegelaten.

- 9.3.3.41.3 Er zijn slechts elektrische verlichtingsapparaten toegestaan.

9.3.3.42 *Ladingverwarmingsinstallatie*

- 9.3.3.42.1 Verwarmingsketels ten behoeve van het verwarmen van de lading moeten worden gestookt met een vloeibare brandstof met een vlammpunt hoger dan 55 °C. Zij moeten of in de machinekamer of in een speciale buiten de ladingzone gelegen en vanaf dek of vanuit de machinekamer toegankelijke ruimte zijn opgesteld.
- 9.3.3.42.2 Ladingverwarmingsinstallaties moeten zodanig zijn gebouwd, dat in geval van lekkages in de verwarmingsspiralen er geen lading in de verwarmingsketel kan komen. Ladingverwarmingsinstallaties met kunstmatige trek moeten elektrisch worden aangestoken.
- 9.3.3.42.3 Bij de berekening van installaties ten behoeve van de ventilatie van de machinekamer moet rekening worden gehouden met het luchtverbruik van de verwarmingsketel.
- 9.3.3.42.4 Indien de ladingverwarmingsinstallatie gebruikt moet worden tijdens het laden, lossen of ontgassen moet de dienstruimte, waarin deze installatie is opgesteld, volledig aan de voorschriften conform 9.3.3.52.3 voldoen. Dit is niet van toepassing op aanzuigopeningen van het ventilatiesysteem. Deze moeten ten minste 2,00 m uit de ladingzone en 6,00 m van openingen van de lading- of restladingtanks, ladingpompen aan dek, openingen van snelafblaasventielen of overdrukventielen en walaansluitingen van de laad- en losleidingen verwijderd en ten minste 2,00 m boven dek zijn aangebracht.

Tijdens het lossen van goederen met een vlammpunt ≥ 61 °C, indien de temperatuur van het produkt ten minste 15 K onder het vlammpunt ligt, hoeft niet te worden voldaan aan de voorschriften van 9.3.3.52.3.

9.3.3.43-

9.3.3.49 gereserveerd

9.3.3.50 *Bescheiden betreffende elektrische installaties*

- 9.3.3.50.1 In aanvulling op de op grond van het Reglement betreffende het onderzoek van schepen op de Rijn vereiste bescheiden, moeten aan boord aanwezig zijn:
- a) een tekening waarop de grenzen van de ladingzone evenals de in deze zone geïnstalleerde elektrische toestellen zijn aangegeven;

- b) een lijst van de onder letter a) bedoelde elektrische toestellen, vermeldende:
Toestel, plaats van opstelling, wijze van bescherming, ontstekingsbeschermingssoort, goedkeuringsinstantie en goedkeuringsnummer;
- c) een lijst of schema omtrent de buiten de ladingzone aanwezige elektrische toestellen die gedurende het laden, lossen en ontgassen mogen worden gebruikt.
Alle andere toestellen moeten rood gemerkt zijn.
Zie 9.3.3.52.3 en 9.3.3.52.4.

9.3.3.50.2 De hierboven genoemde bescheiden moeten zijn voorzien van een stempel van de bevoegde autoriteit die het Certificaat van Goedkeuring afgeeft.

9.3.3.51 *Elektrische inrichtingen*

- 9.3.3.51.1 Er zijn slechts verdeelsystemen zonder teruggeleiding via de scheepsromp toegestaan.
Dit voorschrift is niet van toepassing op:
 - plaatselijk begrensde en buiten de ladingzone gelegen installatiedelen (bijv. startinstallaties van dieselmotoren);
 - de aardfoutcontrole-inrichting als bedoeld in 9.3.3.51.2.
- 9.3.3.51.2 In ieder geïsoleerd verdeelsysteem moet een automatische aardfoutcontrole-inrichting met een optisch en akoestisch alarm zijn ingebouwd.
- 9.3.3.51.3 Elektrische toestellen in een explosie gevaarlijke omgeving moeten rekening houdende met de te vervoeren goederen voldoen aan de daarvoor vereiste explosiegroepen en temperatuurklassen (zie 3.2, Tabel C, Kolom 15 en 16).

9.3.3.52 *Typen en plaatsen van de elektrische inrichtingen*

- 9.3.3.52.1 a) In ladingtanks evenals in laad- en losleidingen zijn slechts toegestaan (vergelijkbaar zone 0):
 - meet-, regel- en alarminrichtingen in EEx (ia) uitvoering.
 - b) In kofferdammen, zijtanks, dubbele bodems en ladingtankruimten zijn slechts toegestaan (vergelijkbaar zone 1):
 - meet-, regel- en alarminrichtingen in "erkend veilige" uitvoering;
 - lichten in de beschermingssoort "explosieveilige omhulling" of "overdruk omhulling";
 - hermetisch gesloten echoloodsensoren, waarvan de kabels door een dikwandige stalen pijp, met gasdichte verbindingen tot boven het hoofddek gevoerd zijn;
 - kabels voor actieve katodische beschermingssystemen van de scheepshuid op een wijze als voor echoloodsensoren.
 - c) In de dienruimten onder dek in de ladingzone zijn slechts toegestaan (vergelijkbaar zone 1):
 - meet-, regel- en alarminrichtingen in "erkend veilige" uitvoering;
 - lichten in de beschermingssoort "explosieveilige omhulling" of "overdruk omhulling";
 - motoren ten behoeve van de voor het bedrijf noodzakelijke installaties zoals ten behoeve van ballastpompen. Zij moeten voldoen aan de "erkend veilige" uitvoering.
 - d) De schakel- en beveiligingsinrichtingen van de onder letter a), b) en c) genoemde installaties moeten buiten de ladingzone liggen indien zij niet intrinsiek veilig zijn uitgevoerd.
 - e) Aan dek in de ladingzone moeten de elektrische inrichtingen aan de "erkend veilige" uitvoering voldoen (vergelijkbaar zone 1).
- 9.3.3.52.2 Accumulatoren moeten buiten de ladingzone zijn geplaatst.
- 9.3.3.52.3 a) Elektrische inrichtingen, die gebruikt worden tijdens het laden, lossen of tijdens het ontgassen terwijl het schip stilligt en die buiten de ladingzone zijn geplaatst, moeten ten minste aan de "beperkt explosieveilige" uitvoering voldoen (vergelijkbaar zone 2).
 - b) Dit is niet van toepassing op:
 - verlichtinginstallaties in de woningen met uitzondering van de schakelaars die in de nabijheid van de toegang tot de woning zijn aangebracht;

- radiotelefonie-installaties in de woningen en het stuurhuis;
- elektrische inrichtingen in de woningen, het stuurhuis of dienruimten buiten de ladingzone, indien aan de volgende voorwaarden wordt voldaan:
 - deze ruimten moeten zijn voorzien van een ventilatiesysteem die een overdruk van ten minste 0,1 kPa (0,001 bar) garandeert en de ramen mogen niet geopend kunnen worden.
De aanzuigopeningen van het ventilatiesysteem moeten zover als mogelijk, ten minste echter 6,00 m van de ladingzone verwijderd en ten minste 2,00 m boven dek zijn aangebracht;
 - een gasdetectie-installatie met de volgende meetpunten moet aanwezig zijn:
 - in de aanzuigopeningen van het ventilatiesysteem;
 - direct onder de bovenzijde van de deurdrempel van toegangen tot de woningen en dienruimten;
 - de metingen moeten zonder onderbreking plaatsvinden;
 - de ventilatoren moeten uitgeschakeld worden zodra een concentratie van 20% van de onderste explosiegrens wordt bereikt. In dit geval en bij uitval van de ventilatie of de gasdetectie-installatie moeten de elektrische inrichtingen die niet aan de onder letter a) genoemde voorwaarden voldoen, worden uitgeschakeld. Deze uitschakeling moet direct en automatisch plaatsvinden en een noodverlichting in woningen, stuurhuis en dienruimten in werking stellen die ten minste aan de "beperkt explosieveilige" uitvoering voldoet.
Het uitschakelen moet in de woning en in het stuurhuis optisch en akoestisch worden gemeld;
 - het ventilatiesysteem, de gasdetectie-installatie en de uitschakelalarmering moeten volledig voldoen aan de onder letter a) genoemde voorwaarden;
 - de automatische uitschakeling moet zodanig zijn ingesteld dat deze niet tijdens de vaart plaats kan vinden.

9.3.3.52.4 Elektrische inrichtingen, die niet aan de in 9.3.3.52.3 gestelde voorwaarden voldoen, evenals hun schakelaars, moeten rood zijn gemerkt. Het uitschakelen van deze inrichtingen moet op een centrale plaats aan boord geschieden.

9.3.3.52.5 Een elektrische generator, die niet voldoet aan de in 9.3.3.52.3 gestelde voorwaarden, maar door een machine continue wordt aangedreven, moet zijn voorzien van een schakelaar die de bekrachtiging van de generator uitschakelt. Een bord met daarop de bedieningsvoorschriften moet bij de schakelaar zijn aangebracht.

9.3.3.52.6 Wandcontactdozen ten behoeve van het aansluiten van sein-, navigatie- en loopplankverlichting moeten in de onmiddellijke nabijheid van de mast waarin de lampen zijn aangebracht of van de loopplank permanent op het schip zijn aangebracht. Het insteken en het uittrekken van de stekkers mag slechts in spanningsloze toestand van de wandcontactdoos mogelijk zijn.

9.3.3.52.7 Uitval van de elektrische voeding van veiligheids- en controle-inrichtingen moet direct optisch en akoestisch op de normaal daarvoor voorziene plaatsen worden gemeld.

9.3.3.53 Aarding

9.3.3.53.1 In de ladingzone moeten de bij normaal bedrijf niet onder spanning staande metalen delen van elektrische toestellen alsmede metalen bewapeningen en mantels van kabels zijn geaard, indien zij niet door de wijze van inbouw elektrisch geleidend met de scheepsromp zijn verbonden.

9.3.3.53.2 9.3.3.53.1 is eveneens van toepassing op installaties met een spanning van minder dan 50 Volt.

9.3.3.53.3 Onafhankelijke ladingtanks moeten zijn geaard.

9.3.3.53.4 Grote verpakkingen (IBC) en metalen tankcontainers, die als tanks voor restlading of ladingrestanten worden gebruikt, moeten geaard kunnen worden.

9.3.3.54-

9.3.3.55 gereserveerd

9.3.3.56 Elektrische kabels

- 9.3.3.56.1 Alle kabels die in de ladingzone liggen, moeten zijn voorzien van een metalen omvlechting.
- 9.3.3.56.2 Kabels en wandcontactdozen in de ladingzone moeten beschermd zijn tegen mechanische beschadiging.
- 9.3.3.56.3 Verplaatsbare kabels in de ladingzone zijn verboden, uitgezonderd ten behoeve van intrinsiek veilige stroomkringen evenals voor de aansluiting van sein-, navigatie- en loopplankverlichting.
- 9.3.3.56.4 Kabels voor intrinsiekveilige stroomkringen mogen slechts voor dergelijke stroomkringen worden gebruikt en moeten gescheiden van andere kabels, die niet tot dergelijke stroomkringen behoren, zijn gelegd (bijv. niet in dezelfde kabelbundel en niet met behulp van gemeenschappelijke kabelbeugels vastgezet).
- 9.3.3.56.5 Voor de verplaatsbare kabels voor de aansluiting van sein-, navigatie- en loopplankverlichting mogen slechts mantelleidingen van het type H 07 RN-F volgens 245 I E C-66 of kabels van ten minste gelijkwaardige uitvoering met een minimumdoorsnede van de geleidingsdraden van 1,5 mm² worden gebruikt.

Deze kabels moeten zo kort mogelijk zijn en zodanig zijn geplaatst, dat er geen gevaar bestaat voor onopzettelijke beschadiging.

9.3.3.57-

9.3.3.59 gereserveerd

9.3.3.60 ***Speciale uitrusting***

Het schip moet zijn voorzien van een douche en een oog- en gezichtsbad op een direct vanuit de ladingzone toegankelijke plaats.

9.3.3.61-

9.3.3.70 gereserveerd

9.3.3.71 ***Toegang tot het schip***

De waarschuwingsborden met het toegangsverbod als bedoeld in 8.3.3 moeten vanaf beide zijden van het schip duidelijk leesbaar zijn.

9.3.3.72-

9.3.3.73 gereserveerd

9.3.3.74 ***Rookverbod, Verbod van vuur en onbeschermd licht***

9.3.2.74.1 De waarschuwingsborden met het rookverbod als bedoeld in 8.3.4 moeten vanaf beide zijden van het schip duidelijk leesbaar zijn.

9.3.3.74.2 In de nabijheid van de toegang tot plaatsen, waar het roken of het gebruik van vuur of onbeschermd licht niet altijd is verboden, moet door middel van waarschuwingsborden worden aangegeven onder die omstandigheden het verbod geldt.

9.3.3.74.3 In de woningen en in het stuurhuis moet in de nabijheid van iedere uitgang een asbak zijn aangebracht.

9.3.3.75-

9.3.3.99 gereserveerd